

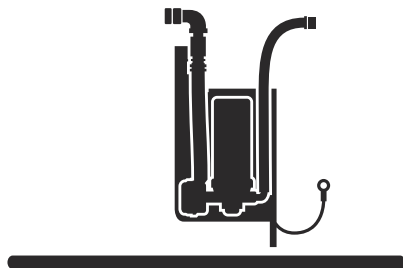

Husqvarna®



Water pump kit



BG	Ръководство за експлоатация	2-15
RO	Instrucțiuni de utilizare	16-28
TR	Kullanım kılavuzu	29-42
UK	Посібник користувача	43-55

Съдържание

Въведение.....	2	Експлоатация.....	14
Безопасност.....	5	Техническо обслужване.....	15
Монтаж.....	5	Изхвърляне.....	15

Въведение

Описание на продукта

Продуктът е водна помпа, която се използва заедно с фугорези за подове Husqvarna. За повече информация направете справка с ръководството за оператора на фугореза за подове.

Общ преглед на продукта (Water pump kit)

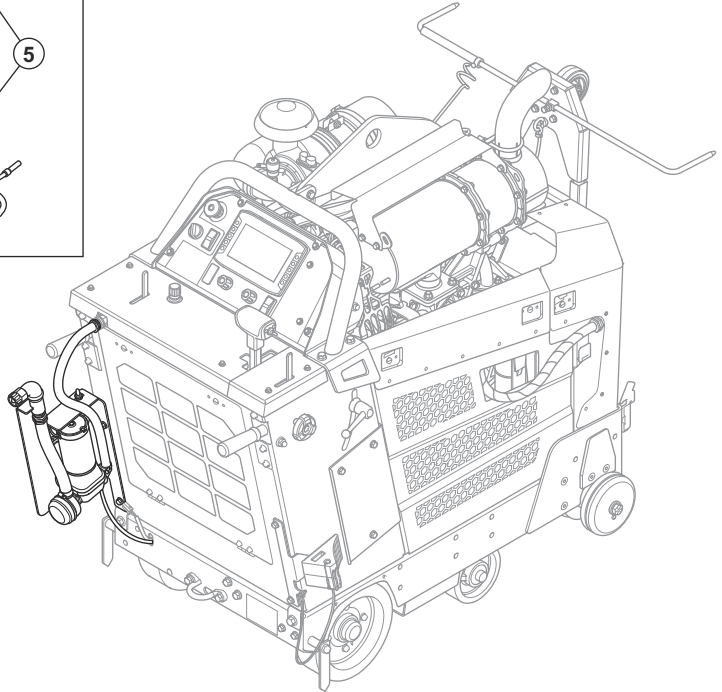
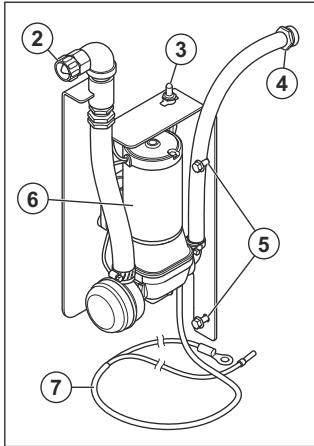

1. Ръководство за оператора
2. Вход към водната помпа
3. Превключвател за ВКЛ./ИЗКЛ.
4. Изход към външния инструмент
5. Монтажни болтове
6. Водна помпа
7. Кабелен сноп



Прочетете внимателно ръководството и се уверете, че разбирате инструкциите, преди да използвате продукта.



Продуктът е в съответствие с приложимите директиви на ЕО.

Символи върху продукта



ПРЕДУПРЕЖДЕНИЕ: този продукт може да бъде опасен и да причини сериозно нараняване или смърт на оператора или други хора. Внимавайте и използвайте продукта правилно.

Забележка: Останалите символи/стикери на продукта се отнасят до изисквания по отношение на сертификати за определени пазари.

Повреда на продукта

Ние не носим отговорност за повреди по нашия продукт, ако:

- продуктът е неправилно ремонтиран.
- продуктът се управлява неправилно.
- продуктът е ремонтиран с части, които не са от производителя или не са одобрени от производителя.
- продуктът има принадлежност, която не е от производителя или не е одобрена от производителя.
- продуктът не е ремонтиран в одобрен сервизен център или от одобрен орган.

Безопасност

Дефиниции за безопасност

Дефинициите по-долу предоставят нивото на сериозност за всяка една предупредителна дума.



ПРЕДУПРЕЖДЕНИЕ:
Нараняване на лица.



ВНИМАНИЕ: Повреда на продукта.

Забележка: Тази информация прави продукта по-лесен за използване.

Монтаж

За монтаж на комплекта на водната помпа (със спирачка за паркиране)

1. Отстранете 2-та болта планката.

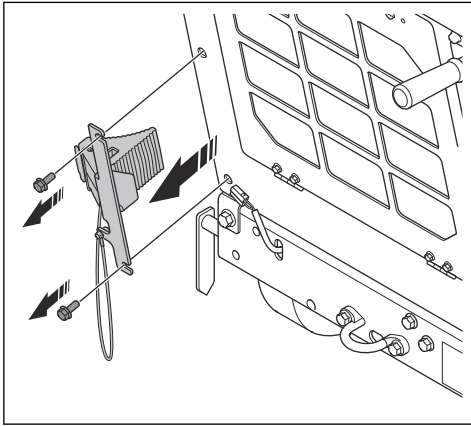

2. Монтирайте комплекта на водната помпа и 2-та болта.

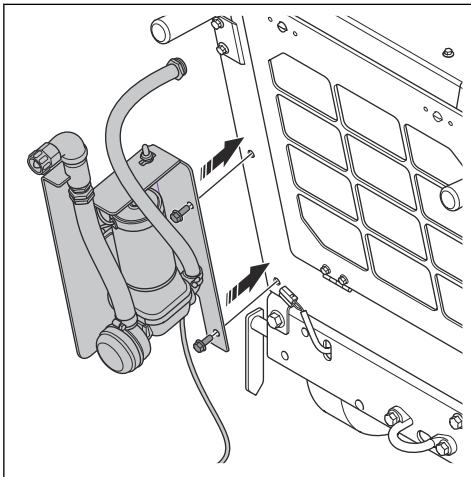

3. Затегнете болтовете. Поддържайте разстояние между водната помпа и продукта.

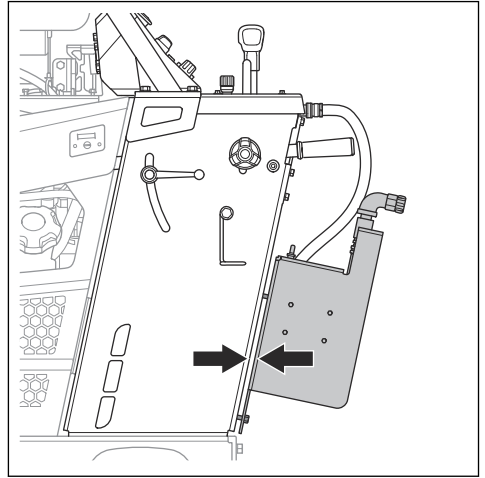

4. Закачете планката на болтовете за водната помпа.

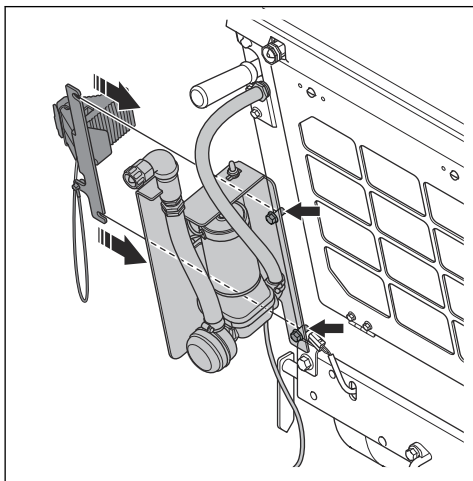

5. Затегнете болтовете.

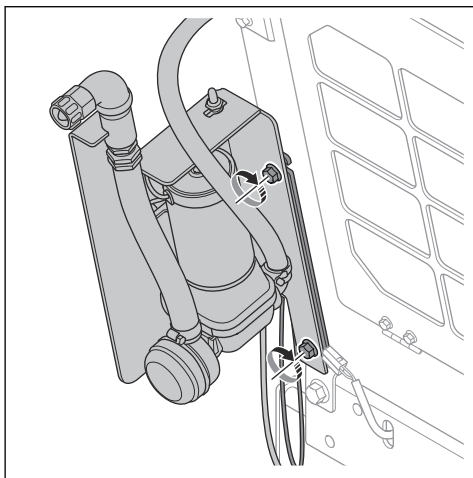

6. Свържете маркуча на водната помпа към входа на продукта.

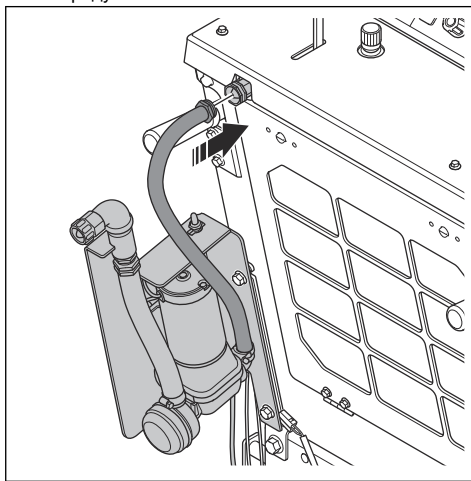

7. Монтирайте кабелния спол за комплекта на водната помпа. Направете справка с *За монтаж на кабелния спол на страница 8.*

За монтаж на комплекта на водната помпа (без спирачка за паркиране)

1. Монтирайте комплекта на водната помпа и 2-та болта.

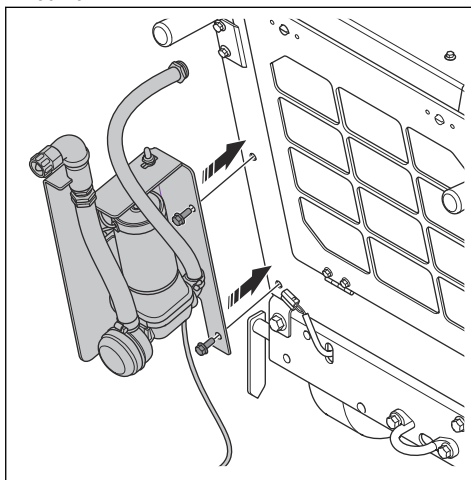

2. Свържете маркуча на водната помпа към входа на продукта.

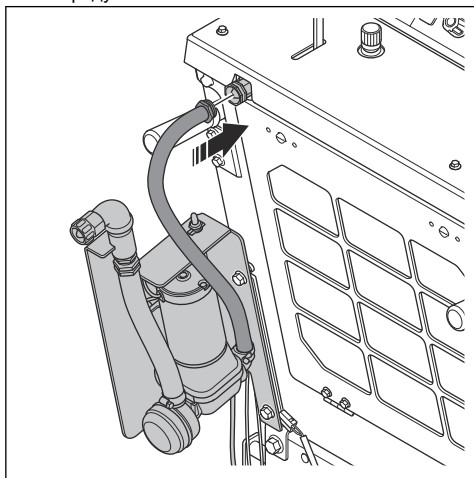

3. Монтирайте кабелния сноп за комплекта на водната помпа. Направете справка с *За монтаж на кабелния сноп* на страница 8.

За отстраняване и монтиране на задното ляво колело



ПРЕДУПРЕЖДЕНИЕ: Уверете се, че подемното оборудване е с правилните размери.



ПРЕДУПРЕЖДЕНИЕ: Не повдигайте повреден продукт. Уверете се, че ухото за повдигане е монтирано правилно и не е повредено.



ПРЕДУПРЕЖДЕНИЕ: Не ходете и не стойте под или близо до повдигнат продукт.



ВНИМАНИЕ: Не използвайте ръкохватките за работа за повдигане на продукта.

1. Закрепете подемното оборудване към ухото за повдигане.

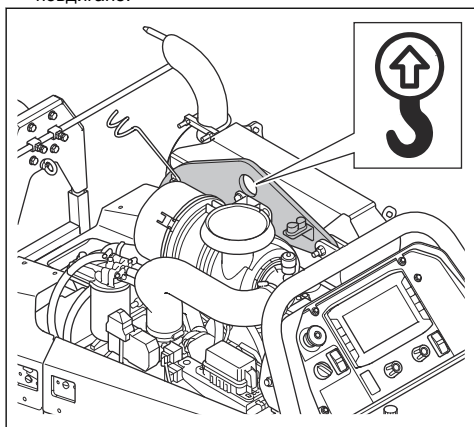

2. Повдигнете продукта и го спуснете на 4 подпорни стойки. Уверете се, че подемното оборудване все още поддържа теглото на продукта.

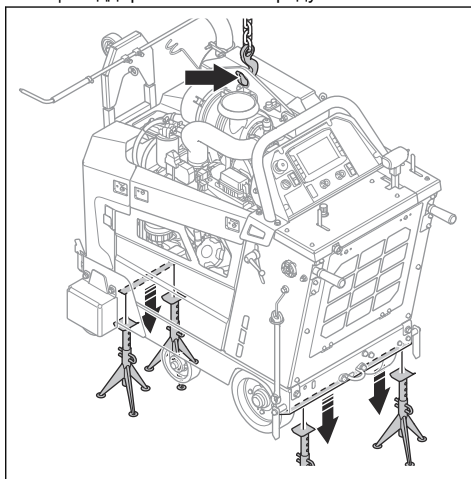

3. Отстранете 4-те винта и лявото задно колело.

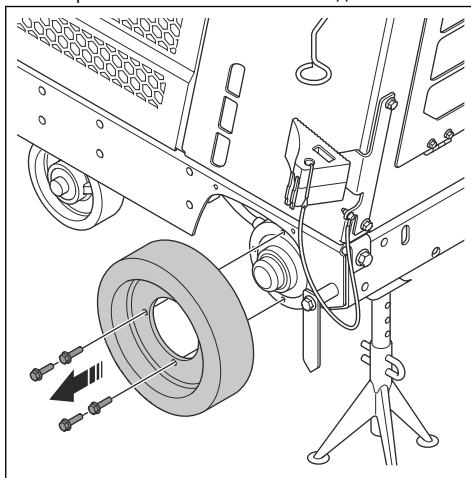

4. Извършете монтаж в обратната последователност.

За монтаж на кабелния сноп

1. Отстранете задното ляво колело. Направете справка с *За отстраняване и монтиране на задното ляво колело на страница 8*.

2. Отворете 2-та прореза за обръщане на левия капак.

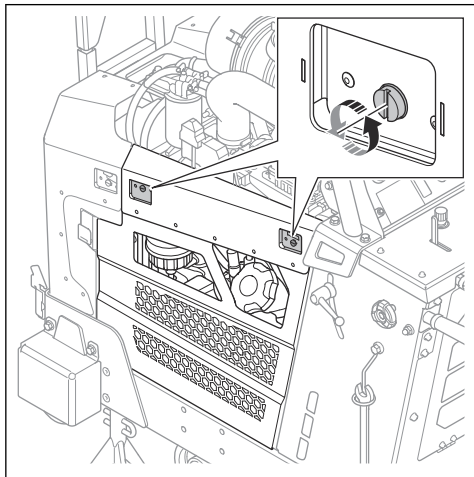

3. Повдигнете левия страничен капак и го отстранете.

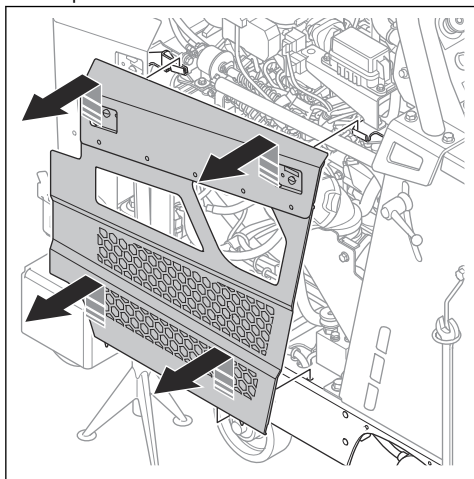

4. Отворете 2-та прореза за обръщане на десния капак.

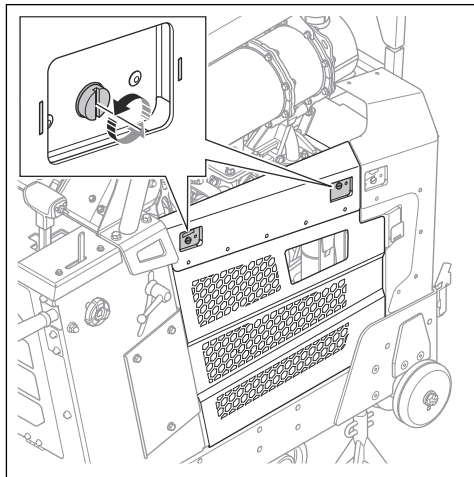

5. Повдигнете десния страничен капак и го отстранете.

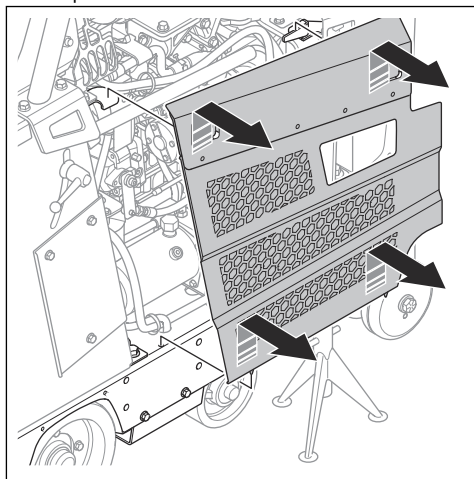

6. Прокарайте кабелния сноп за комплекта на водната помпа през задната долна плоча на продукта.

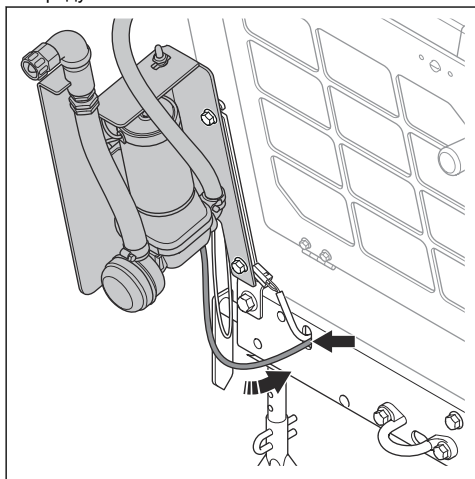

7. Използвайте кабелни връзки, за да поставите кабелния сноп към плочата над задното ляво колело.

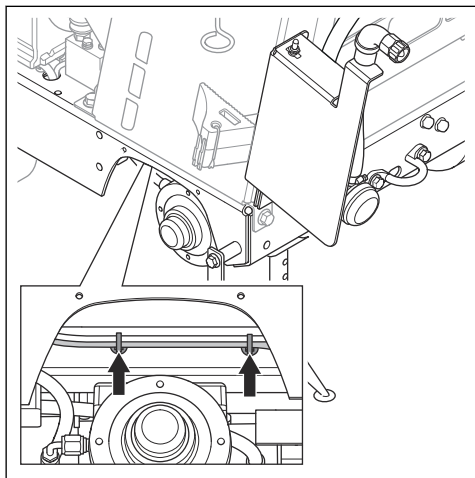

8. Прокарайте кабелния сноп през отвора за кабел на пода на рамката.

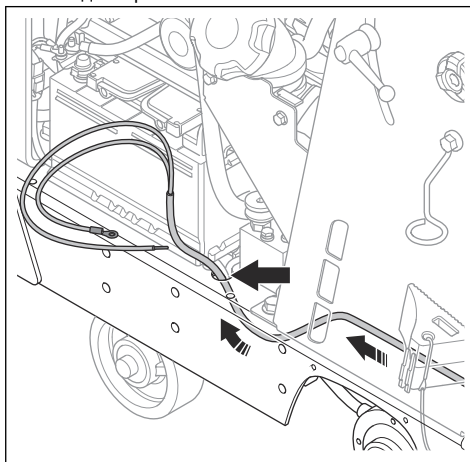

9. Свържете кабела на акумулаторната батерия на комплекта на водната помпа към конектора на отрицателната клемба.

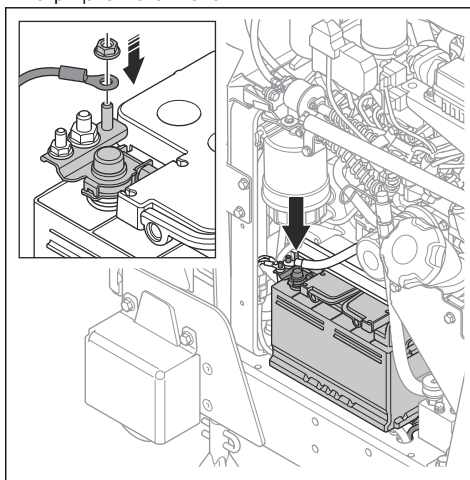

10. Прокарайте проводника за печатната платка под двигателя и навън от дясната страна. Използвайте кабелни връзки, за да монтирате проводника.

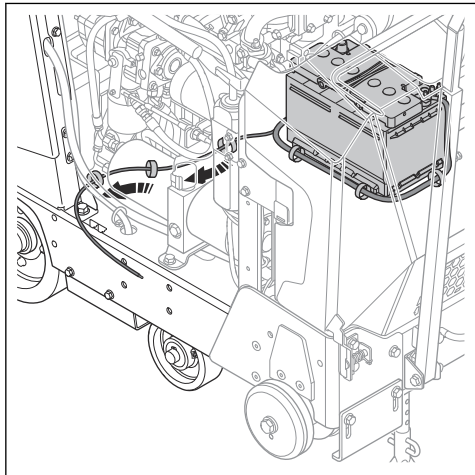

11. Отстранете 3-те винта и капака за печатната платка.

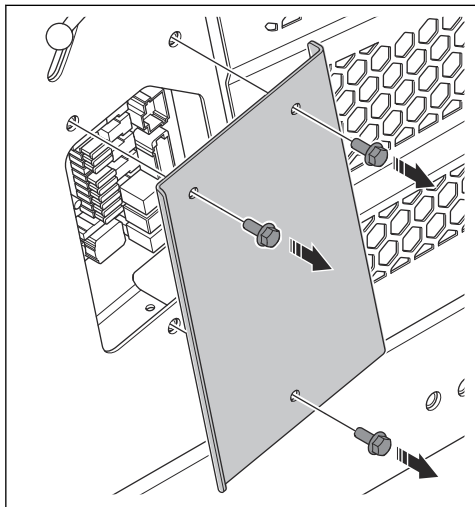

12. Прокарайте проводника през отвора към печатната платка.

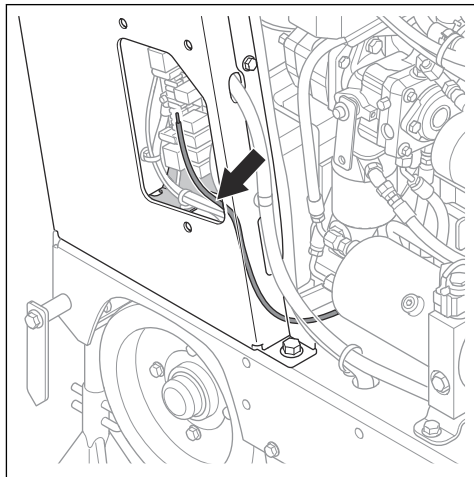

13. Разкачете кабела X45 от печатната платка.

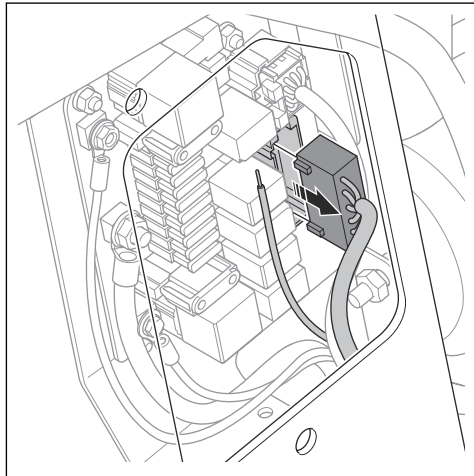

14. Свържете проводника към връзката X45,6 на кабела X45.

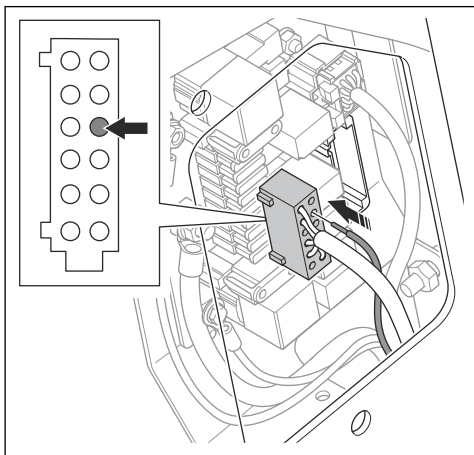

16. Свържете проводника към кабела X45 с кабелна връзка.

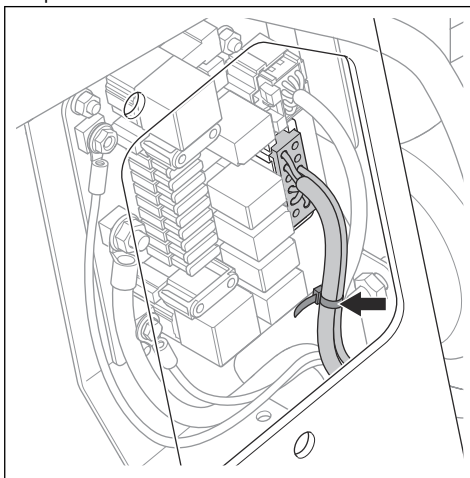

15. Свържете кабела X45 към печатната платка.

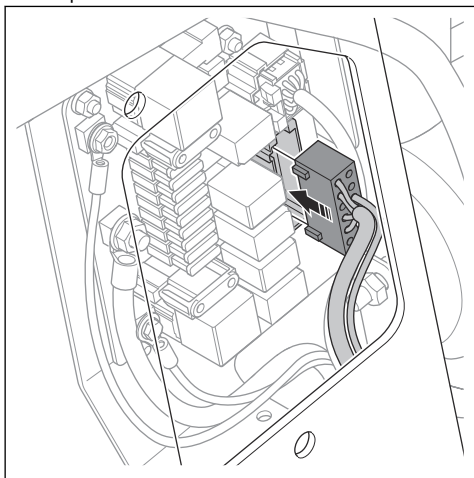

17. Монтирайте задното ляво колело. Направете справка с *За отстраняване и монтиране на задното ляво колело на страница 8*.

18. Монтирайте релето и предпазителя на печатната платка. Направете справка с *За монтаж на релетата и предпазителя на страница 12*.

За монтаж на релетата и предпазителя

1. Отстранете 3-те винта и капака за печатната платка.

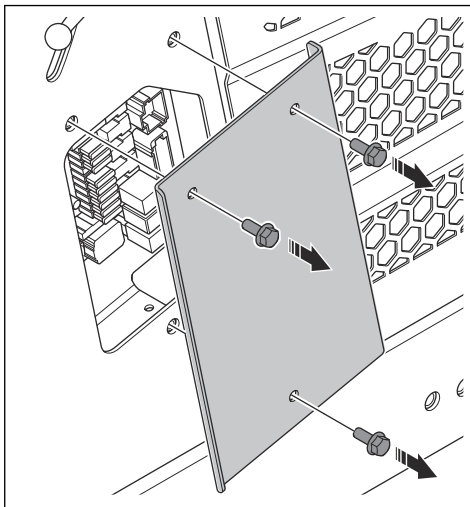

2. Монтирайте релето в позиция K2 и предпазителя (25A) в позиция F2.

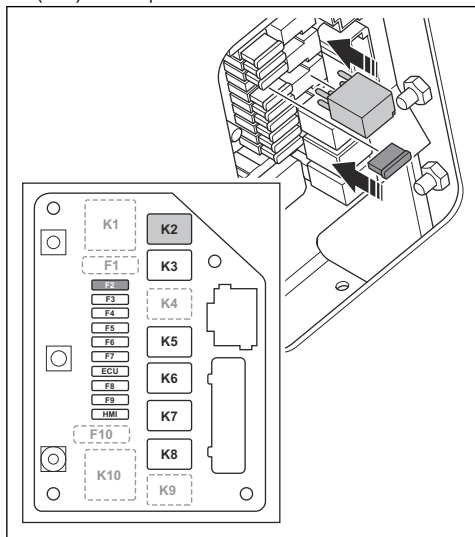

3. Монтирайте 3-те винта и капака за печатната платка.

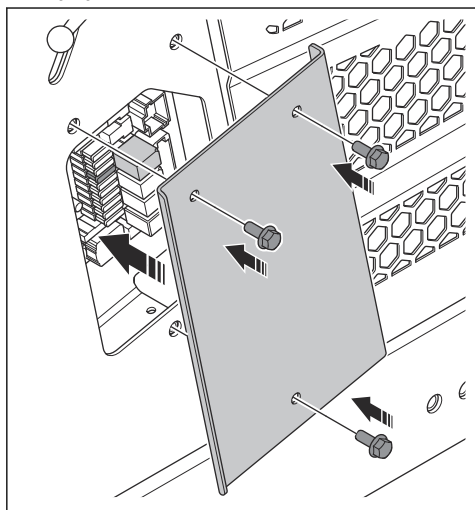

За да изберете настройките на интерфейса "човек-машина"

Забележка: За повече информация относно интерфейса "човек-машина" и неговите функции. Направете справка с ръководството за оператора на продукта.

1. Натиснете бутона (A), за да отидете в "Главно меню".

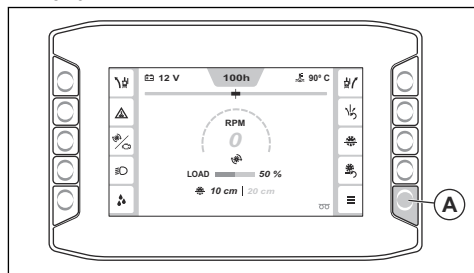

2. Отидете до "Системно меню" (B) и "Конфигурация на машината" (C).

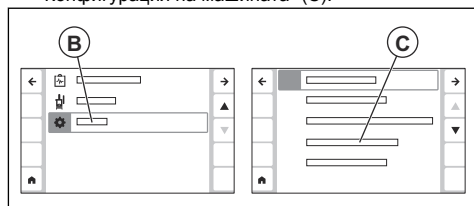

3. Отидете до "Допълнителни функции" (D) и изберете "Водна помпа" (E).

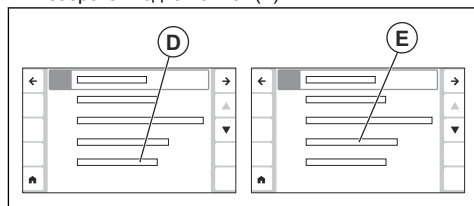

За използване на комплекта на водната помпа

1. Натиснете бутона за ВКЛ./ИЗКЛ. (A) за комплекта на водната помпа, за да го стартирате и спрете.

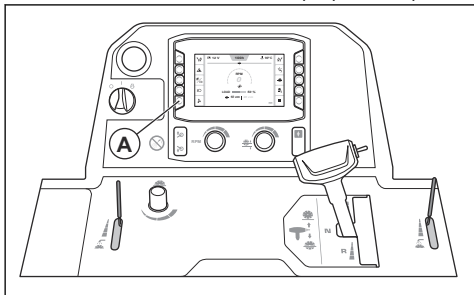

Техническо обслужване

Разписание за техническо обслужване

* = общо техническо обслужване, извършвано от оператора. Инструкциите не са предоставени в това ръководство за оператора.

X = инструкциите са предоставени в това ръководство за оператора.

O = инструкциите не са предоставени в това ръководство за оператора. Възложете извършването на техническото обслужване на упълномощен сервиз.

Техническо обслужване	Ежедневно	50h
Почистете външните повърхности на продукта.	X	
Проверете продукта за повреди.	X	

Изхвърляне

Спазвайте местните изисквания за рециклиране и приложимите разпоредби.

CUPRINS

Introducere.....	16	Funcționare.....	27
Siguranță.....	19	Întreținerea.....	28
Montaj.....	19	Dezafectarea.....	28

Introducere

Descrierea produsului

Produsul este o pompă de apă care este utilizată împreună cu mașinile de tăiat pardoseli Husqvarna. Pentru mai multe informații, consultați instrucțiunile de utilizare ale mașinii de tăiat pardoseli.

Prezentare generală a produsului (Water pump kit)

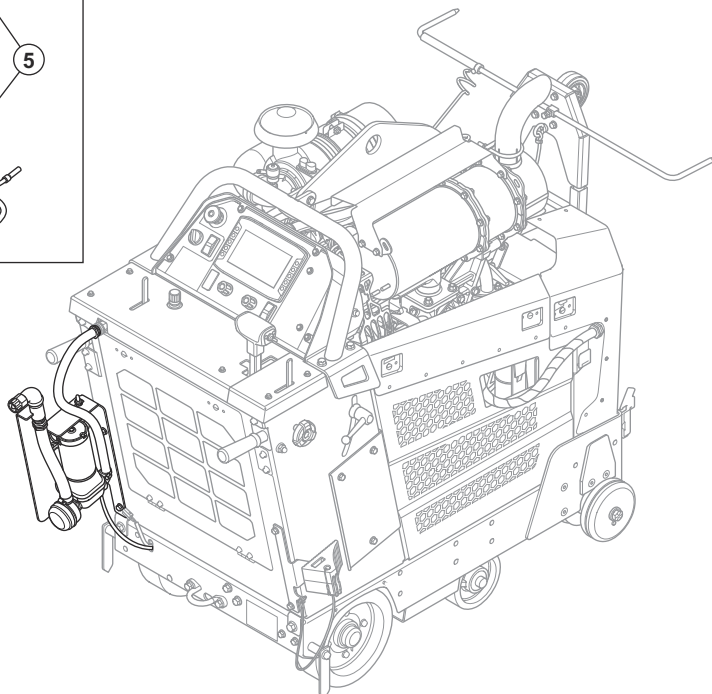
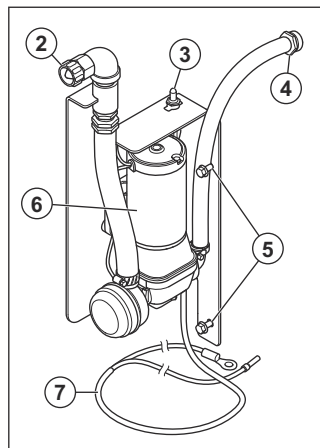

1. Manual de utilizare
2. Intrare către pompa de apă
3. Întrerupător ON/OFF
4. Ieșire către unealta externă
5. Șuruburi de instalare
6. Pompa de apă
7. Cablaj



Citiți cu atenție manualul și familiarizați-vă cu instrucțiunile înainte de a utiliza acest produs.



Produsul este în conformitate cu directivele CE aplicabile.

Simbolurile de pe produs



AVERTISMENT: Acest produs poate să fie periculos și să cauzeze vătămări corporale grave sau decesul operatorului sau al altor persoane. Aveți grijă să utilizați corect produsul.

Nota: Celelalte simboluri/autocolante de pe produs se referă la cerințele de certificare pentru unele piețe.

Deteriorarea produsului

Nu suntem responsabili pentru deteriorarea produsului dacă:

- produsul este reparat necorespunzător;
- produsul este folosit necorespunzător.
- produsul este reparat cu piese care nu provin de la producător sau care nu sunt aprobate de acesta;
- produsul are un accesoriu care nu provine de la producător sau care nu este aprobat de acesta;
- produsul nu este reparat la un centru de service omologat sau de o autoritate omologată;

Siguranță

Definiții privind siguranța

Definițiile de mai jos indică nivelul de gravitate pentru fiecare cuvânt de semnalizare.



AVERTISMENT: Vătămări corporale.



ATENȚIE: Deteriorarea produsului.

Nota: Aceste informații facilitează utilizarea produsului.

Montaj

Pentru instalarea kitului pompei de apă (cu frână de parcare)

1. Îndepărtați cele 2 șuruburi și suportul.

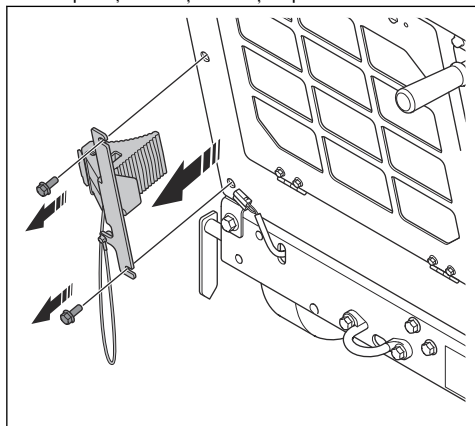

2. Instalați kitul pompei de apă și cele 2 șuruburi.

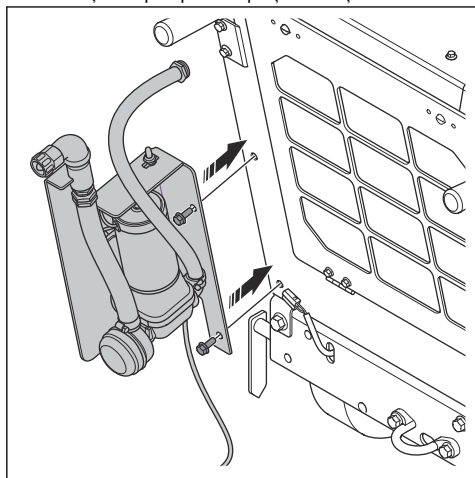

3. Strângeți ușor șuruburile. Păstrați un spațiu între pompa de apă și produs.

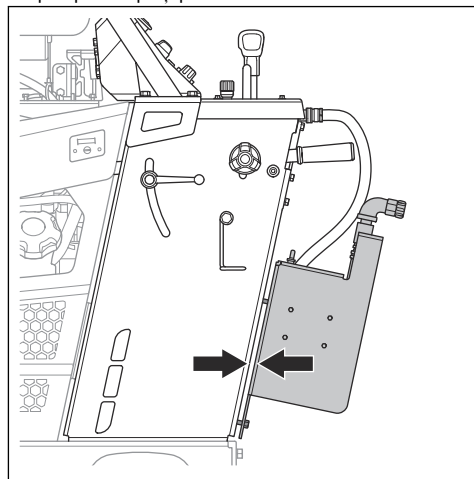

4. Agățați suportul pe șuruburile pentru pompa de apă.

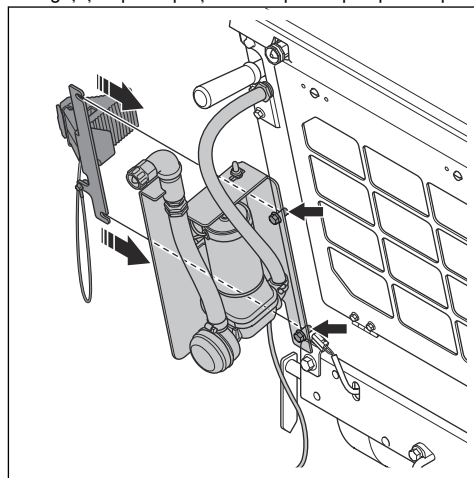

5. Strângeți șuruburile.

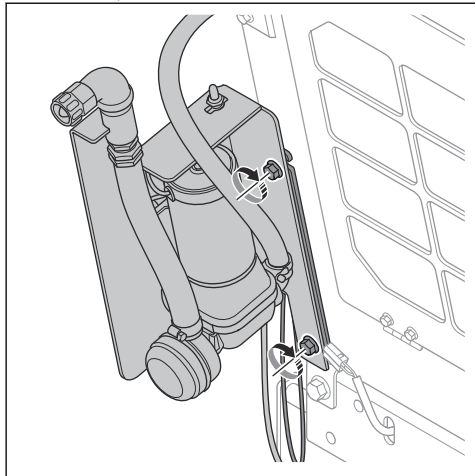

6. Conectați furtunul pompei de apă la intrarea de pe produs.

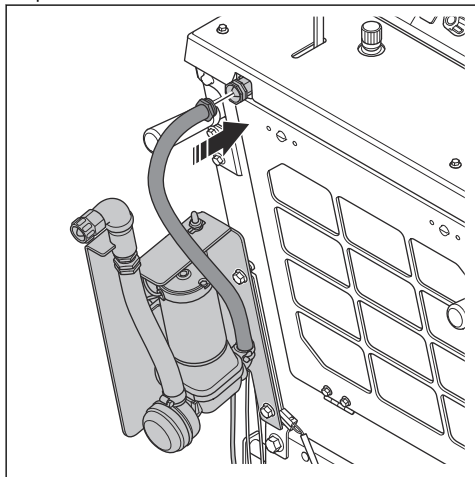

7. Instalați cablajul pentru kitul pompei de apă.
Consultați *Pentru instalarea cablajului la pagina 21.*

Pentru instalarea kitului pompei de apă (fără frână de parcare)

1. Instalați kitul pompei de apă și cele 2 șuruburi.

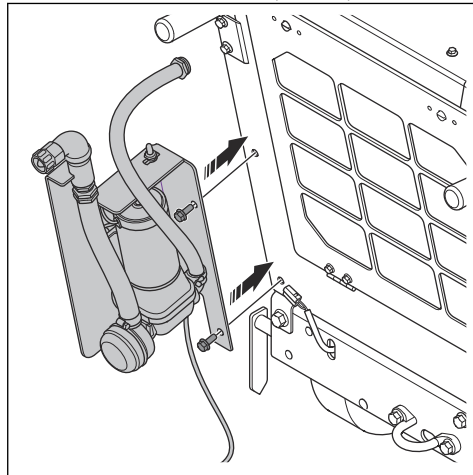

2. Conectați furtunul pompei de apă la intrarea de pe produs.

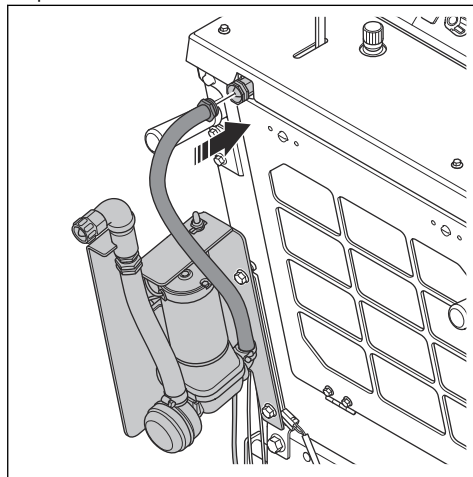

3. Instalați cablajul pentru kitul pompei de apă.
Consultați *Pentru instalarea cablajului la pagina 21.*

Demontarea și instalarea roții posteroare stângi



AVERTISMENT: Asigurați-vă că echipamentul de ridicare are dimensiunea corectă.



AVERTISMENT: Nu ridicați produsul dacă este deteriorat. Asigurați-vă că ochiul de ridicare este montat corect și nu este deteriorat.



AVERTISMENT: Nu vă deplasați și nu staționați sub produsul ridicat sau lângă el.



ATENȚIE: Nu folosiți mânerul de operare pentru a ridica produsul.

1. Atașați echipamentul de ridicare prin ochiul de ridicare.

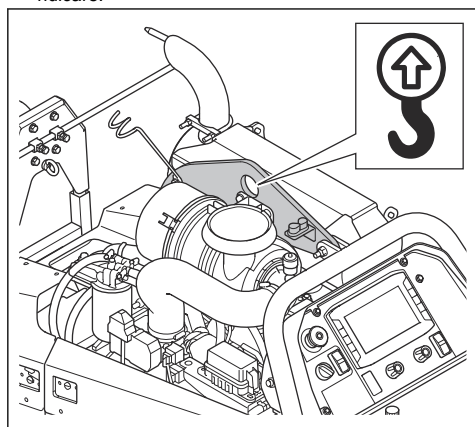

2. Ridicați produsul și coborâți-l pe 4 suporturi de cric. Asigurați-vă că echipamentul de ridicare susține în continuare greutatea produsului.

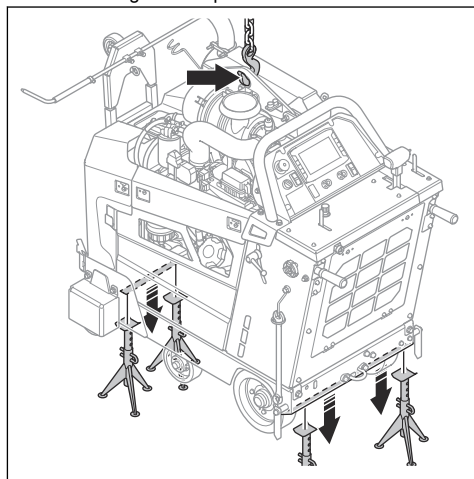

3. Îndepărtați cele 4 șuruburi și roata posterioară stângă.

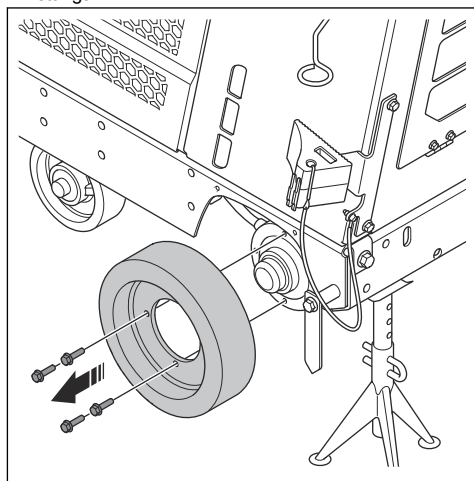

4. Instalați în ordine inversă.

Pentru instalarea cablajului

1. Îndepărtați roata posterioară stângă. Consultați *Demontarea și instalarea roții posterioare stângi la pagina 21.*

2. Deschideți cele 2 fante de rotire de pe capacul lateral stâng.

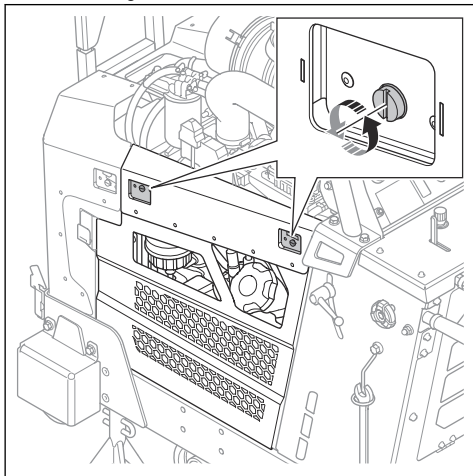

4. Deschideți cele 2 fante de rotire de pe capacul lateral drept.

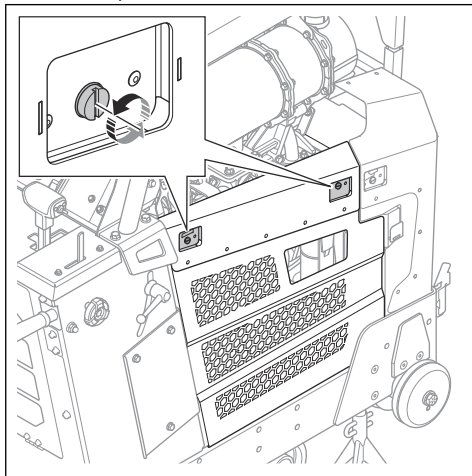

3. Ridicați capacul lateral stâng și îndepărtați-l.

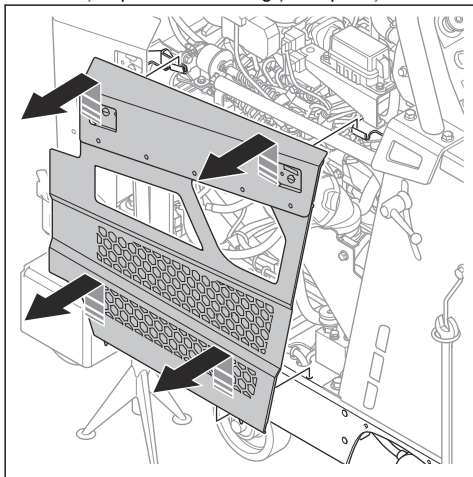

5. Ridicați capacul lateral drept și îndepărtați-l.

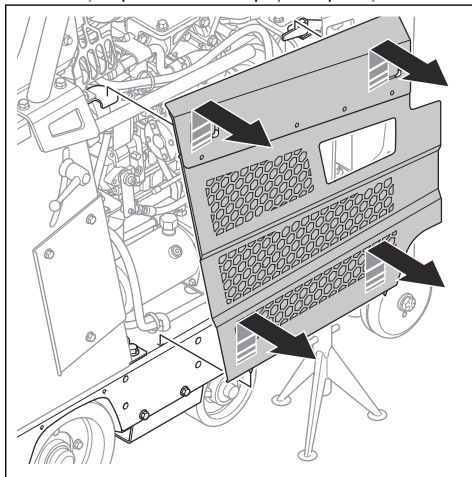

6. Treceți cablajul pentru kitul pompei de apă prin placa inferioară posterioară a produsului.

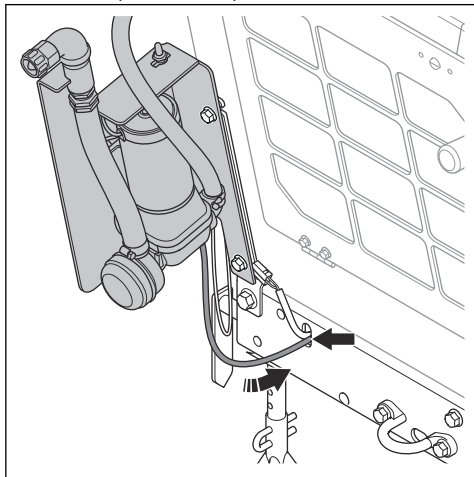

8. Treceți cablajul prin orificiul pentru cablu din podeaua cadrului.

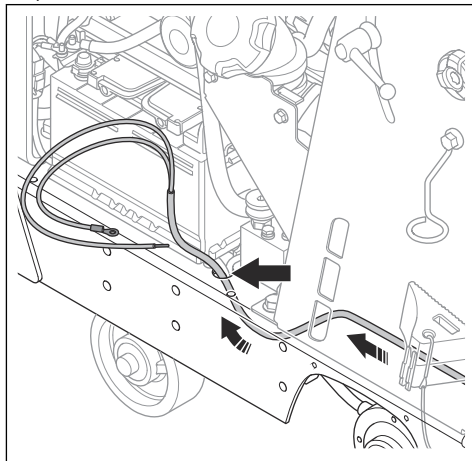

7. Utilizați coliere de cablu pentru a fixa cablajul de placa de deasupra roții posterioare stângi.

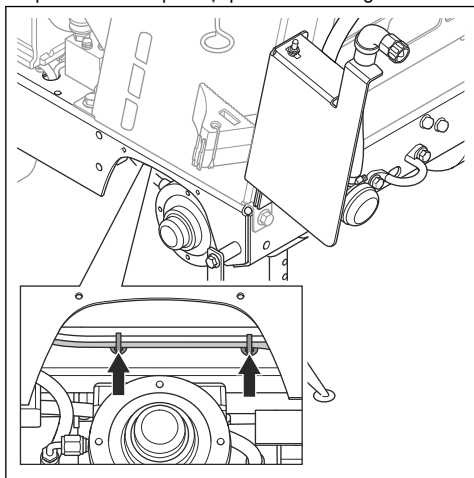

9. Conectați cablul bateriei pentru kitul pompei de apă la conectorul terminalului negativ.

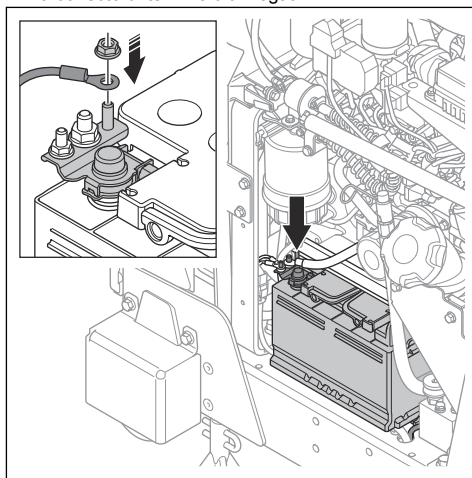

10. Trageți firul pentru PCB pe sub motor și spre exterior pe partea dreaptă. Utilizați coliere de cablu pentru a instala firul.

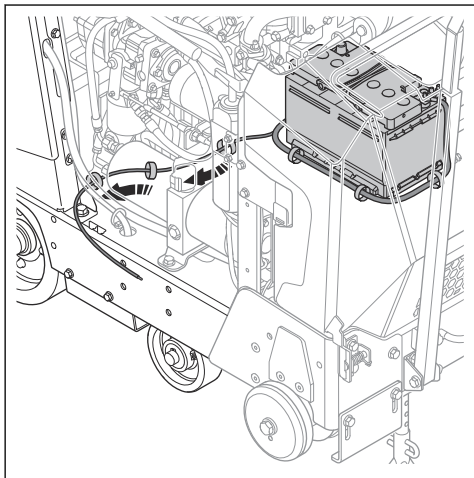

12. Treceți firul prin orificiu către PCB.

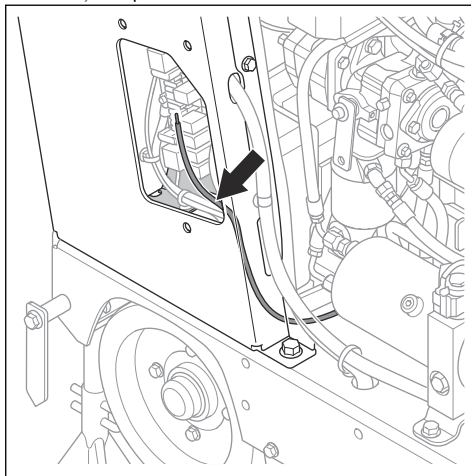

11. Îndepărtați cele 3 șuruburi și capacul pentru PCB.

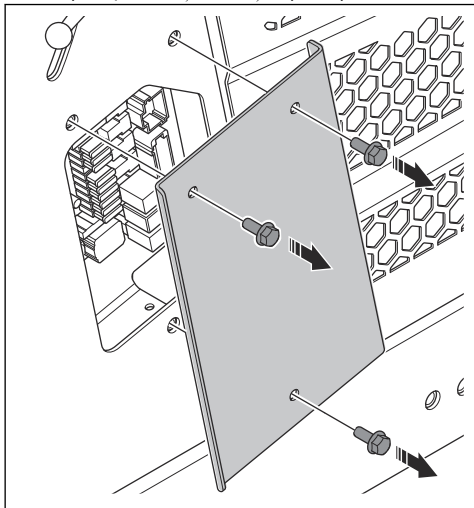

13. Deconectați cablul X45 de la PCB.

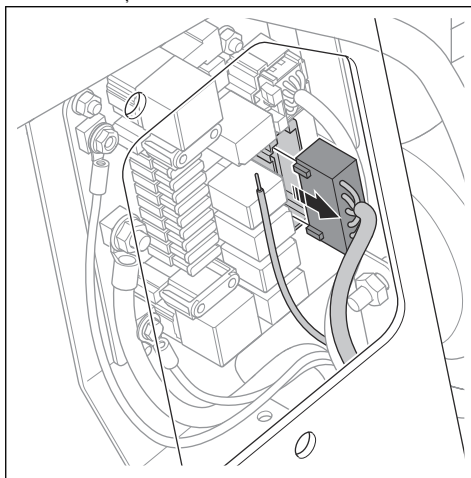

14. Conectați firul la conexiunea X45.6 de pe cablul X45.

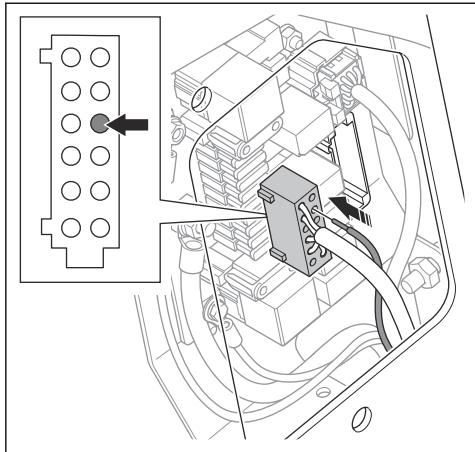

15. Conectați cablul X45 la PCB.

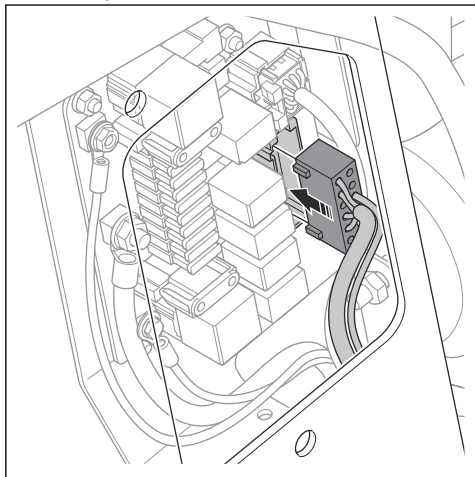

16. Conectați firul la cablul X45 cu un colier de cablu.

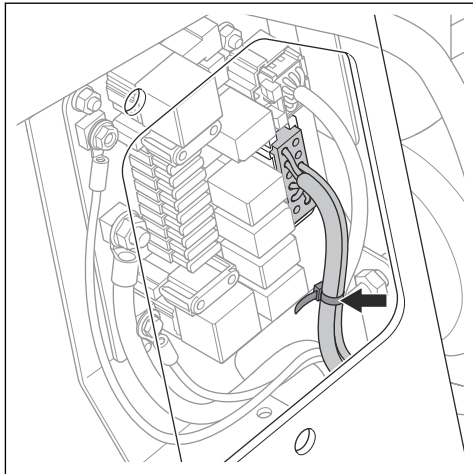

17. Instalați roata posterioară stângă. Consultați *Demontarea și instalarea rașii posterioare stângi la pagina 21.*

18. Instalați releul și siguranța pe PCB. Consultați *Pentru instalarea releelor și a siguranței la pagina 25.*

Pentru instalarea releelor și a siguranței

1. Îndepărtați cele 3 șuruburi și capacul pentru PCB.

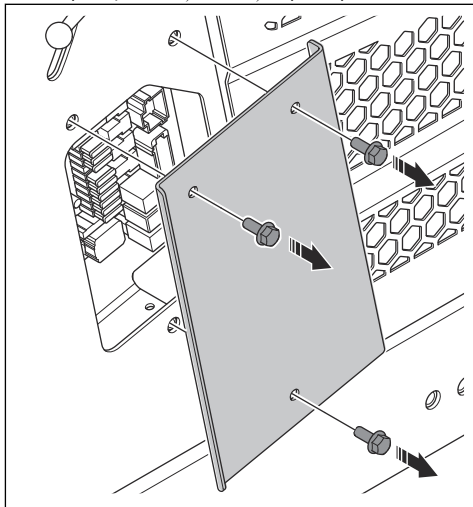

- Instalați releul în poziția K2 și siguranța (25A) în poziția F2.

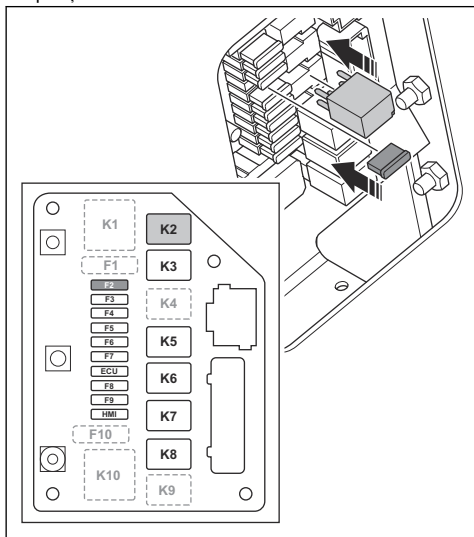

- Instalați cele 3 șuruburi și capacul pentru PCB.

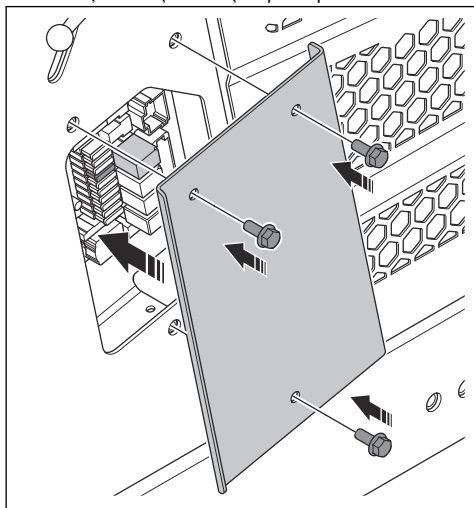

Selectarea setărilor pe HMI

Nota: Pentru mai multe informații despre HMI și funcțiile sale. Consultați manualul de utilizare pentru produs.

- Apăsați butonul (A) pentru a accesa „Meniul principal”.

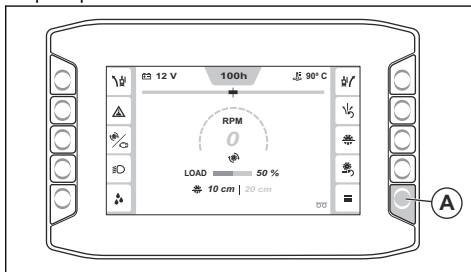

- Accesați „Meniul sistem” (B) și „Configurația mașinii” (C).

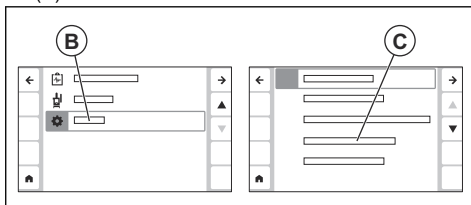

- Accesați „Funcții suplimentare” (D) și selectați „Pompă de apă” (E).

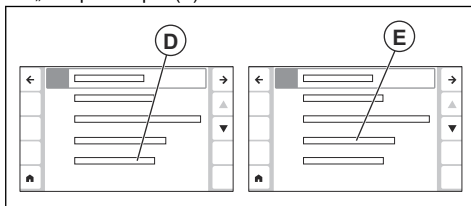

Funcționare

Pentru utilizarea kitului pompei de apă

1. Apăsați butonul ON/OFF (A) pentru kitul pompei de apă pentru a-l porni și opri.

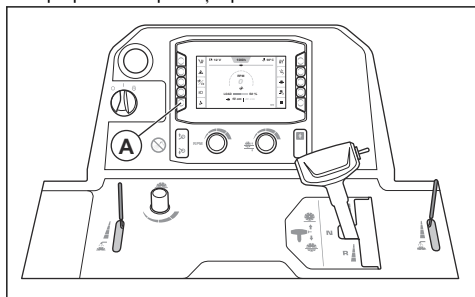

Întreținerea

Program de întreținere

* = Lucrări de întreținere generală, efectuate de către operator. Instrucțiunile nu sunt incluse în acest manual de utilizare.

X = Instrucțiunile sunt incluse în acest manual de utilizare.

O = Instrucțiunile nu sunt incluse în acest manual de utilizare. Lucrările de întreținere trebuie efectuate de către un agent de service autorizat.

Întreținerea	Zilnic	50 h
Curățați suprafețele externe ale produsului.	X	
Verificați dacă produsul nu este deteriorat.	X	

Dezafectarea

Respectați cerințele de reciclare și reglementările locale aplicabile.

İçindekiler

Sunum.....	29	Çalışma.....	41
Güvenlik.....	32	Bakım.....	42
Montaj.....	32	Bertaraf etme.....	42

Sunum

Ürün açıklaması

Ürün, Husqvarna zemin kesme makineleriyle birlikte kullanılan bir su pompasıdır. Daha fazla bilgi için zemin kesme makinesinin Kullanım kılavuzuna bakın.

Ürüne genel bakış (Water pump kit)

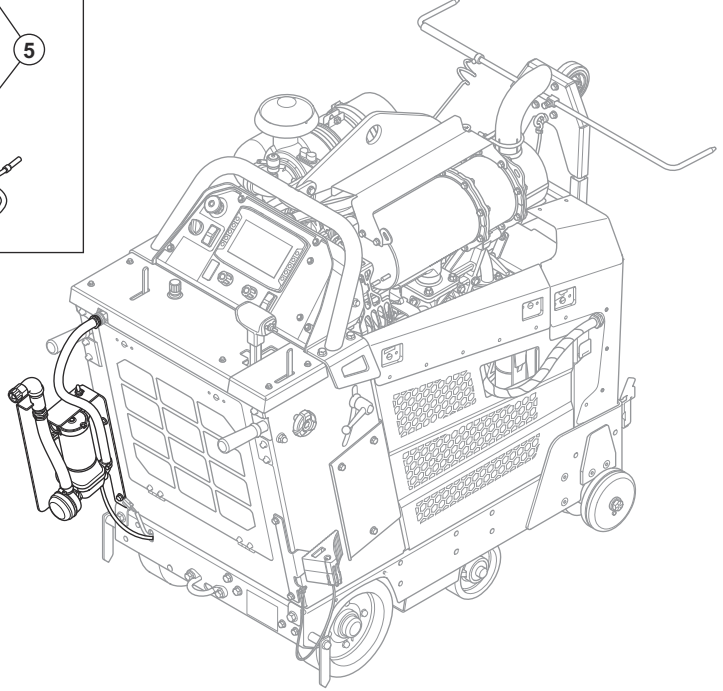
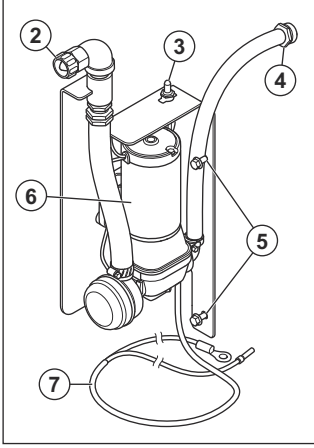

1. Kullanım kılavuzu
2. Su pompası girişi
3. ON/OFF anahtarı
4. Harici alete çıkış
5. Kurulum civataları
6. Su pompası
7. Kablo demeti



Ürünü kullanmadan önce kılavuzu dikkatlice okuyun ve talimatları anladığınızdan emin olun.



Ürün, geçerli AT direktiflerine uygundur.

Ürün üzerindeki semboller



UYARI: Bu ürün, tehlikeli olabilir ve operatör ya da başkaları açısından ciddi yaralanmalara veya ölüme neden olabilir. Dikkatli olun ve ürünü doğru kullanın.

Not: Ürünün üzerindeki diğer semboller/etiketler, bazı pazarların sertifikalandırma gereklilikleri ile ilgilidir.

Ürün hasarı

Aşağıdaki durumlarda ürünümüzde meydana gelen hasarlardan sorumlu olmayız:

- ürün hatalı şekilde onarılmışsa.
- ürün hatalı şekilde çalıştırılmışsa.
- ürün, üreticiye ait olmayan veya üretici tarafından onaylanmamış parçalarla onarılmışsa.
- üründe, üreticiye ait olmayan veya üretici tarafından onaylanmayan bir aksesuar bulunuyorsa.
- ürün, onaylı bir servis merkezinde veya yetkili bir kurum tarafından onarılmamışsa.

Güvenlik

Güvenlik tanımları

Aşağıdaki tanımlar, her bir sinyal kelimesinin önem derecesini belirtir.



UYARI: Yaralanma tehlikesi.



DİKKAT: Ürünün hasar görme tehlikesi.

Not: Bu bilgiler, ürünün kullanımını kolaylaştırır.

Montaj

Su pompası kitini takma (park freni ile)

1. 2 civatayı ve braketi çıkarın.

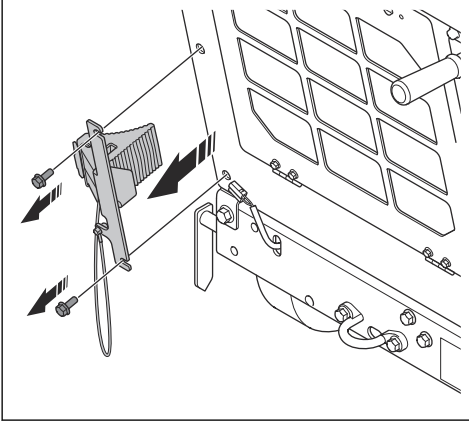

2. Su pompası kitini ve 2 civatayı takın.

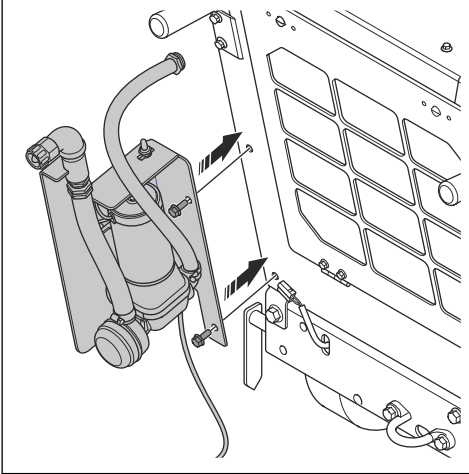

3. Civataları gevşek şekilde sıkın. Su pompası ile ürün arasında boşluk bırakın.

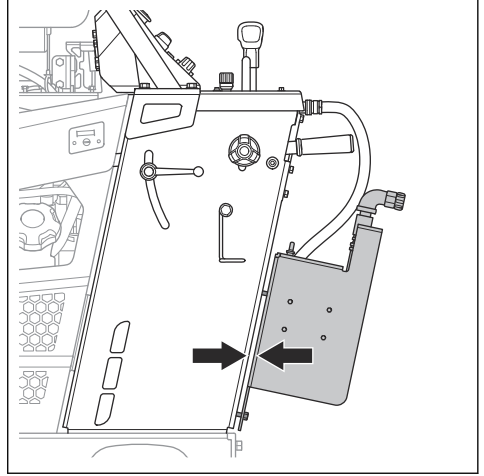

4. Braketi su pompası için civataların üzerine geçirek takın.

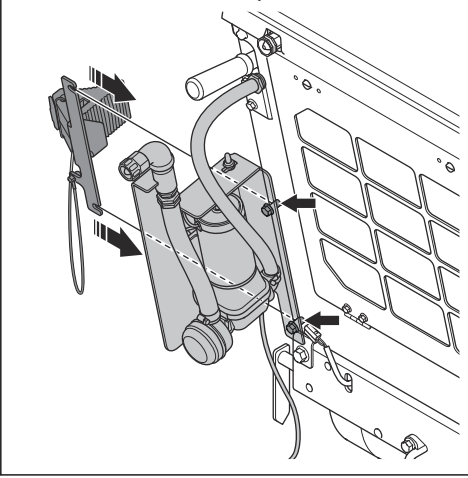

5. Civataları sıkın.

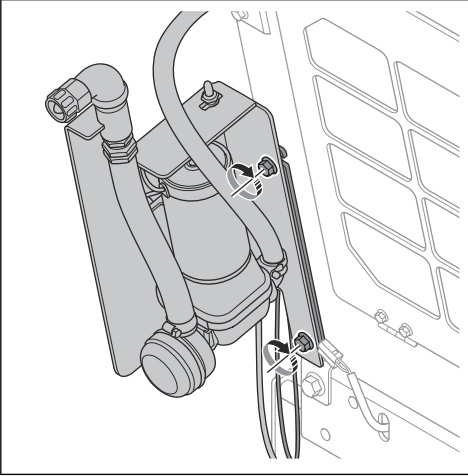

6. Su pompası hortumunu ürün üzerindeki girişe bağlayın.

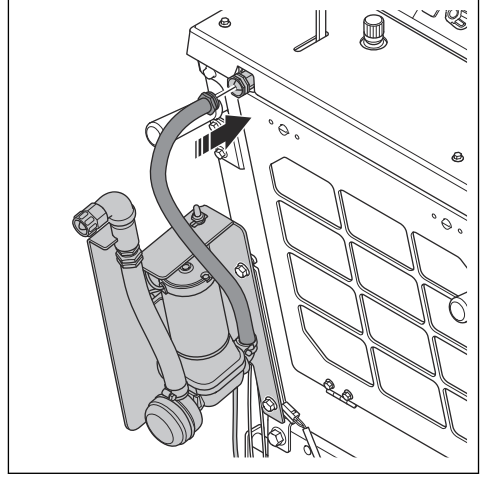

7. Su pompası kiti için kablo demetini takın. Bkz. *Kablo demetini takma sayfa: 35.*

Su pompası kitini takma (park freni olmadan)

1. Su pompası kitini ve 2 civatayı takın.

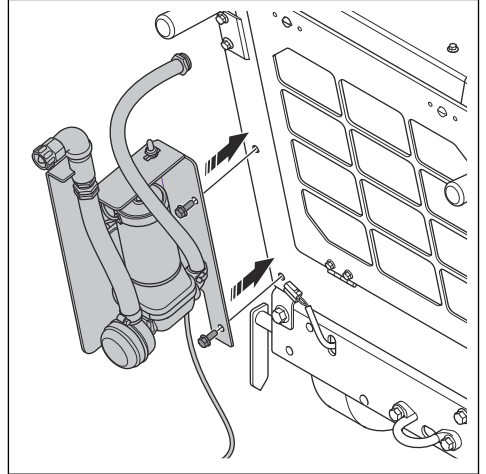

2. Su pompası hortumunu ürün üzerindeki girişe bağlayın.

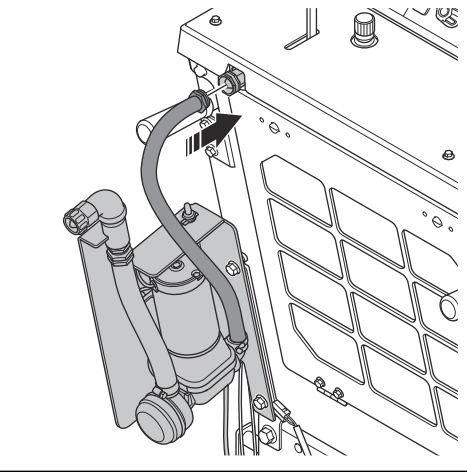

3. Su pompası kiti için kablo demetini takın. Bkz. *Kablo demetini takma sayfa: 35.*

Sol arka tekerleđi ıkarma ve takma



UYARI: Kaldırma ekipmanının doğru boyutta olduđundan emin olun.



UYARI: Hasarlı ürünü kaldırmayın. Kaldırma halkasının doğru takıldıđından ve hasarlı olmadığından emin olun.



UYARI: Kaldırılmış bir ürünün altında ya da yakınında yürümeğin veya durmayın.



DİKKAT: Ürünü kaldırmak için alıřtırma kollarını kullanmayın.

1. Kaldırma ekipmanını kaldırma halkasından geirir.

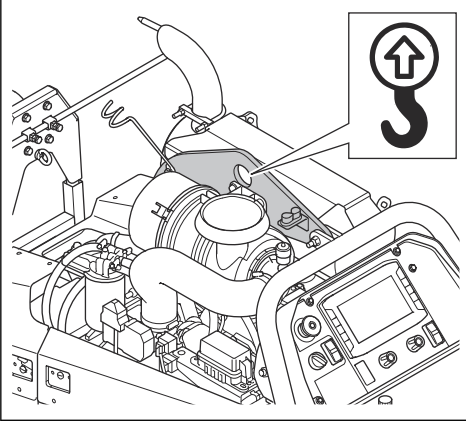

2. Ürünü kaldırın ve 4 adet krika sehpasının üzerine indirin. Kaldırma ekipmanının ürünün ađırlıđını taşıyabildiđinden emin olun.

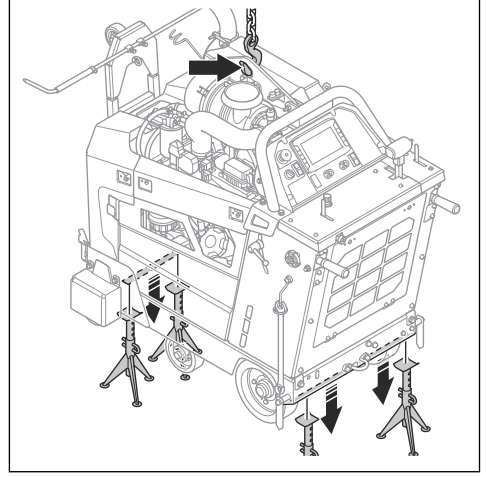

3. 4 vidayı ve sol arka tekerleđi ıkarın.

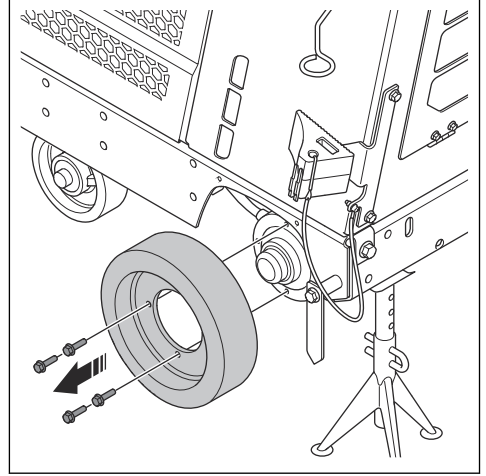

4. Ters sırayla takın.

Kablo demetini takma

1. Sol arka tekerleđi ıkarın. Bkz. *Sol arka tekerleđi ıkarma ve takma sayfa*da: 35.

2. Sol kapaktaki 2 çevirme yuvasını açın.

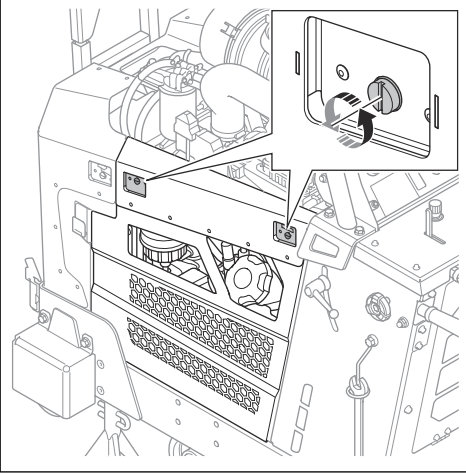

4. Sağ kapaktaki 2 adet çevirme yuvasını açın.

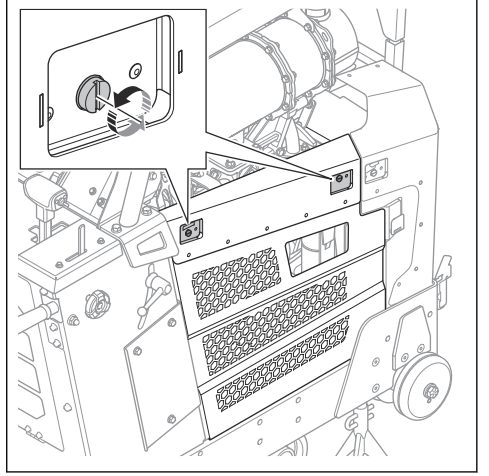

3. Sol kapağı kaldırıp çıkarın.

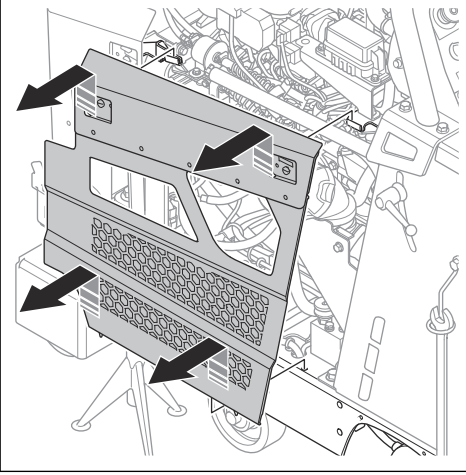

5. Sağ kapağı kaldırıp çıkarın.

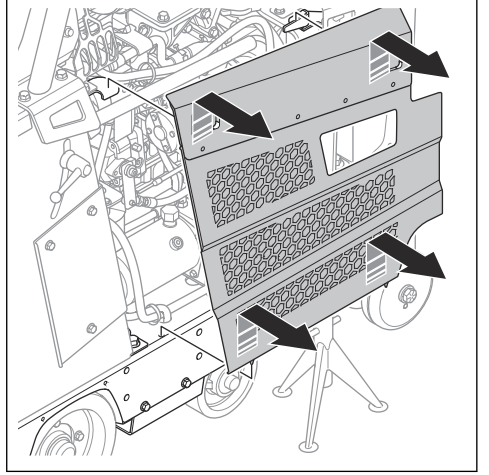

6. Su pompası kitinin kablo demetini ürünün arka alt plakasından geçirerek yerleştirin.

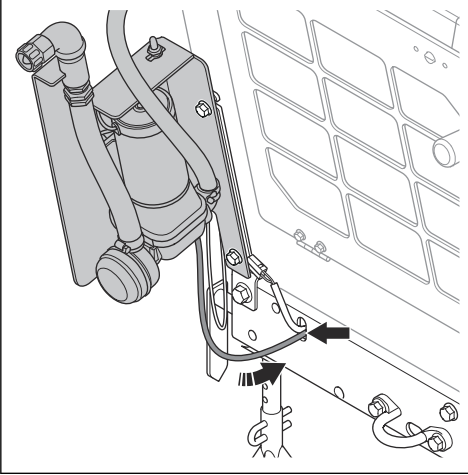

8. Kablo demetini çerçevenin zeminindeki kablo deliğinden geçirin.

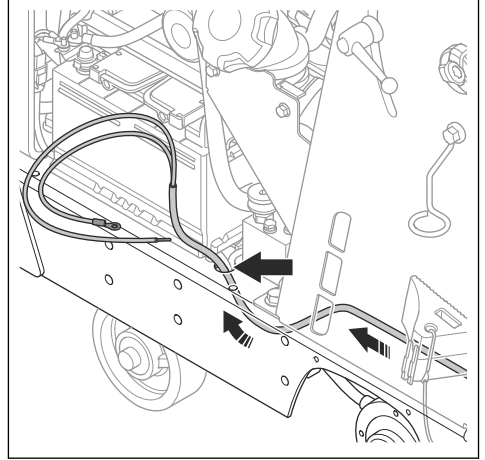

7. Kablo demetini sol arka tekerleğin üzerindeki plakaya yerleştirmek için kablo bağları kullanın.

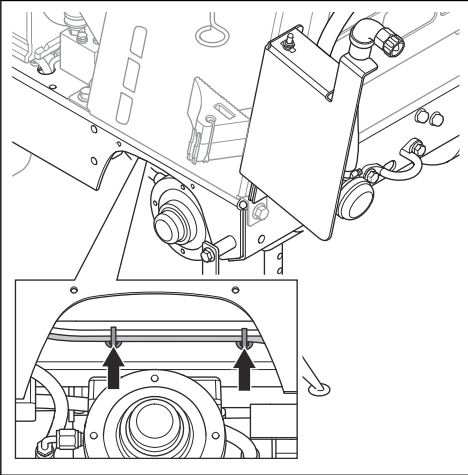

9. Su pompası kiti akü kablosunu negatif terminal konektörüne bağlayın.

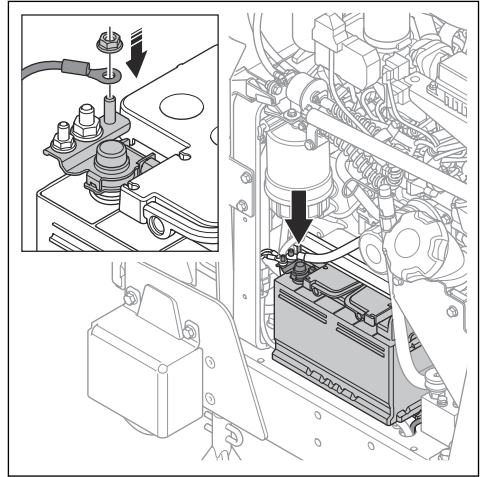

10. PCB için kabloyu motordan aşağıya ve sağ tarafa doğru çekin. Kabloyu takmak için kablo bağları kullanın.

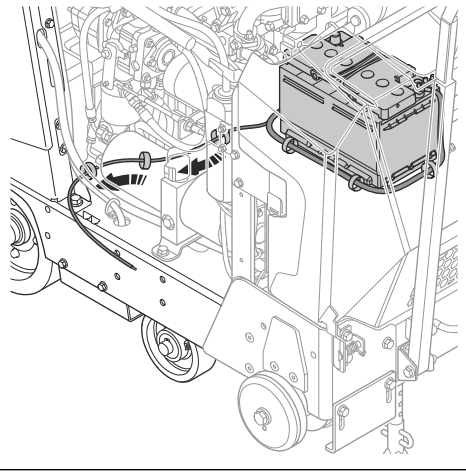

12. Teli delikten PCB'ye doğru yerleştirin.

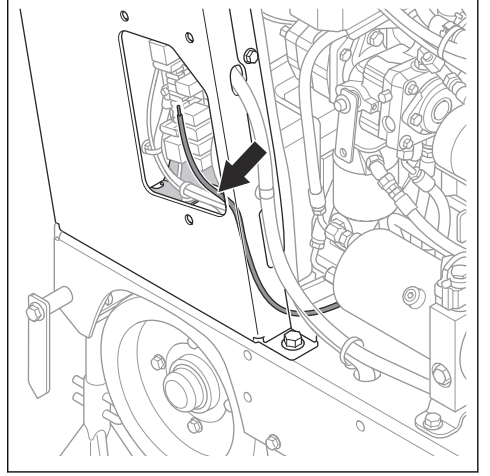

11. PCB için 3 vidayı ve kapağı çıkarın.

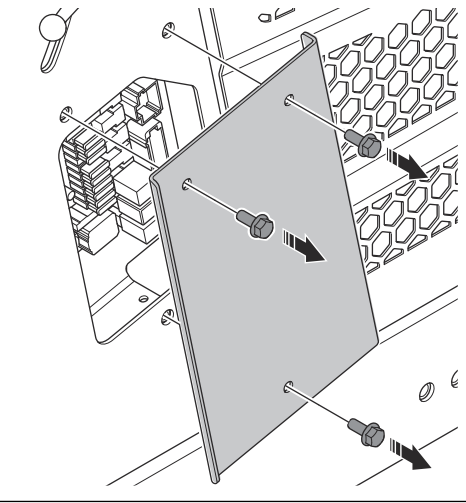

13. X45 kablolarını PCB'den çıkarın.

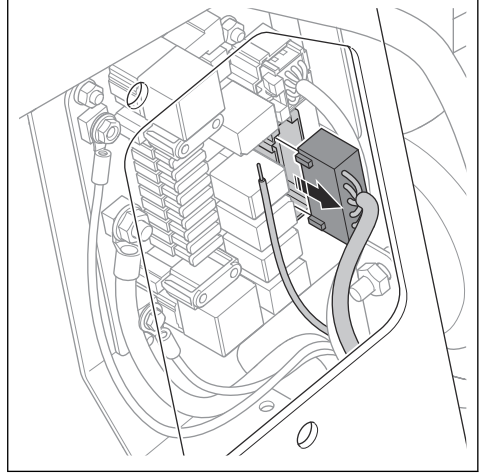

14. Kabloyu X45 kablodaki X45.6 bağlantısına takın.

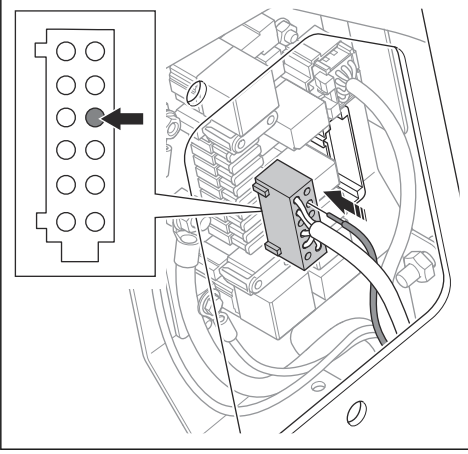

15. X45 kablodunu PCB'ye takın.

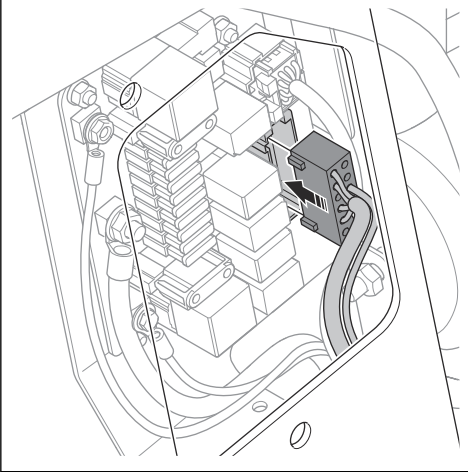

16. Kabloyu X45 kabloduna bir kablo bağı ile takın.

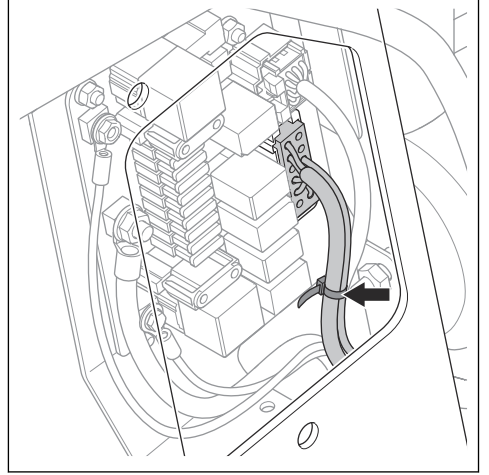

17. Sol arka tekerleği takın. Bkz. *Sol arka tekerleği çıkarma ve takma sayfada: 35.*

18. Röleyi ve sigortayı PCB'ye takın. Bkz. *Röleleri ve sigortayı takma sayfada: 39.*

Röleleri ve sigortayı takma

1. PCB için 3 vidayı ve kapağı çıkarın.

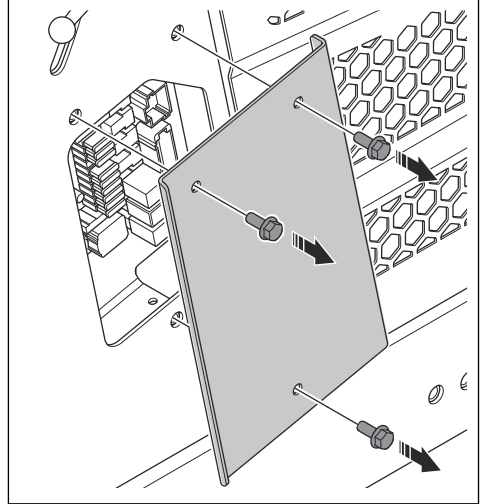

2. Röley K2 konumuna ve sigortayı (25 A) F2 konumuna takın.

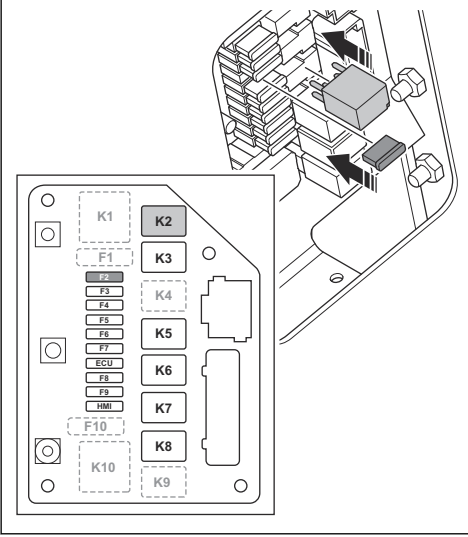

3. PCB için 3 vidayı ve kapağı takın.

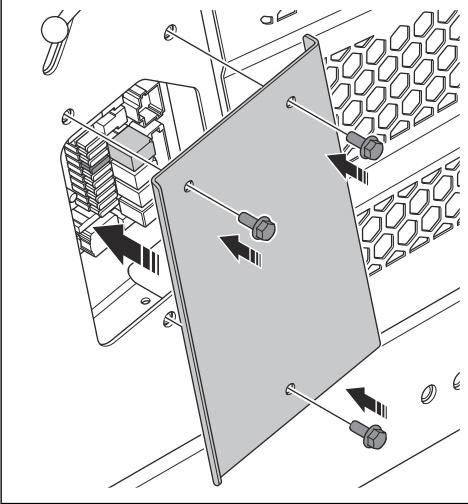

HMI üzerinde ayarları seçme

Not: HMI ve fonksiyonları hakkında daha fazla bilgi için. Ürünün kullanım kılavuzuna başvurun.

1. "Ana Menü"ye gitmek için düğmeye (A) basın.

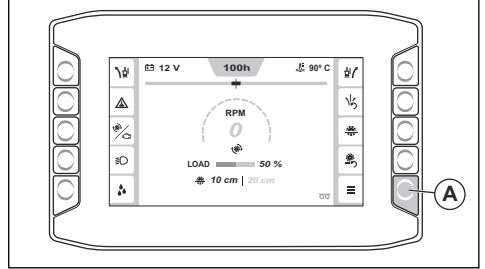

2. "Sistem menüsü" (B) ve "Makine yapılandırması" (C) bölümüne gidin.

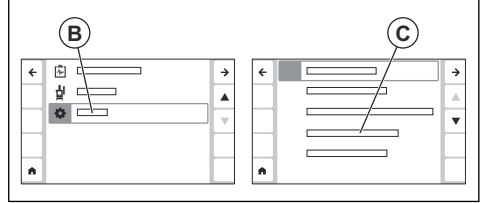

3. "Ekstra işlevler" (D) bölümüne gidin ve "Su pompası" (E) öğesini seçin.

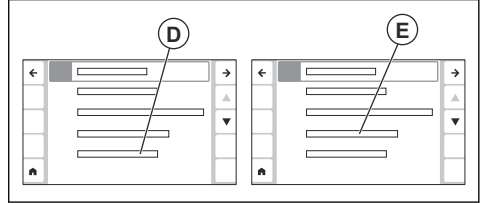

Su pompası kitini kullanma

1. Su pompası kitini başlatmak ve durdurmak için ON/OFF düğmesine (A) basın.

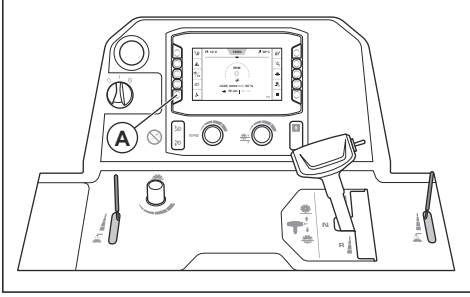

Bakım

Bakım planı

* = Operatör tarafından uygulanan genel bakım.
Talimatlar bu kullanım kılavuzunda verilmemiştir.

X = Talimatlar bu kullanım kılavuzunda verilmiştir.

O = Talimatlar, bu kullanım kılavuzunda verilmemiştir.
Yetkili bir servis noktasına bakım yaptırın.

Bakım	Günlük	50 sa
Ürünün dış yüzeylerini temizleme.	X	
Üründe hasar olup olmadığını kontrol edin.	X	

Bertaraf etme

Yerel geri dönüşüm gerekliliklerine ve geçerli düzenlemelere uyun.

Зміст

Вступ.....	43	Експлуатація.....	54
Безпека.....	46	Технічне обслуговування.....	55
Збирання.....	46	Утилізація.....	55

Вступ

Опис виробу

Виріб — водяний насос, призначений для використання з нарізувачами швів Husqvarna.
Докладнішу інформацію див. в посібнику користувача нарізувача швів.

Огляд виробу (Water pump kit)

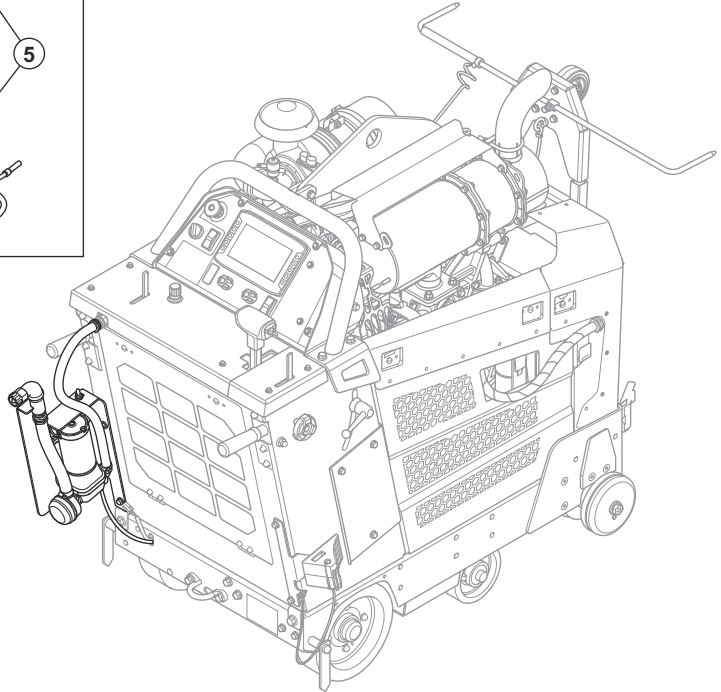
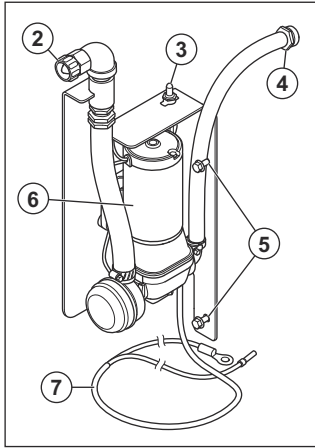

1. Посібник користувача
2. Впускний отвір водяного насоса
3. Перемикач увімкнення / вимкнення
4. Вихідний отвір до зовнішнього інструмента
5. Монтажні болти
6. Водяний насос
7. Джгут проводів



Перед використанням виробу уважно прочитайте посібник і переконайтеся, що ви зрозуміли наведені в ньому вказівки.



Виріб відповідає застосовним вимогам директив ЄС.

Символи на виробі



УВАГА! Цей виріб може бути небезпечним і здатний спричинити тяжкі травми або смерть оператора чи сторонніх осіб. Будьте обережні й використовуйте виріб належним чином.

Зверніть увагу: Інші позначення на виробі відповідають вимогам сертифікації для певних ринків.

Пошкодження виробу

Ми не несемо відповідальності за пошкодження, якщо:

- виріб було неправильно відремонтовано;
- виріб використовується неправильно.
- виріб було відремонтовано з використанням деталей, не виготовлених або не затверджених виробником;
- виріб обладнано аксесуаром, не виготовленим або не затвердженим виробником;
- виріб було відремонтовано в неавторизованому сервісному центрі або неавторизованою компанією.

Безпека

Визначення щодо безпеки

Визначення, наведені нижче, пояснюють рівень серйозності кожного сигнального слова.



УВАГА: Небезпека пошкодження виробу.



ПОПЕРЕДЖЕННЯ: Небезпека травми для людини.

Зверніть увагу: Ця інформація спрощує використання виробу.

Збирання

Встановлення комплексу водяного насоса (з паркувальним гальмом)

1. Зніміть 2 болти та кронштейн.

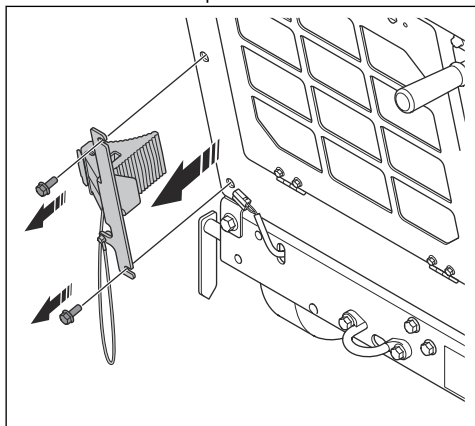

2. Встановіть комплект водяного насоса та 2 болти.

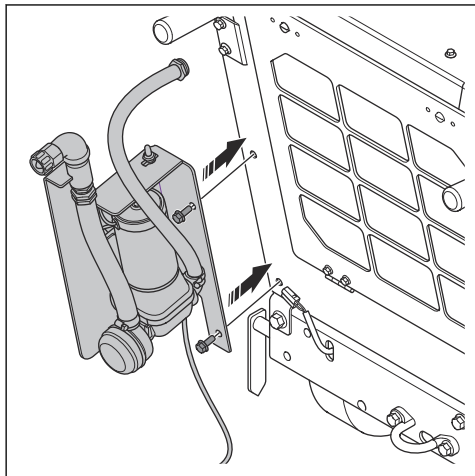

3. Злегка затягніть болти. Залиште проміжок між водяним насосом і виробом.

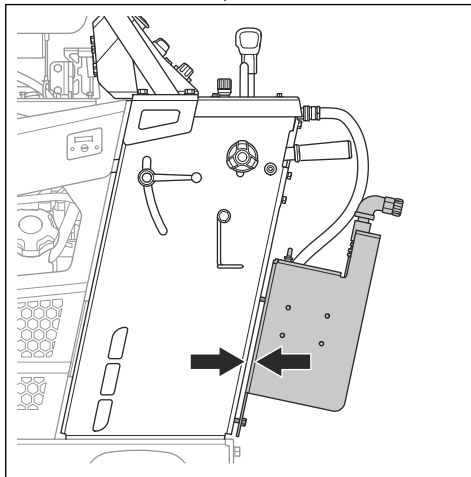

4. Закріпіть кронштейн на болтах водяного насоса.

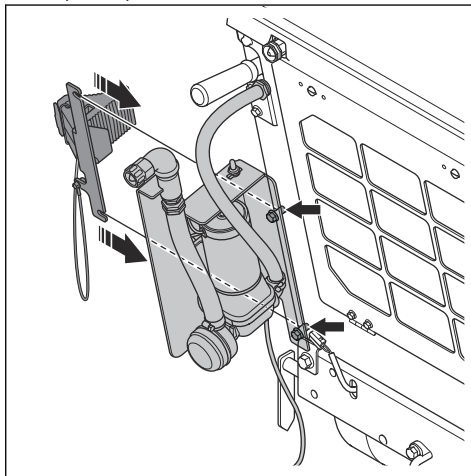

5. Затягніть болти.

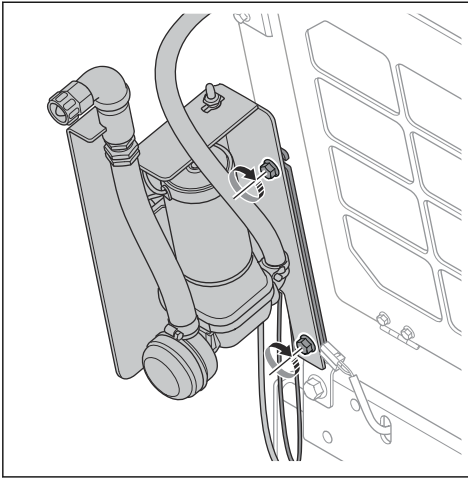

6. Під'єднайте шланг водяного насоса до вхідного отвору на виробі.

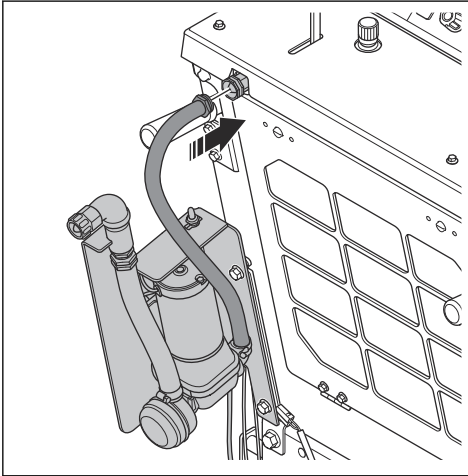

7. Встановіть джгут проводів для комплекту водяного насоса. див. *Встановлення джгута проводів на сторінці 48.*

Встановлення комплекту водяного насоса (без стоянкового гальма)

1. Встановіть комплект водяного насоса та 2 болти.

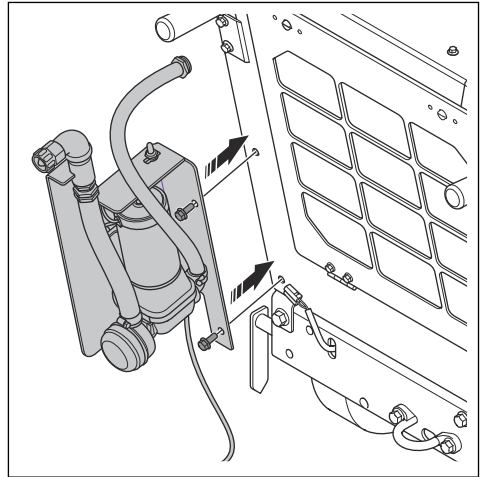

2. Під'єднайте шланг водяного насоса до вхідного отвору на виробі.

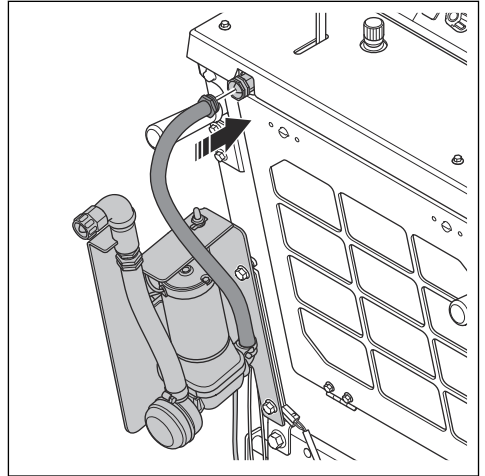

3. Встановіть джгут проводів для комплекту водяного насоса. див. *Встановлення джгута проводів на сторінці 48.*

Зняття та встановлення лівого заднього колеса



ПОПЕРЕДЖЕННЯ:

Переконайтеся в тому, що вантажопідіймальне обладнання має відповідний типорозмір.



ПОПЕРЕДЖЕННЯ: Не піднімайте пошкоджений виріб. Переконайтеся в тому, що піднімальне вушко правильно встановлено й не пошкоджено.



ПОПЕРЕДЖЕННЯ: Не ходіть і не стійте поблизу піднятого виробу або поблизу нього.



УВАГА: Не використовуйте ручки керування для піднімання виробу.

1. Прикріпіть піднімальне обладнання за піднімальне вушко.

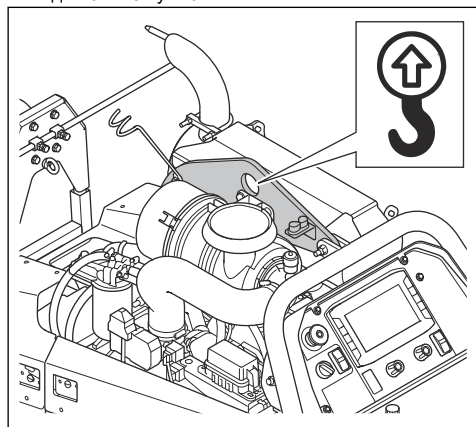

2. Підніміть виріб і опустіть його на 4 домкрати. Переконайтеся, що підіймальне обладнання й надалі підтримує вагу виробу.

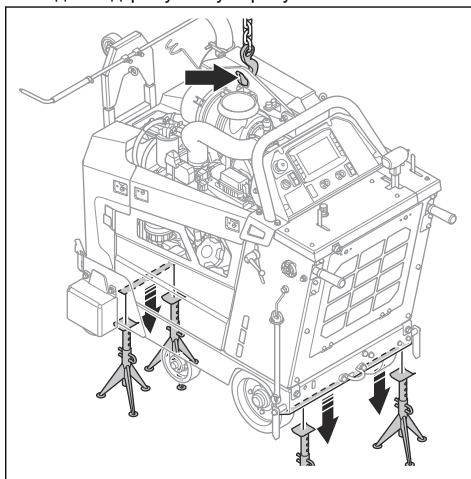

3. Зніміть 4 гвинти та ліве заднє колесо.

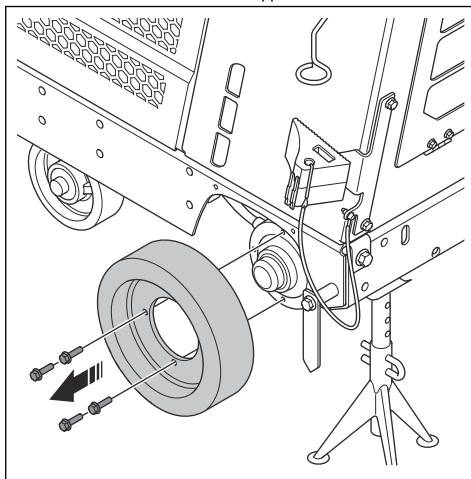

4. Для встановлення виконайте наведені вище кроки у зворотній послідовності.

Встановлення джгута проводів

1. Зніміть ліве заднє колесо, див. *Зняття та встановлення лівого заднього колеса на сторінці 48*.

2. Відкрийте 2 поворотні фіксатори на лівій бічній кришці.

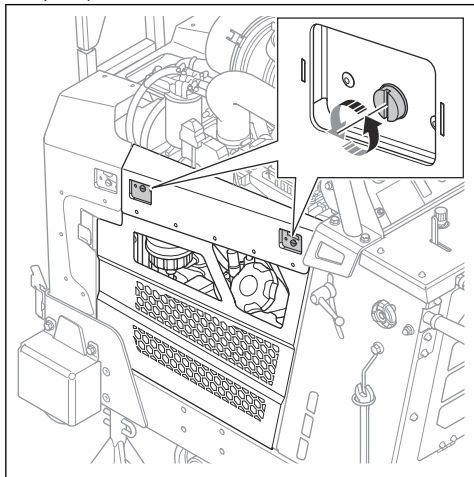

4. Відкрийте 2 поворотні фіксатори на правій бічній кришці.

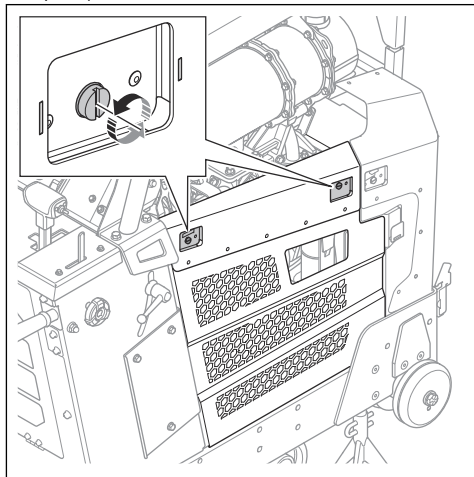

3. Підніміть і зніміть ліву бічну кришку.

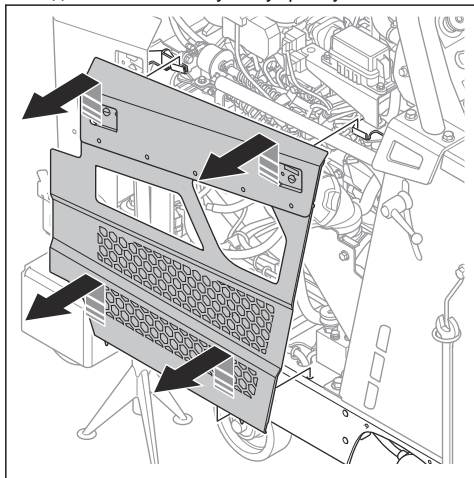

5. Підніміть і зніміть праву бічну кришку.

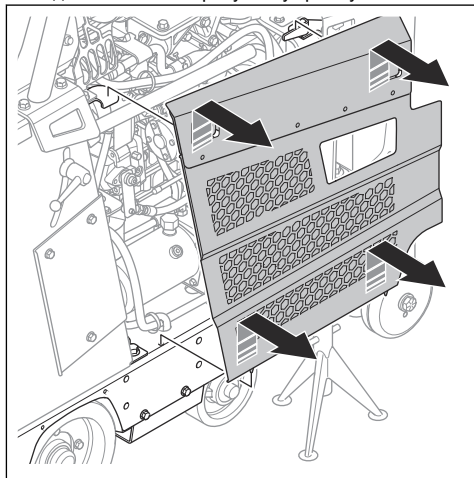

6. Протягніть джгут проводів комплекту водяного насоса через задню нижню пластину виробу.

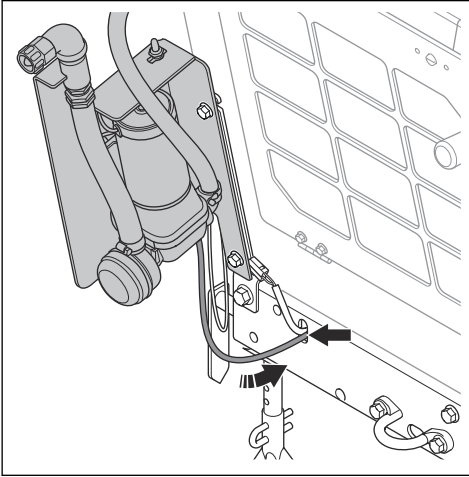

8. Протягніть джгут проводів через кабельний отвір у нижній частині рами.

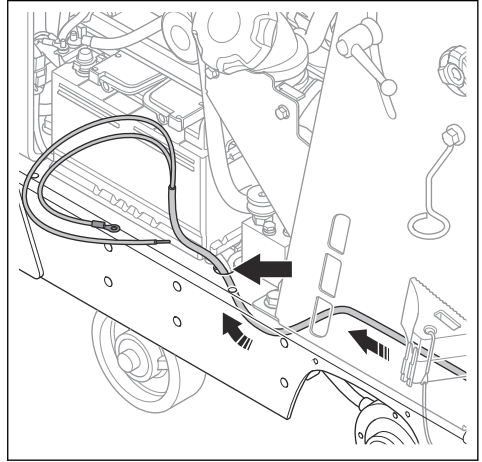

7. Прикріпіть джгут проводів кабельними стяжками до пластини над лівим заднім колесом.

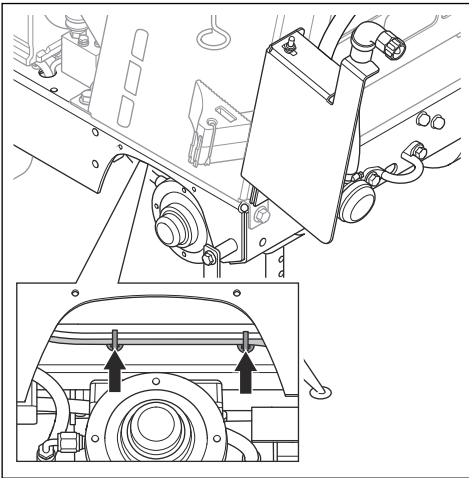

9. Під'єднайте кабель акумулятора комплекту водяного насоса до клем «мінус».

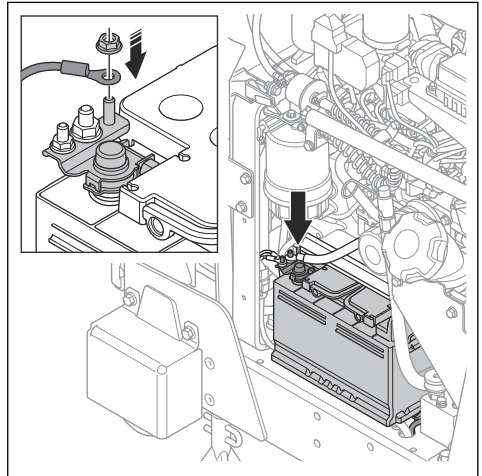

10. Протягніть провід для РСВ під двигуном і виведіть його з правого боку. Закріпіть провід за допомогою кабельних стяжок.

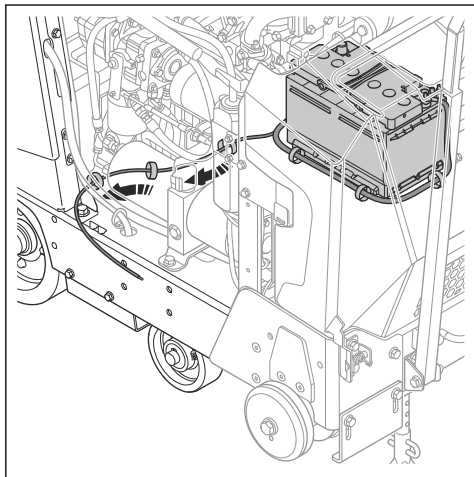

12. Протягніть провід через отвір до РСВ.

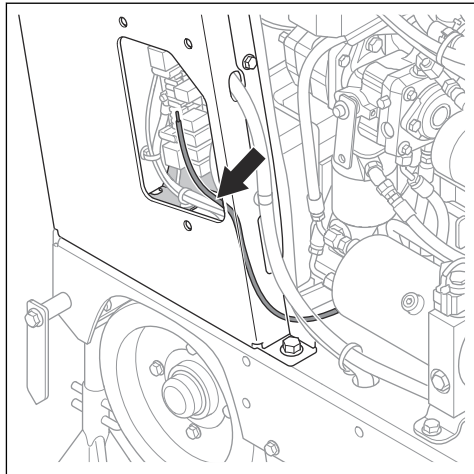

11. Зніміть 3 гвинти та кришку РСВ.

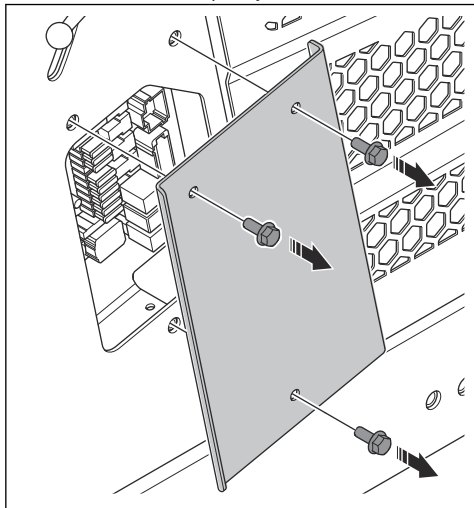

13. Від'єднайте кабель Х45 від РСВ.

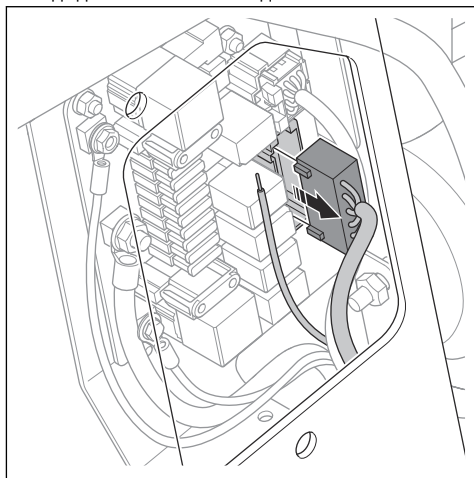

14. Під'єднайте провід до роз'єму X45.6 на кабелі X45.

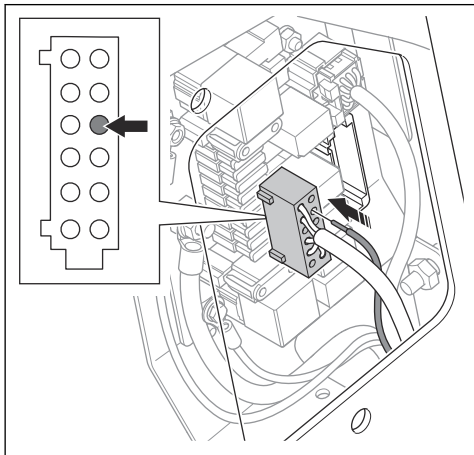

15. Під'єднайте кабель X45 до РСВ.

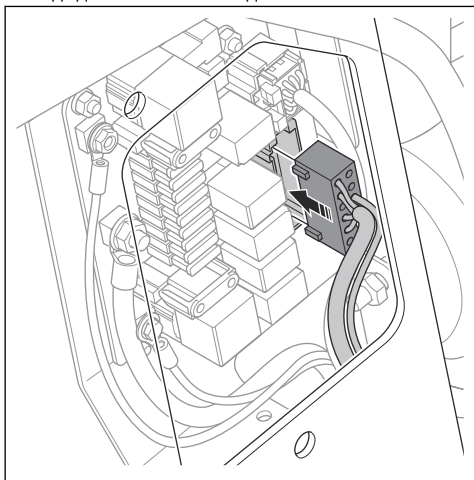

16. Закріпіть провід на кабелі X45 за допомогою кабельної стяжки.

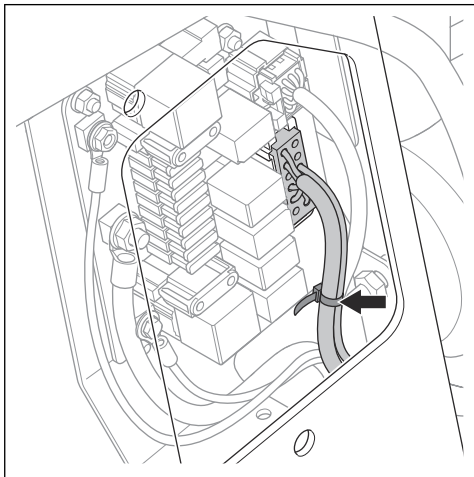

17. Встановіть ліве заднє колесо. див. *Зняття та встановлення лівого заднього колеса на сторінці 48.*

18. Встановіть реле та запобіжник на РСВ, див. *Встановлення реле та запобіжника на сторінці 52.*

Встановлення реле та запобіжника

1. Зніміть 3 гвинти та кришку РСВ.

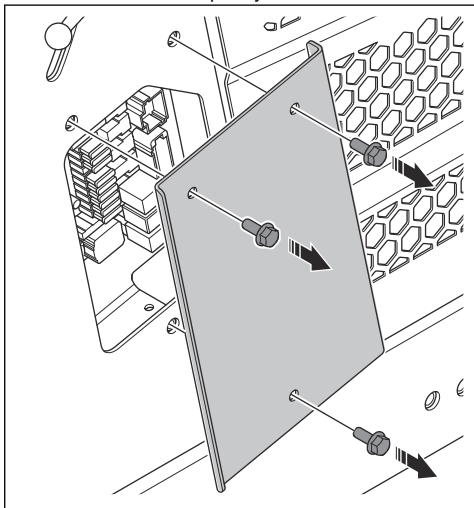

- Встановіть реле в позицію K2, а запобіжник (25 A) — у позицію F2.

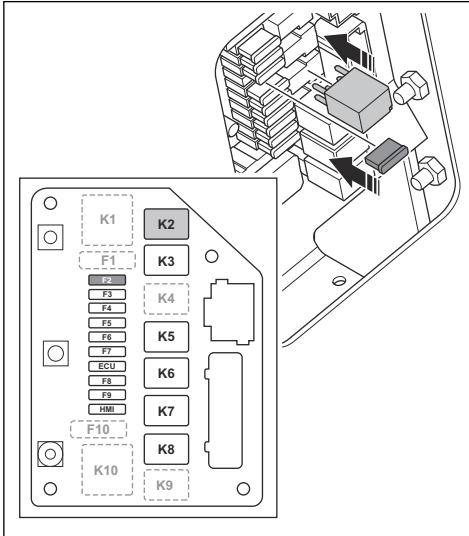

- Встановіть кришку PCB і закрутіть 3 гвинти.

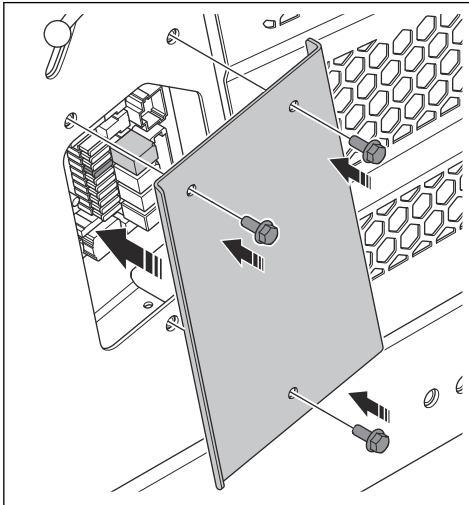

Вибір налаштувань на ЛМІ

Зверніть увагу: Докладнішу інформацію про ЛМІ та його функції див. в посібнику користувача виробу.

- Натисніть кнопку (A), щоб перейти до «Головного меню».

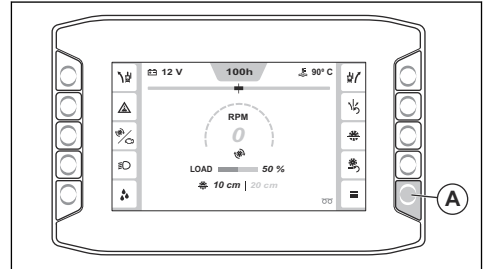

- Перейдіть до меню «Система» (B) і «Конфігурація виробу» (C).

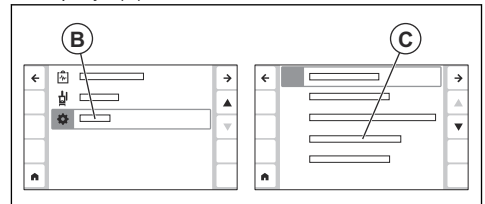

- Перейдіть до меню «Додаткові функції» (D) і виберіть «Водяний насос» (E).

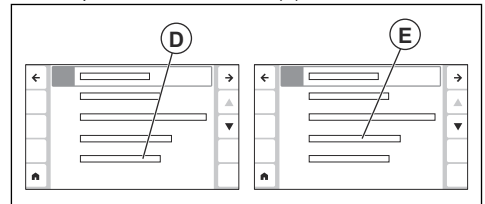

Використання комплекту водяного насоса

1. Натисніть кнопку ввімкнення / вимкнення (A) комплекту водяного насоса, щоб увімкнути або вимкнути його.

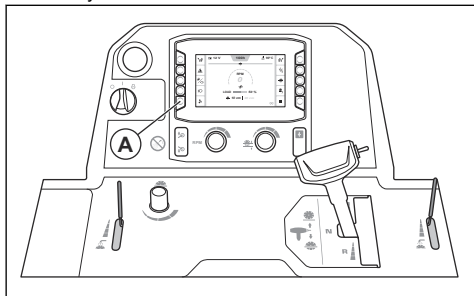

Технічне обслуговування

Графік технічного обслуговування

* = Загальне технічне обслуговування, яке здійснює оператор. Інструкції в цьому посібнику користувача не наводяться.

X = Інструкції наведено в цьому посібнику користувача.

O = У цьому посібнику користувача відповідних інструкцій немає. Доручіть технічне обслуговування авторизованому центру обслуговування.

Технічне обслуговування	Щодня	50 год
Очистьте зовнішні поверхні виробу.	X	
Перевіряйте виріб на наявність пошкоджень.	X	

Утилізація

Виконуйте місцеві вимоги й відповідні норми та правила щодо утилізації.



www.husqvarnaconstruction.com

Оригинални инструкции
Instrucțiuni inițiale
Orijinal talimatlar
Оригинальні інструкції

1147030-39



2026-05-27