

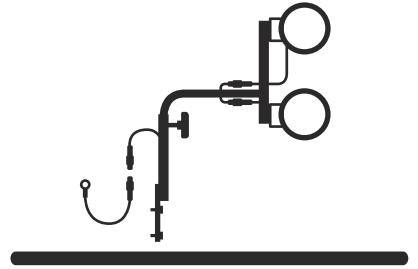

Husqvarna®



Dual light kit

AR	دليل المشغل	2-11
JA	取扱説明書	12-21
KO	사용자 설명서	22-31
ZH	操作手册	32-41

المحتويات

10	التشغيل	2	مقدمة
11	الصيانة	5	السلامة
11	التخلص	5	التجميع

مقدمة

وصف المنتج

هذا المنتج عبارة عن طقم إضاءة ثنائية يُستخدم مع مناشير الأرضيات من Husqvarna. للحصول على مزيد من المعلومات، راجع دليل المشغل الخاص بمناشير الأرضيات.

نظرة عامة على المنتج (Dual light kit)

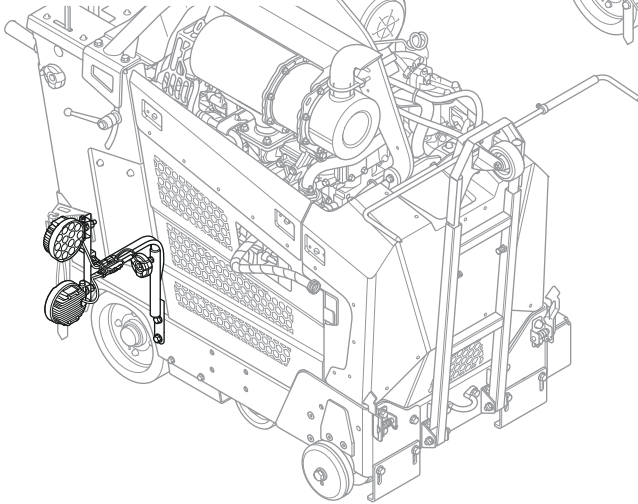
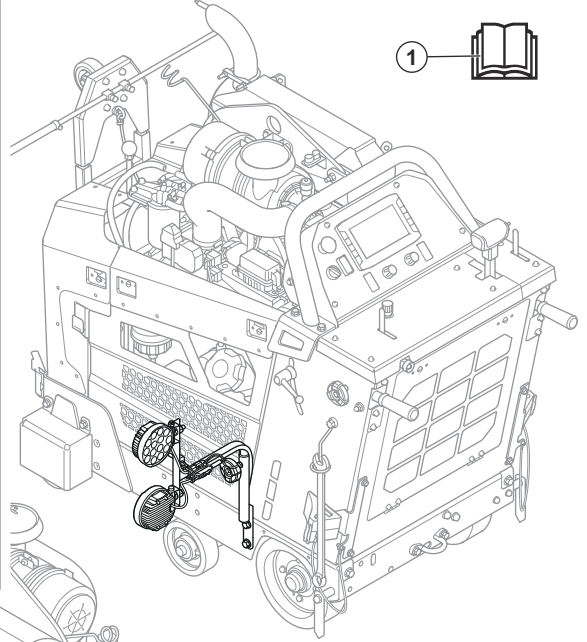
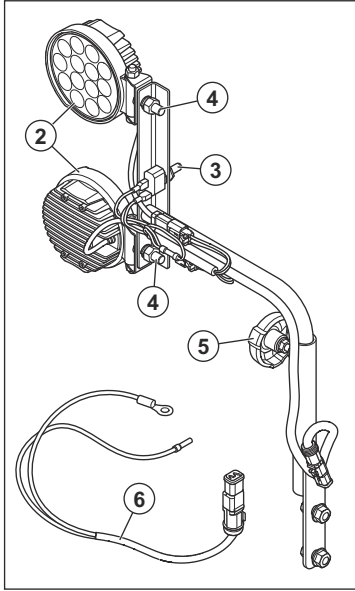

الرموز الموجودة على المنتج

تحذير: من الممكن أن يكون هذا المنتج خطراً وقد يسبب إصابة جسيمة أو الوفاة للمشغل أو الآخرين. كن حذراً واستخدم المنتج بشكل صحيح.



1. دليل المشغل
2. أضواء
3. مفتاح تشغيل/إيقاف تشغيل طقم الإضاءة الثانية
4. صواميل ضبط المصابيح
5. عجلة ضبط ارتفاع طقم الإضاءة الثانية
6. كابل صغيرة الاسلاك

اقرأ الدليل بعناية وتأكد من فهم الإرشادات قبل استخدام المنتج.



يتوافق هذا المنتج مع توجيهات الاتحاد الأوروبي المعمول بها.



ملاحظة: تشير الرموز/الملصقات الأخرى الموجودة على المنتج إلى متطلبات اعتماد خاصة ببعض الأسواق.

الضرر الملحق بالمنتج

نحن غير مسؤولين عن الأضرار التي تلحق بمنتجاتنا في الحالات التالية:

- إصلاح المنتج بطريقة خاطئة.
- يتم تشغيل المنتج بطريقة خاطئة.
- إصلاح المنتج باستخدام أجزاء ليست من إنتاج الشركة المصنعة أو غير معتمدة منها.
- استخدام المنتج مع ملحق ليس من إنتاج الشركة المصنعة أو غير معتمد منها.
- عدم إصلاح المنتج في مركز خدمة معتمد أو بواسطة جهة معتمدة.

السلامة

تعريفات السلامة

تشير التعريفات أدناه إلى مستوى الخطورة لكل كلمة إشارة.

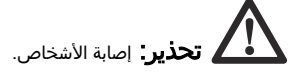

ملاحظة: تسهّل هذه المعلومات استخدام المنتج.

التجميع

3. افتح الفتحين الدوارتين الموجودتين على الغطاء الجانبي الأيمن.

تركيب صغيرة الأسلاك

1. افتح الفتحين الدوارتين الموجودتين على الغطاء الجانبي الأيسر.

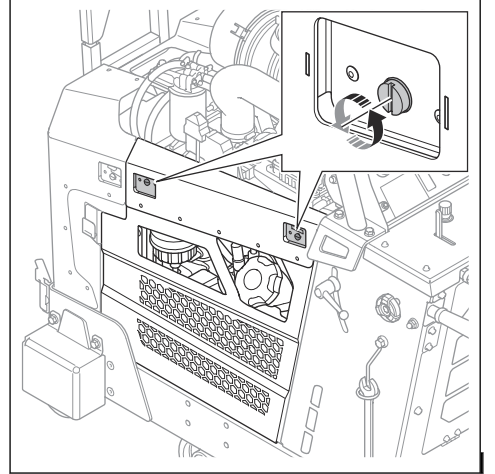
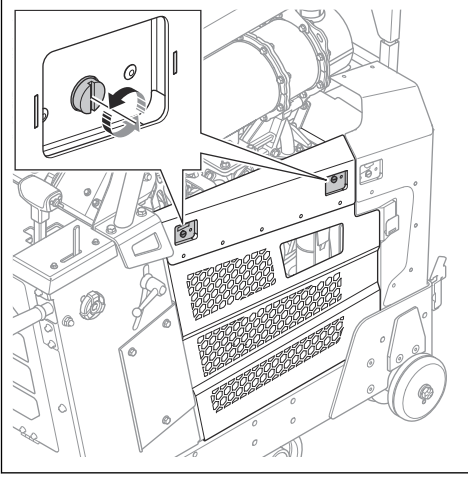

4. ارفع الغطاء الجانبي الأيمن وأزله.

2. ارفع الغطاء الجانبي الأيسر وأزله.

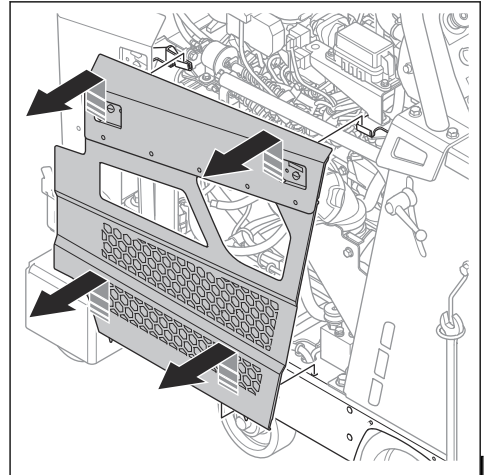
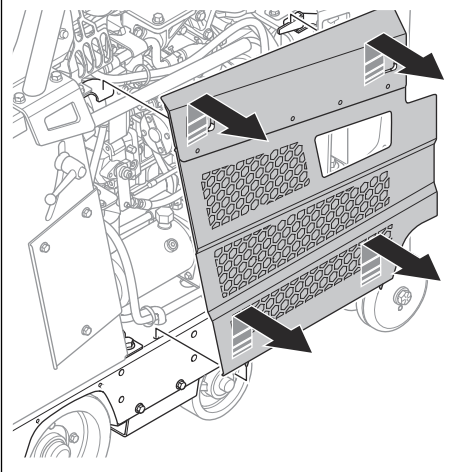

7. أزل البراغي الثلاثة وغطاء لوحة الدوائر المطبوعة (PCB).

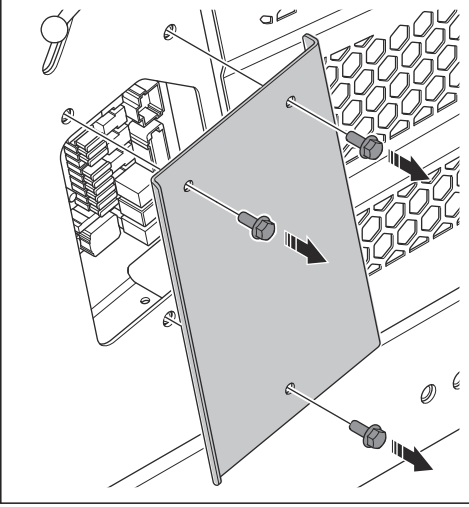

8. مرر السلك عبر الهيكل وصولاً إلى لوحة الدوائر المطبوعة (PCB).

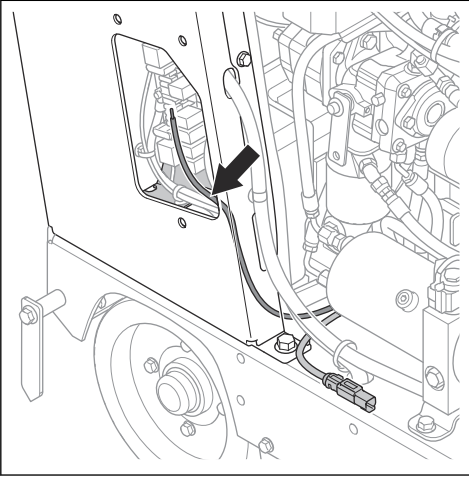

5. وصل كابل بطارية طقم الإضاءة الثانية بموصل الطرف السالب.

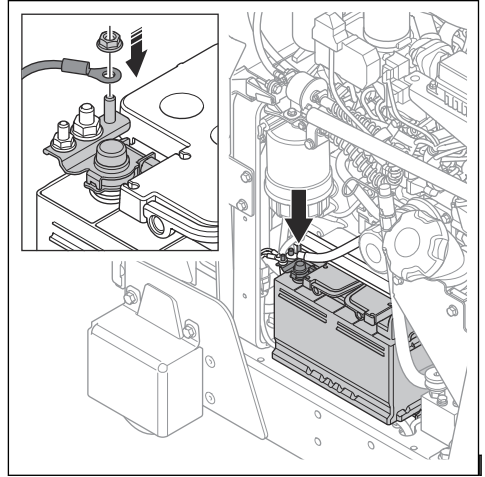

6. مرر سلك لوحة الدوائر المطبوعة (PCB) أسفل المحرك وأخرجه من الجهة اليمنى. استخدم أربطة الكبلات لترتيب السلك.

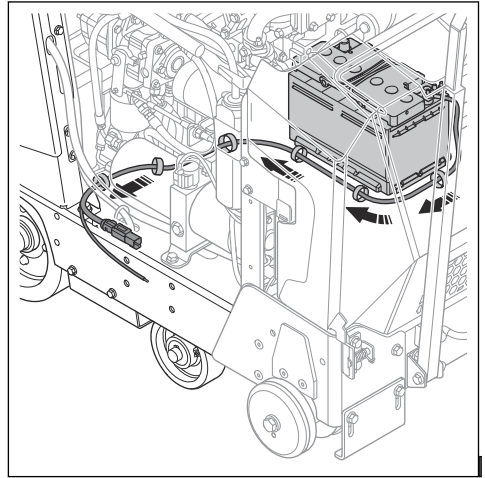

9. افصل كابل X45 عن لوحة الدوائر المطبوعة (PCB).

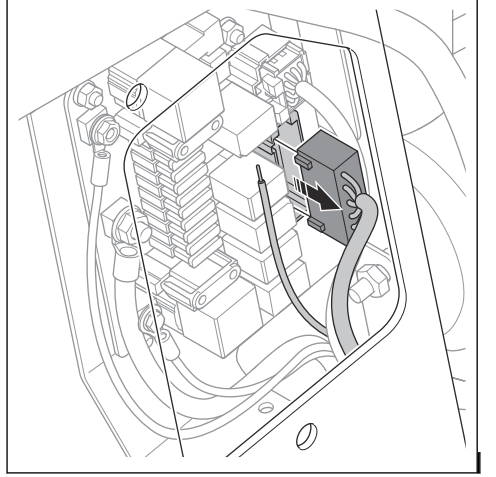

11. وصل كابل X45 بلوحة الدائرة المطبوعة (PCB).

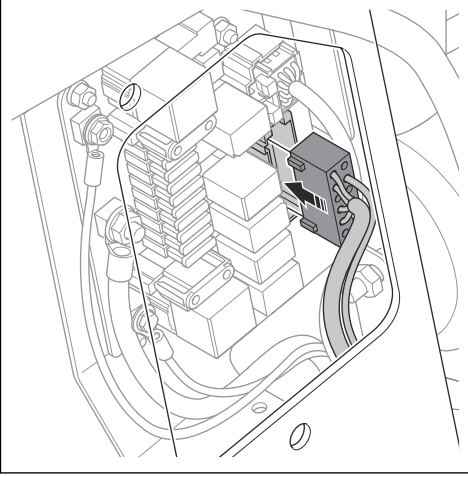

10. وصل السلك بوصلة X45.4 على كابل X45.

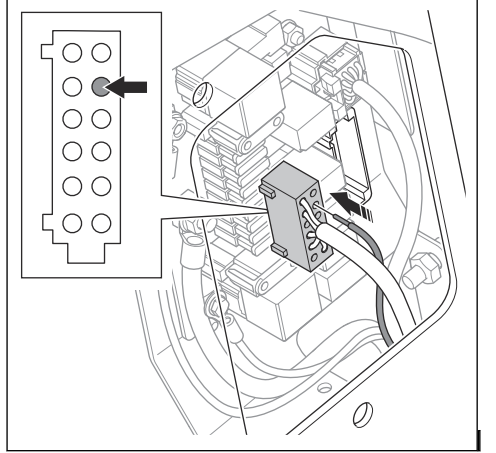

12. وصل السلك بكابل X45 باستخدام رابط كابل.

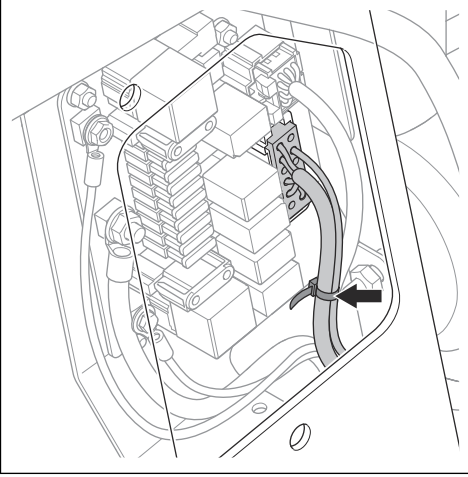

13. ركب المرّجّل والمصهر على لوحة الدائرة المطبوعة (PCB).
راجع لتثبيت المرّجّلات والمصهر في الصفحة 8.

3. ركب البراغى الثلاثة وغطاء لوحة الدائرة المطبوعة (PCB).

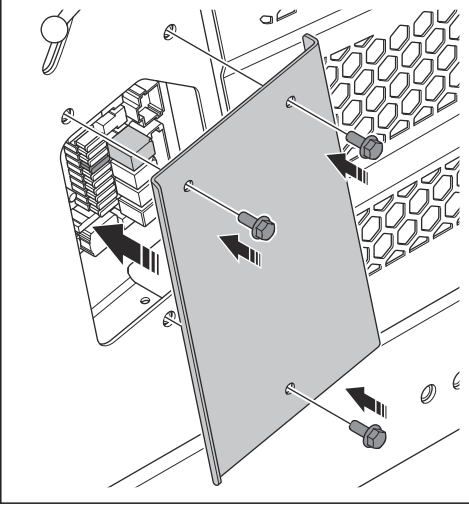

تركيب طقم الإضاءة الثانية

1. ركب أسلاك طقم الإضاءة الثانية. راجع تركيب صغيرة الأسلاك في الصفحة 5.
2. ركب المرآل والمصهر الخاصين بطقم الإضاءة الثانية. راجع لتركيب المرآلات والمصهر في الصفحة 8.
3. ركب البرغين وطقم الإضاءة الثانية.

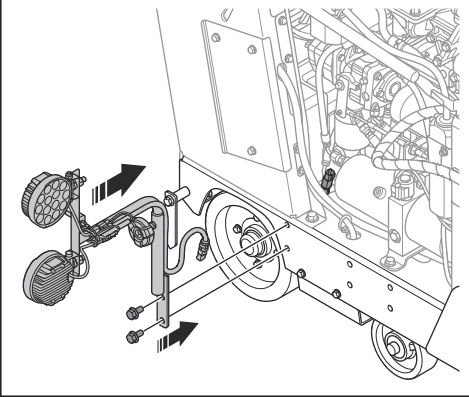

تركيب المرآلات والمصهر

1. أزل البراغى الثلاثة وغطاء لوحة الدوائر المطبوعة (PCB).

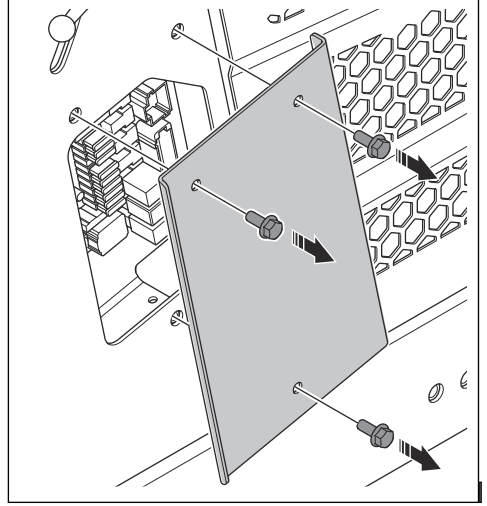

2. ركب المرآل في الموضع K3 والمصهر (7,5 أمبير) في الموضع F3.

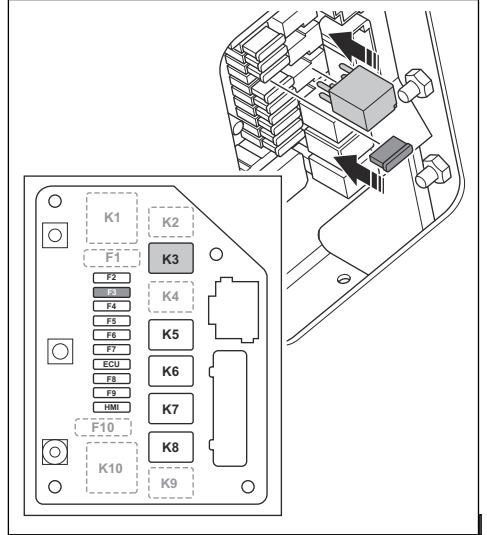

لتحديد الإعدادات على واجهة HMI

ملاحظة: للمزيد من المعلومات حول واجهة HMI ووظائفها. راجع دليل المشغل الخاص بالمنتج.

1. اضغط على الزر (A) للانتقال إلى "القائمة الرئيسية".

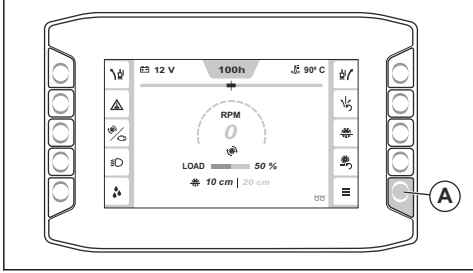

2. انتقل إلى "قائمة النظام" (B) ثم "تهيئة الآلة" (C).

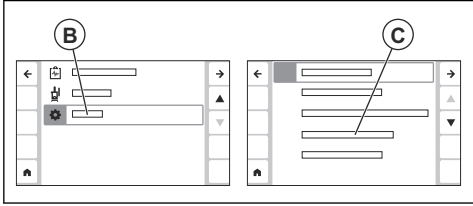

3. انتقل إلى "الوظائف الإضافية" (D) وحدد "مصباح العمل" (E).

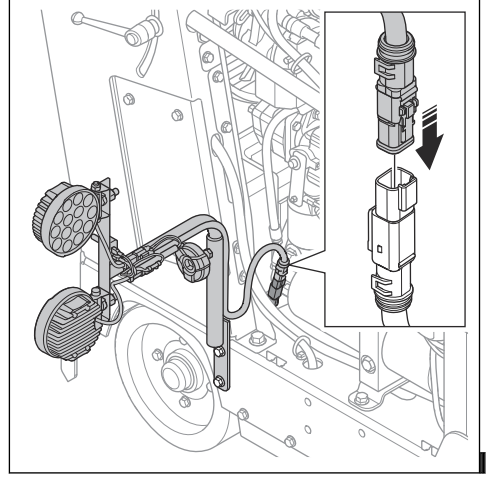
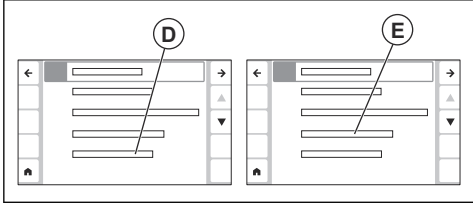

5. ركب الغطاء الجانبي.

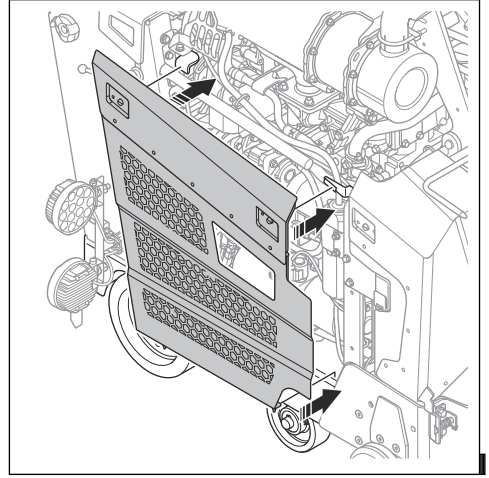

التشغيل

لاستخدام طقم الإضاءة الثانية

1. اضغط على زر تشغيل/إيقاف تشغيل (A) طقم الإضاءة الثانية لتشغيله أو إيقاف تشغيله.

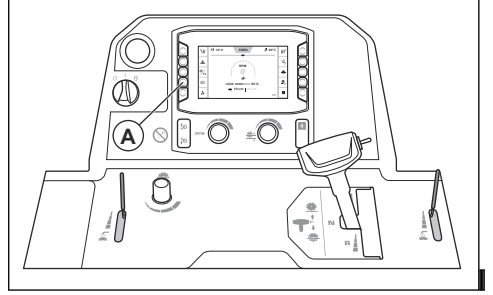

الصيانة

جدول الصيانة

X = الإرشادات الواردة في دليل المُشغِّل هذا.
O = الإرشادات غير واردة في دليل المُشغِّل هذا. اطلب من وكيل خدمة معتمد إجراء الصيانة.
* = صيانة عامة يقوم بها المشغل. الإرشادات غير واردة في دليل المُشغِّل هذا.

الصيانة	يوميًا	50 ساعة
نظف الأسطح الخارجية للمنتج.	X	
افحص المنتج بحثًا عن أي تلفيات.	X	

التلخيص

التزم بمتطلبات إعادة التدوير المحلية واللوائح المطبقة.

目次

はじめに.....	12	動作.....	20
安全性.....	15	メンテナンス.....	21
組み立て.....	15	廃棄.....	21

はじめに

製品の説明

本製品は Husqvarna フロアソーと併用するデュアルラ
イトキットです。詳細については、フロアソーの取扱説
明書を参照してください。

製品の概要 (Dual light kit)

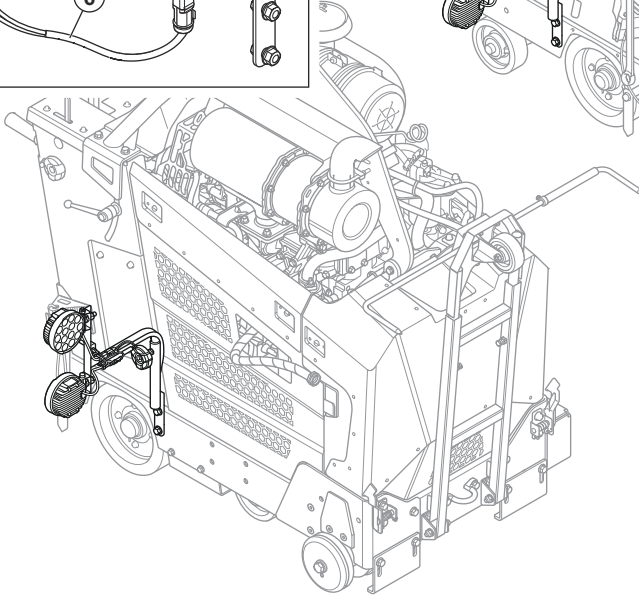
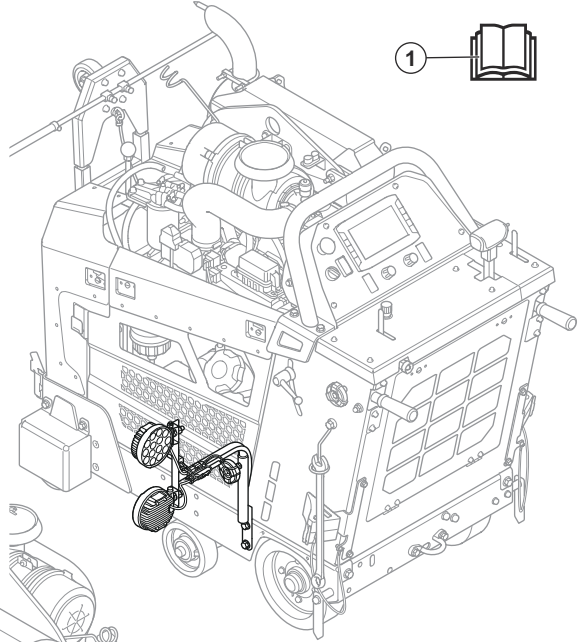
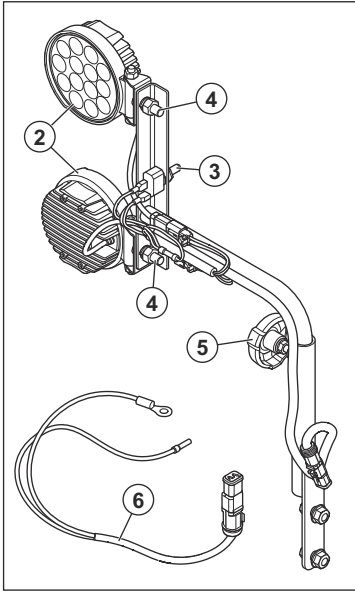

1. 取扱説明書
2. ライト
3. ライトキットの ON/OFF スイッチ
4. ライトの調整ナット
5. ライトキットの高さ調整ホイール
6. ワイヤハーネスケーブル

製品に表記されるシンボルマーク



警告：本製品の使用は危険を伴います。操作者や付近にいる人が重傷を負う、または死亡するおそれがあります。十分に注意し、本製品を正しく使用してください。



本取扱説明書をよくお読みになり、内容をしっかりと把握したうえで、本製品を使用してください。



本製品は EC 指令適合製品です。

注記： 本製品に付いている他のシンボル / 銘板は、一部の市場地域に向けた認定条件を示します。

製品の損傷

以下の場合、当社は製品の損傷について責任を負いません。

- 本製品が誤った方法で修理された場合。
- 本製品が誤った方法で操作された場合。
- メーカーによるものではない部品、またはメーカーの認可していない部品を使用して本製品を修理した場合。
- メーカーによるものではないアクセサリ、またはメーカーの認可していないアクセサリを本製品に使用した場合。
- 認定サービスセンターまたは認定販売店で本製品が修理されていない場合。

安全性

安全性の定義

各シグナルワードの重大度の定義は次のとおりです。



警告： 人身傷害。



注意： 製品の損傷。

注記： この情報は、本製品を使用しやすくするためのものです。

組み立て

ワイヤーハーネスの取り付け

1. 左側サイドカバーにある2つの回転スロットを開きます。

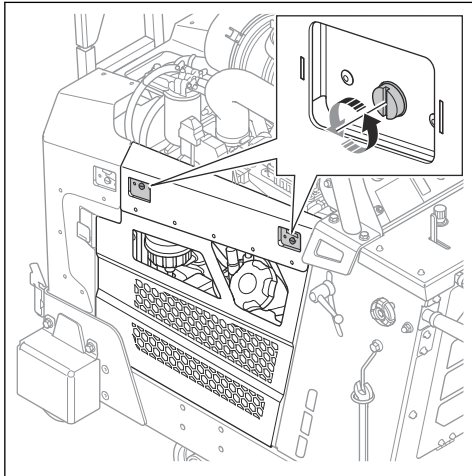

2. 左側サイドカバーを持ち上げて取り外します。

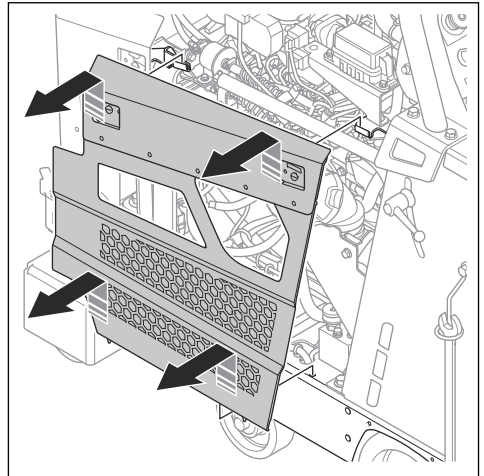

3. 右側サイドカバーにある2つの回転スロットを開きます。

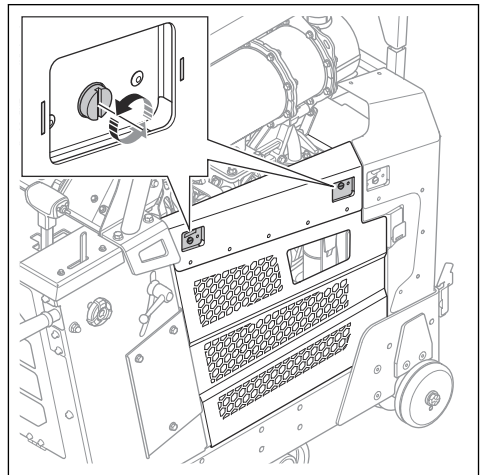

4. 右側サイドカバーを持ち上げて取り外します。

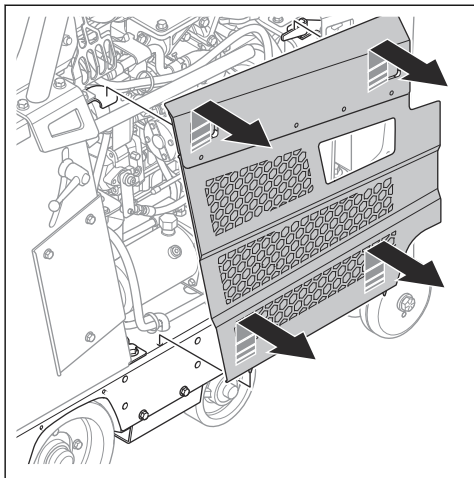

5. デュアルライト用バッテリーケーブルをマイナス端子コネクタに接続します。

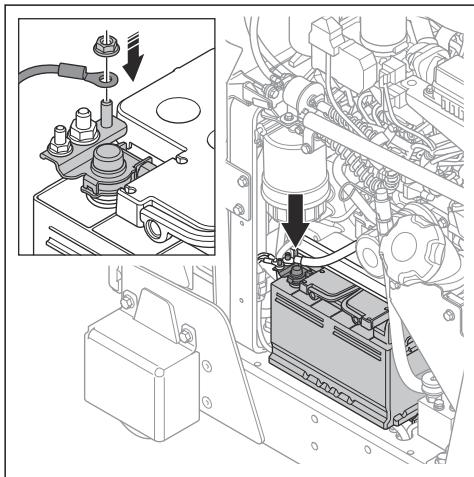

6. PCB のワイヤーをエンジンの下を通して右側へ引き出します。ケーブルタイを使用してワイヤーを取り付けます。

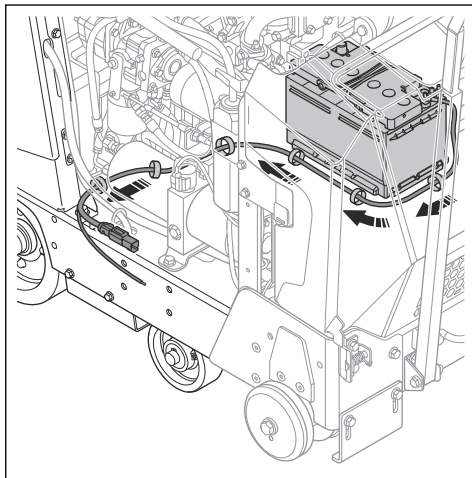

7. 3本のネジとPCBのカバーを取り外します。

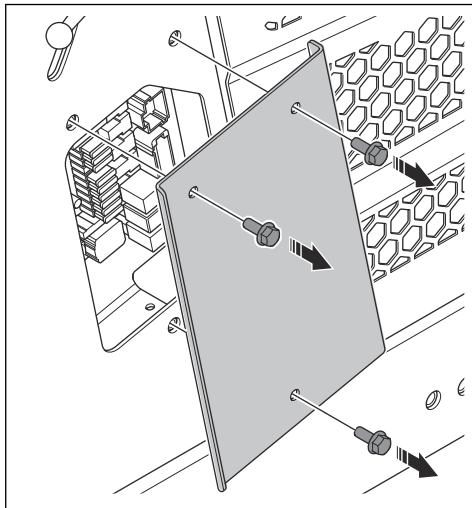

8. ワイヤーをフレームを通して PCB に引き込みます。

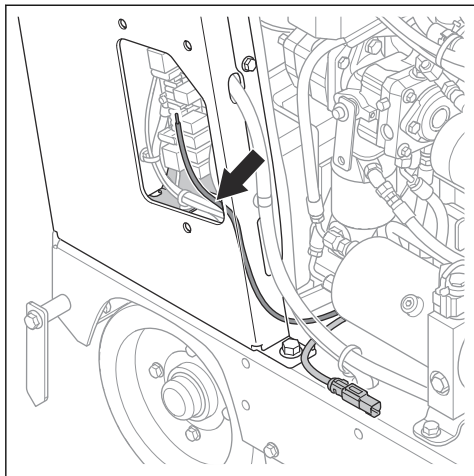

10. ワイヤーを X45 ケーブルの X45.4 接続部に接続します。

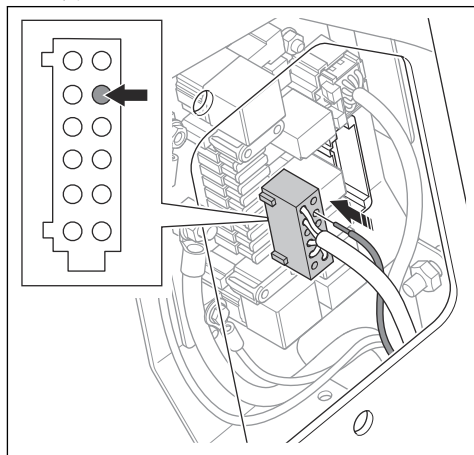

9. X45 ケーブルを PCB から取り外します。

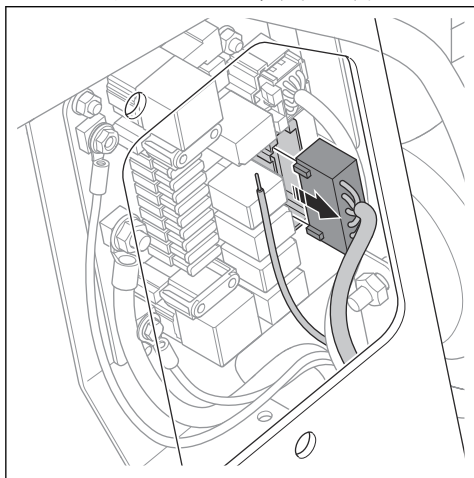

11. X45 ケーブルを PCB に接続します。

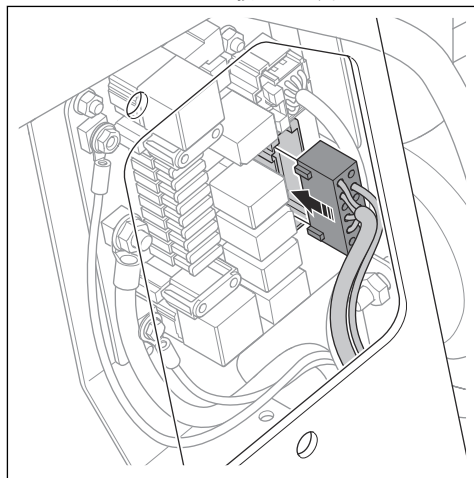

12. ワイヤーをケーブルタイで X45 ケーブルに接続します。

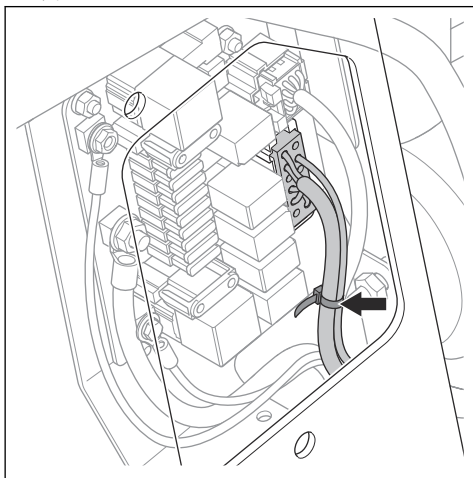

2. リレーを K3 の位置に、ヒューズ (7.5 A) を F3 の位置に取り付けます。

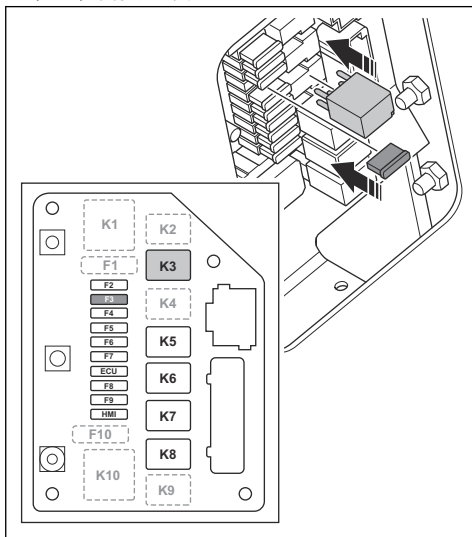

13. リレーとヒューズを PCB に取り付けます。リレーおよびヒューズの取り付け 18 ページを参照してください。

リレーおよびヒューズの取り付け

1. 3 本のネジと PCB のカバーを取り外します。

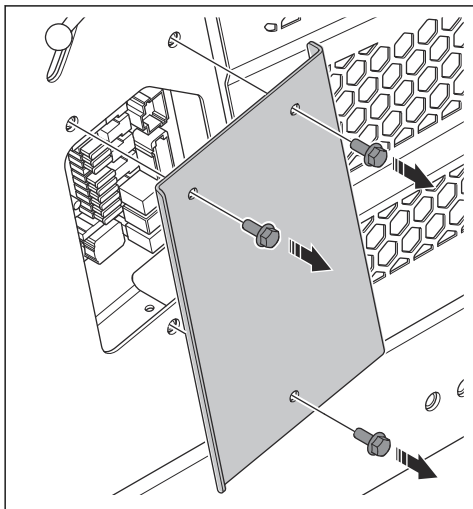

3. 3 本のネジと PCB のカバーを取り付けます。

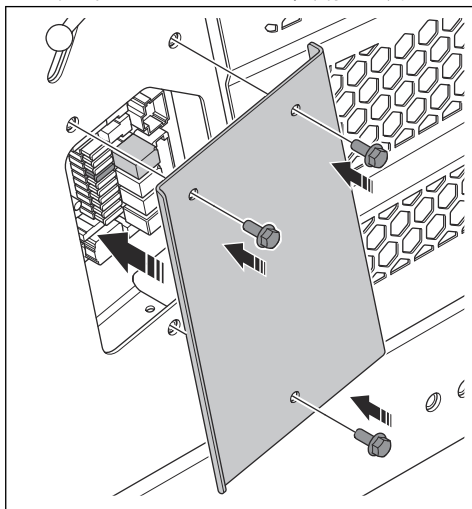

デュアルライトキットの取り付け

1. デュアルライトキットのワイヤーを取り付けます。ワイヤーハーネスの取り付け 15 ページを参照してください。
2. デュアルライトキットのリレーとヒューズを取り付けます。リレーおよびヒューズの取り付け 18 ページを参照してください。

3. 2本のボルトとデュアルライトキットを取り付けます。

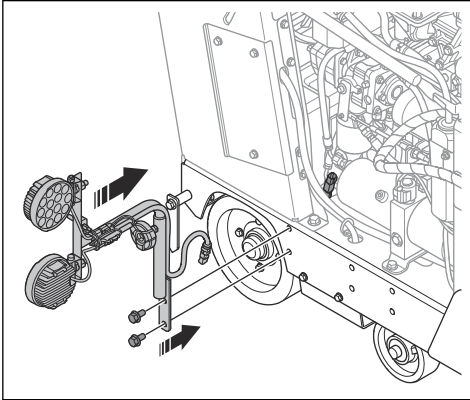

4. ライトキットケーブルをワイヤーケーブルに接続します。

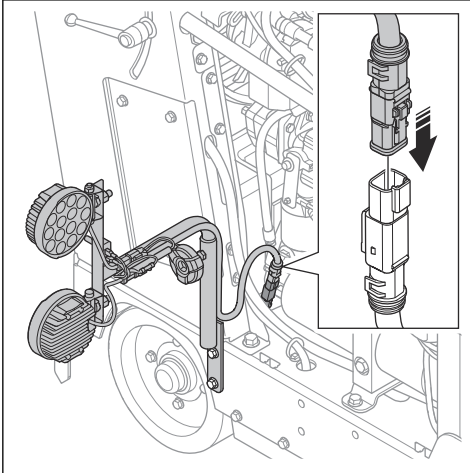

5. サイドカバーを取り付けます。

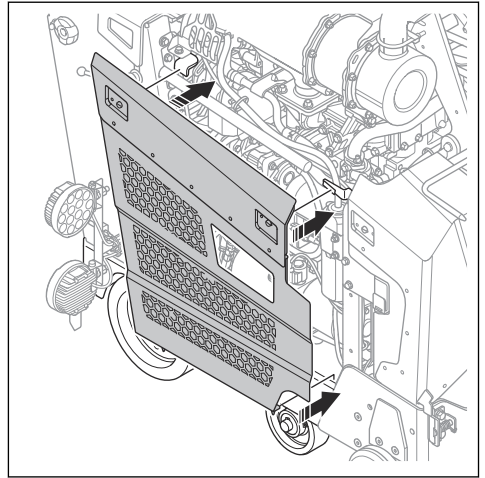

HMI での設定の選択

注記： HMI とその機能の詳細については、本製品の取扱説明書を参照してください。

1. ボタン (A) を押し、[Main menu (メインメニュー)] に移動します。

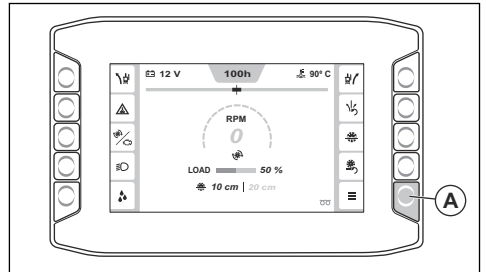

2. [System menu (システムメニュー)] (B) から [Machine configuration (機器構成)] (C) に進みます。

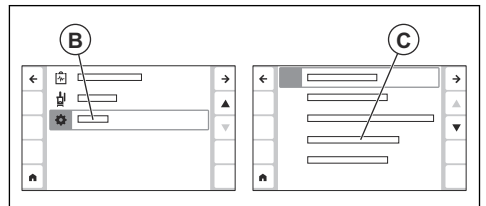

3. [Extra functions (その他の機能)](D)に進み、
[Working light (作業灯)](E)を選択します。

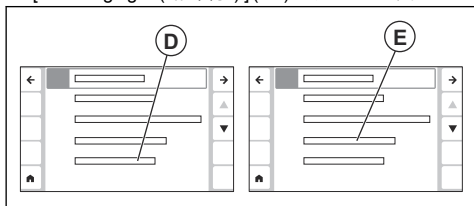

動作

デュアルライトキットの使用

1. デュアルライトキットの ON/OFF ボタン (A) を押し、起動および停止します。

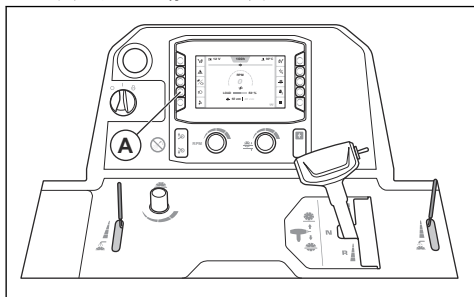

メンテナンス

メンテナンスのスケジュール

X = この取扱説明書に説明があります。

* = 作業者が行う通常のメンテナンス。この取扱説明書には説明がありません。

O = この取扱説明書には説明がありません。認定サービス代理店にメンテナンスを依頼してください。

メンテナンス	毎日	50h
本製品の外側を清掃する。	X	
製品に損傷がないか点検します。	X	

廃棄

地域のリサイクル要件および適用される法規に従ってください。

목차

서문.....	22	작동(Operation).....	30
안전성.....	25	유지 보수.....	31
조립.....	25	폐기.....	31

서문

제품 설명

이 제품은 Husqvarna 바닥 톱과 함께 사용되는 듀얼 라이트 키트입니다. 자세한 내용은 바닥 톱 사용자 설명서를 참조하십시오.

제품 개요 (Dual light kit)

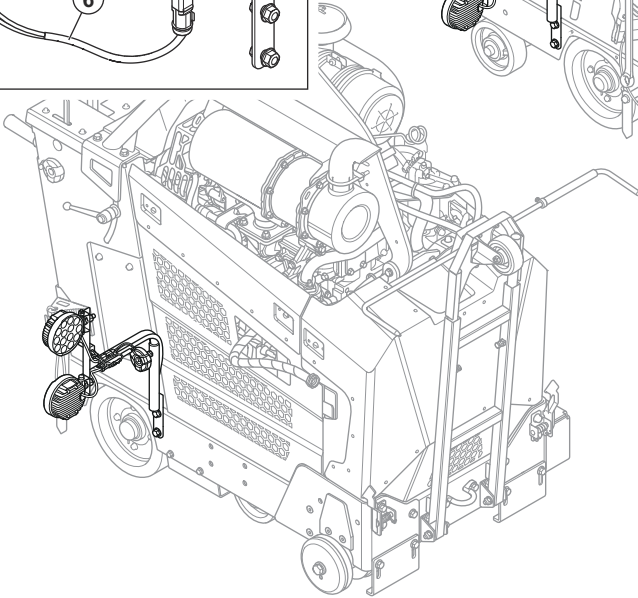
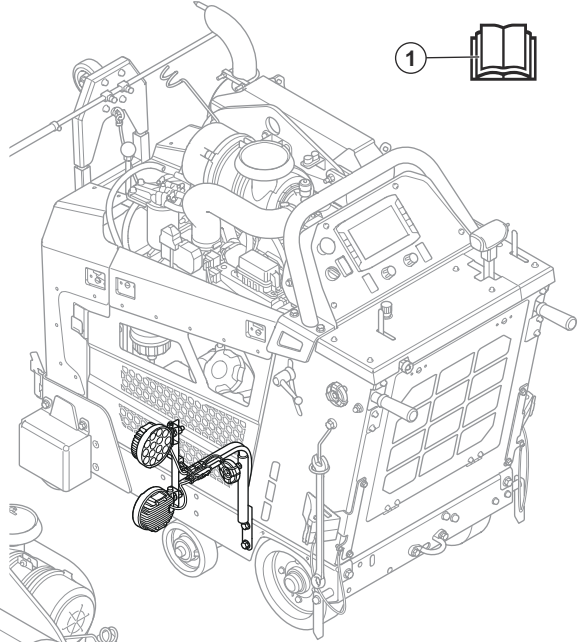
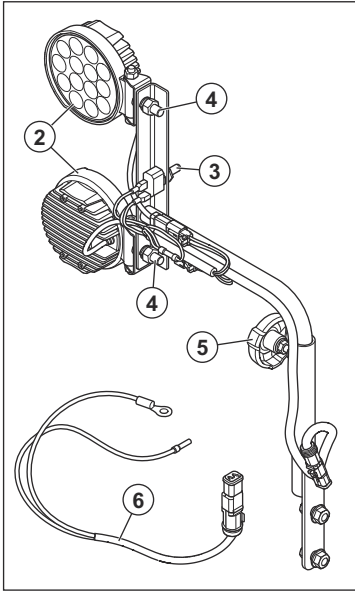

1. 사용자 설명서
2. 표시등
3. 라이트 키트용 ON/OFF(켜기/끄기) 스위치
4. 표시등용 조절 너트
5. 라이트 키트용 높이 조정 휠
6. 배선 하니스 케이블

제품의 기호



경고: 본 제품은 위험할 수 있고 작업자 또는 다른 사람에게 심각한 부상이나 사망을 초래할 수 있습니다. 제품을 조심해서 올바르게 사용하십시오.



제품을 사용하기 전에 설명서를 주의 깊게 읽고 지침을 숙지하십시오.



이 제품은 적용 가능한 EC 지침 조항을 준수합니다.

주: 제품의 여타 기호/도안은 일부 시장의 인증 요구사항을 나타냅니다.

제품 손상

다음과 같은 경우 당사는 제품의 손상에 대해 책임을 지지 않습니다.

- 제품이 올바르게 수리된 경우
- 제품이 올바르게 작동하는 경우
- 제품이 제조업체에서 제공하지 않았거나 승인하지 않은 부품으로 수리된 경우
- 제품에 제조업체에서 제공하지 않았거나 승인하지 않은 액세서리가 있는 경우
- 제품이 인가된 서비스 센터 또는 인가된 기관에서 수리되지 않은 경우

안전성

안전 정의

아래 정의는 각 신호어의 심각도를 나타냅니다.



경고: 인적 상해.



주의: 제품 손상.

주: 이 정보는 제품을 간편하게 사용하는 데 도움이 됩니다.

조립

배선 하니스 장착 방법

1. 왼쪽 측면 커버의 회전 슬롯 2개를 엽니다.

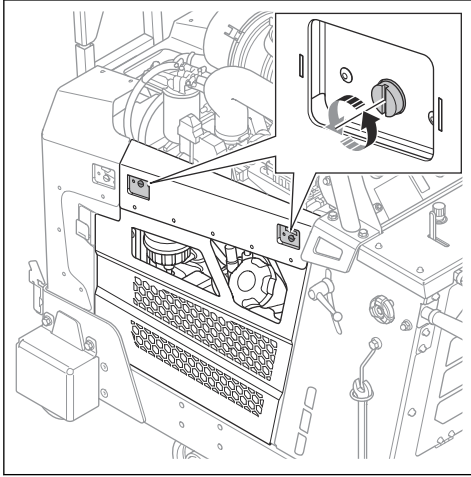

2. 왼쪽 측면 커버를 들어 올려 분리합니다.

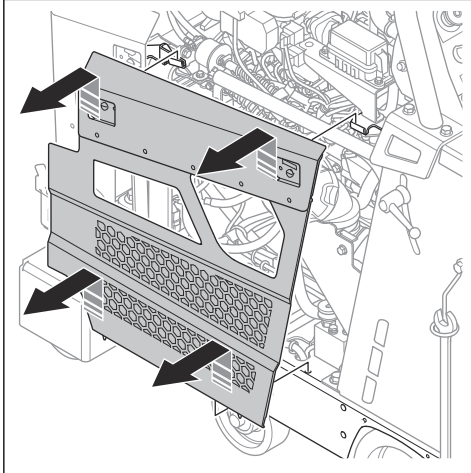

3. 오른쪽 측면 커버의 회전 슬롯 2개를 엽니다.

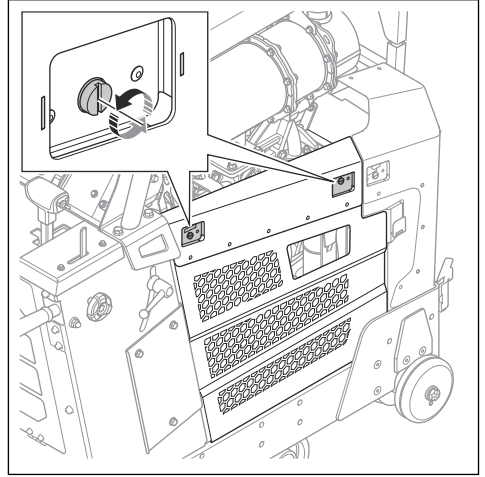

4. 오른쪽 측면 커버를 들어 올려 분리합니다.

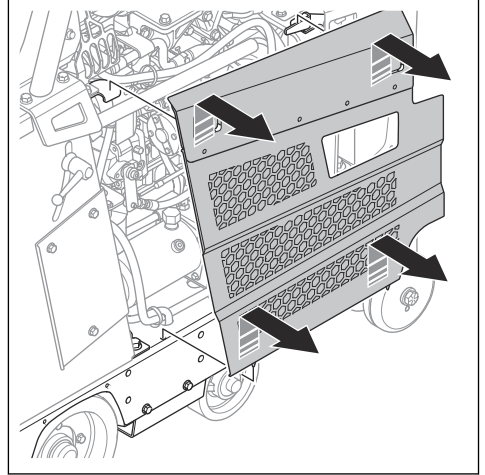

5. 듀얼 라이트 배터리 케이블을 음극 단자 커넥터에 연결합니다.

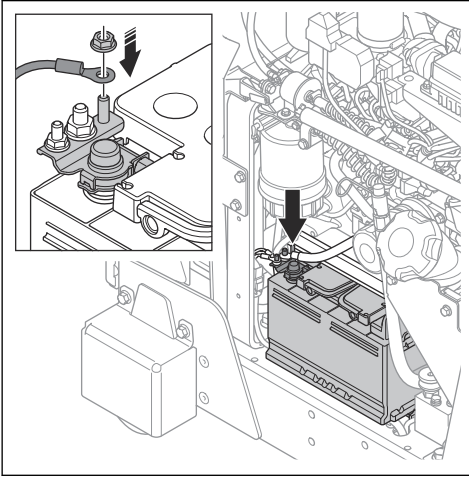

6. PCB용 와이어를 엔진 아래로 지나 오른쪽으로 빼냅니다. 케이블 타이를 사용하여 와이어를 고정합니다.

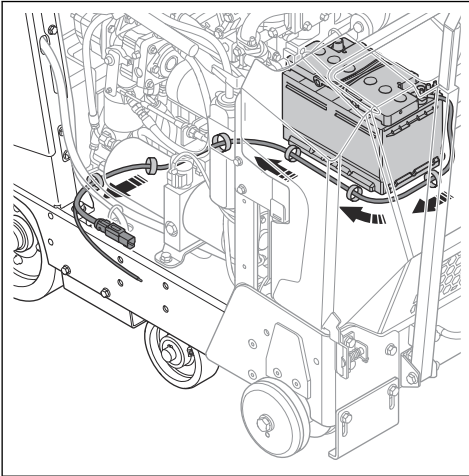

7. 나사 3개와 PCB 커버를 분리합니다.

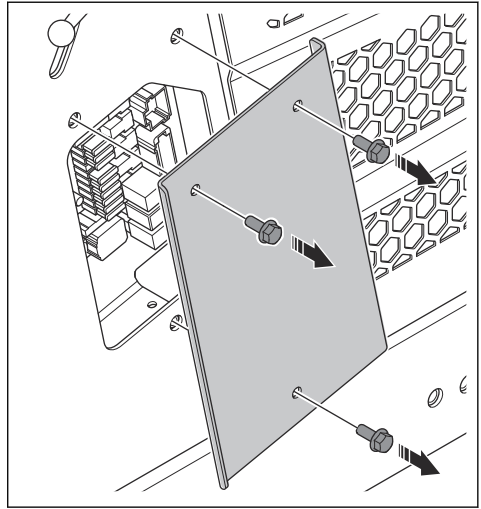

8. 와이어를 프레임 사이로 넣어 PCB까지 배선합니다.

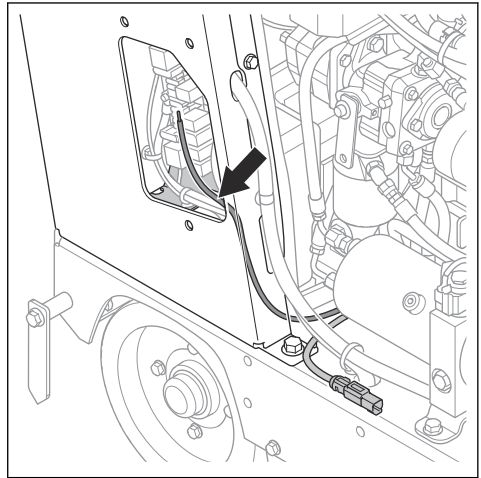

9. PCB에서 X45 케이블을 분리합니다.

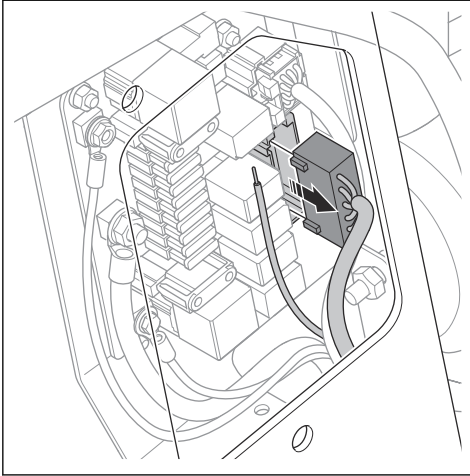

11. X45 케이블을 PCB에 연결합니다.

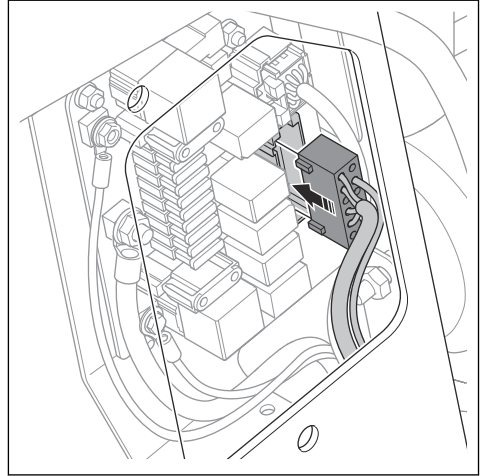

10. 와이어를 X45 케이블의 X45.4 연결부에 연결합니다.

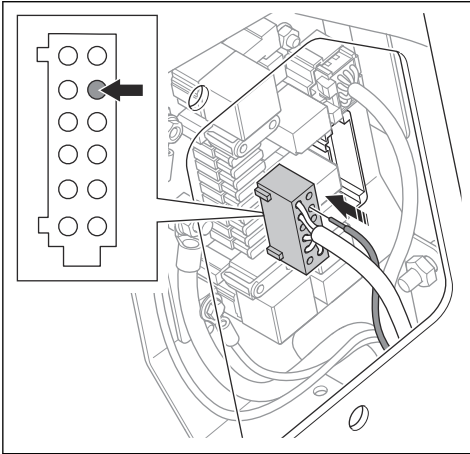

12. 케이블 타이로 와이어를 X45 케이블에 고정합니다.

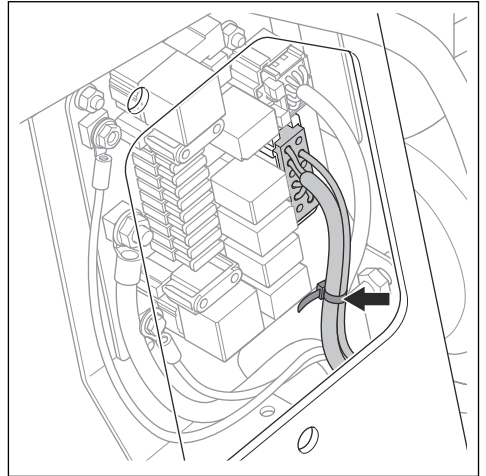

13. 릴레이와 퓨즈를 PCB에 장착합니다. *릴레이 및 퓨즈 장착 방법 페이지의 28을(를) 참조하십시오.*

릴레이 및 퓨즈 장착 방법

1. 나사 3개와 PCB 커버를 분리합니다.

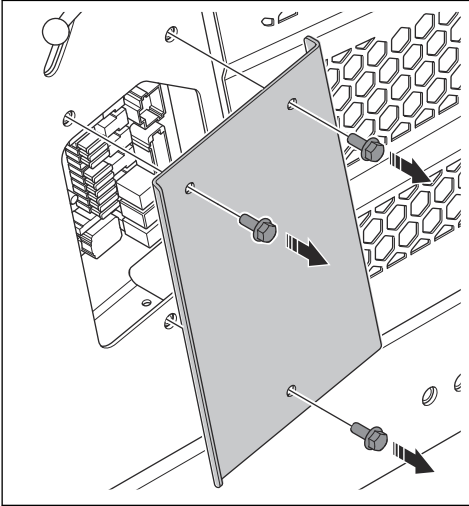

2. 릴레이를 K3 위치에 장착하고 퓨즈(7.5A)를 F3 위치에 장착합니다.

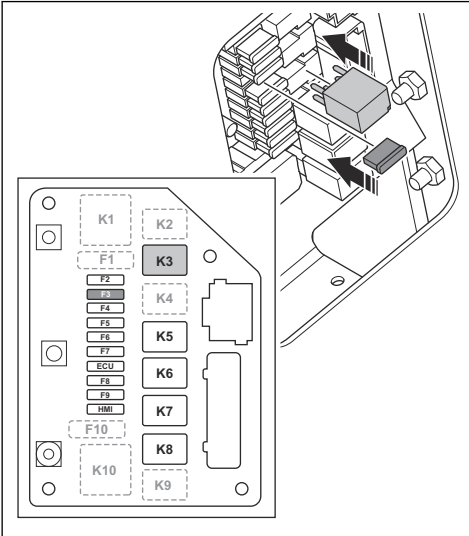

3. 나사 3개와 PCB 커버를 장착합니다.

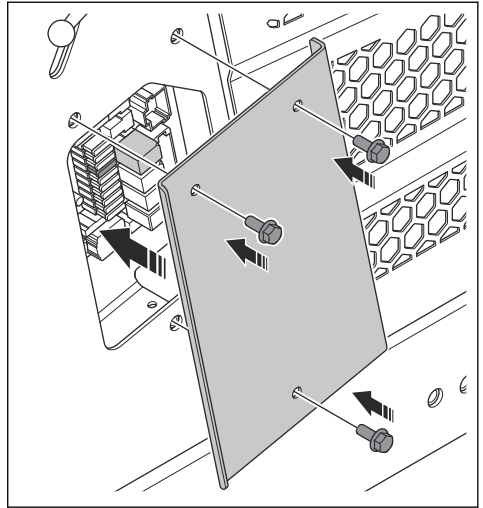

듀얼 라이트 키트 장착 방법

1. 듀얼 라이트 키트의 배선을 장착합니다. 배선 하니스 장착 방법 페이지의 25을(를) 참조하십시오.
2. 듀얼 라이트 키트의 릴레이와 퓨즈를 장착합니다. 릴레이 및 퓨즈 장착 방법 페이지의 28을(를) 참조하십시오.
3. 볼트 2개와 듀얼 라이트 키트를 장착합니다.

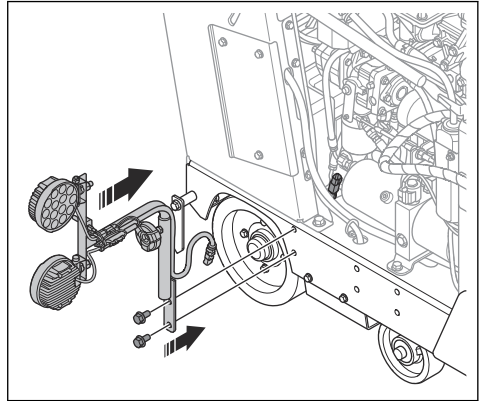

4. 라이트 키트 케이블을 와이어 케이블에 연결합니다.

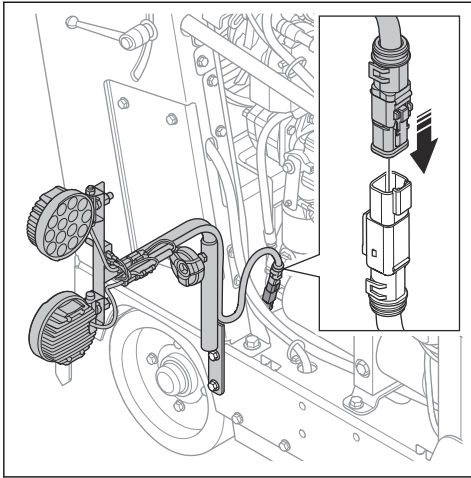

5. 측면 커버를 장착합니다.

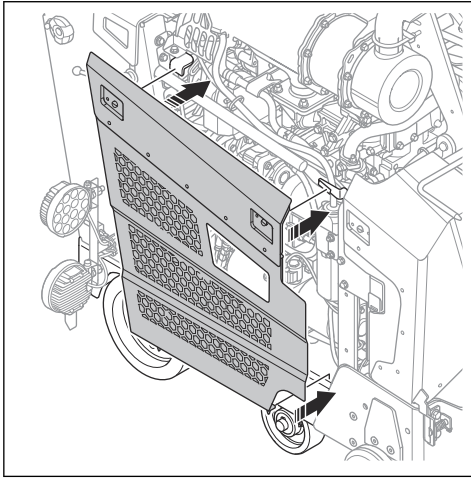

HMI에서 설정 선택 방법

주: HMI 및 해당 기능에 대한 자세한 내용은 제품용 사용자 설명서를 참조하십시오.

1. 버튼(A)을 눌러 "Main menu(기본 메뉴)"로 들어갑니다.

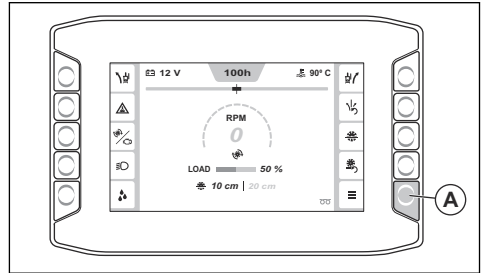

2. "System menu(시스템 메뉴)"(B) 및 "Machine configuration(장비 구성)"(C)으로 이동합니다.

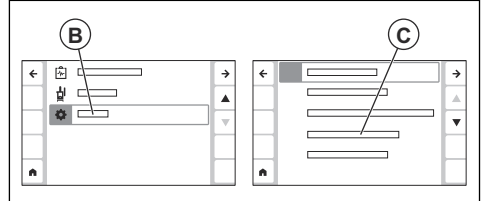

3. "Extra functions(추가 기능)"(D)으로 이동하여 "Working light(작업 조명)"(E)을 선택합니다.

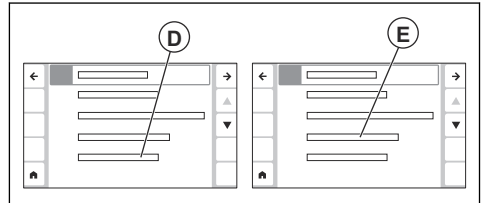

작동(Operation)

듀얼 라이트 키트 사용 방법

1. 듀얼 라이트 키트의 ON/OFF(켜기/끄기) 버튼(A)을 눌러 시동 및 정지합니다.

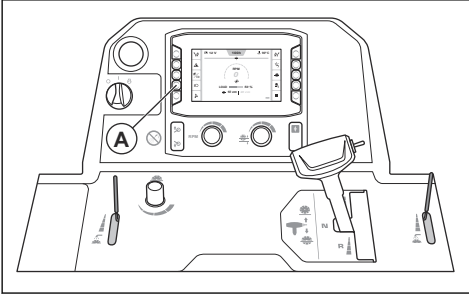

유지 보수

유지 보수 일정

* = 작업자가 수행하는 일반적인 유지 보수입니다. 지침은 이 사용자 설명서에 나와 있지 않습니다.

X = 지침은 이 사용자 설명서에 나와 있습니다.

O = 지침은 이 사용자 설명서에 나와 있지 않습니다. 승인된 서비스 센터에 요청하여 유지 보수를 수행하십시오.

유지 보수	매일	50h
제품의 외부 표면을 청소하십시오.	X	
제품이 손상되지 않았는지 검사합니다.	X	

폐기

현지 재활용 요구 사항 및 관련 규정을 준수하십시오.

内容

简介.....	32	操作.....	40
安全.....	35	维护.....	41
装配.....	35	废弃处理.....	41

简介

产品说明

本产品是与 Husqvarna 马路切割机一起使用的双灯套件。有关更多信息，请参阅马路切割机操作手册。

产品概览 (Dual light kit)

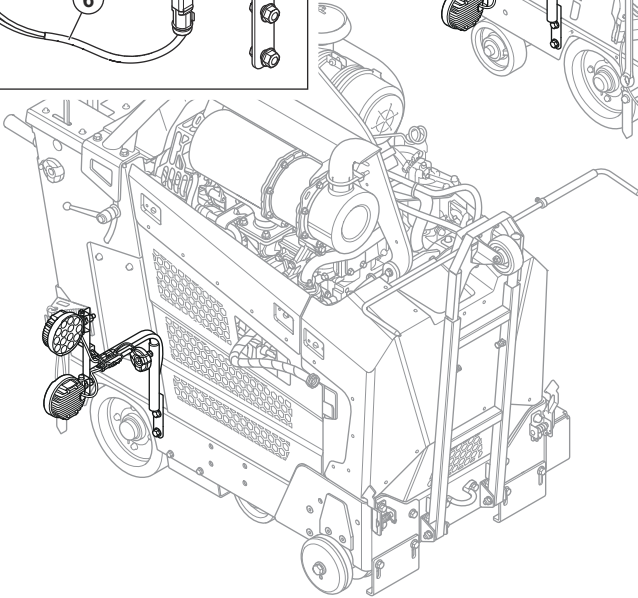
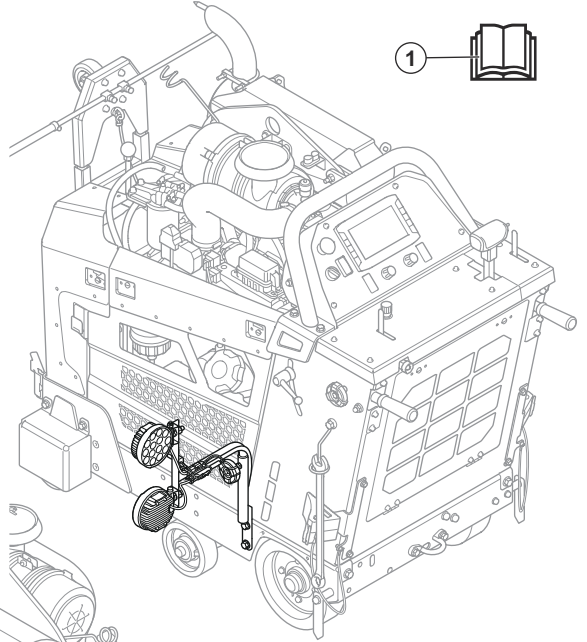
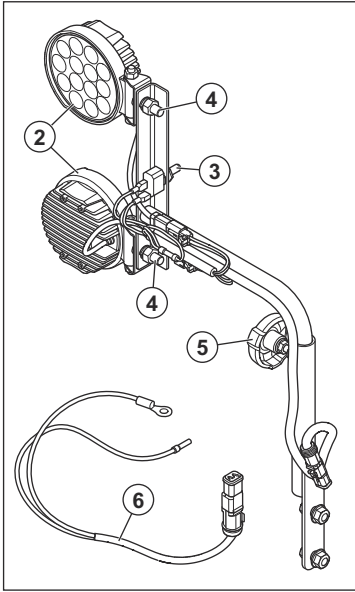

1. 操作手册
2. 灯具
3. 灯具套件的 ON/OFF [开/关]
4. 灯具调整螺母
5. 灯具套件的高度调整轮
6. 成束线缆

本产品上的符号



警告：本产品可能会带来危险，会对操作员或其他人员造成严重伤害或死亡。请多加小心，并正确使用本产品。



请认真阅读本手册，确保在充分理解各项说明之后再使用本产品。



本产品符合适用的 EC 指令。

注意：有关本产品上的其他符号/标识，请参阅适用于部分市场的认证要求。

产品损坏

对于因下列情况造成的产品损坏，我们概不负责：

- 未正确修理产品。
- 未正确操作产品。
- 使用并非来自制造商或者未获得制造商批准的零部件修理产品。
- 产品具有并非来自制造商或者未获得制造商批准的附件。
- 未在获得批准的服务中心修理产品，或者并非由获得批准的机构修理产品。

安全

安全定义

下面的定义为每个信号词提供了严重性级别。



警告： 人员伤亡。



小心： 产品损坏。

注意： 此信息旨在使产品更易于使用。

装配

安装线束

1. 打开左侧盖板上的 2 个转槽。

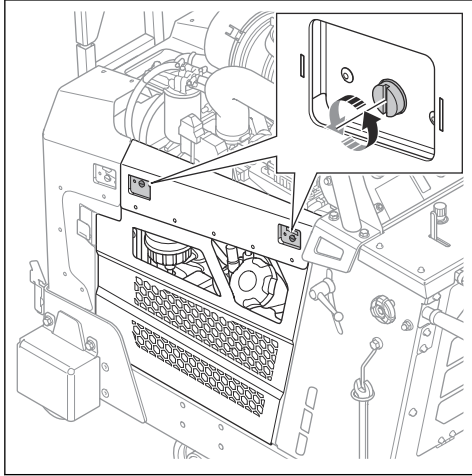

2. 提起左侧盖板并将其卸下。

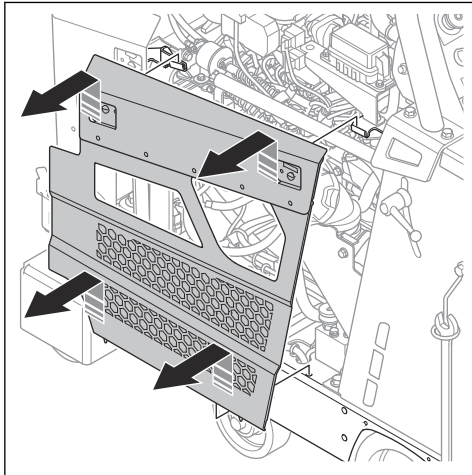

3. 打开右侧盖板上的 2 个转槽。

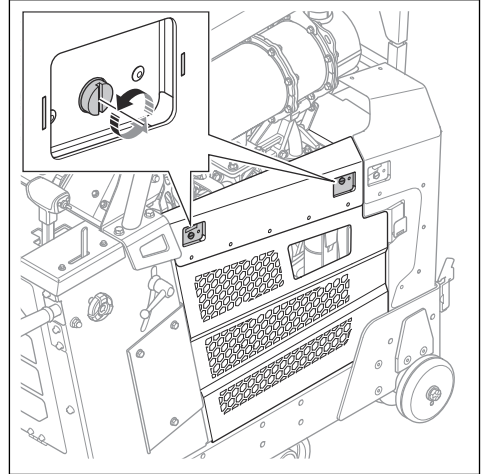

4. 提起右侧盖板并将其卸下。

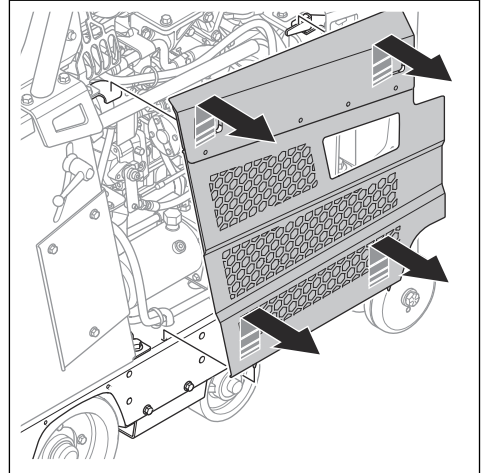

5. 将双灯电池线缆连接至负极端子。

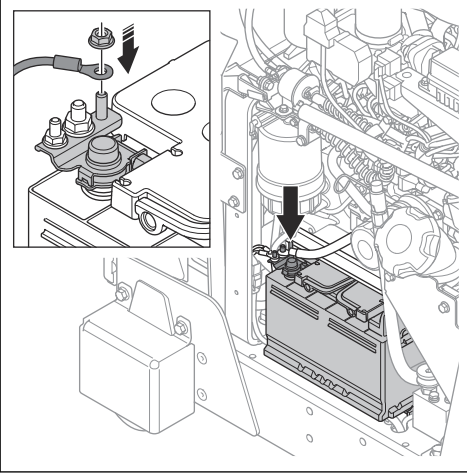

6. 从引擎下方拖拽 PCB 导线，并从右侧引出。用扎带固定好导线。

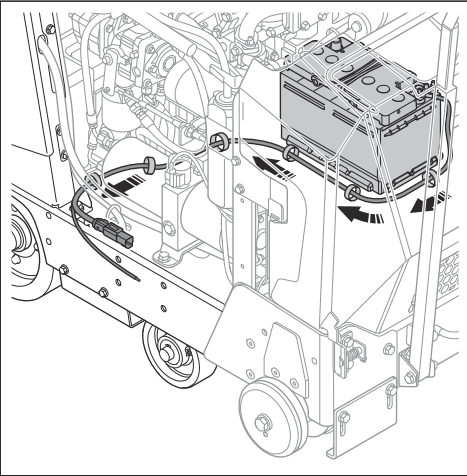

7. 拆下 3 颗螺钉和 PCB 护盖。

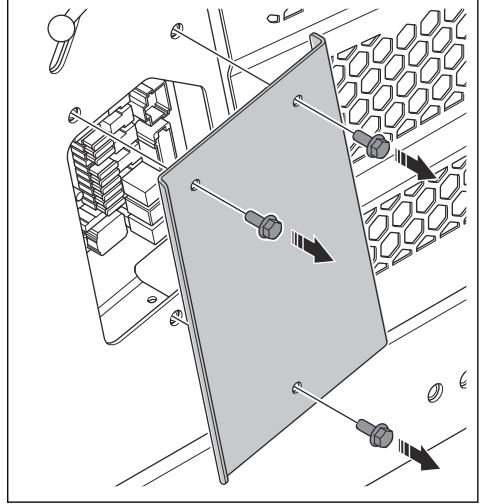

8. 将导线穿过机架连接至 PCB。

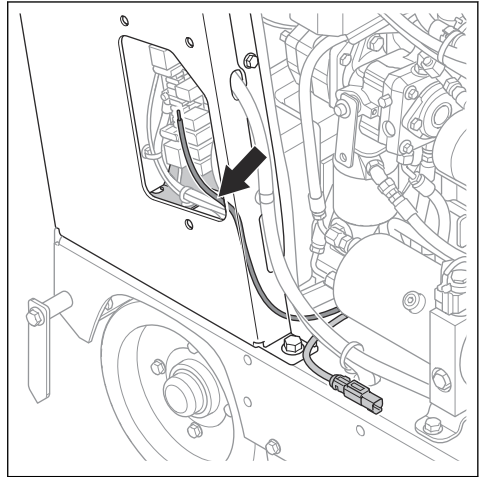

9. 从 PCB 上断开 X45 线缆。

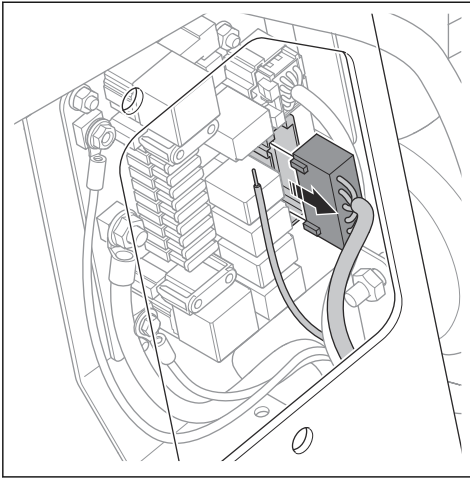

11. 将 X45 线缆连接至 PCB。

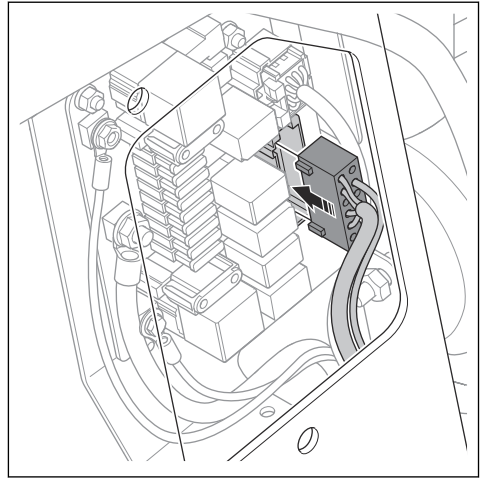

10. 将导线连接至 X45 线缆上的 X45.4 接口。

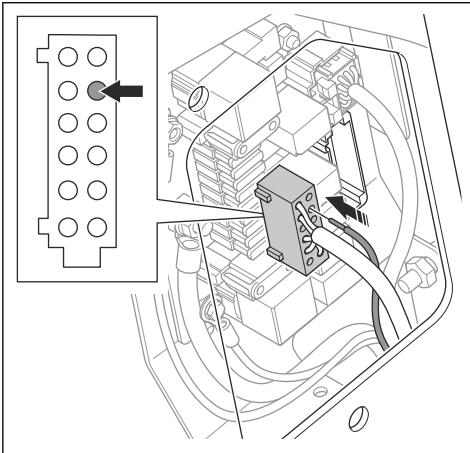

12. 用扎带将导线固定到 X45 线缆。

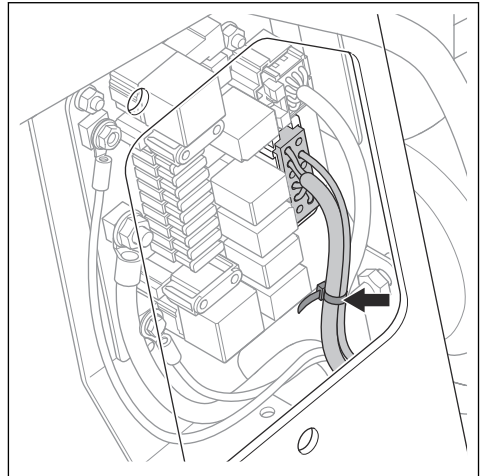

13. 将继电器和保险丝安装到 PCB 上。请参阅 *安装继电器和保险丝* 在第 38 页上。

安装继电器和保险丝

1. 拆下 3 颗螺钉和 PCB 护盖。

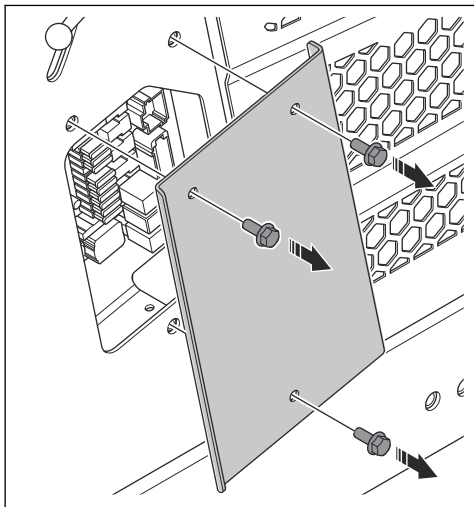

2. 将继电器安装在位置 K3，将保险丝 (7.5A) 安装在位置 F3。

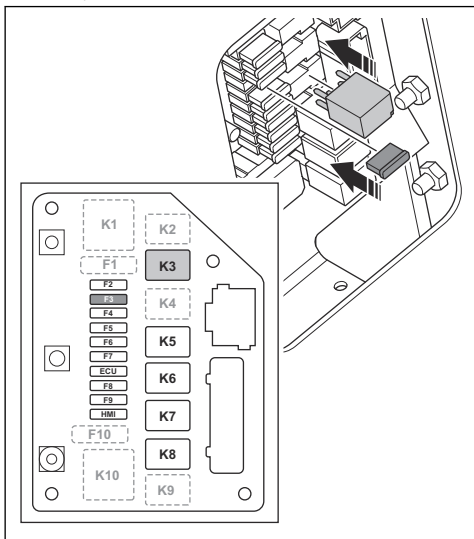

3. 安装 3 颗螺钉和 PCB 护盖。

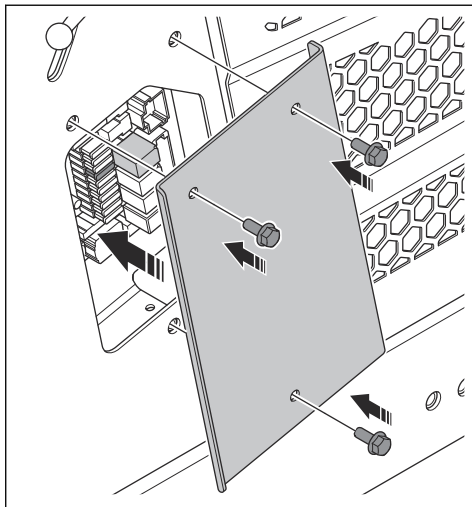

安装双灯套件

1. 安装双灯套件的接线。请参阅 *安装线束* 在第 35 页上。
2. 安装双灯套件的继电器和保险丝。请参阅 *安装继电器和保险丝* 在第 38 页上。
3. 安装 2 颗螺栓和双灯套件。

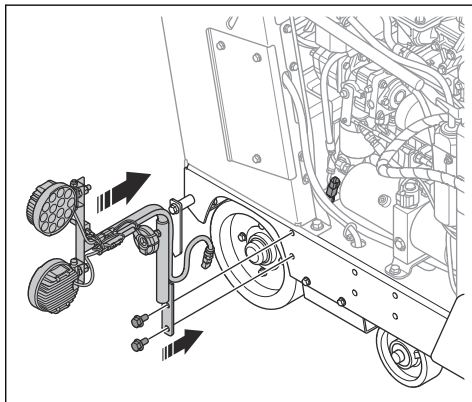

4. 将灯具套件线缆连接至相应线缆

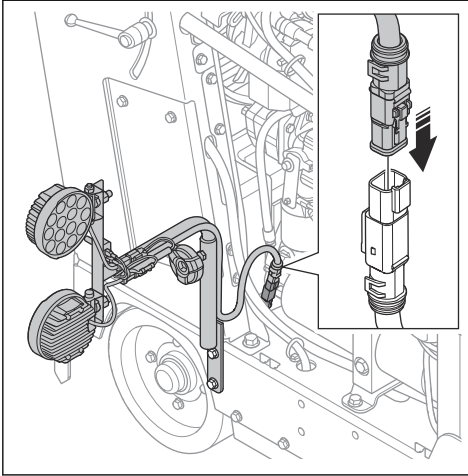

5. 安装侧盖。

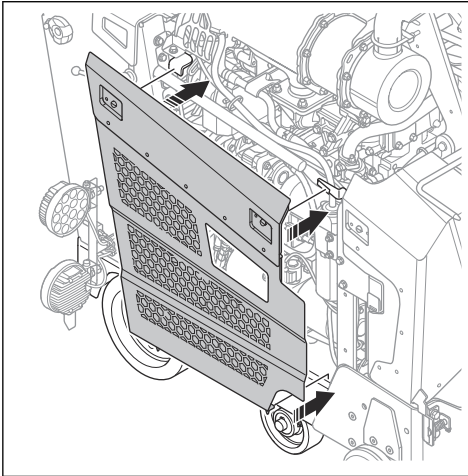

在 HMI 上选择设置

注意： 有关 HMI 及其功能的更多信息，请参阅产品操作手册。

1. 按下按钮 (A) 会转至“主菜单”。

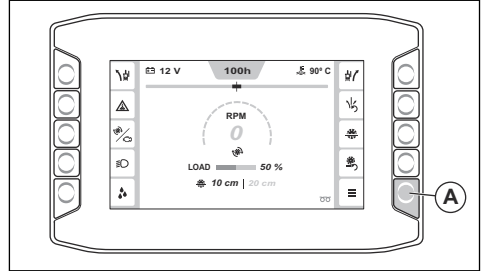

2. 导航至“系统菜单”(B) 和“机器配置”(C)。

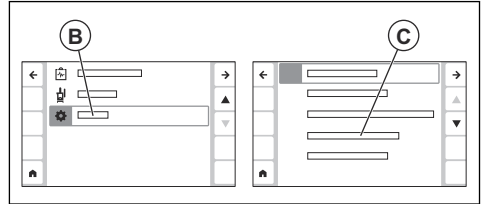

3. 导航至“额外功能”(D)，选择“工作灯”(E)。

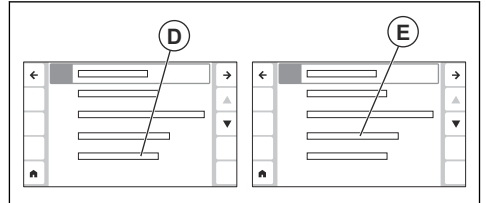

使用双灯套件

1. 按下双灯套件的 ON/OFF [开/关] 按钮 (A) 以将其启动和停止。

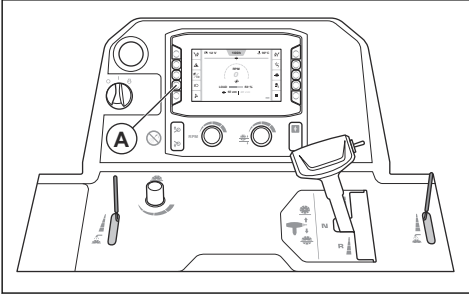

维护

维护时间表

* = 由操作员进行的一般维护。本操作手册中未提供相关说明。

X = 本操作手册中提供了相关说明。

○ = 本操作手册中未提供相关说明。让获得授权的保养厂进行维护。

维护	每天	50 小时
清洁产品的外表面。	X	
检查本产品是否损坏。	X	

废弃处理

请遵守当地的回收要求和适用的法规。

Husqvarna®

www.husqvarnaconstruction.com

الإرشادات الأصلية
取扱説明書原本
원본 설명서
原始说明

1147029-94



2026-05-18