

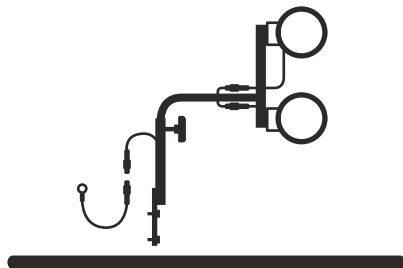

Husqvarna®



Dual light kit

CS	Návod k použití	2-11
HU	Használati utasítás	12-21
PL	Instrukcja obsługi	22-31
SK	Návod na obsluhu	32-41
SL	Navodila za uporabo	42-51

Obsah

Úvod.....	2	Provoz.....	10
Bezpečnost.....	5	Údržba.....	11
Montáž.....	5	Likvidace.....	11

Úvod

Popis výrobku

Výrobek je sada dvou světel, která se používá společně se spárovými řezačkami Husqvarna. Další informace naleznete v návodu k používání spárové řezačky.

Přehled výrobku (Dual light kit)

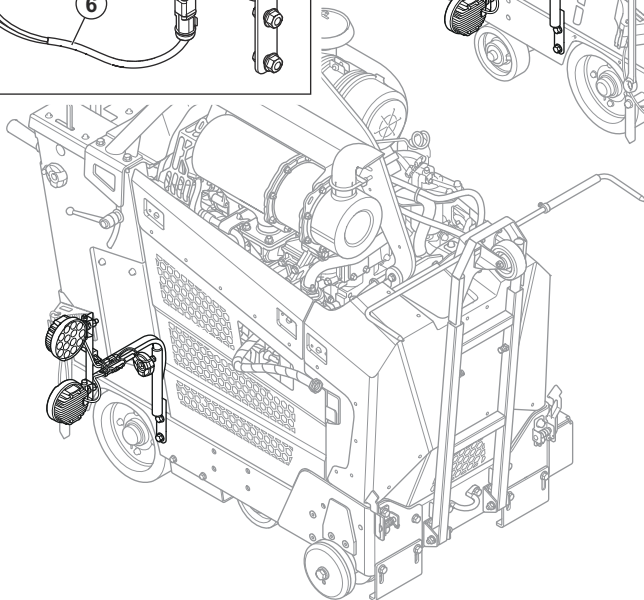
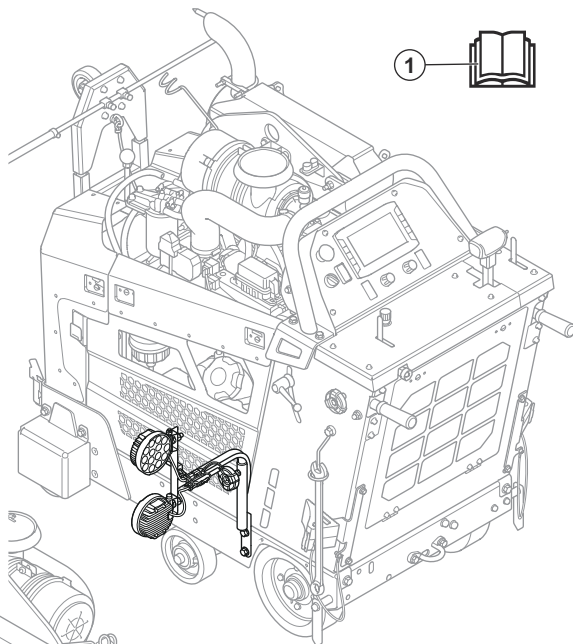
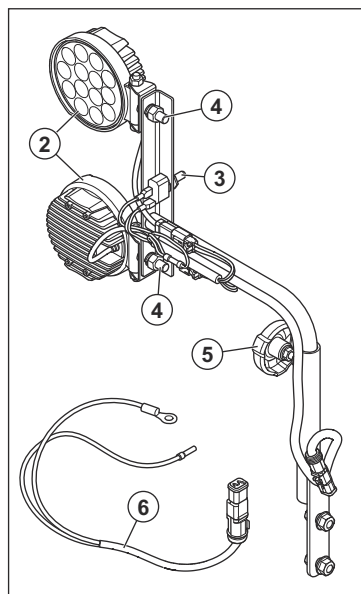

1. Návod k používání
2. Světla
3. Vypínač pro sadu světel
4. Seřizovací matice světel
5. Kolečko pro nastavení výšky sady světel
6. Kabelový svazek

Symbole na výrobku



VAROVÁNÍ: Tento výrobek může být nebezpečný a způsobit obsluze či dalším osobám vážné zranění. Buďte opatrní a výrobek používejte správně.



Pečlivě si prostudujte návod a před tím, než tento výrobek budete používat, se ujistěte o tom, že pokynům rozumíte.



Výrobek odpovídá příslušným směrnícím ES.

Povšimněte si: Další symboly/štítky na výrobku se týkají certifikačních požadavků pro určité obchodní trhy.

Poškození výrobku

Neneseme odpovědnost za poškození výrobku, pokud:

- byl výrobek nesprávně opraven,
- byl výrobek nesprávně provozován,
- byl výrobek opraven pomocí součástí od jiného výrobce nebo součástí, které nejsou výrobcem schváleny,
- má výrobek příslušenství od jiného výrobce nebo příslušenství, které není výrobcem schváleno,
- výrobek nebyl opraven ve schváleném servisním středisku nebo schváleným odborníkem.

Bezpečnost

Definice týkající se bezpečnosti

Níže uvedené definice uvádí úroveň vážnosti jednotlivých signálních slov.



VÝSTRAHA: Zranění osob.



VAROVÁNÍ: Poškození výrobku.

Povšimněte si: Díky těmto informacím je používání výrobku snazší.

Montáž

Montáž kabelového svazku

1. Otevřete 2 otočné sloty na levém bočním krytu.

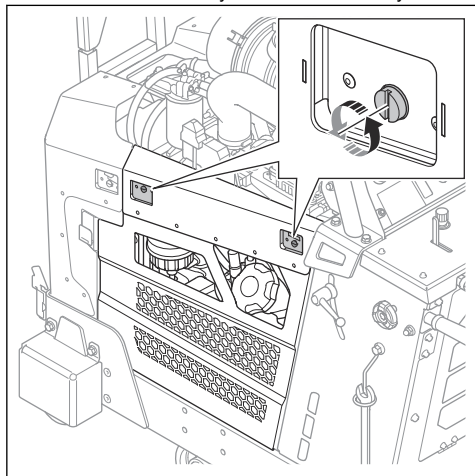

2. Zvedněte levý bočný kryt a sejměte jej.

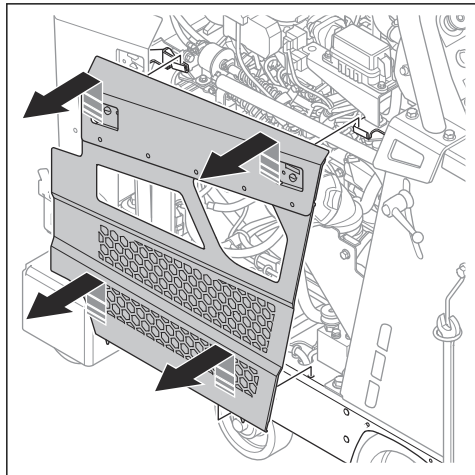

3. Otevřete 2 otočné sloty na pravém bočním krytu.

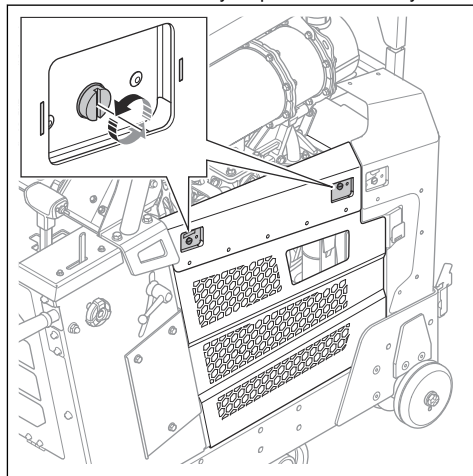

4. Zvedněte pravý bočný kryt a sejměte jej.

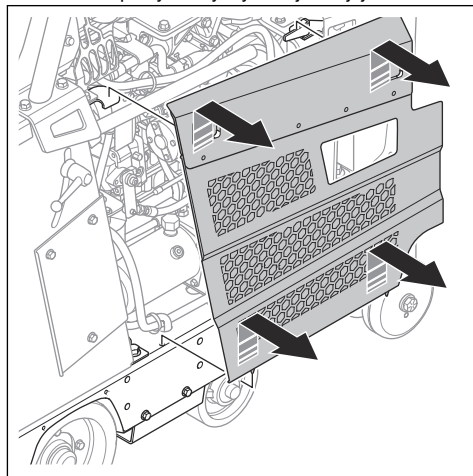

5. Připojte kabel baterie dvou světel ke konektoru záporné svorky.

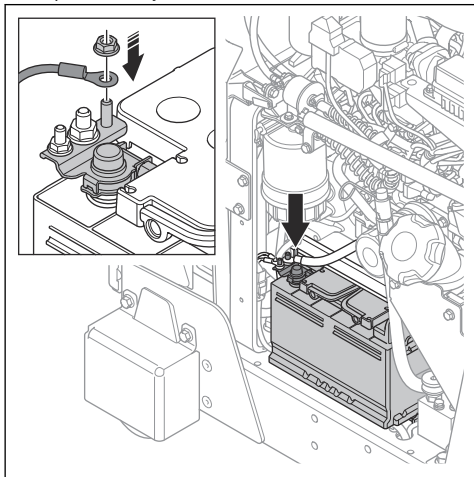

6. Protáhněte vodič pro desku plošných spojů pod motorem a ven na pravé straně. K instalaci vodiče použijte stahovací pásy.

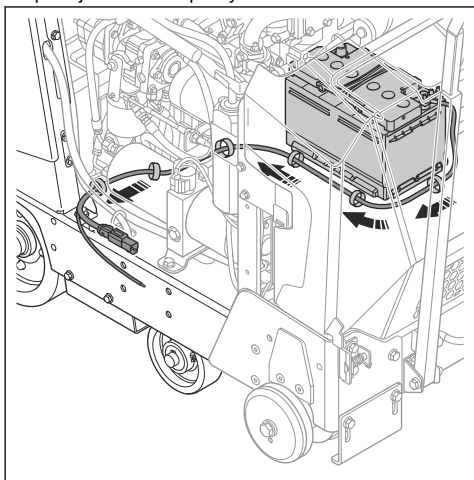

7. Odmontujte 3 šrouby a kryt desky plošných spojů.

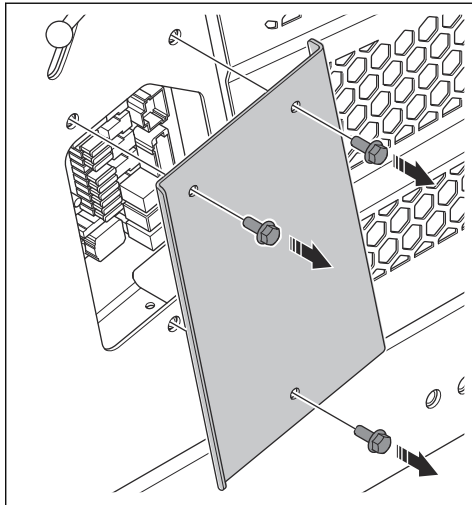

8. Protáhněte vodič rámem k desce plošných spojů.

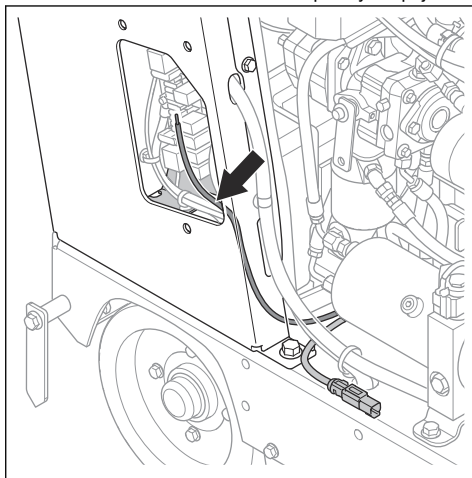

9. Odpojte kabel X45 od desky plošných spojů.

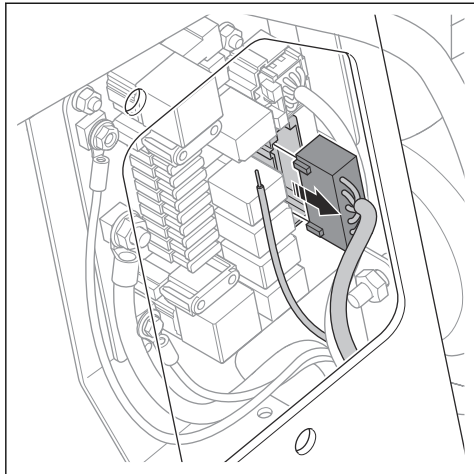

11. Připojte kabel X45 k desce plošných spojů.

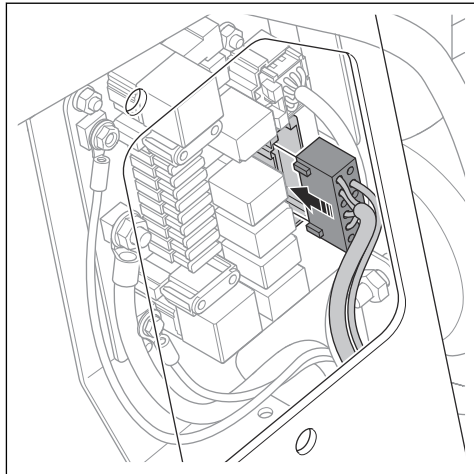

10. Připojte vodič k přípojce X45.4 na kabelu X45.

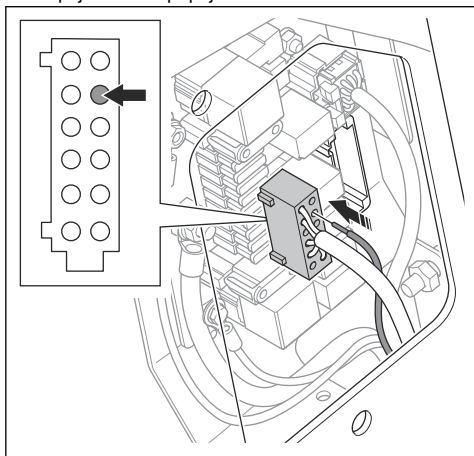

12. Připojte vodič ke kabelu X45 pomocí stahovacího pásku.

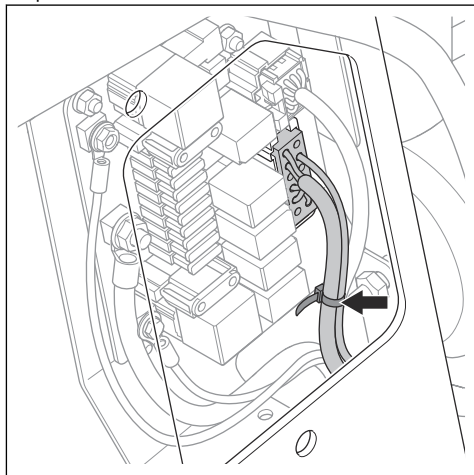

13. Nainstalujte relé a pojistku na desku plošných spojů. Další informace jsou uvedeny v části *Montáž relé a pojistky na strani 8*.

Montáž relé a pojistky

1. Odmontujte 3 šrouby a kryt desky plošných spojů.

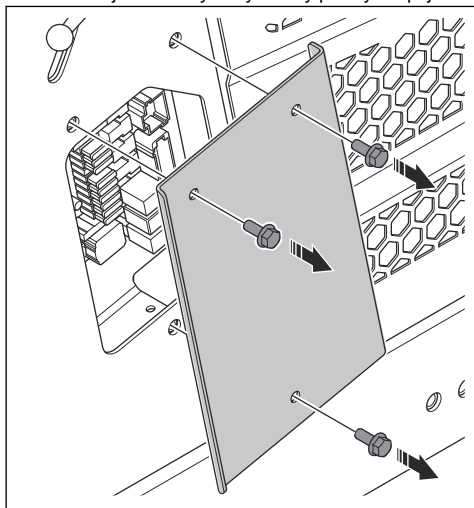

2. Nainstalujte relé na pozici K3 a pojistku (7,5 A) na pozici F3.

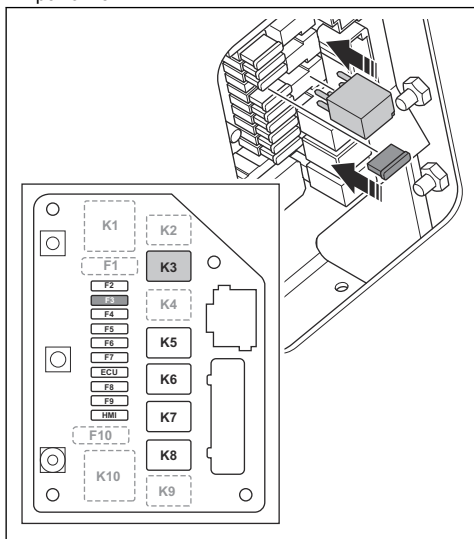

3. Namontujte 3 šrouby a kryt desky plošných spojů.

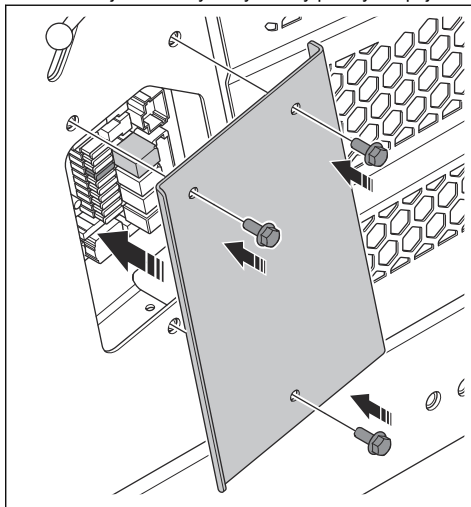

Instalace sady dvou světel

1. Nainstalujte kabeláž sady dvou světel. Další informace jsou uvedeny v části *Montáž kabelového svazku na strani 5*.
2. Nainstalujte relé a pojistku sady dvou světel. Další informace jsou uvedeny v části *Montáž relé a pojistky na strani 8*.
3. Namontujte 2 šrouby a sadu dvou světel.

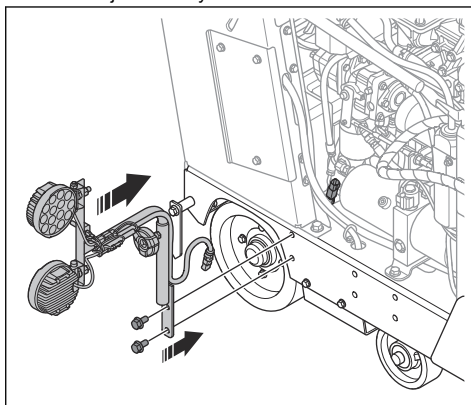

4. Připojte kabel sady světel ke kabelu.

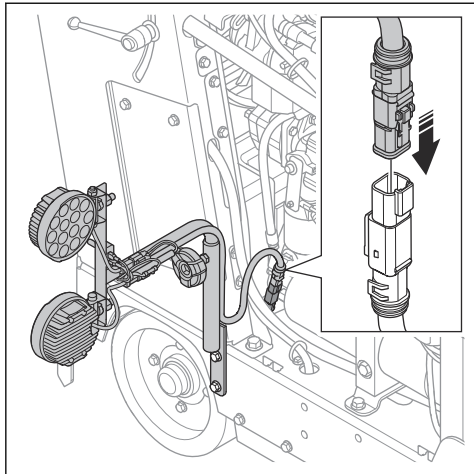

5. Namontujte boční kryt.

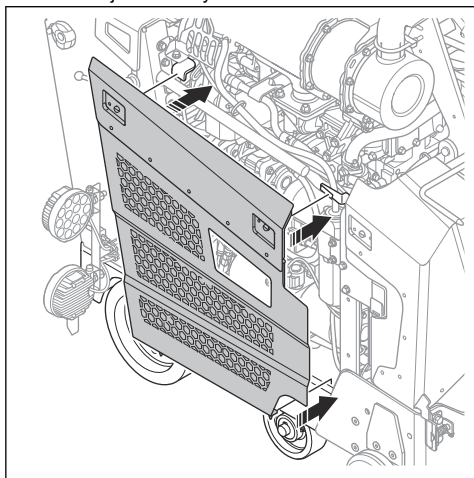

Výběr nastavení na rozhraní HMI

Povšimněte si: Další informace o rozhraní HMI a jeho funkcích: Viz návod k používání výrobku.

1. Stisknutím tlačítka A přejdete do hlavní nabídky.

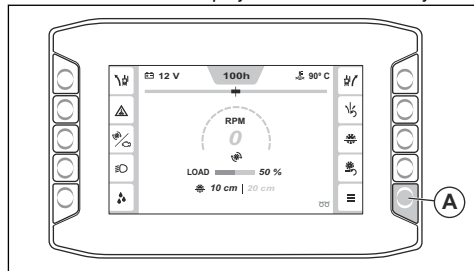

2. Přejděte do nabídky Systém (B) a Konfigurace stroje (C).

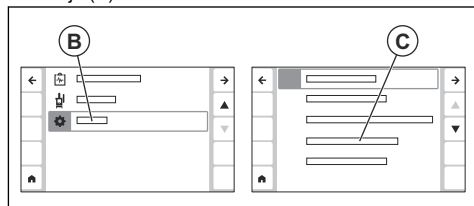

3. Přejděte do nabídky Extra funkce (D) a vyberte možnost Pracovní světlo (E).

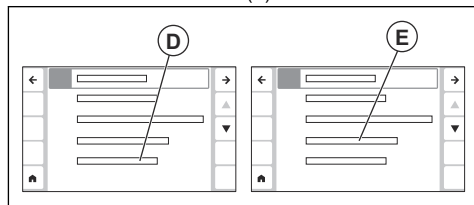

Použití sady dvou světel

1. Sadu dvou světel spustíte a vypnete stisknutím vypínače (A) pro sadu světel.

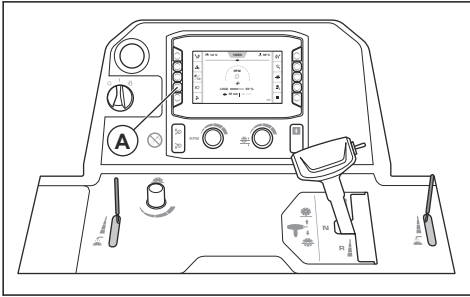

Údržba

Plán údržby

* = Všeobecná údržba, kterou provádí obsluha. Pokyny nejsou uvedeny v tomto návodu k použití.

X = Pokyny jsou uvedeny v tomto návodu k použití.

O = Pokyny nejsou uvedeny v tomto návodu k použití. Údržbu by měl provést schválený servis.

Údržba	Denně	50 h
Vyčistěte vnější povrch výrobku.	X	
Zkontrolujte, zda není výrobek poškozený.	X	

Likvidace

Dodržujte místní požadavky ohledně recyklace a platné předpisy.

TARTALOMJEGYZÉK

Bevezetés.....	12	Kezelés.....	20
Biztonság.....	15	Karbantartás.....	21
Összeszerelés.....	15	Hulladékkezelés.....	21

Bevezetés

Termékleírás

A termék egy Husqvarna aljzatvágókhoz való kettős lámpakészlet. A további tudnivalókat illetően tekintse át az aljzatvágóhoz tartozó használati útmutatót.

Termék áttekintése (Dual light kit)

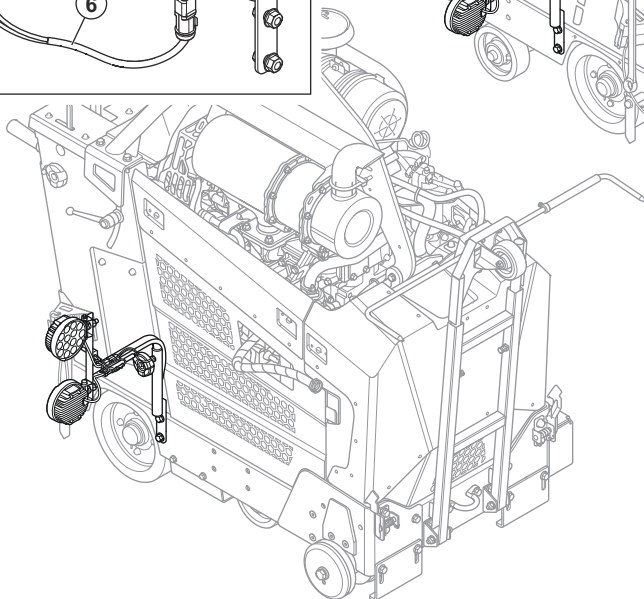
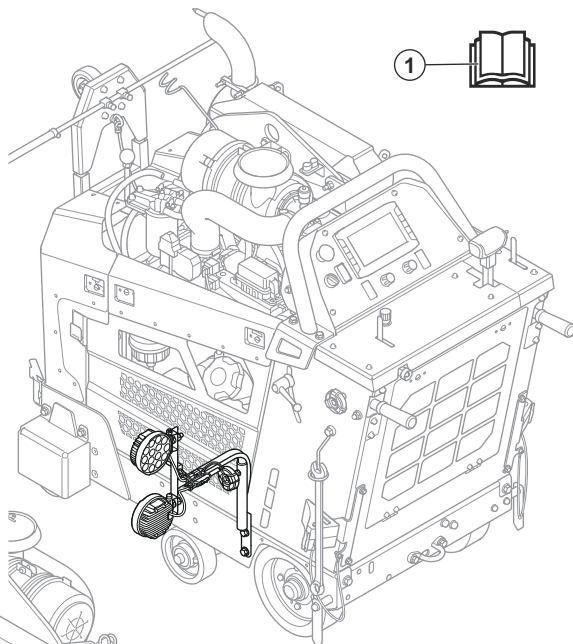
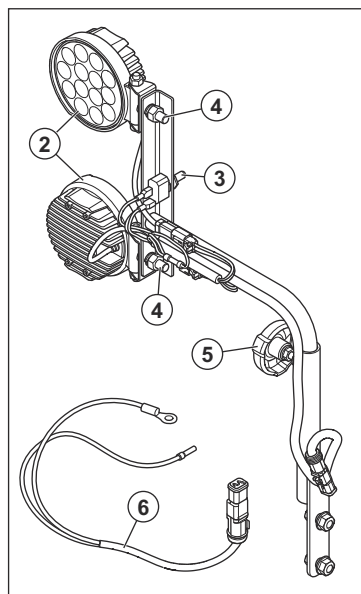

1. Kezelői kézikönyv
2. Lámpák
3. Lámpakészlet ON/OFF (BE/KI) kapcsológombja
4. Lámpák állítóanyái
5. Lámpakészlet magasságállító kereke
6. Kábelköteg

A terméken található jelzések



FIGYELMEZTETÉS: A termék veszélyes lehet a kezelőre és másokra, valamint a súlyos sérülésüket és halálukat

okozhatja. Körültekintően járjon el, és megfelelően használja a terméket.



Olvassa el a használati utasítást, és a termék használatba vétele előtt mindenképpen legyen tisztában a benne foglaltakkal!



Ez a termék megfelel a vonatkozó EK-irányelveknek.

Megjegyzés: A terméken szereplő többi jel/címke egyes piacok specifikus vizsgáztatási követelményeire vonatkozik.

A termék károsodása

A termékben keletkezett károkért nem vállalunk felelősséget, amennyiben:

- a termék javítását helytelenül végezték;
- a terméket helytelenül működtették.
- a termék javítása nem a gyártótól származó vagy általa jóváhagyott alkatrészekkel történt;
- a terméket nem a gyártótól származó vagy általa jóváhagyott kiegészítővel szerelték fel;
- a termék javítását nem hivatalos szakszerviz vagy jóváhagyott egyéb szerviz végezte.

Biztonság

Biztonsági fogalom meghatározások

Az alábbi fogalom meghatározások az egyes figyelmeztetésekhez tartozó, lehetséges veszélyek súlyosságát határozzák meg.



FIGYELMEZTETÉS: Személyi sérülés veszélye.



VIGYÁZAT: A termék károsodásának veszélye.

Megjegyzés: Ezek az információk a termék használatát könnyítik meg.

Összeszerelés

A kábelköteg rögzítése

1. Nyissa ki a bal oldali burkolaton lévő 2 forgóreteszt.

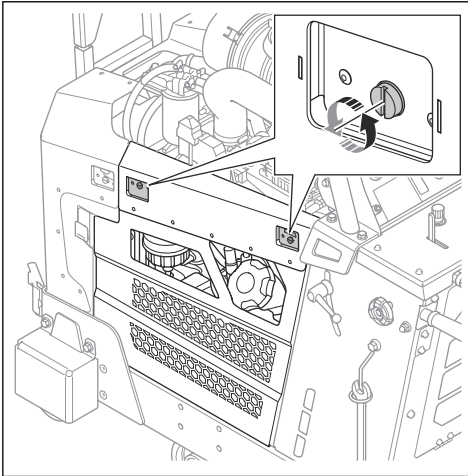

2. Emlje fel a bal oldali burkolatot, és távolítsa el.

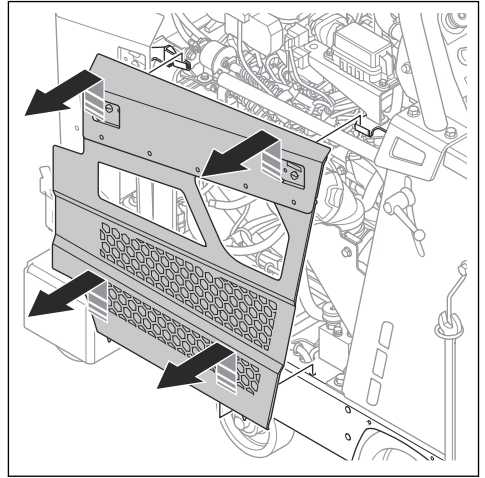

3. Nyissa ki a jobb oldali burkolaton lévő 2 forgóreteszt.

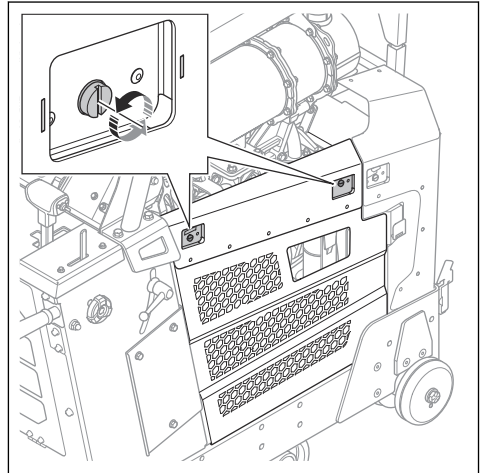

4. Emelje fel a jobb oldali burkolatot, és távolítsa el.

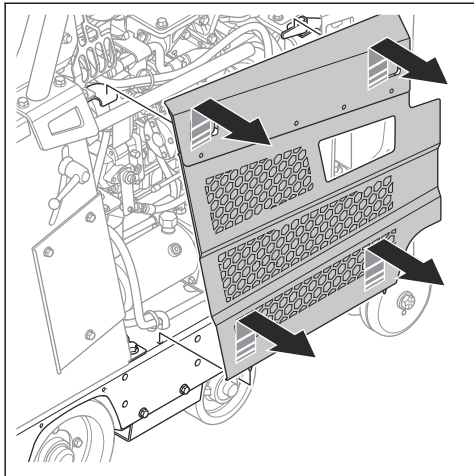

5. Csatlakoztassa a kettős lámpakészlet akkumulátorkábelét a negatív saruhoz.

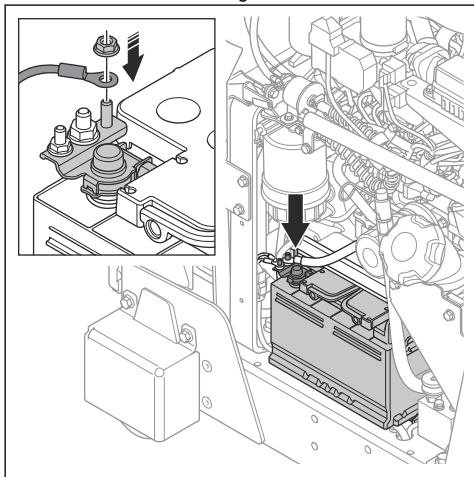

6. Vezesse el a NYÁK kábelét a motor alatt és ki a jobb oldalon. A vezeték rögzítéséhez használjon kábelkötegelőket.

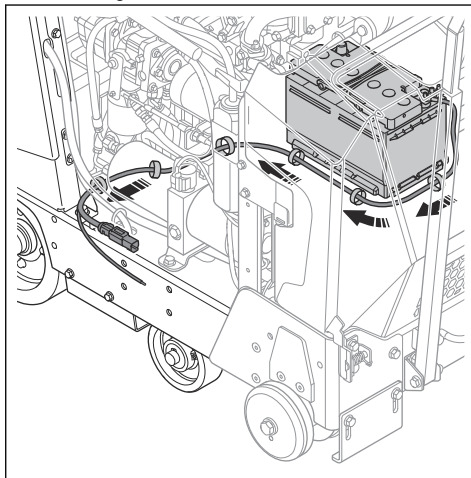

7. Távolítsa el a 3 csavart és a NYÁK burkolatát.

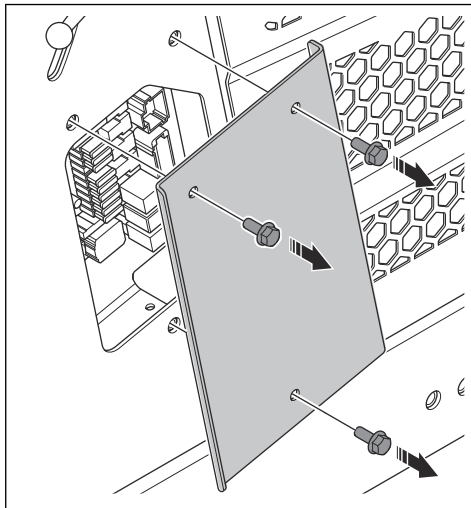

8. Vezesse át a vezetéket a kereten a NYÁK-hoz.

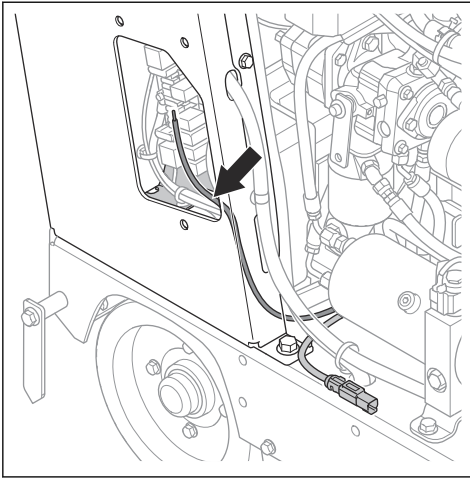

10. Csatlakoztassa a vezetéket az X45-ös kábel X45.4-es csatlakozójához.

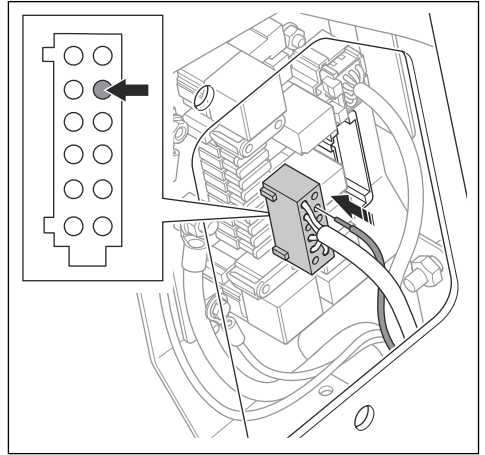

9. Válassza le az X45-ös kábelt a NYÁK-ról.

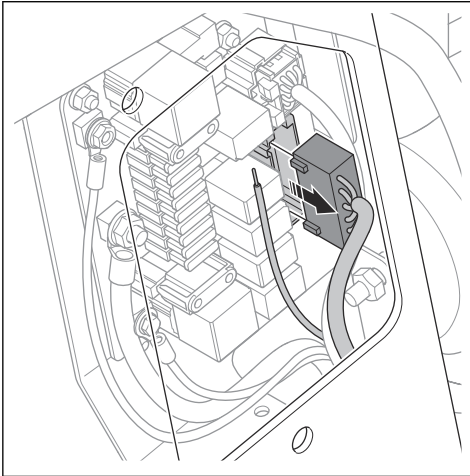

11. Csatlakoztassa az X45-ös kábelt a NYÁK-hoz.

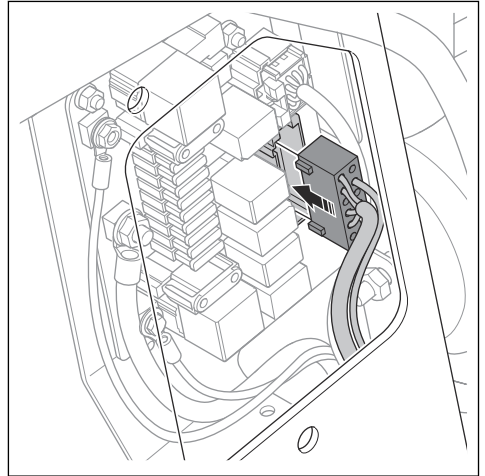

12. Rögzítse a vezetéket az X45-ös kábelhez egy kábelkötegelővel.

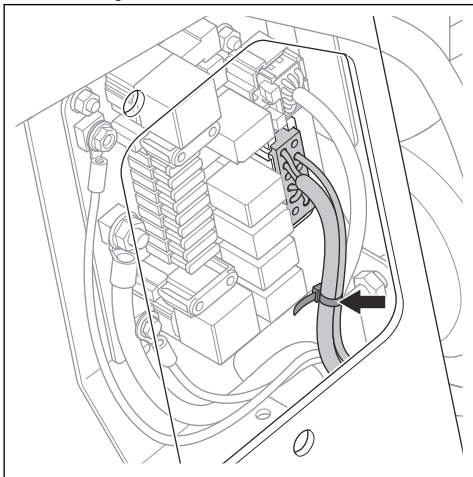

13. Szerelje fel a relét és a biztosítékot a NYÁK-ra. Lásd: *A relék és a biztosíték beszerelése 18. oldalon.*

A relék és a biztosíték beszerelése

1. Távolítsa el a 3 csavart és a NYÁK burkolatát.

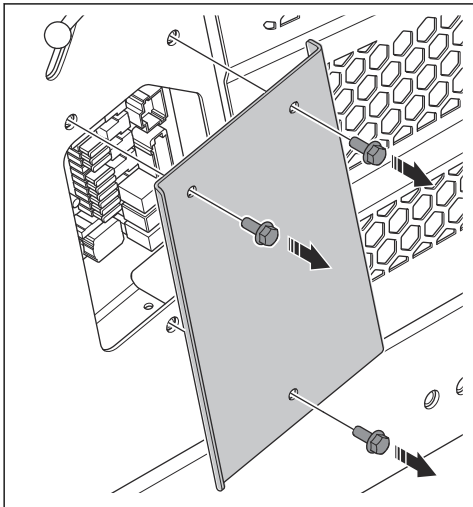

2. Szerelje be a relét a K3-as helyre, a biztosítékot (7,5 A) pedig az F3-as helyre.

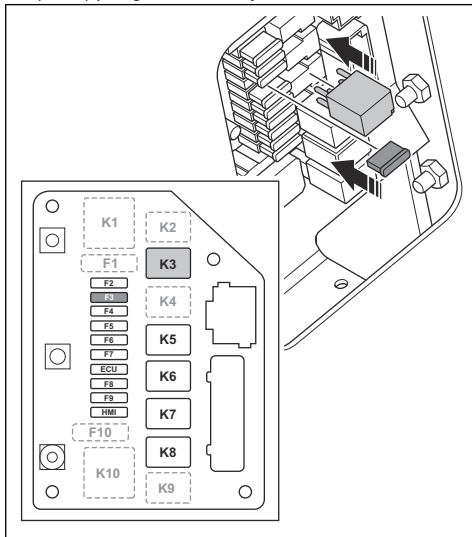

3. Helyezze vissza a 3 csavart és a NYÁK burkolatát.

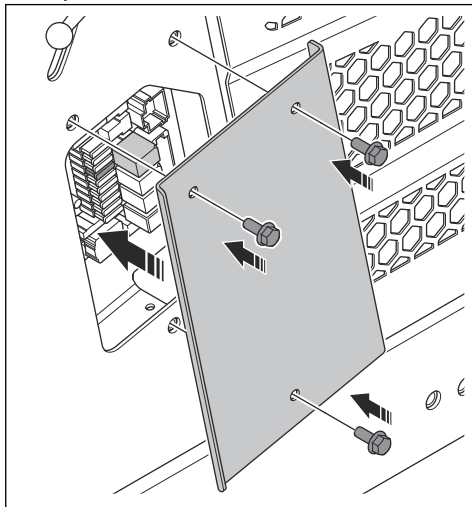

A kétlámpás készlet felszerelése

1. Szerelje fel a kétlámpás készlet vezetékeit. Lásd: *A kábelköteg rögzítése 15. oldalon.*
2. Szerelje be a kétlámpás készlet reléjét és biztosítékát. Lásd: *A relék és a biztosíték beszerelése 18. oldalon.*

3. Helyezze be a 2 csavart és a kétlámpás készletet.

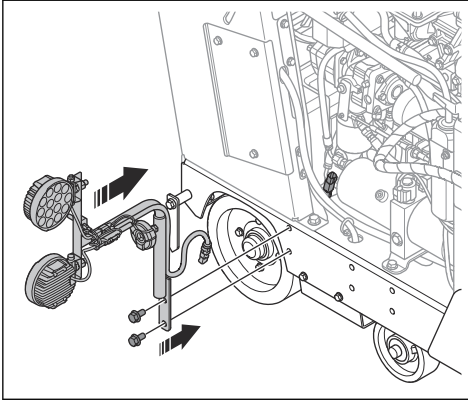

4. Csatlakoztassa a lámpakészlet kábelét a vezetékhez

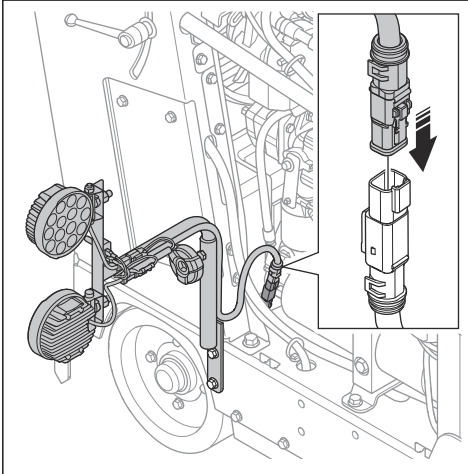

5. Szerelje fel az oldalsó burkolatot.

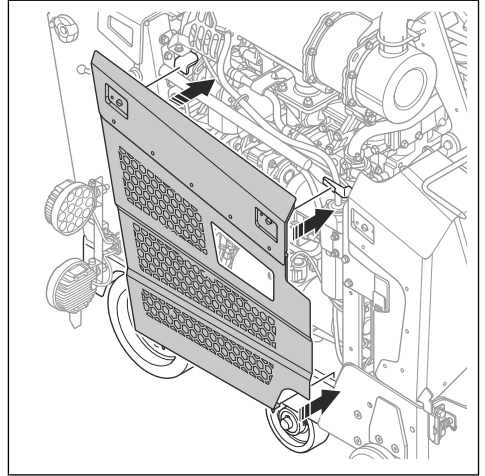

A HMI beállításainak kiválasztása

Megjegyzés: A további információkért a HMI-vel és annak funkcióival kapcsolatban. Tekintse meg a termék használati útmutatóját.

1. Nyomja meg az (A) gombot a „Main menu” (Főmenü) megnyitásához.

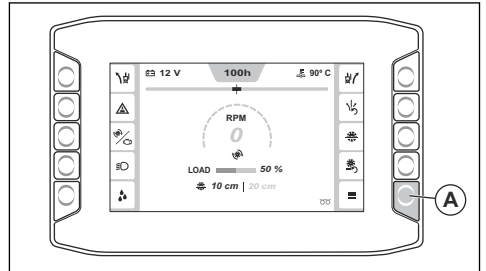

2. Lépjen a „System menu” (Rendszermenü) (B), majd a „Machine Configuration” (Gépkonfiguráció) (C) menüponthoz.

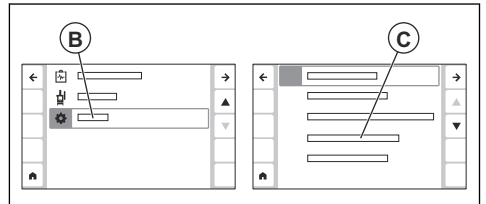

3. Lépjen az „Extra functions” (Extra funkciók) (D) menüponthoz, és válassza a „Working light” (Munkalámpa) (E) lehetőséget.

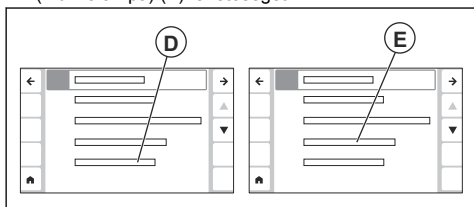

Kezelés

A kétlámpás készlet használatához

1. A kétlámpás készlet be- és kikapcsolásához nyomja meg az ON/OFF (BE/KI) gombot (A).

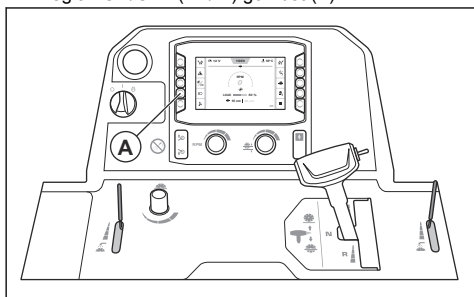

Karbantartás

Karbantartási terv

* = Kezelő által végzett általános karbantartás.
Az utasítások nem szerepelnek ebben a kezelői kézikönyvben.

X = Az utasítások szerepelnek ebben a kezelői kézikönyvben.

O = Az utasítások nem szerepelnek ebben a kezelői kézikönyvben. Bízva hivatalos szervizműhelyre a karbantartást.

Karbantartás	Naponta	50h
Tisztítsa meg a termék külső felületét.	X	
Ellenőrizze, hogy a termék sérülésmentes-e.	X	

Hulladékkezelés

Kövesse a helyi újrahasznosítási előírásokat és a vonatkozó szabályozásokat.

SPIS TREŚCI

Wstęp.....	22	Działanie.....	30
Bezpieczeństwo.....	25	Przegląd.....	31
Montaż.....	25	Utylizacja.....	31

Wstęp

Opis produktu

Produkt to zestaw podwójnych świateł używany w połączeniu z przecinarkami jezdnyymi Husqvarna. Więcej informacji znajduje się w instrukcji obsługi przecinarki jezdnej.

Przegląd produktu (Dual light kit)

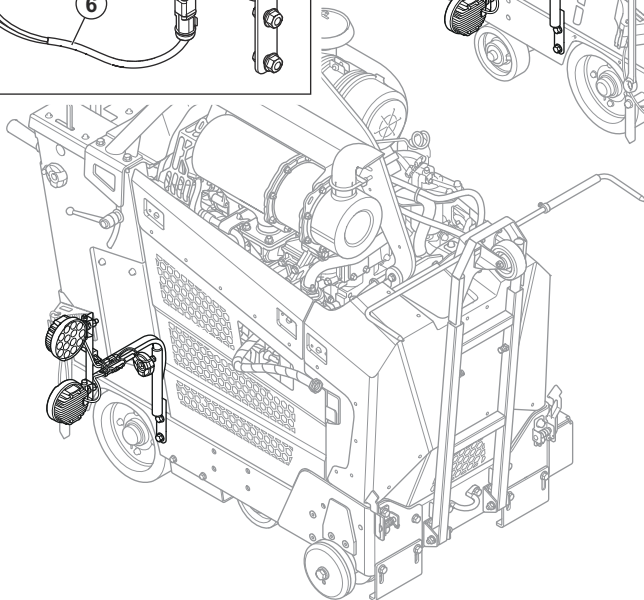
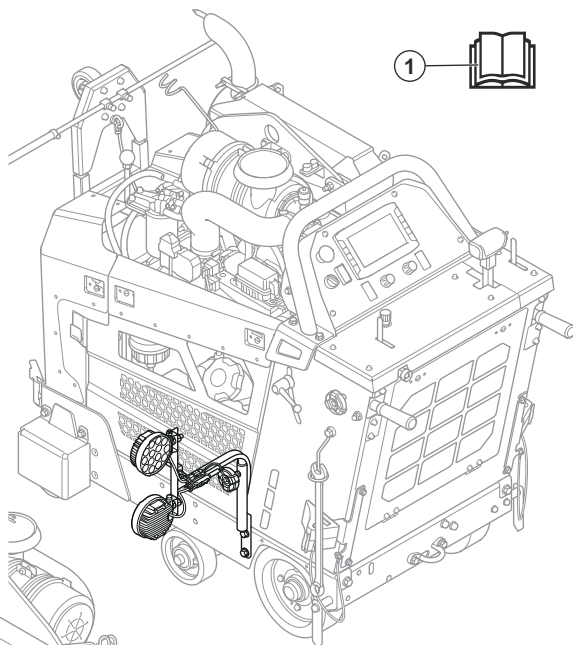
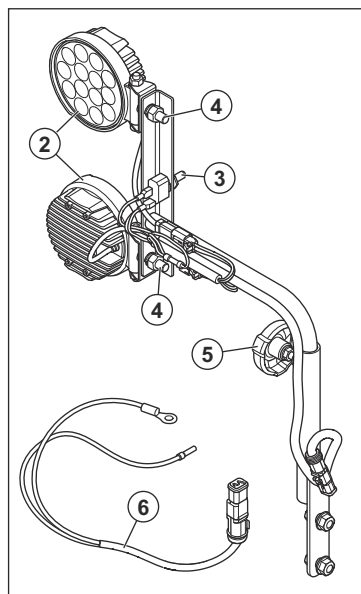

1. Instrukcja obsługi
2. Światła
3. Przycisk WŁ./WYŁ. zestawu świateł
4. Nakrętki regulacyjne świateł
5. Pokrętko regulacji wysokości zestawu świateł
6. Przewód wiązki przewodów

Symbole znajdujące się na produkcie



OSTRZEŻENIE: Produkt może spowodować poważne obrażenia ciała lub śmierć operatora lub innych osób.

Należy zachować ostrożność i prawidłowo korzystać z produktu.



Przed przystąpieniem do pracy należy dokładnie i ze zrozumieniem zapoznać się z treścią niniejszej instrukcji obsługi.



Produkt jest zgodny z odpowiednimi dyrektywami WE.

Uwaga: Pozostałe symbole/naklejki samoprzylepne umieszczone na produkcie dotyczą wymogów związanych z certyfikatami w niektórych krajach.

Uszkodzenie produktu

Nie odpowiadamy za uszkodzenia naszego produktu, w przypadku gdy:

- produkt jest nieprawidłowo naprawiany.
- produkt jest nieprawidłowo obsługiwany.
- produkt jest naprawiany przy użyciu części nie pochodzących od producenta lub niezatwierdzonych przez producenta.
- produkt jest wyposażony w akcesoria nie pochodzące od producenta lub niezatwierdzone przez producenta.
- produkt nie jest naprawiany w autoryzowanym centrum serwisowym lub przez autoryzowaną placówkę.

Bezpieczeństwo

Definicje dotyczące bezpieczeństwa

Poniższe definicje nadają poziom znaczenia każdemu słowu sygnałowemu.



OSTRZEŻENIE: Obrażenia osób.



UWAGA: Uszkodzenie produktu.

Uwaga: Ta informacja ułatwia używanie maszyny.

Montaż

Montaż wiązki przewodów

1. Otworzyć 2 odkręcane otwory na lewej osłonie.

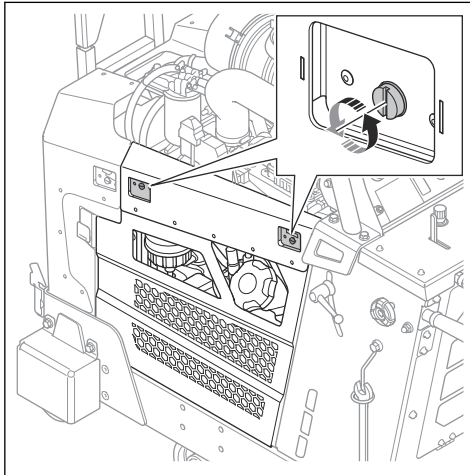

2. Unieść lewą osłonę, aby ją zdjąć.

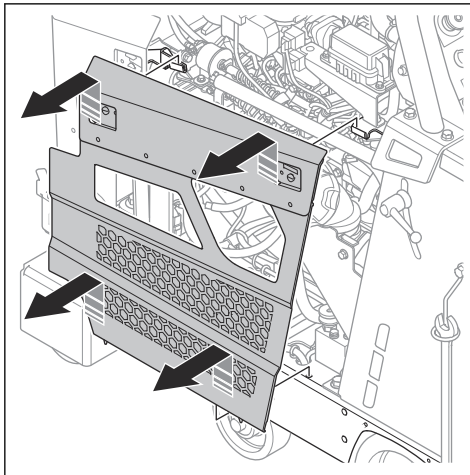

3. Otworzyć 2 odkręcane otwory na prawej osłonie.

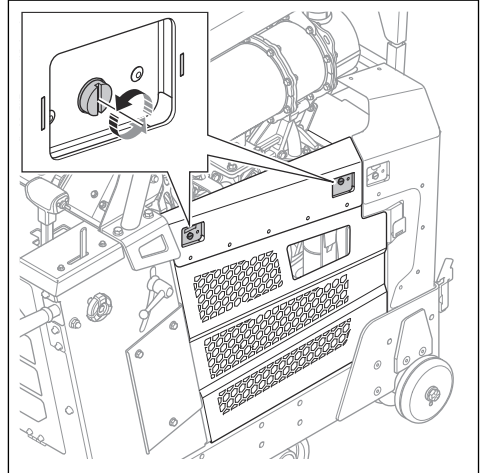

4. Unieść prawą osłonę, aby ją zdjąć.

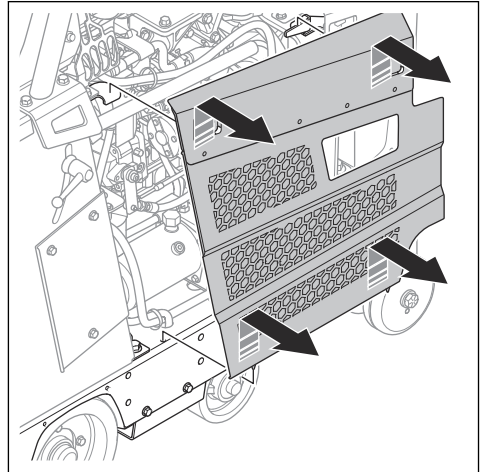

5. Podłączyć przewód akumulatora zestawu podwójnych świateł do ujemnego zacisku złącza.

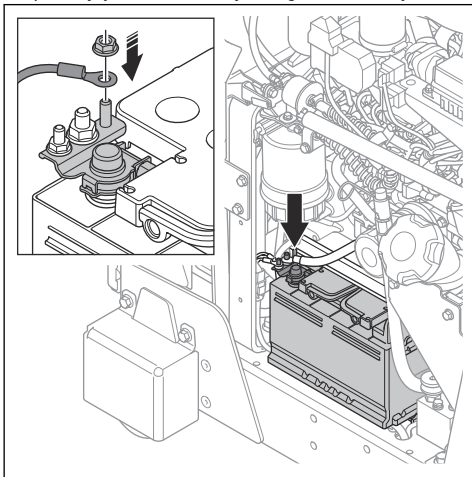

6. Przełożyć przewód płytki drukowanej pod silnikiem i wyprowadzić go na prawą stronę. Za pomocą opasek kablowych zamontować przewód.

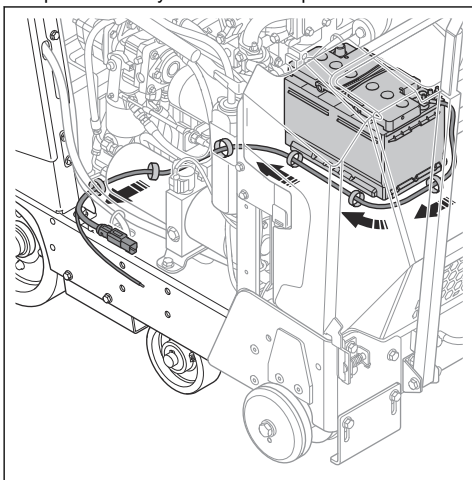

7. Wykręcić 3 śruby i wymontować osłonę płytki drukowanej.

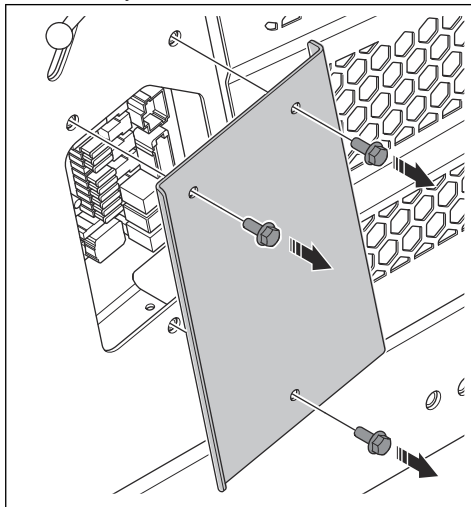

8. Przełożyć przewód przez ramę do płytki drukowanej.

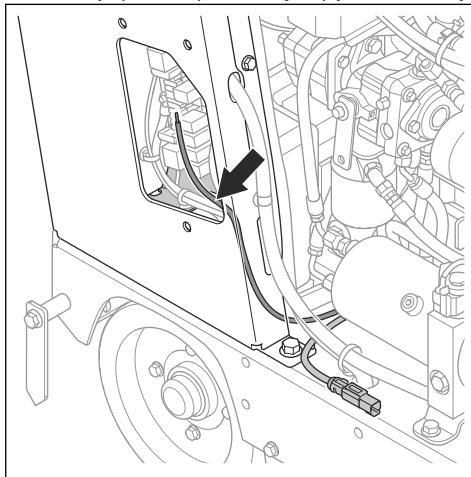

9. Odłączyć przewód X45 od płytki drukowanej.

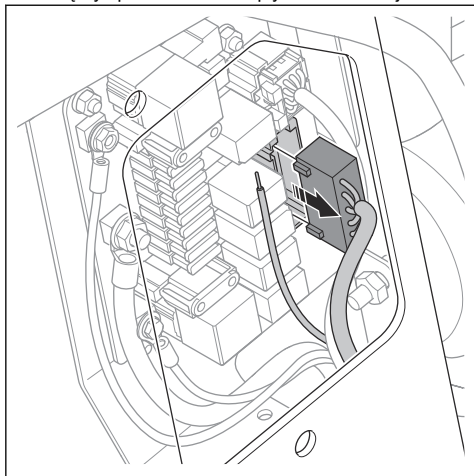

11. Podłączyć przewód X45 do płytki drukowanej.

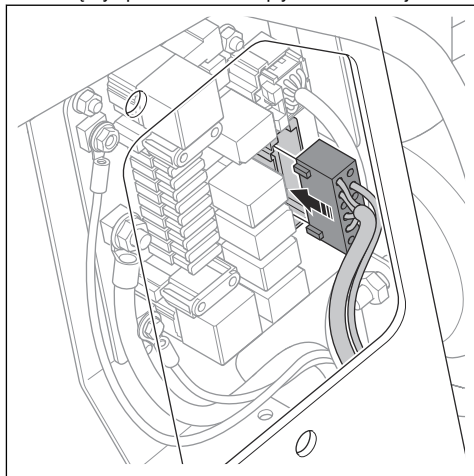

10. Podłączyć przewód do złącza X45.4 na przewodzie X45.

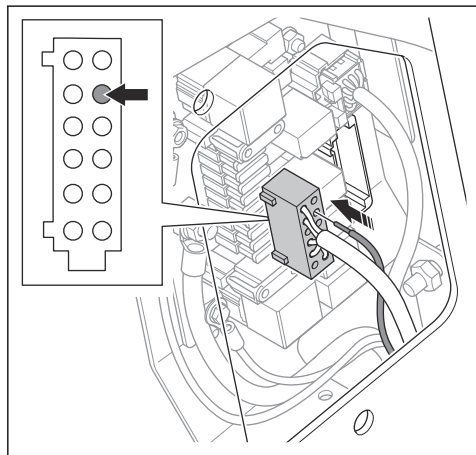

12. Podłączyć przewód do przewodu X45 za pomocą opaski kablowej.

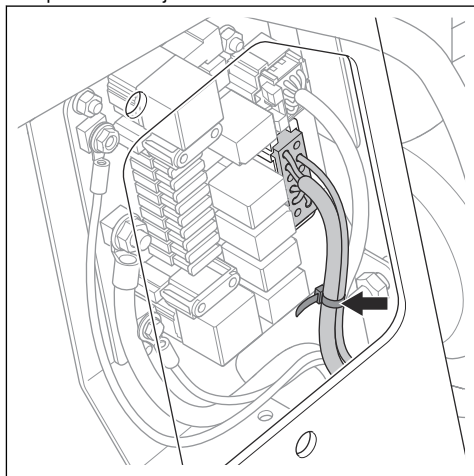

13. Zamontować przekaźnik i bezpiecznik na płytce drukowanej. Patrz *Montaż przekaźników i bezpieczników na stronie 28.*

Montaż przełączników i bezpieczników

1. Wykręcić 3 śruby i wymontować osłonę płytki drukowanej.

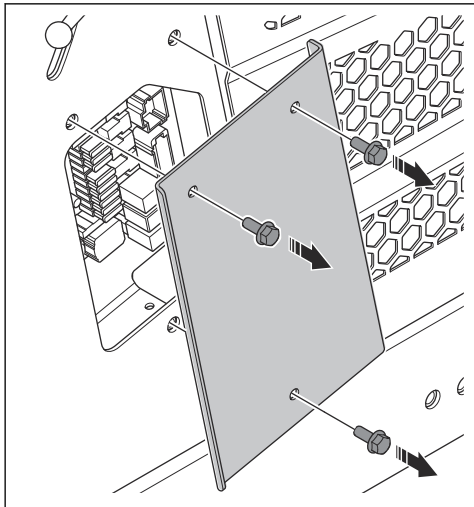

2. Zamontować przełącznik w położeniu K3 i bezpiecznik (7,5A) w położeniu F3.

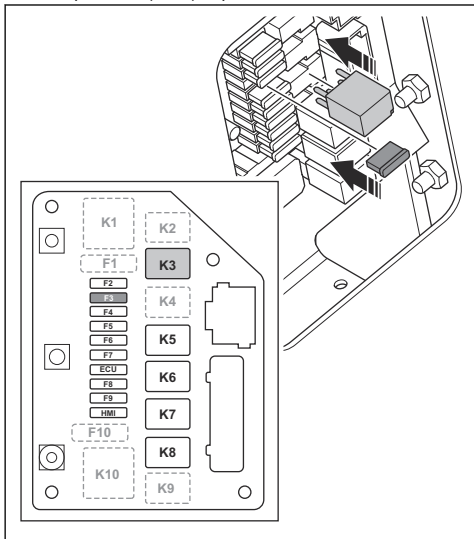

3. Wkręcić 3 śruby i zamontować osłonę płytki drukowanej.

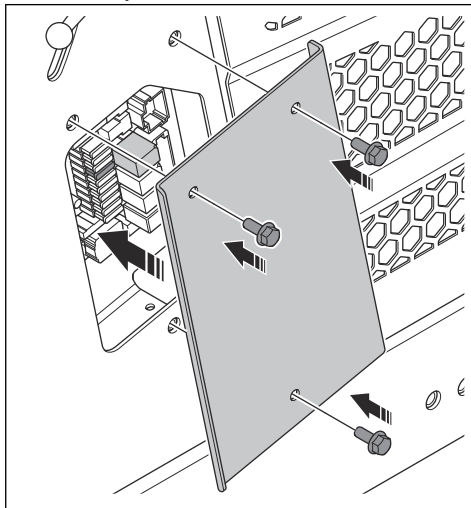

Montaż zestawu podwójnych świateł

1. Zamontować przewody zestawu podwójnych świateł. Patrz *Montaż wiązki przewodów na stronie 25*.
2. Zamontować przełącznik i bezpiecznik zestawu podwójnych świateł. Patrz *Montaż przełączników i bezpieczników na stronie 28*.
3. Wkręcić 2 śruby i zamontować zestaw podwójnych świateł.

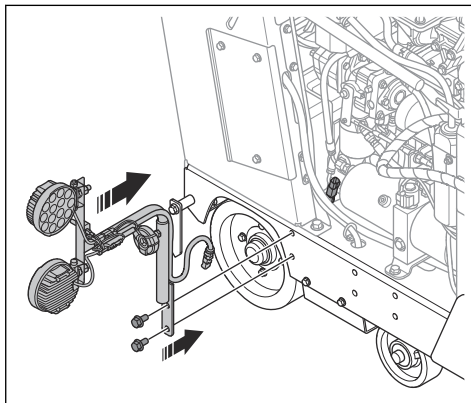

4. Podłączyć przewód zestawu świateł do przewodu

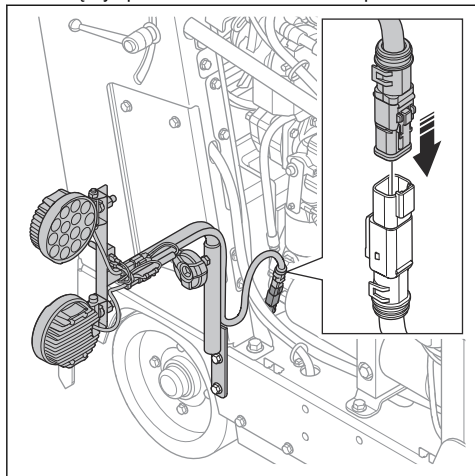

5. Zamontować osłonę boczną.

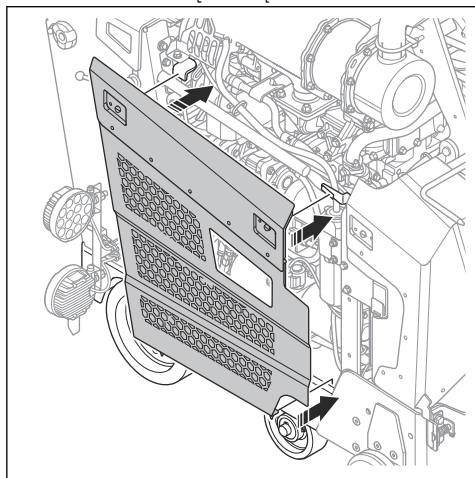

Wybieranie ustawień w interfejsie HMI

Uwaga: Aby uzyskać więcej informacji na temat interfejsu HMI i jego funkcji, patrz instrukcja obsługi produktu.

1. Nacisnąć przycisk (A), aby przejść do „Menu główne”.

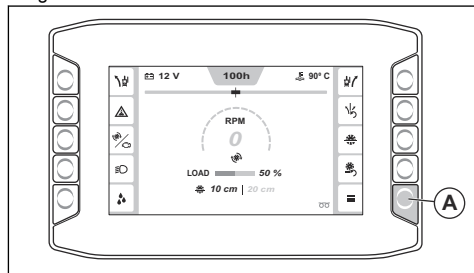

2. Przejść do „Menu systemu” (B) i „Konfiguracja maszyny” (C).

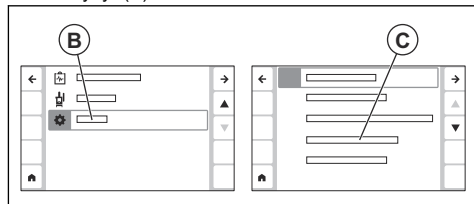

3. Przejść do opcji „Funkcje dodatkowe” (D) i wybrać opcję „Światła robocze” (E).

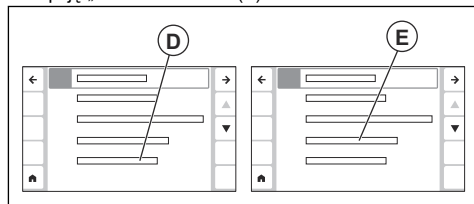

Korzystanie z zestawu podwójnych świateł

1. Nacisnąć przycisk WŁ./WYŁ. (A) zestawu podwójnych świateł, aby go uruchomić i zatrzymać.

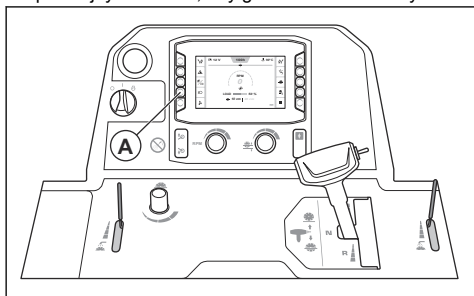

Przeгляд

Plan konserwacji

* = Ogólna konserwacja wykonywana przez operatora.
Zalecenia nie zostały zawarte w niniejszej instrukcji obsługi.

X = zalecenia są zawarte w niniejszej instrukcji obsługi.

O = zalecenia nie zostały zawarte w niniejszej instrukcji obsługi. Wykonanie przeglądu należy zlecić autoryzowanemu warsztatowi obsługi technicznej.

Przeгляд	Codziennie	50 godz.
Oczyścić zewnętrzne powierzchnie urządzenia.	X	
Należy sprawdzić maszynę pod kątem uszkodzeń.	X	

Utylizacja

Przestrzegać lokalnych wymogów dotyczących recyklingu oraz obowiązujących przepisów.

Obsah

Úvod.....	32	Prevádzka.....	40
Bezpečnosť.....	35	Údržba.....	41
Montáž.....	35	Likvidácia.....	41

Úvod

Popis výrobku

Tento výrobok je súprava duálnych svetiel, ktorá sa používa spolu s podlahovými píľami Husqvarna. Bližšie informácie nájdete v návode na obsluhu podlahovej píly.

Prehľad výrobku (Dual light kit)

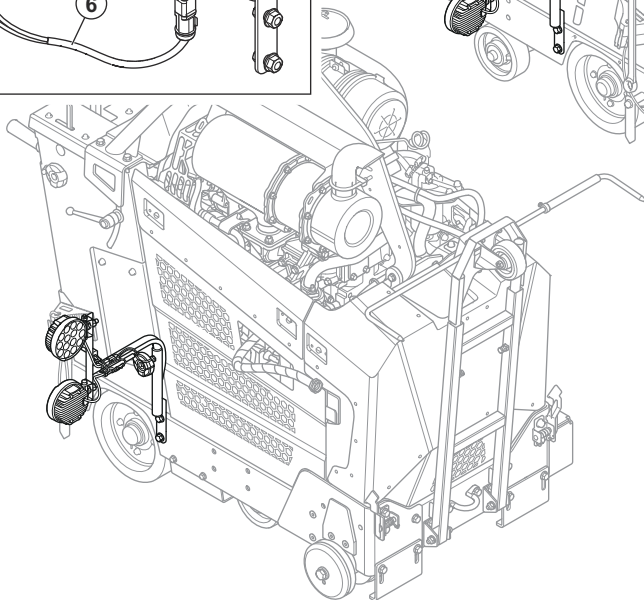
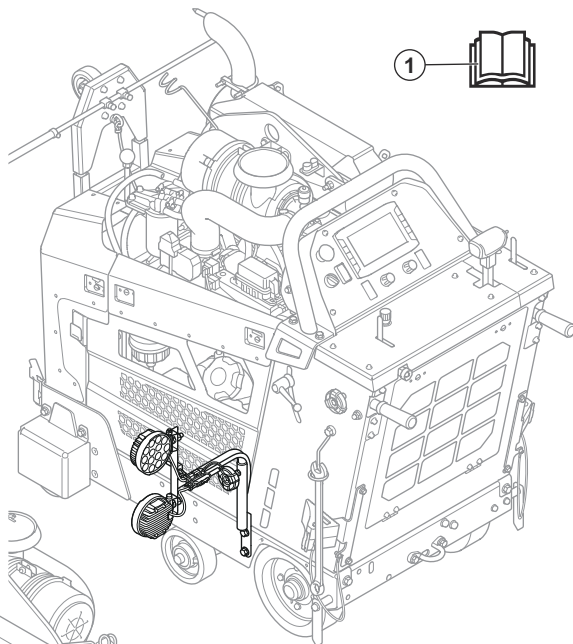
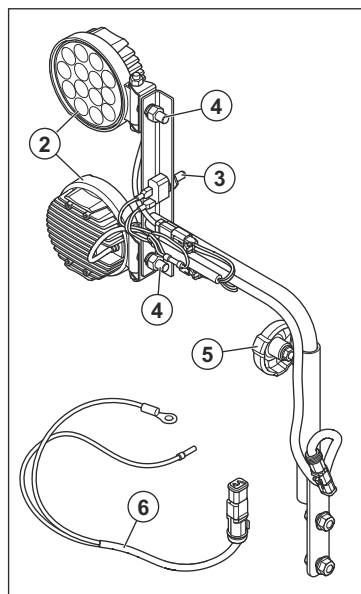

1. Návod na obsluhu
2. Svetelné kontrolky
3. Spínač zapnutia/vypnutia súpravy svetiel
4. Nastavovacie matice svetiel
5. Koliesko na nastavenie výšky súpravy svetiel
6. Vodič káblového zväzku

Symbole na výrobku



UPOZORNENIE: Tento výrobok môže byť nebezpečný a spôsobiť vážne poranenie alebo usmrtenie obsluhujúceho pracovníka alebo iných osôb. Postupujte

opatrne a používajte výrobok správnym spôsobom.



Pred používaním výrobku si pozorne prečítajte návod na obsluhu a uistite sa, že porozumiete uvedeným pokynom.



Tento výrobok je v súlade s príslušnými smernicami ES.

Poznámka: Ostatné symboly/emblémy na výrobku odkazujú na zvláštne požiadavky certifikácie pre určité trhy.

Poškodenie výrobku

Nie sme zodpovední za škody na našom výrobku v prípade:

- nesprávne vykonanej opravy výrobku,
- nesprávneho používania výrobku,
- opravy výrobku, pri ktorej neboli použité diely od výrobcu alebo diely schválené výrobcom,
- používania príslušenstva od iného výrobcu alebo príslušenstva, ktoré nie je schválené výrobcom,
- opravy výrobku, ktorá nebola vykonaná v schválenom servisnom stredisku alebo schválenými kompetentnými osobami.

Bezpečnosť

Bezpečnostné definície

Nižšie uvedené definície označujú úroveň závažnosti pre každé signálne slovo.



VÝSTRAHA: Poranenie osôb.



VAROVANIE: Poškodenie výrobku.

Poznámka: Táto informácia napomáha k jednoduchšiemu použitiu výrobku.

Montáž

Montáž káblového zväzku

1. Otvorte 2 otočné západky na ľavom bočnom kryte.

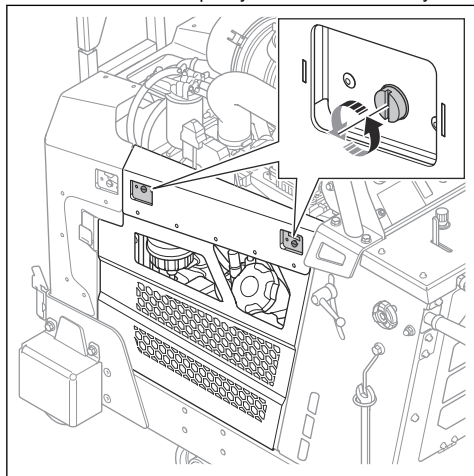

2. Zdvihnite ľavý bočný kryt a vyberte ho.

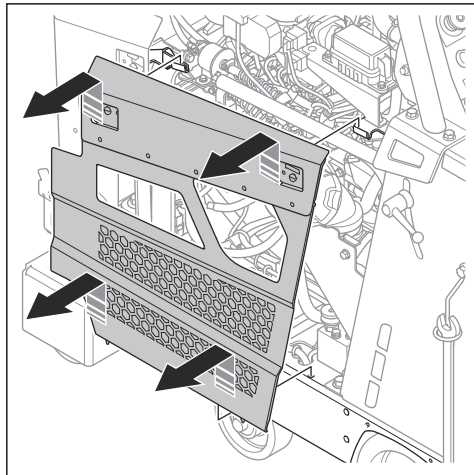

3. Otvorte 2 otočné západky na pravom bočnom kryte.

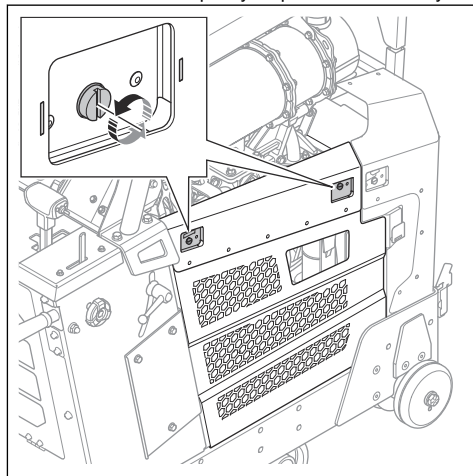

4. Zdvihnite pravý bočný kryt a vyberte ho.

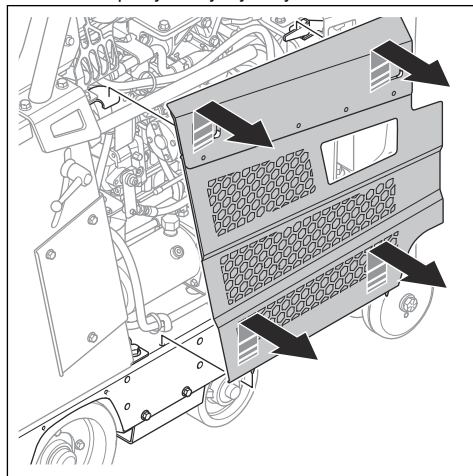

5. Pripojte kábel akumulátora duálneho svetla k zápornej svorke.

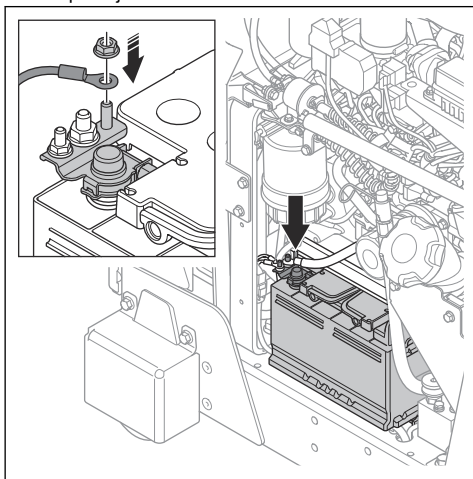

6. Pretiahnite vodič pre dosku plošných spojov pod motor a vyvedte ho na pravej strane. Na inštaláciu vodiča použite sťahovacie pásky.

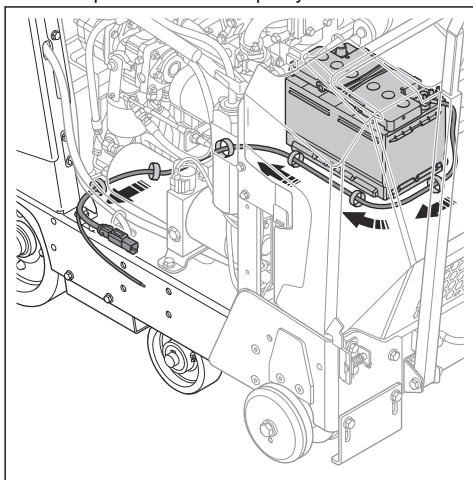

7. Odstráňte 3 skrutky a kryt dosky plošných spojov.

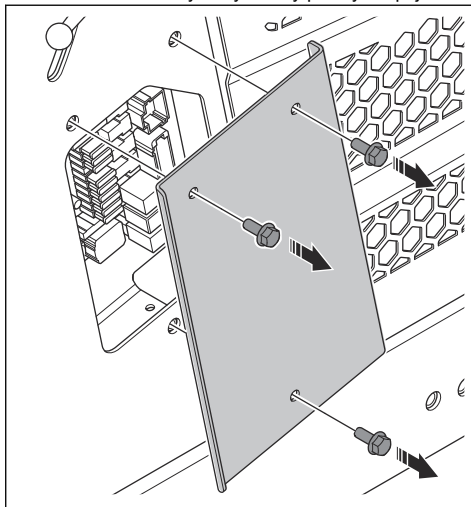

8. Preveďte vodič cez rám k doske plošných spojov.

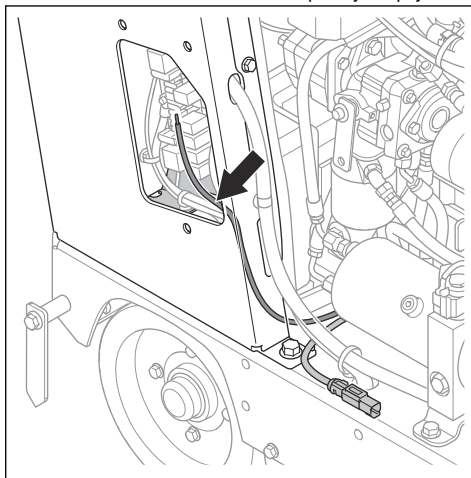

9. Odpojte kábel X45 od dosky plošných spojov.

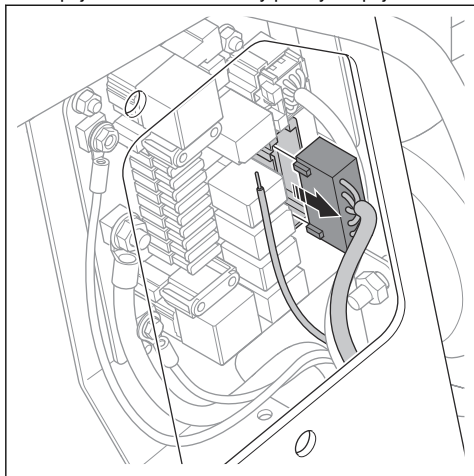

11. Pripojte kábel X45 k doske plošných spojov.

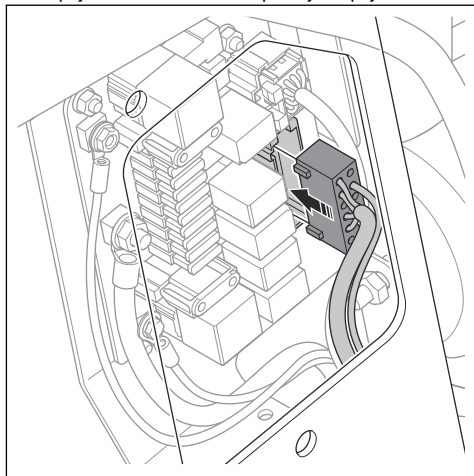

10. Pripojte vodič k prípojke X45.4 na káblu X45.

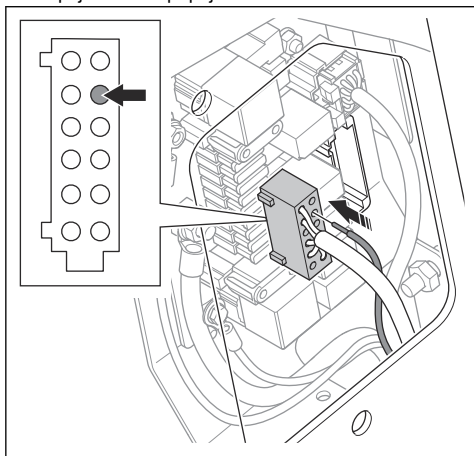

12. Pripojte vodič ku káblu X45 pomocou sťahovacej pásky.

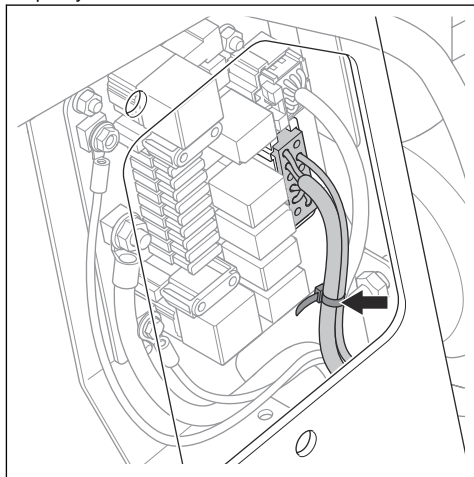

13. Namontujte relé a poistku na dosku plošných spojov.
Pozrite si časť *Montáž relé a poistky na strane 38.*

Montáž relé a poistky

1. Odstráňte 3 skrutky a kryt dosky plošných spojov.

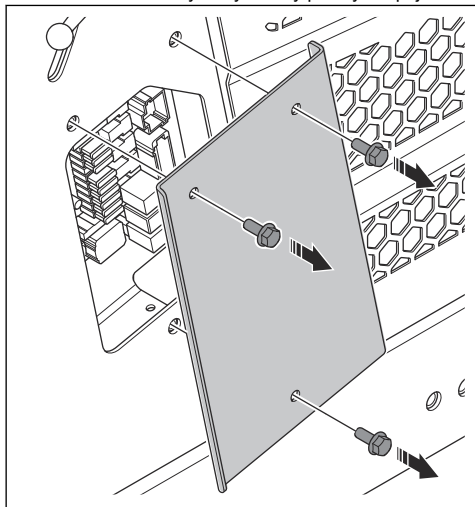

2. Namontujte relé na pozíciu K3 a poistku (7,5 A) na pozíciu F3.

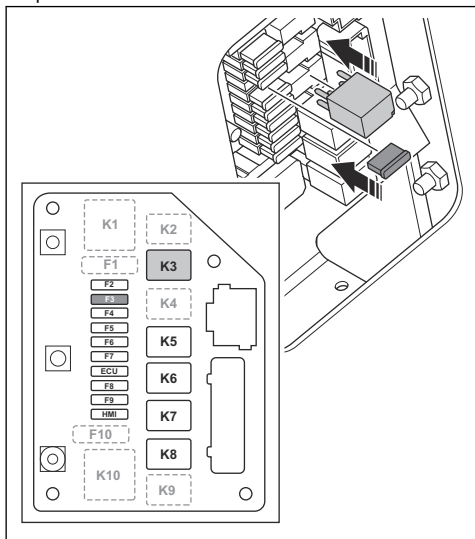

3. Namontujte 3 skrutky a kryt dosky plošných spojov.

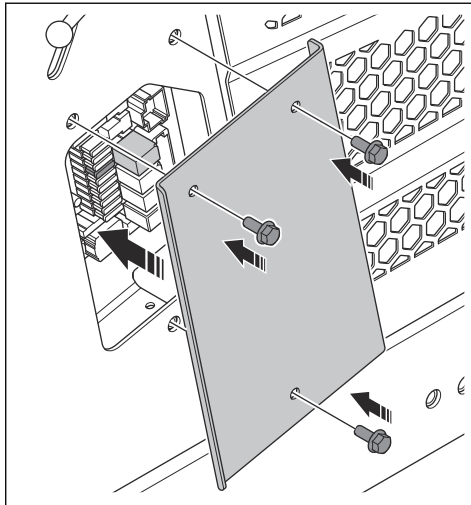

Montáž súpravy duálneho svetla

1. Namontujte kabeláž súpravy duálneho svetla. Pozrite si časť *Montáž káblového zväzku na strane 35*.
2. Namontujte relé a poistku súpravy duálneho svetla. Pozrite si časť *Montáž relé a poistky na strane 38*.
3. Namontujte 2 skrutky a súpravu duálneho svetla.

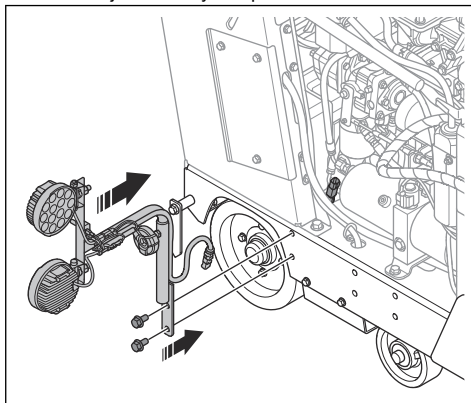

4. Pripojte kábel s pravy svetla ku k blu vodi a

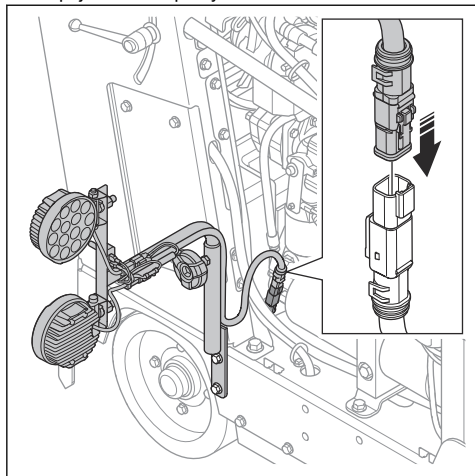

5. Nasadte bo n  kryt.

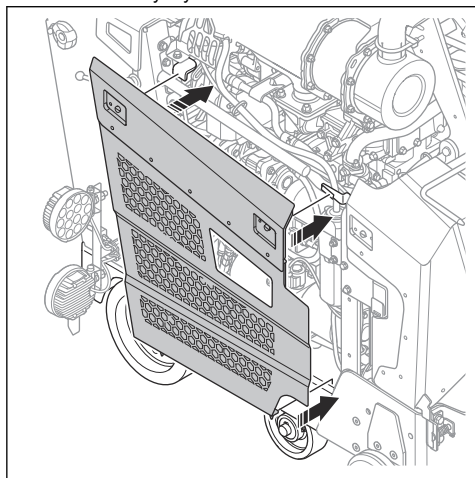

V ber nastaven  na rozhran   lovek – stroj

Pozn mka: D lšie inform cie o rozhran   lovek – stroj a jeho funkci ch n jdete v n vode na obsluhu v robku.

1. Stla en m tla idla (A) prejdete do ponuky „Hlavn  ponuka“.

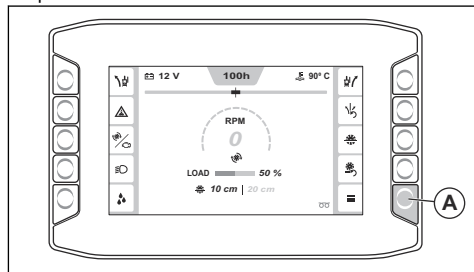

2. Prejdete do ponuky „Syst m“ (B) a „Konfigur cia stroja“ (C).

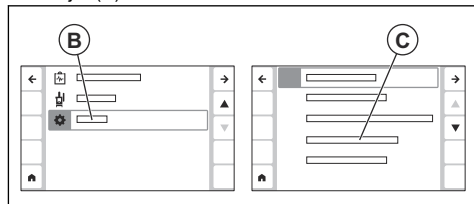

3. Prejdete na polo ku „Extra funkcie“ (D) a zvol te mo nosť „Pracovn  svetlo“ (E).

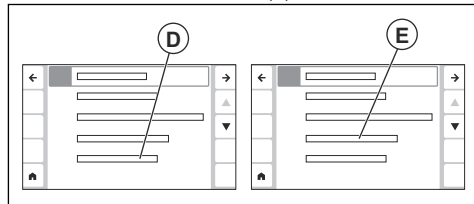

Používanie súpravy duálneho svetla

1. Stlačením vypínača (A) súpravu duálneho svetla zapnete a vypnete.

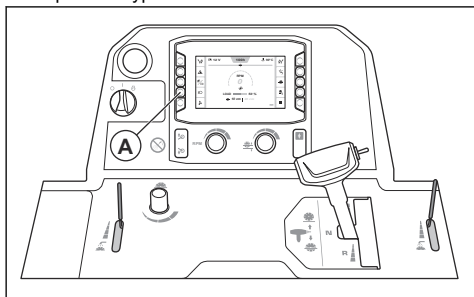

Údržba

Plán údržby

* = Všeobecná údržba vykonávaná operátorom. Pokyny sa neuvádzajú v tomto návode na obsluhu.

X = Pokyny sa uvádzajú v tomto návode na obsluhu.

O = Pokyny sa neuvádzajú v tomto návode na obsluhu. Údržbu zverte schválenému servisnému zástupcovi.

Údržba	Denne	50 h
Vyčistite vonkajšie plochy výrobku.	X	
Skontrolujte, či nie je výrobok poškodený.	X	

Likvidácia

Dodržiavajte miestne požiadavky v oblasti recyklácie a platné predpisy.

VSEBINA

Uvod.....	42	Delovanje.....	50
Varnost.....	45	Vzdrževanje.....	51
Sestavljanje.....	45	Odstranitev.....	51

Uvod

Opis izdelka

Izdelek je komplet dveh luči, ki se uporablja skupaj s talnimi rezalniki Husqvarna. Za več informacij glejte navodila za uporabo talnega rezalnika.

Pregled izdelka (Dual light kit)

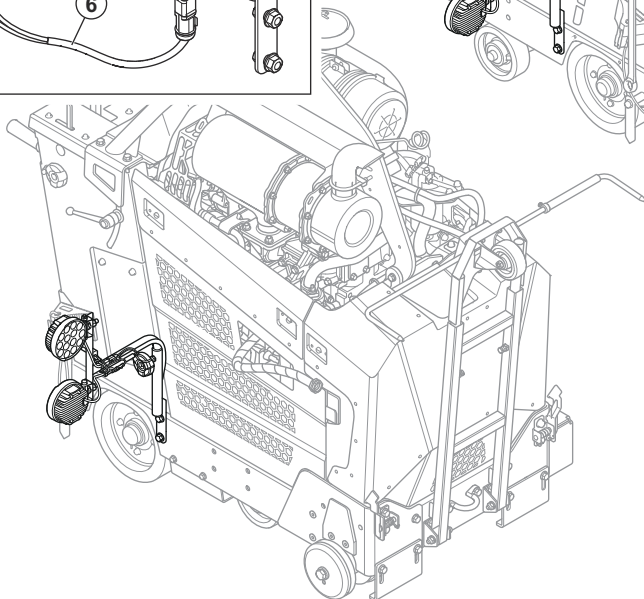
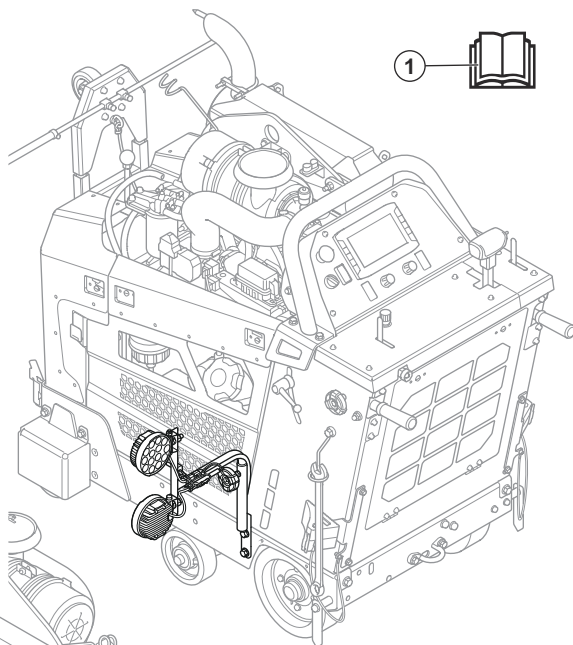
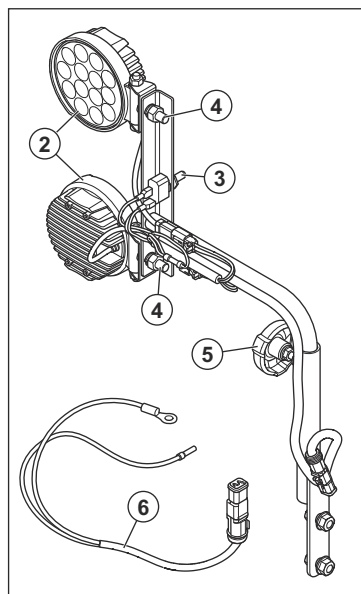

1. Navodila za uporabo
2. Lučke
3. Stikalo za vklop/izklop kompleta luči
4. Nastavitvene matice za luči
5. Kolesce za nastavitev višine kompleta luči
6. Kabel kablskega snopa

Simboli na izdelku



OPOZORILO: Ta izdelek je lahko nevaren in lahko povzroči hude poškodbe oziroma smrt uporabnika ali drugih. Bodite previdni in uporabljajte izdelek pravilno.



Pred uporabo tega izdelka morate pozorno prebrati navodila za uporabo ter jih razumeti.



Izdelek je skladen z veljavnimi direktivami ES.

Opomba: Ostali simboli in oznake na izdelku se nanašajo na zahteve za certifikacijo, ki veljajo za nekatere trge.

Poškodbe izdelka

Za škodo na izdelku ne odgovarjamo v naslednjih primerih:

- Izdelek ni pravilno popravljen.
- Izdelek se ne uporablja pravilno.
- Izdelek je popravljen z uporabo delov, ki jih ni izdelal ali odobril proizvajalec,
- Na izdelku je nameščen pribor, ki ga ni izdelal ali odobril proizvajalec.
- Izdelek ni bil popravljen v pooblaščenem servisnem centru ali pri pooblaščenem organu.

Varnost

Varnostne definicije

Spodnje definicije označujejo stopnjo resnosti posameznih opozorilnih besed.



OPOZORILO: Poškodbe oseb.



POZOR: Poškodbe izdelka.

Opomba: Te informacije olajšajo uporabo izdelka.

Sestavljanje

Namestitev kableskega snopa

1. Odprite 2 vrtljivi reži na levem pokrovu.

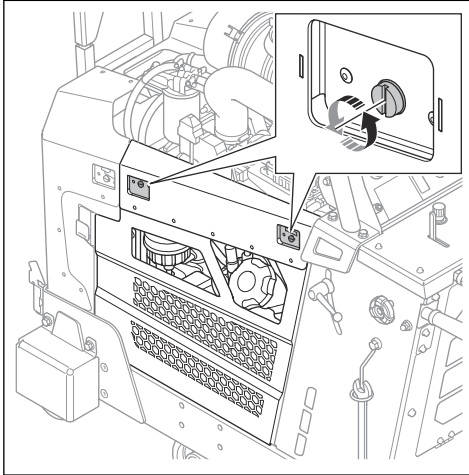

2. Dvignite levi pokrov in ga odstranite.

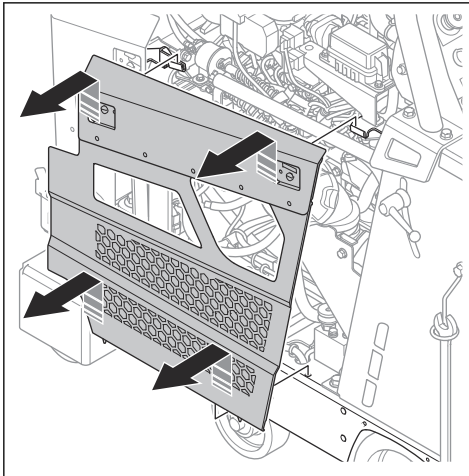

3. Odprite 2 vrtljivi reži na desnem pokrovu.

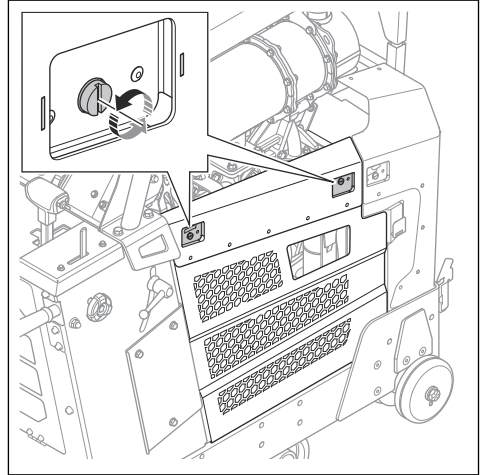

4. Dvignite desni pokrov in ga odstranite.

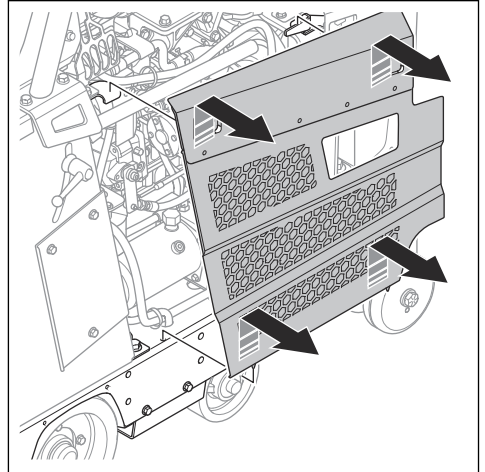

5. Priklopite kabel akumulatorja za dve luči na priključek negativnega pola.

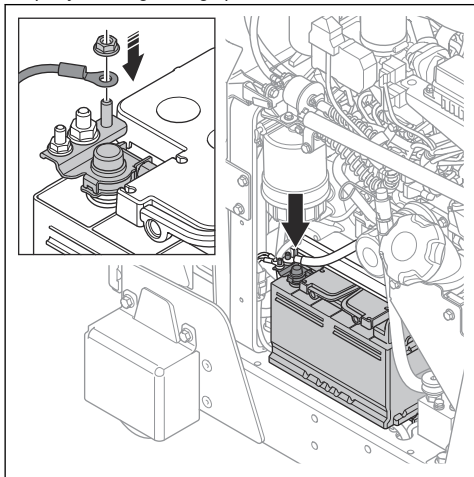

6. Povlecite žico za ploščo tiskanega vezja pod motor in navzven na desni strani. Za namestitev žice uporabite kabelske vezice.

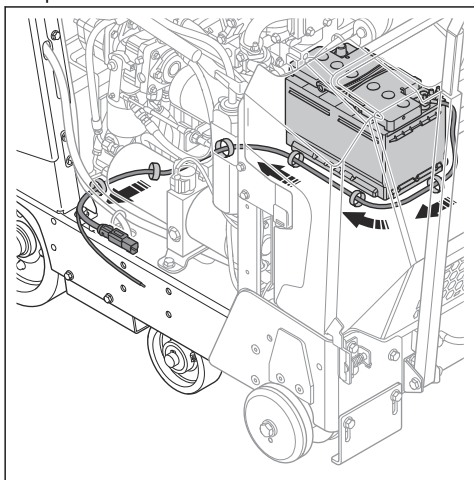

7. Odstranite 3 vijake in pokrov plošče tiskanega vezja.

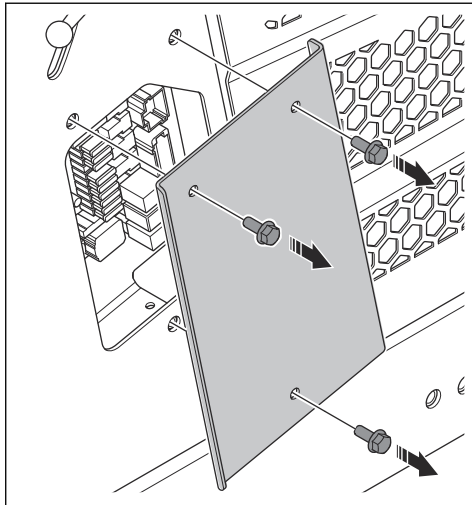

8. Žico vstavite skozi okvir v ploščo tiskanega vezja.

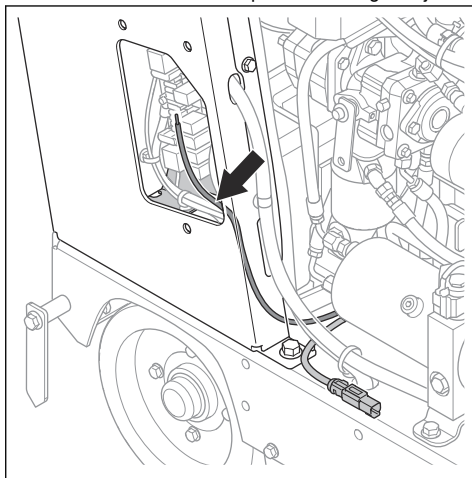

9. Odklopite kabel X45 s plošče tiskanega vezja.

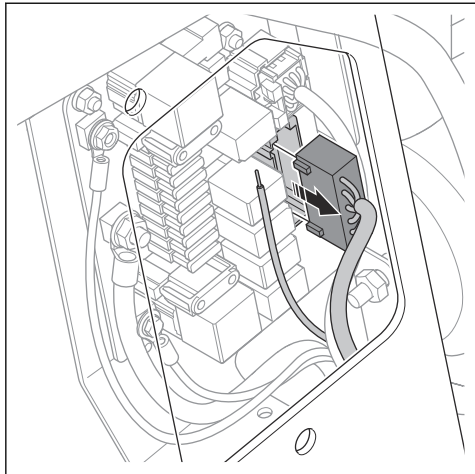

11. Priključite kabel X45 na ploščo tiskanega vezja.

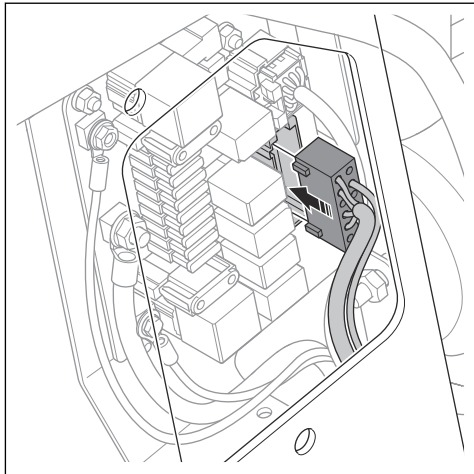

10. Žico priključite na priključek X45.4 na kablju X45.

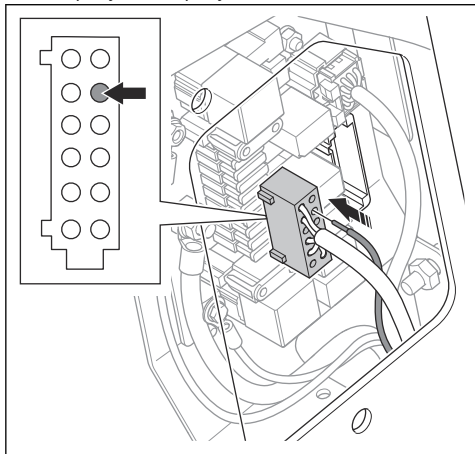

12. Žico s kabelsko vezico priključite na kabel X45.

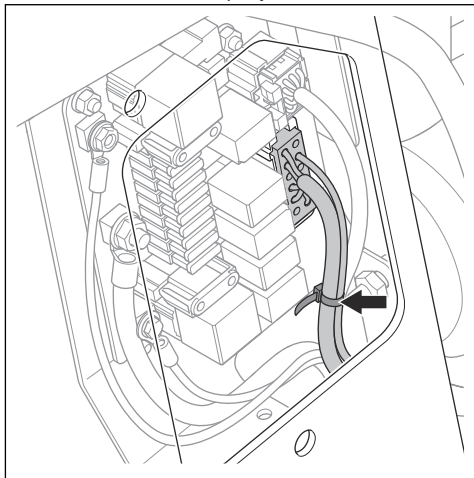

13. Namestite rele in varovalko na ploščo tiskanega vezja. Glejte *Namestitev relejev in varovalke na strani 48.*

Namestitev relejev in varovalke

1. Odstranite 3 vijake in pokrov plošče tiskanega vezja.

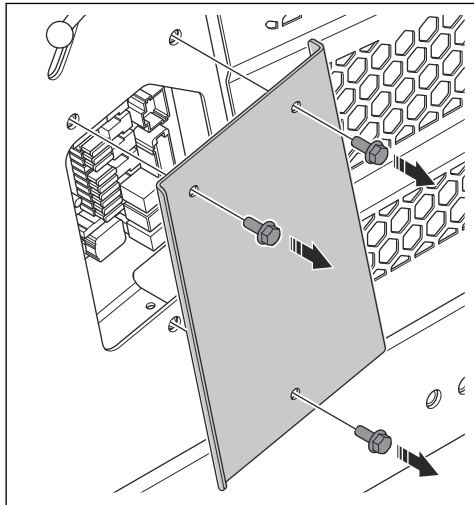

2. Namestite rele na položaj K3 in varovalko (7,5 A) na položaj F3.

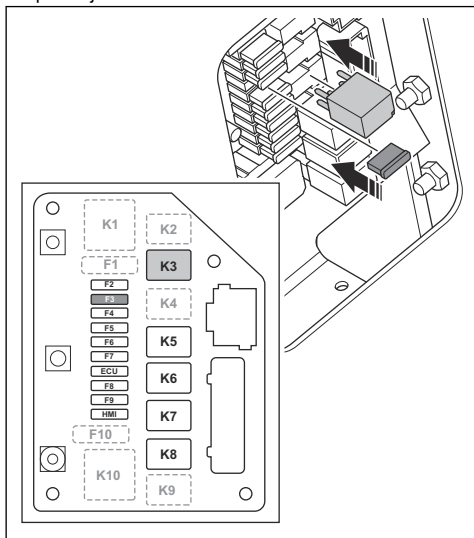

3. Namestite 3 vijake in pokrov plošče tiskanega vezja.

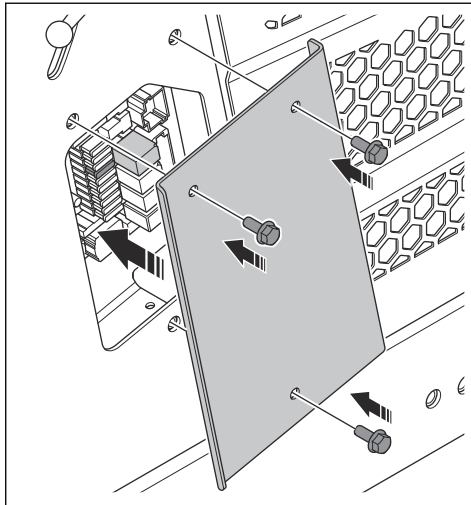

Namestitev kompleta dveh luči

1. Namestite kabla kompleta dveh luči. Glejte *Namestitev kableskega snopa* na strani 45.
2. Namestite rele in varovalko kompleta dveh luči. Glejte *Namestitev relejev in varovalke* na strani 48.
3. Namestite 2 vijaka in komplet dveh luči.

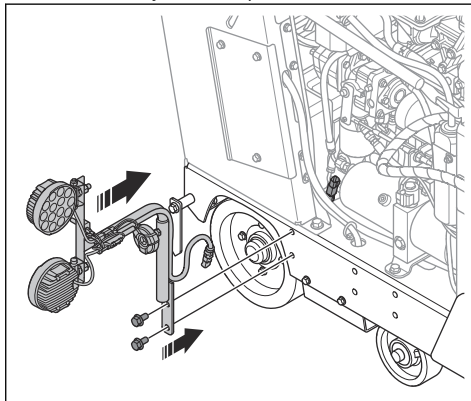

4. Kabel kompleta luči priključite na kabel z žico.

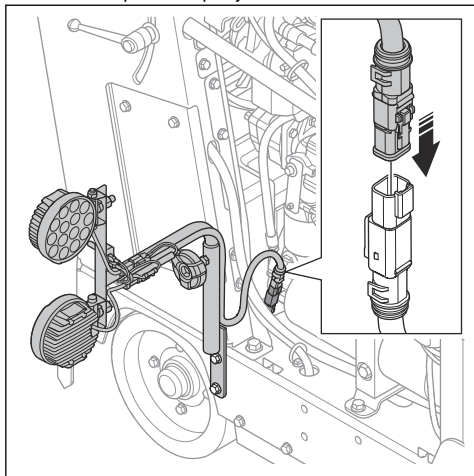

5. Namestite stranski pokrov.

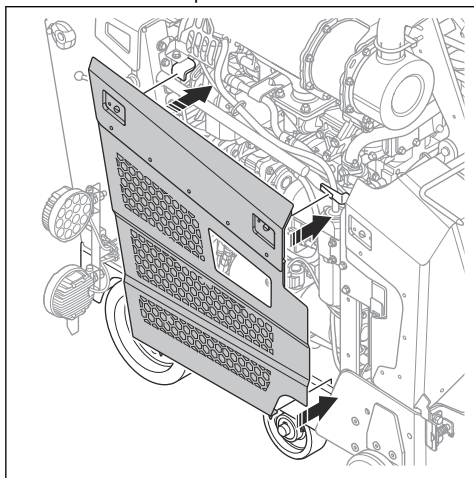

Izbira nastavitve v vmesniku HMI

Opomba: Za več informacij o vmesniku HMI in njegovih funkcijah glejte navodila za uporabo izdelka.

1. Z gumbom (A) odprite "Glavni meni".

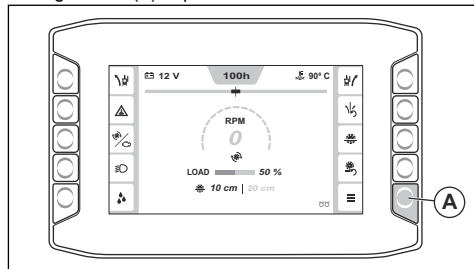

2. Pomaknite se na možnost "Meni sistema" (B) in "Konfiguracija stroja" (C).

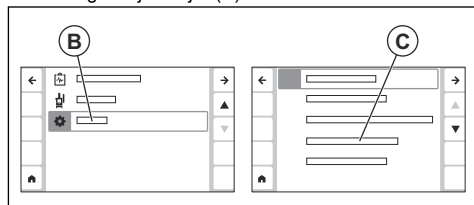

3. Pomaknite se na "Dodatne funkcije" (D) in izberite možnost "Delovna luč" (E).

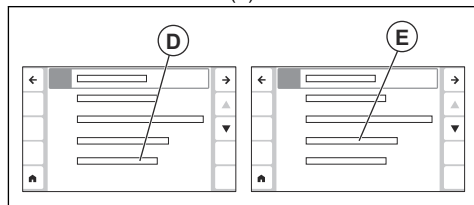

Uporaba kompleta dveh luči

1. Pritisnite gumb za VKLOP/IZKLOP (A) za zagon in zaustavitev kompleta luči.

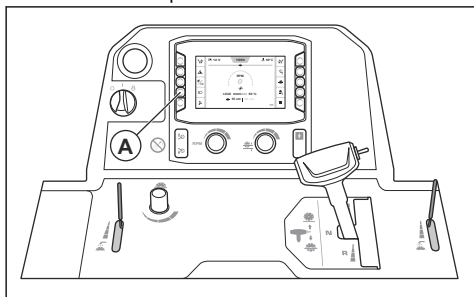

Vzdrževanje

Urnik vzdrževanja

* = Splošna vzdrževalna dela, ki jih izvede upravljavec.
Navodila niso navedena v teh navodilih v uporabo.

X = Navodila so navedena v teh navodilih za uporabo.

O = Navodila niso navedena v teh navodilih v uporabo.
Vzdrževalna dela naj izvede pooblaščen serviser.

Vzdrževanje	Dnevno	50 ur
Očistite zunanje površine izdelka.	X	
Preglejte, ali je izdelek morda poškodovan.	X	

Odstranitev

Spoštujte lokalne zahteve za recikliranje in veljavne predpise.



www.husqvarnaconstruction.com

Původní pokyny
Eredeti útmutatás
Originalne instrukcije

Pôvodné pokyny
Izvirna navodila



1147029-50



2026-05-18