

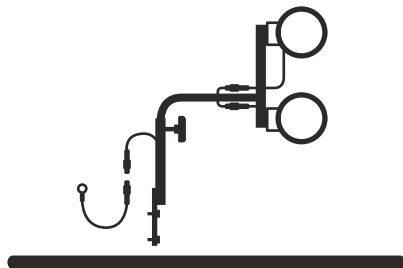

Husqvarna®



Dual light kit



BG	Ръководство за експлоатация	2-11
RO	Instrucțiuni de utilizare	12-21
TR	Kullanım kılavuzu	22-31
UK	Посібник користувача	32-41

Съдържание

Въведение.....	2	Експлоатация.....	10
Безопасност.....	5	Техническо обслужване.....	11
Монтаж.....	5	Изхвърляне.....	11

Въведение

Описание на продукта

Продуктът е комплект за двойни светлини, която се използва заедно с фугорези за подове Husqvarna.
За повече информация направете справка с ръководството за оператора на фугореза за подове.

Общ преглед на продукта (Dual light kit)

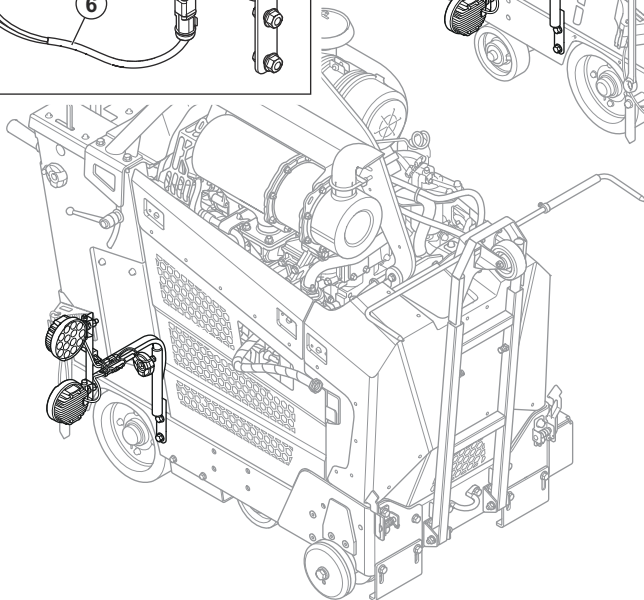
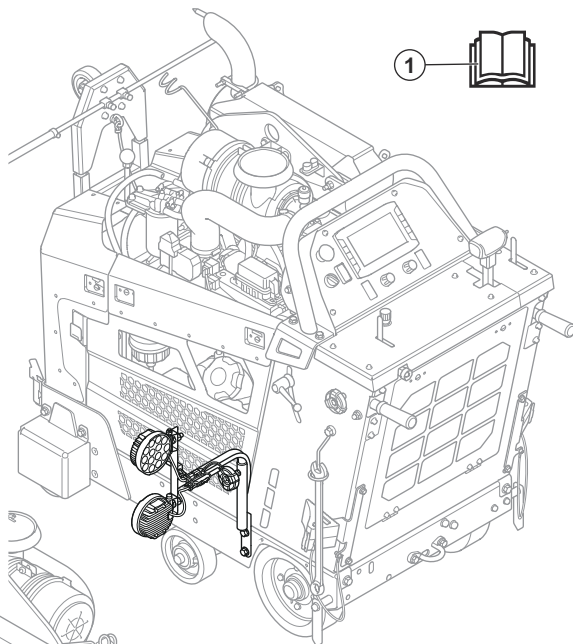
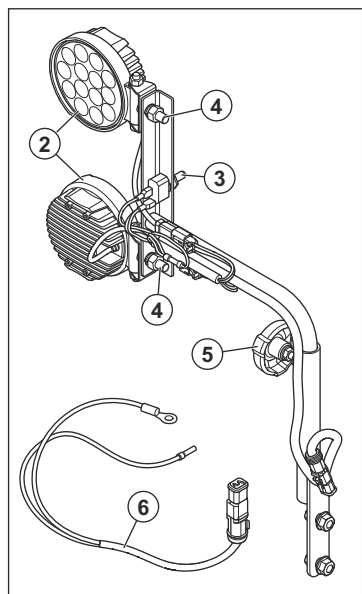

1. Ръководство за оператора
2. Светлини
3. Превключвател за ВКЛ./ИЗКЛ. за комплекта светлини
4. Регулиращи гайки за светлините
5. Колело за регулиране на височината на комплекта светлини
6. Кабел на кабелния сноп

Символи върху продукта



ПРЕДУПРЕЖДЕНИЕ: този продукт може да бъде опасен и да причини сериозно нараняване или смърт на оператора или други хора. Внимавайте и използвайте продукта правилно.



Прочетете внимателно ръководството и се уверете, че разбирате инструкциите, преди да използвате продукта.



Продуктът е в съответствие с приложимите директиви на ЕО.

Забележка: Останалите символи/стикери на продукта се отнасят до изисквания по отношение на сертификати за определени пазари.

Повреда на продукта

Ние не носим отговорност за повреди по нашия продукт, ако:

- продуктът е неправилно ремонтиран.
- продуктът се управлява неправилно.
- продуктът е ремонтиран с части, които не са от производителя или не са одобрени от производителя.
- продуктът има принадлежност, която не е от производителя или не е одобрена от производителя.
- продуктът не е ремонтиран в одобрен сервизен център или от одобрен орган.

Безопасност

Дефиниции за безопасност

Дефинициите по-долу предоставят нивото на сериозност за всяка една предупредителна дума.



ПРЕДУПРЕЖДЕНИЕ:

Нараняване на лица.



ВНИМАНИЕ: Повреда на продукта.

Забележка: Тази информация прави продукта по-лесен за използване.

Монтаж

За монтаж на кабелния спол

1. Отворете 2-та прореза за обръщане на левия капак.

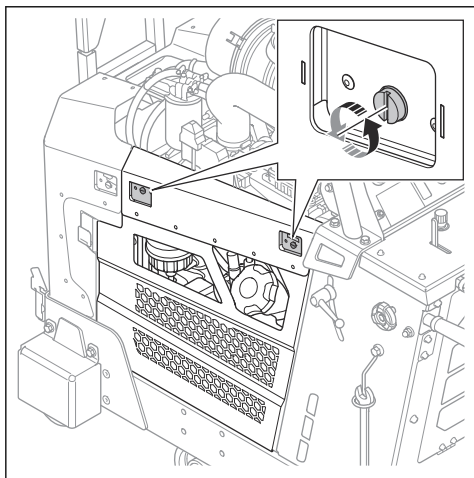

2. Повдигнете левия страничен капак и го отстранете.

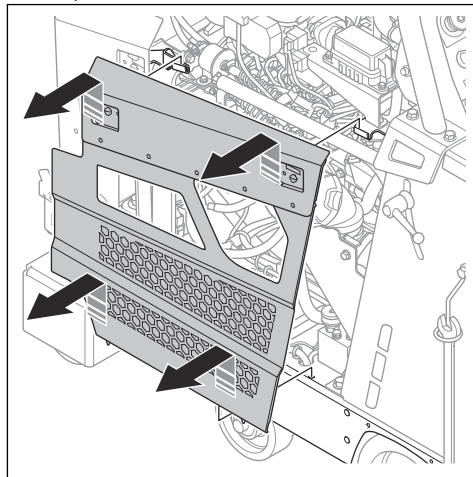

3. Отворете 2-та прореза за обръщане на десния капак.

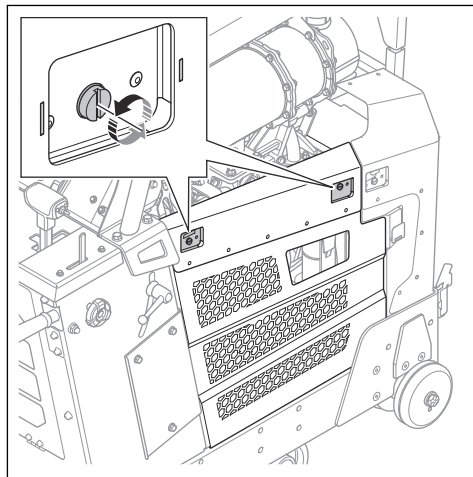

4. Повдигнете десния страничен капак и го отстранете.

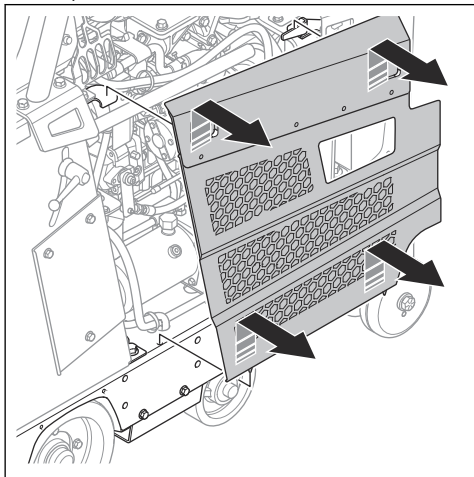

5. Свържете кабела на акумулаторната батерия на двойните светлини към конектора на отрицателната клема.

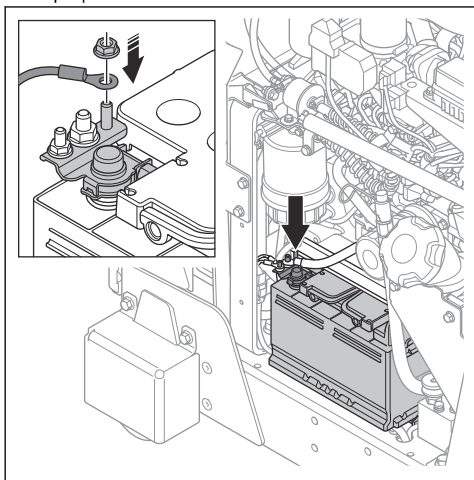

6. Прокарайте проводника за печатната платка под двигателя и навън от дясната страна. Използвайте кабелни връзки, за да монтирате проводника.

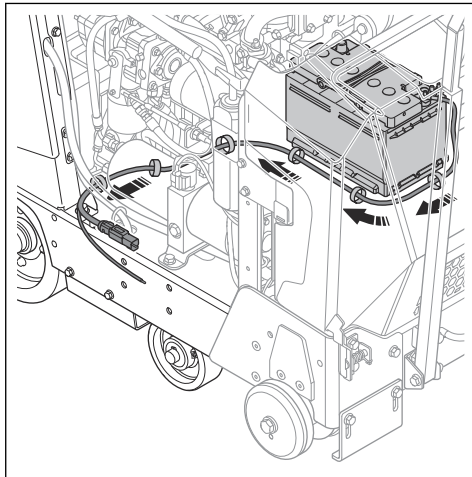

7. Отстранете 3-те винта и капака за печатната платка.

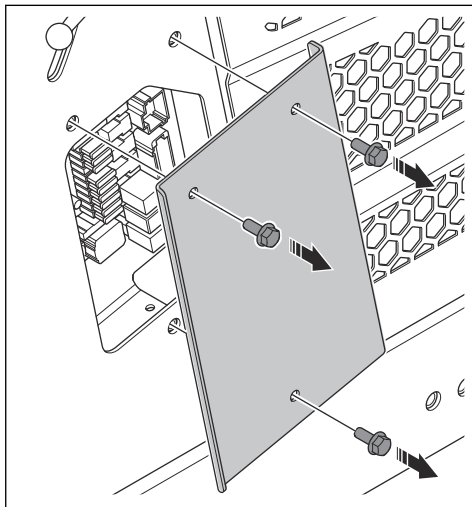

8. Прокарайте проводника през рамката към печатната платка.

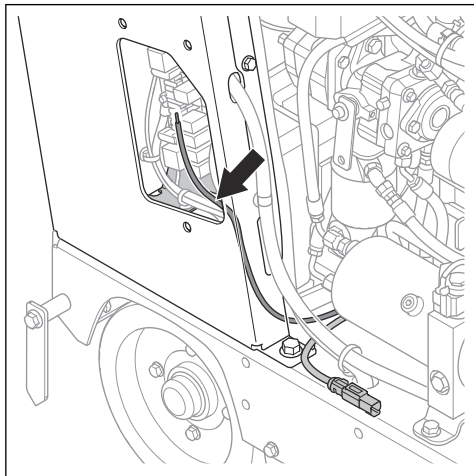

10. Свържете проводника към връзката X45,4 на кабела X45.

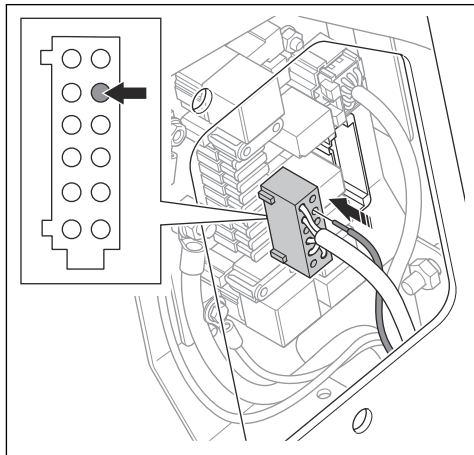

9. Разкачете кабела X45 от печатната платка.

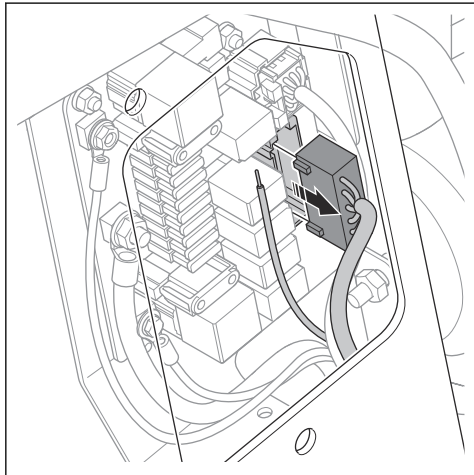

11. Свържете кабела X45 към печатната платка.

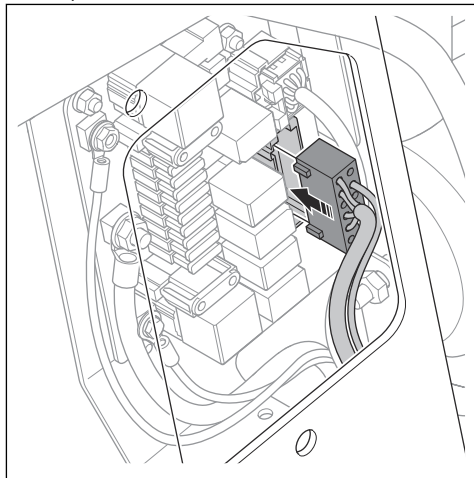

12. Свържете проводника към кабела X45 с кабелна връзка.

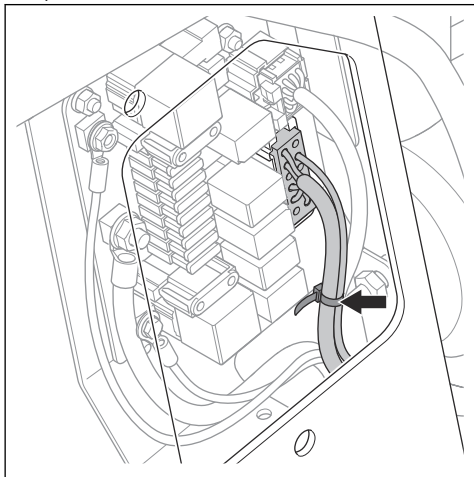

13. Монтирайте релето и предпазителя на печатната платка. Направете справка с *За монтаж на релетата и предпазителя на страница 8*.

За монтаж на релетата и предпазителя

1. Отстранете 3-те винта и капака за печатната платка.

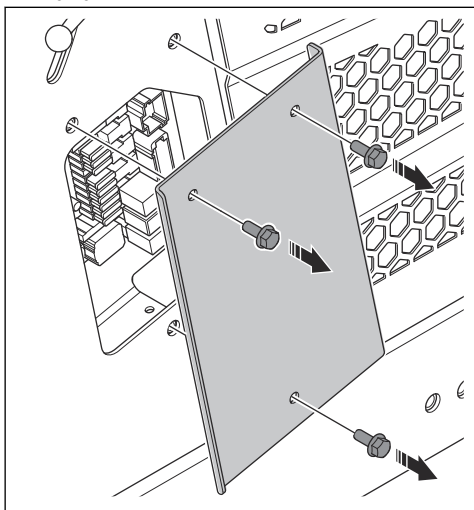

2. Монтирайте релето в позиция K3 и предпазителя (7,5A) в позиция F3.

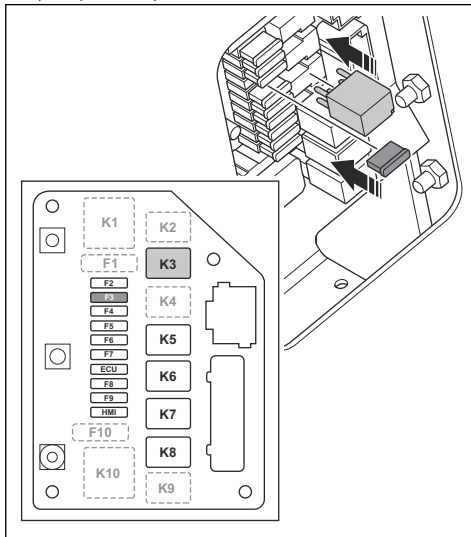

3. Монтирайте 3-те винта и капака за печатната платка.

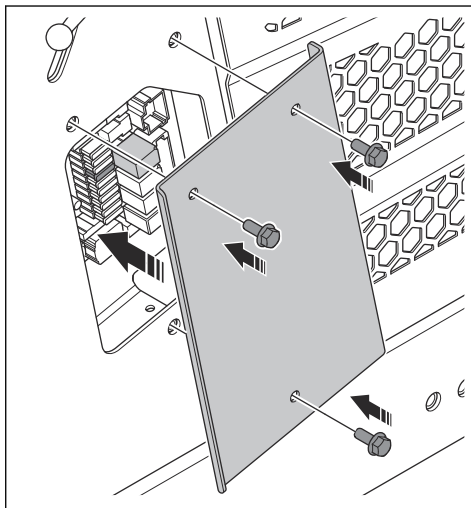

За монтаж на комплекта за двойни светлини

1. Монтирайте кабелите на комплекта за двойни светлини. Направете справка с *За монтаж на кабелния сноп на страница 5*.
2. Монтирайте релето и предпазителя на комплекта за двойни светлини. Направете справка с *За монтаж на релетата и предпазителя на страница 8*.

3. Монтирайте 2-та болта и комплекта за двойни светлини.

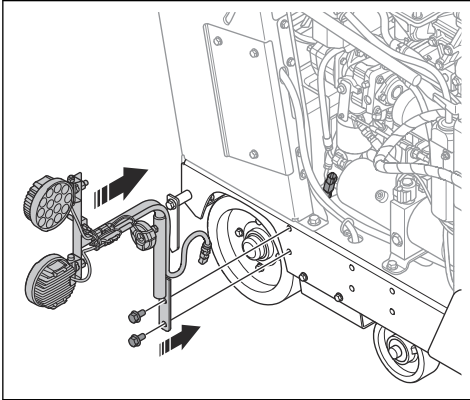

4. Свържете кабела на комплекта светлини към проводника

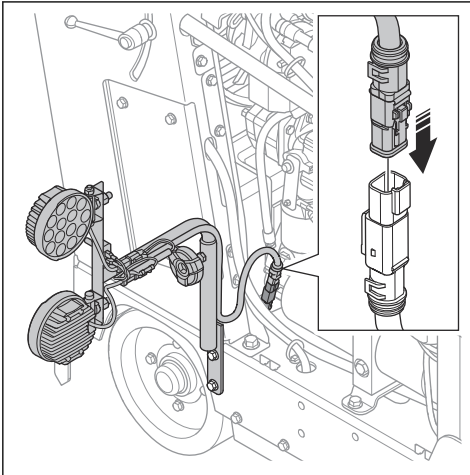

5. Монтирайте страничния капак.

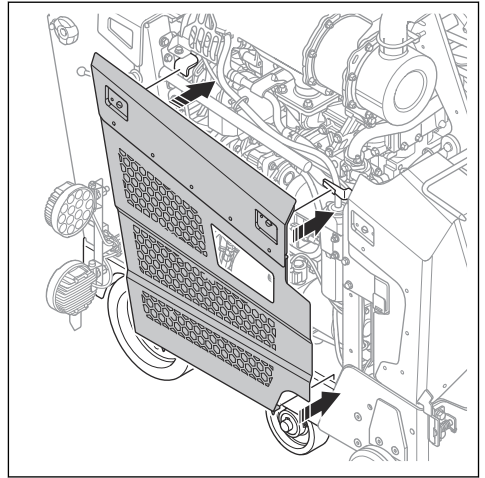

За да изберете настройките на интерфейса "човек-машина"

Забележка: За повече информация относно интерфейса "човек-машина" и неговите функции. Направете справка с ръководството за оператора на продукта.

1. Натиснете бутона (A), за да отидете в "Главно меню".

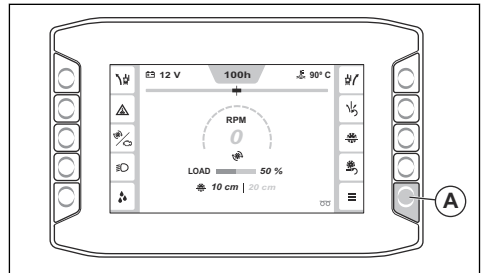

2. Отидете до "Системно меню" (B) и "Конфигурация на машината" (C).

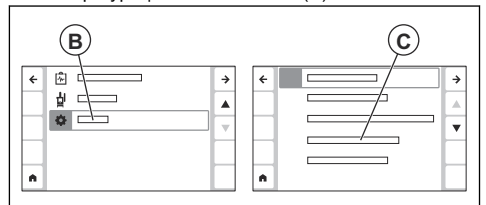

3. Отидете до "Допълнителни функции" (D) и изберете "Работна светлина" (E).

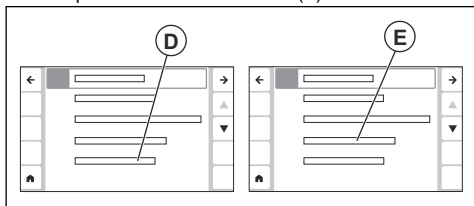

Експлоатация

За използване на комплекта за двойни светлини

1. Натиснете бутона за ВКЛ./ИЗКЛ. (A) за комплекта за двойни светлини, за да го стартирате и спрете.

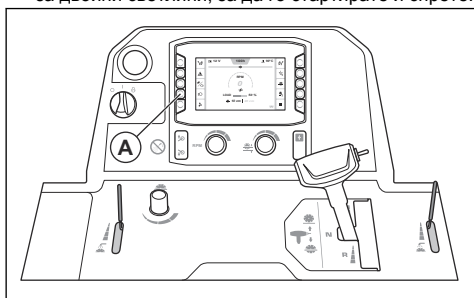

Техническо обслужване

Разписание за техническо обслужване

* = общо техническо обслужване, извършвано от оператора. Инструкциите не са предоставени в това ръководство за оператора.

X = инструкциите са предоставени в това ръководство за оператора.

O = инструкциите не са предоставени в това ръководство за оператора. Възложете извършването на техническото обслужване на упълномощен сервиз.

Техническо обслужване	Ежедневно	50h
Почистете външните повърхности на продукта.	X	
Проверете продукта за повреди.	X	

Изхвърляне

Спазвайте местните изисквания за рециклиране и приложимите разпоредби.

CUPRINS

Introducere.....	12	Funcționare.....	20
Siguranță.....	15	Întreținerea.....	21
Montaj.....	15	Dezafectarea.....	21

Introducere

Descrierea produsului

Produsul este un kit de lumini duble care este utilizat împreună cu mașină de tăiat pardoseli Husqvarna. Pentru mai multe informații, consultați instrucțiunile de utilizare ale mașinii de tăiat pardoseli.

Prezentare generală a produsului (Dual light kit)

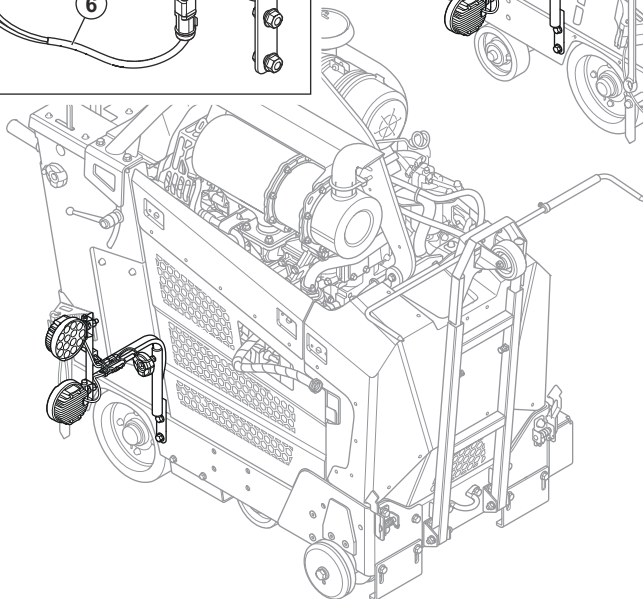
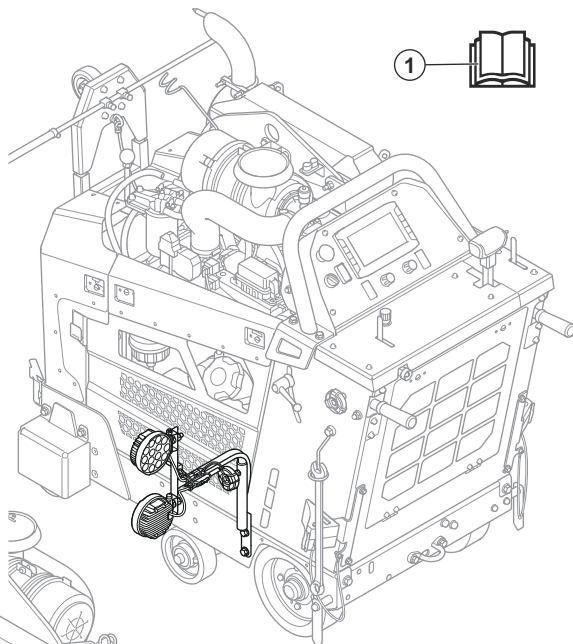
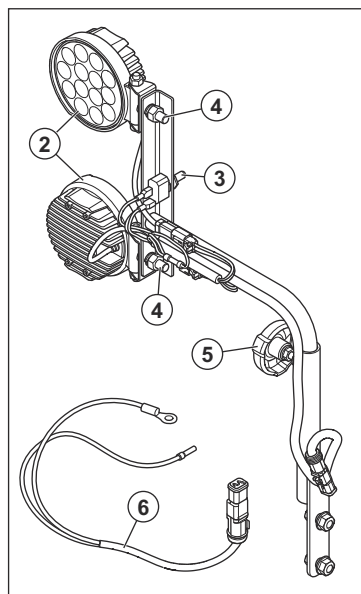

1. Manual de utilizare
2. Lumini
3. Întrerupător ON/OFF pentru kitul cu lumină
4. Piuile de reglare a înălțimii pentru kitul de lumini
5. Roată de reglare a înălțimii pentru kitul de lumini
6. Cablu pentru cablaj

Simbolurile de pe produs



AVERTISMENT: Acest produs poate să fie periculos și să cauzeze vătămări corporale grave sau decesul operatorului

sau al altor persoane. Aveți grijă să utilizați corect produsul.



Citiți cu atenție manualul și familiarizați-vă cu instrucțiunile înainte de a utiliza acest produs.



Produsul este în conformitate cu directivele CE aplicabile.

Nota: Celelalte simboluri/autocolante de pe produs se referă la cerințele de certificare pentru unele piețe.

Deteriorarea produsului

Nu suntem responsabili pentru deteriorarea produsului dacă:

- produsul este reparat necorespunzător;
- produsul este folosit necorespunzător.
- produsul este reparat cu piese care nu provin de la producător sau care nu sunt aprobate de acesta;
- produsul are un accesoriu care nu provine de la producător sau care nu este aprobat de acesta;
- produsul nu este reparat la un centru de service omologat sau de o autoritate omologată;

Siguranță

Definiții privind siguranța

Definițiile de mai jos indică nivelul de gravitate pentru fiecare cuvânt de semnalizare.



AVERTISMENT: Vătămări corporale.



ATENȚIE: Deteriorarea produsului.

Nota: Aceste informații facilitează utilizarea produsului.

Montaj

Pentru instalarea cablajului

1. Deschideți cele 2 fante de rotire de pe capacul lateral stâng.

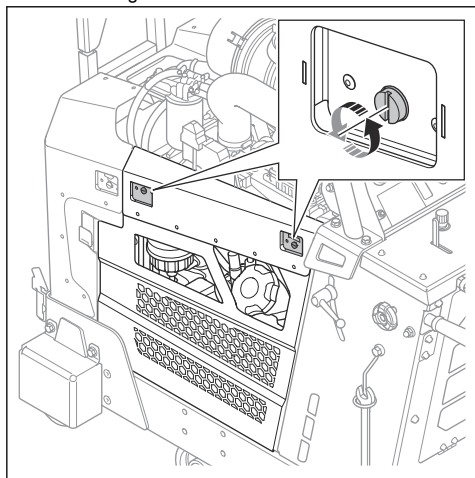

2. Ridicați capacul lateral stâng și îndepărtați-l.

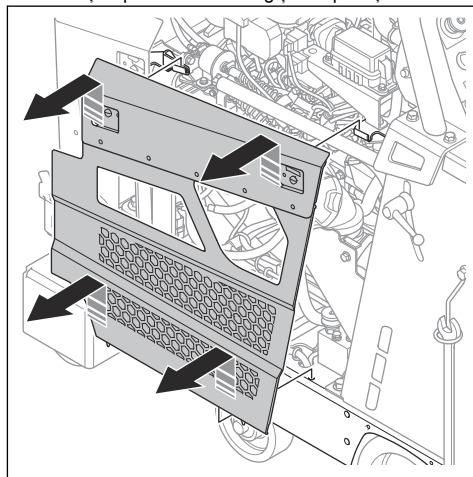

3. Deschideți cele 2 fante de rotire de pe capacul lateral drept.

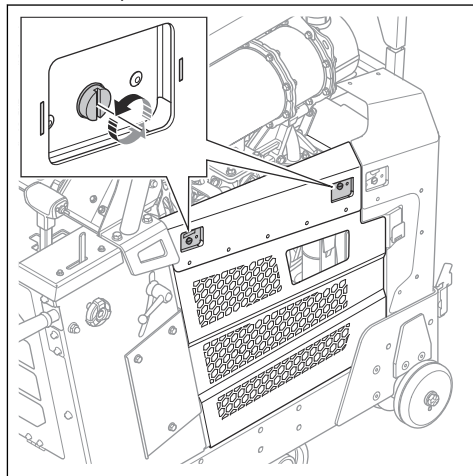

4. Ridicați capacul lateral drept și îndepărtați-l.

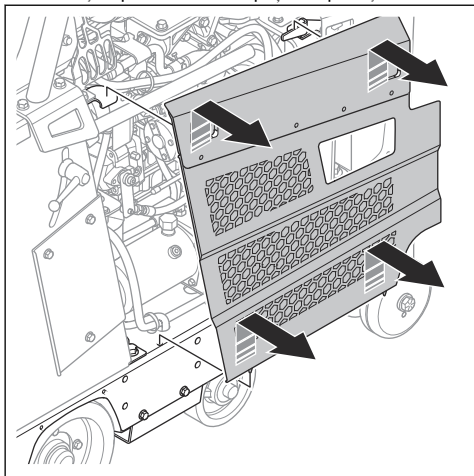

5. Conectați cablul bateriei pentru lumina dublă la conectorul terminalului negativ.

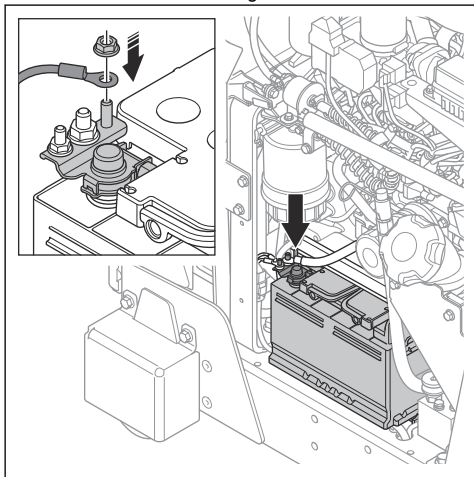

6. Trageți firul pentru PCB pe sub motor și spre exterior pe partea dreaptă. Utilizați coliere de cablu pentru a instala firul.

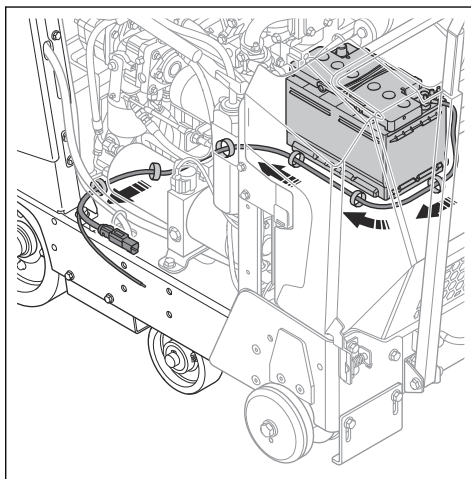

7. Îndepărtați cele 3 șuruburi și capacul pentru PCB.

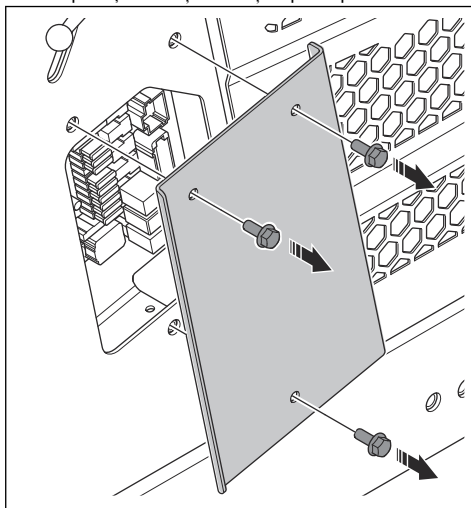

8. Treceți firul prin cadru către PCB.

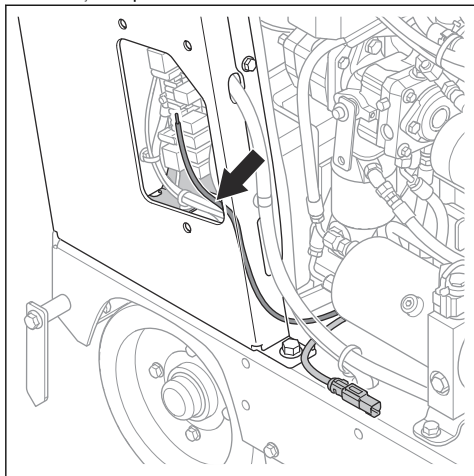

10. Conectați firul la conexiunea X45.4 de pe cablul X45.

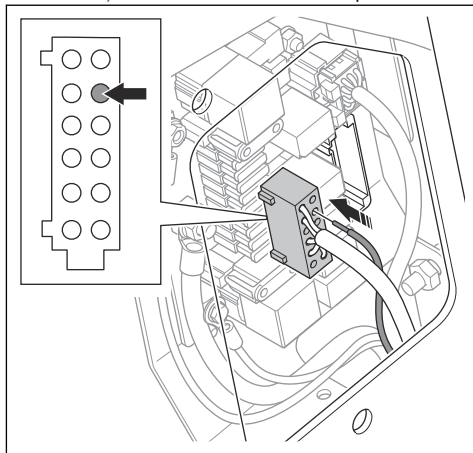

9. Deconectați cablul X45 de la PCB.

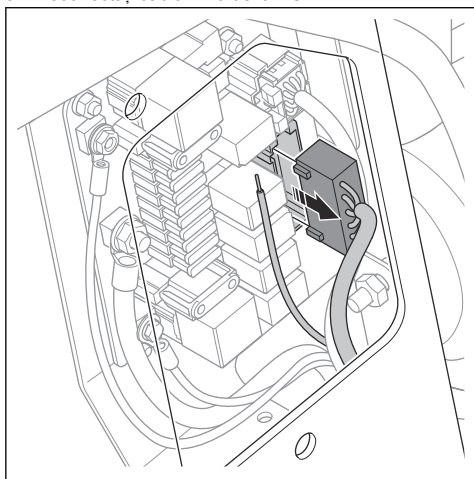

11. Conectați cablul X45 la PCB.

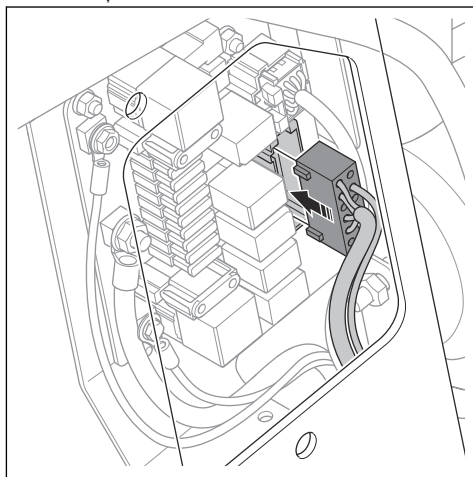

12. Conectați firul la cablul X45 cu un colier de cablu.

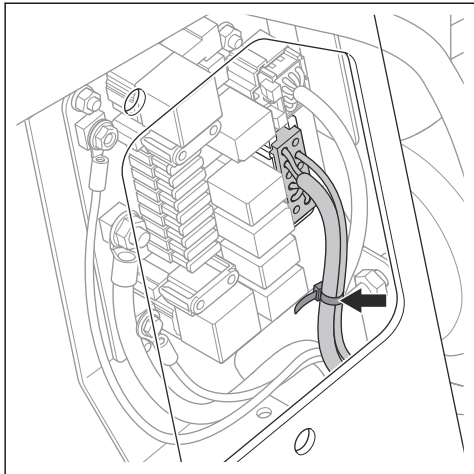

13. Instalați releul și siguranța pe PCB. Consultați *Pentru instalarea releelor și a siguranței la pagina 18.*

Pentru instalarea releelor și a siguranței

1. Îndepărtați cele 3 șuruburi și capacul pentru PCB.

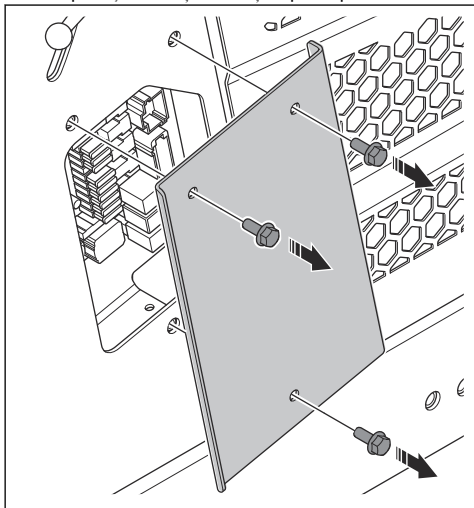

2. Instalați releul în poziția K3 și siguranța (7,5A) în poziția F3.

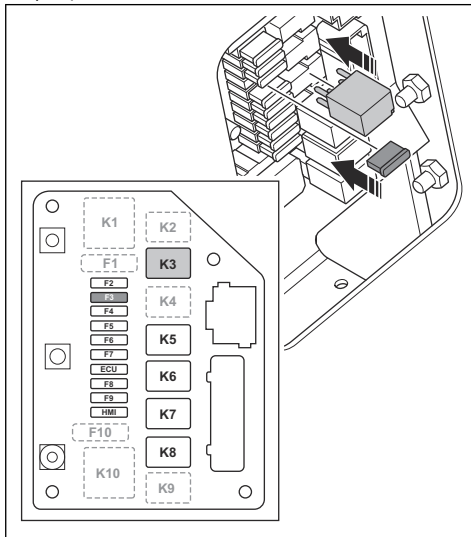

3. Instalați cele 3 șuruburi și capacul pentru PCB.

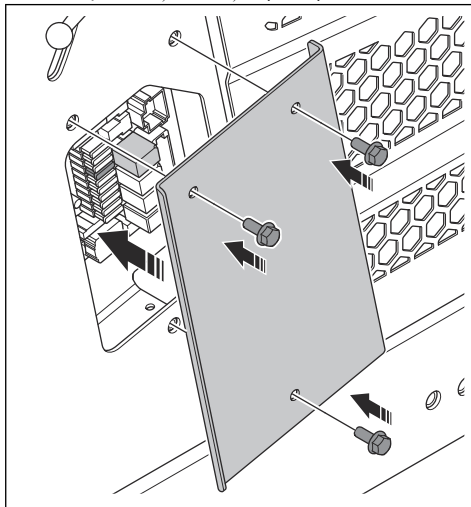

Pentru instalarea kitului de lumini duble

1. Instalați cablajul kitului de lumini duble. Consultați *Pentru instalarea cablajului la pagina 15.*

2. Instalați releul și siguranța kitului de lumini duble. Consultați *Pentru instalarea releelor și a siguranței la pagina 18.*

3. Instalați cele 2 șuruburi și kitul de lumini duble.

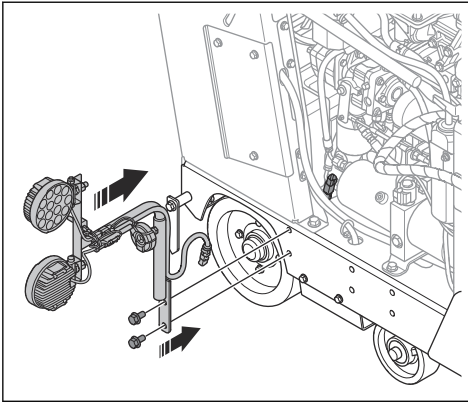

4. Conectați cablul kitului cu lumină la cablul electric

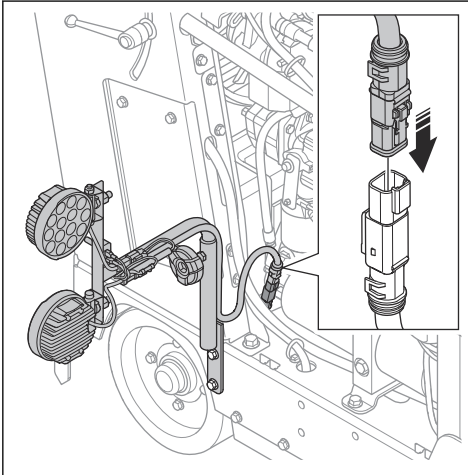

5. Instalați capacul lateral.

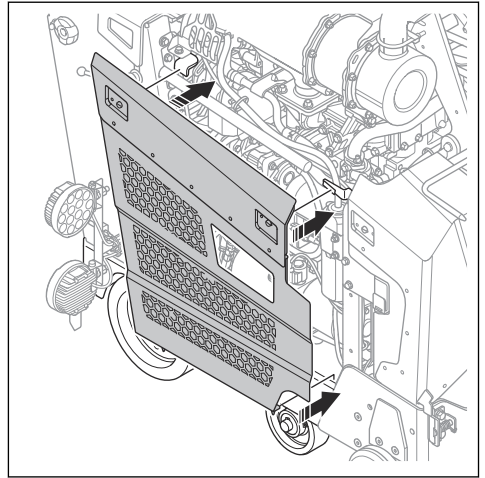

Pentru selectarea setărilor pe HMI

Nota: Pentru mai multe informații despre HMI și funcțiile sale. Consultați manualul operatorului produsului.

1. Apăsăți butonul (A) pentru a accesa „Meniul principal”.

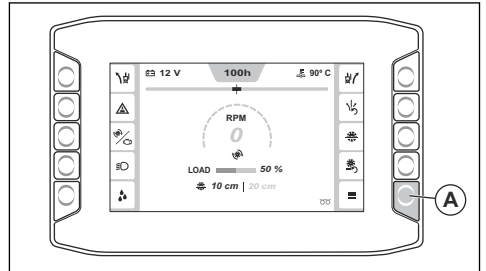

2. Accesați „Meniul sistem” (B) și „Configurația mașinii” (C).

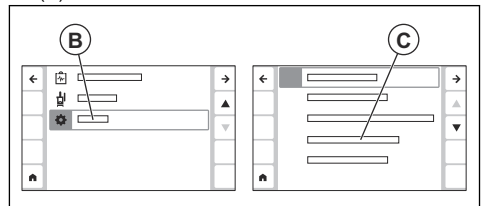

3. Accesați „Funcții suplimentare” (D) și selectați „Lumină de lucru” (E).

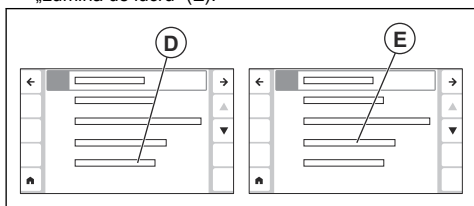

Funcționare

Pentru utilizarea kitului de lumini duble

1. Apăsați butonul ON/OFF (A) pentru kitul de lumini duble pentru a-l porni și opri.

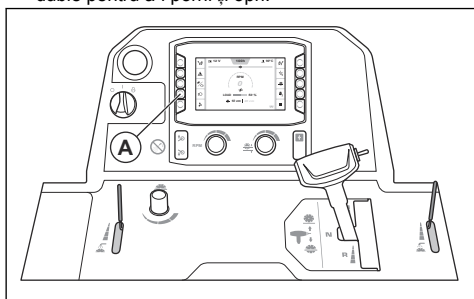

Întreținerea

Program de întreținere

* = Lucrări de întreținere generală, efectuate de către operator. Instrucțiunile nu sunt incluse în acest manual de utilizare.

X = Instrucțiunile sunt incluse în acest manual de utilizare.

O = Instrucțiunile nu sunt incluse în acest manual de utilizare. Lucrările de întreținere trebuie efectuate de către un agent de service autorizat.

Întreținerea	Zilnic	50 h
Curățați suprafețele externe ale produsului.	X	
Verificați dacă produsul nu este deteriorat.	X	

Dezafectarea

Respectați cerințele de reciclare și reglementările locale aplicabile.

İçindekiler

Sunum.....	22	Çalışma.....	30
Güvenlik.....	25	Bakım.....	31
Montaj.....	25	Bertaraf etme.....	31

Sunum

Ürün açıklaması

Ürün, Husqvarna zemin kesme makineleriyle birlikte kullanılan çift lamba kitidir. Daha fazla bilgi için zemin kesme makinesinin Kullanım kılavuzuna bakın.

Ürüne genel bakış (Dual light kit)

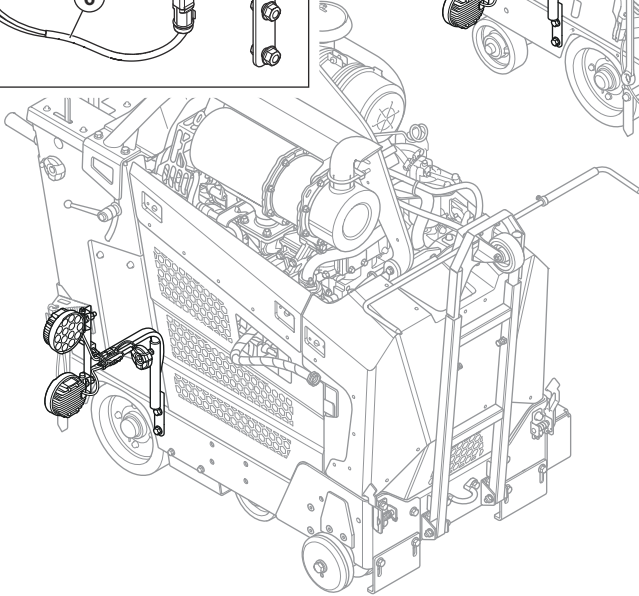
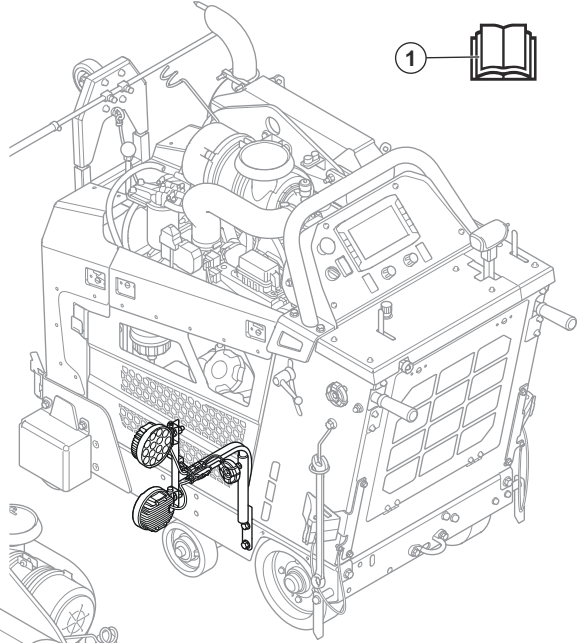
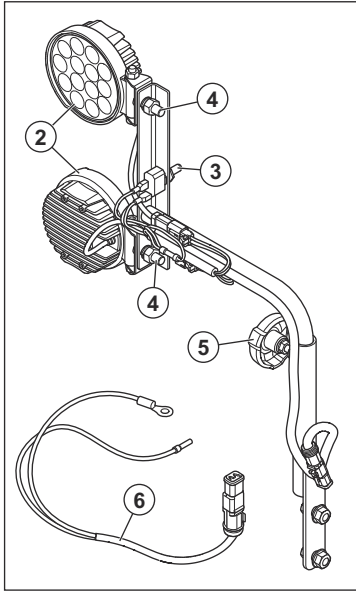

1. Kullanım kılavuzu
2. Lambalar
3. Lamba kiti için ON/OFF anahtar
4. Lambalar için ayar somunları
5. Lamba kiti için yükseklik ayar tekerleği
6. Kablo demeti

Ürün üzerindeki semboller



UYARI: Bu ürün, tehlikeli olabilir ve operatör ya da başkaları açısından ciddi yaralanmalara veya ölüme neden olabilir. Dikkatli olun ve ürünü doğru kullanın.



Ürünü kullanmadan önce kılavuzu dikkatlice okuyun ve talimatları anladığınızdan emin olun.



Ürün, geçerli AT direktiflerine uygundur.

Not: Ürünün üzerindeki diğer semboller/etiketler, bazı pazarların sertifikalandırma gereklilikleri ile ilgilidir.

Ürün hasarı

Aşağıdaki durumlarda ürünümüzde meydana gelen hasarlardan sorumlu olmayız:

- ürün hatalı şekilde onarılmışsa.
- ürün hatalı şekilde çalıştırılmışsa.
- ürün, üreticiye ait olmayan veya üretici tarafından onaylanmamış parçalarla onarılmışsa.
- üründe, üreticiye ait olmayan veya üretici tarafından onaylanmayan bir aksesuar bulunuyorsa.
- ürün, onaylı bir servis merkezinde veya yetkili bir kurum tarafından onarılmamışsa.

Güvenlik

Güvenlik tanımları

Aşağıdaki tanımlar, her bir sinyal kelimesinin önem derecesini belirtir.



UYARI: Yaralanma tehlikesi.



DİKKAT: Ürünün hasar görme tehlikesi.

Not: Bu bilgiler, ürünün kullanımını kolaylaştırır.

Montaj

Kablo demetini takma

1. Sol kaptaki 2 çevirme yuvasını açın.

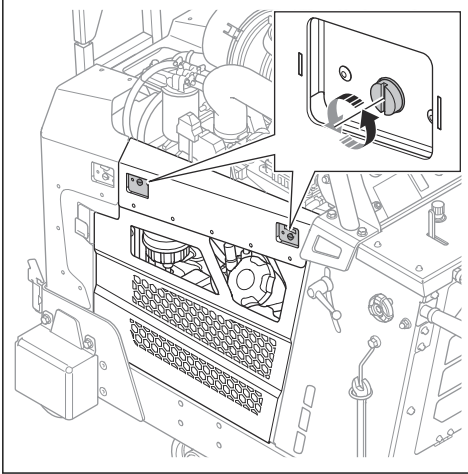

2. Sol kapağı kaldırıp çıkarın.

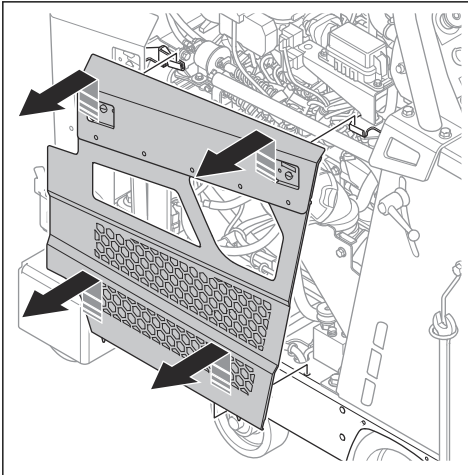

3. Sağ kaptaki 2 adet çevirme yuvasını açın.

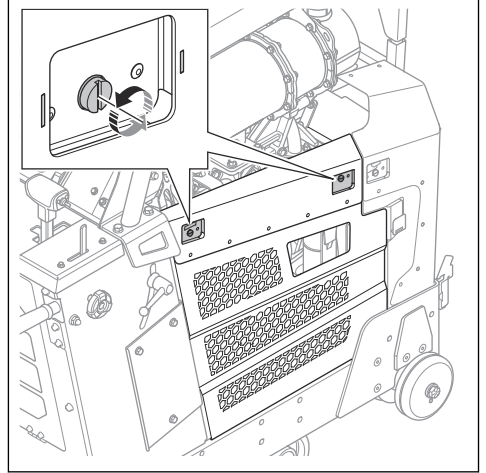

4. Sağ kapağı kaldırıp çıkarın.

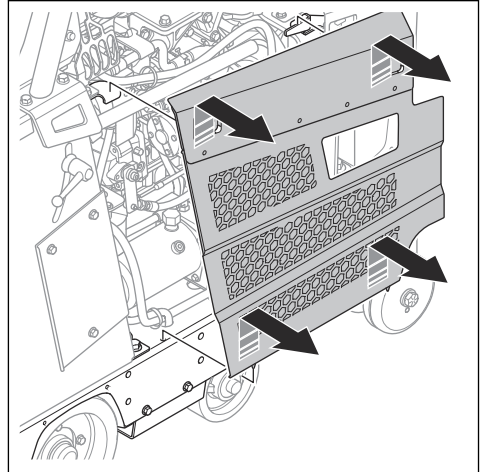

5. Çift lamba akü kablosunu negatif terminal konektörüne bağlayın.

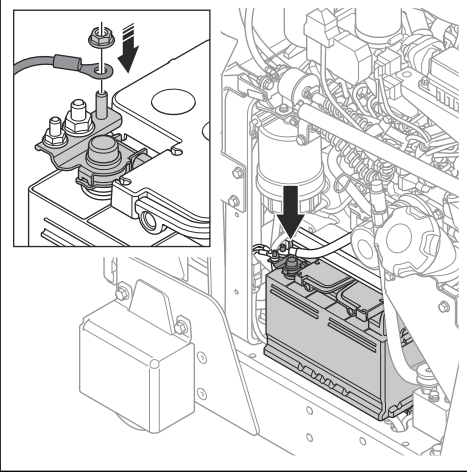

6. PCB için kabloyu motordan aşağıya ve sağ tarafa doğru çekin. Kabloyu takmak için kablo bağları kullanın.

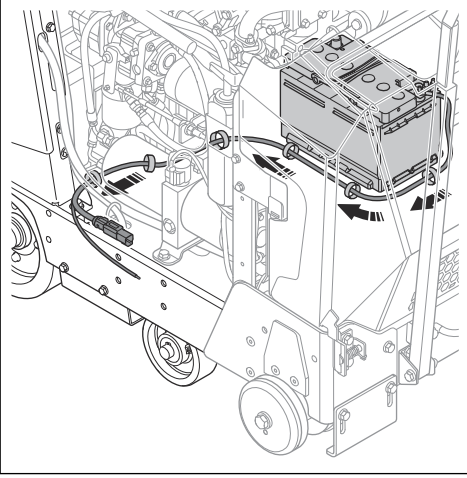

7. PCB için 3 vidayı ve kapağı çıkarın.

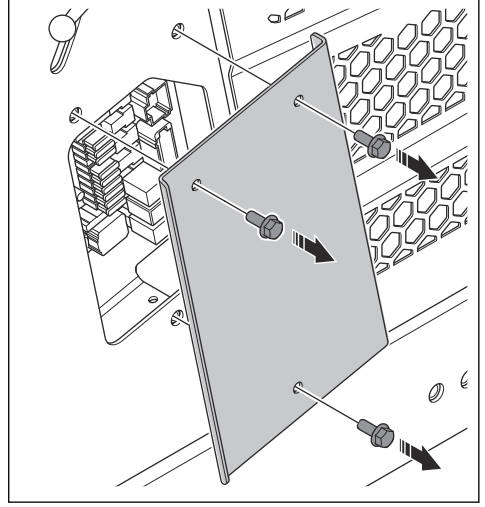

8. Kabloyu çerçeveden PCB'ye yerleştirin.

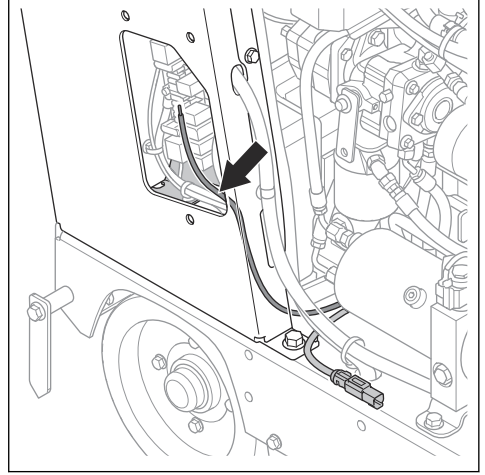

9. X45 kablusunu PCB'den çıkarın.

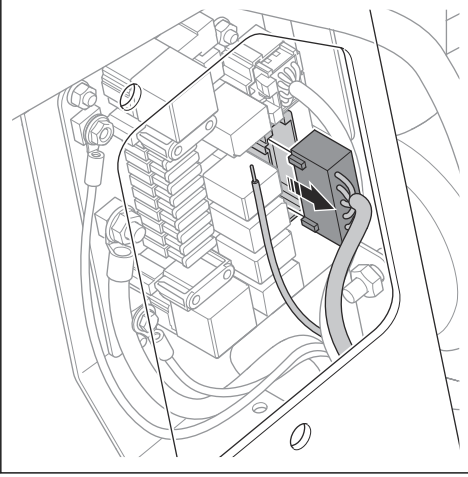

11. X45 kablusunu PCB'ye takın.

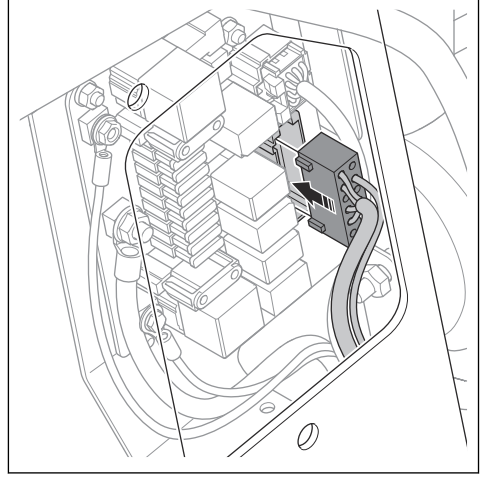

10. Kabloyu X45 kablodaki X45.4 bağlantısına takın.

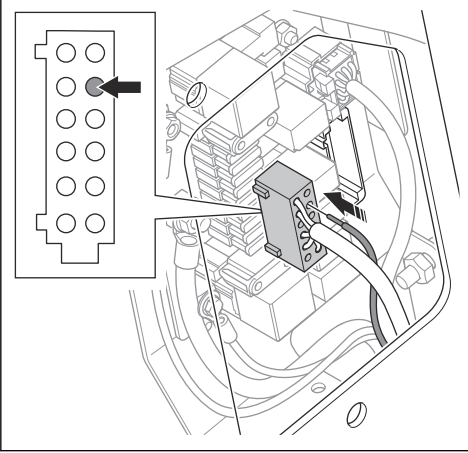

12. Kabloyu X45 kablusuna bir kablo bağı ile takın.

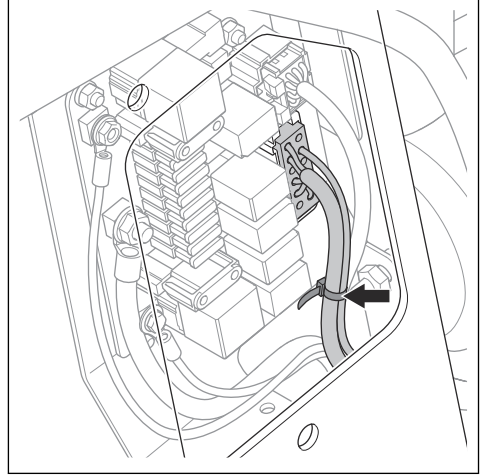

13. Röleyi ve sigortayı PCB'ye takın. Bkz. *Röleleri ve sigortayı takma sayfa: 28.*

Röleleri ve sigortayı takma

1. PCB için 3 vidayı ve kapağı çıkarın.

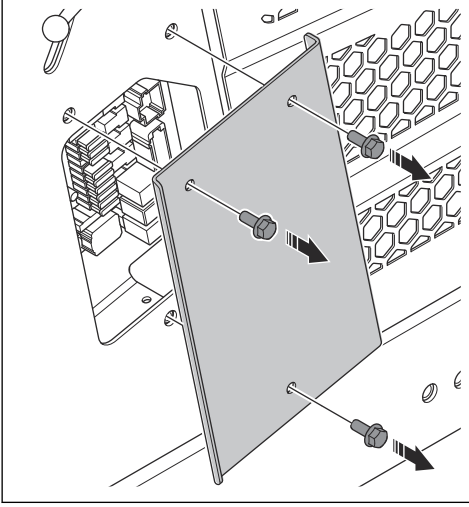

2. Röleyi K3 konumuna ve sigortayı (7,5 A) F3 konumuna takın.

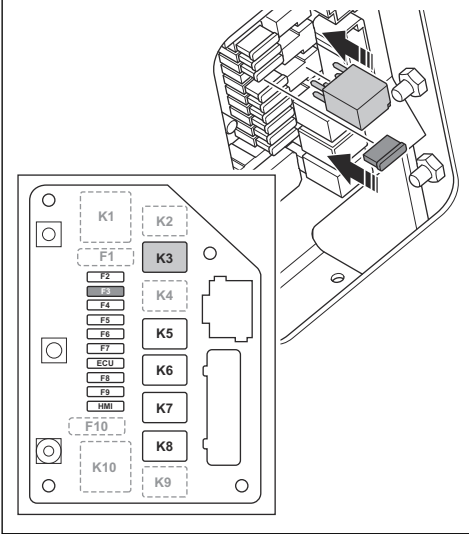

3. PCB için 3 vidayı ve kapağı takın.

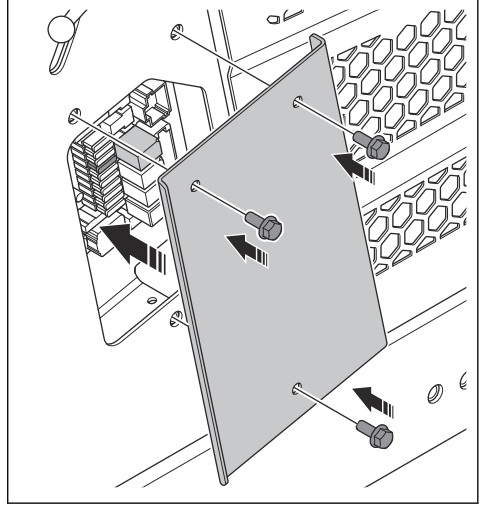

Çift lamba kitini takma

1. Çift lamba kitinin kablo bağlantılarını yapın. Bkz. *Kablo demetini takma sayfada: 25.*
2. Çift lamba kitinin röle ve sigortasını takın. Bkz. *Röleleri ve sigortayı takma sayfada: 28.*
3. 2 cıvata ve çift lamba kitini takın.

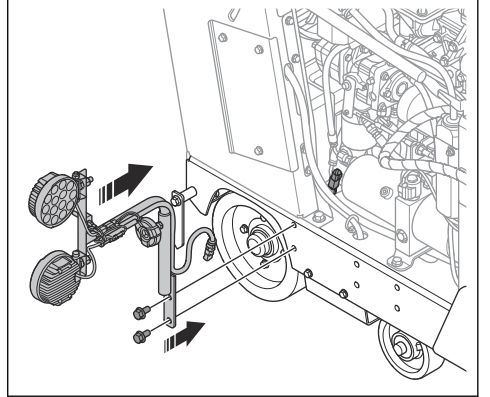

4. Lamba kiti kablosunu tel kabloya bağlayın

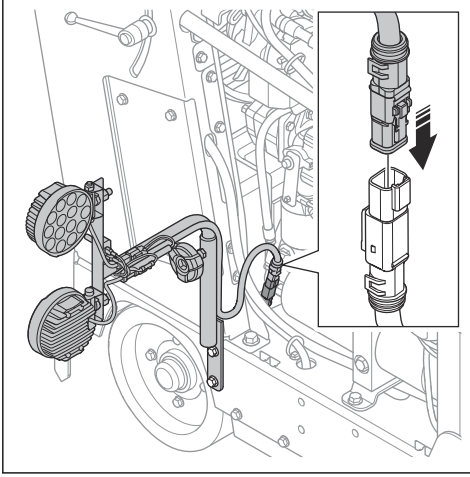

5. Yan kapağı takın.

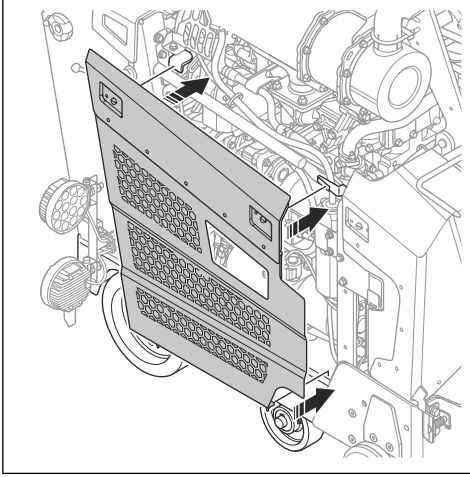

HMI üzerinde ayarları seçme

Not: HMI ve fonksiyonları hakkında daha fazla bilgi için. Ürünün kullanım kılavuzuna başvurun.

1. "Ana Menü"ye gitmek için düğmeye (A) basın.

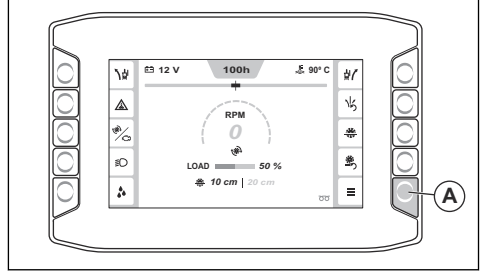

2. "Sistem menüsü" (B) ve "Makine yapılandırması" (C) bölümüne gidin.

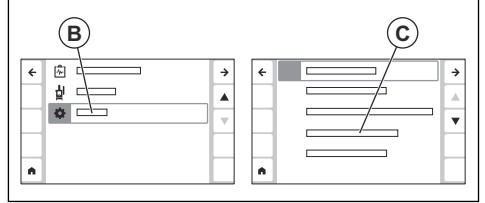

3. "Ekstra işlevler" (D) bölümüne gidin ve "Çalışma lambası" (E) öğesini seçin.

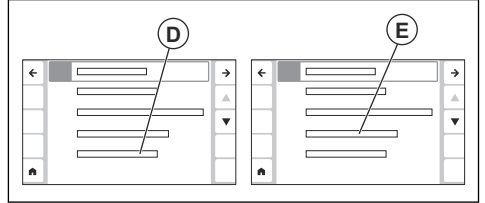

Çift lamba kitini kullanma

1. Çift lamba kitini başlatmak ve durdurmak için ON/OFF düğmesine (A) basın.

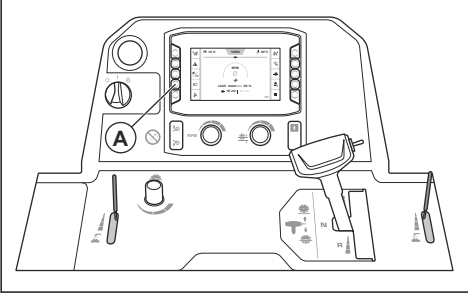

Bakım

Bakım planı

* = Operatör tarafından uygulanan genel bakım.
Talimatlar bu kullanım kılavuzunda verilmemiştir.

X = Talimatlar bu kullanım kılavuzunda verilmiştir.
O = Talimatlar, bu kullanım kılavuzunda verilmemiştir.
Yetkili bir servis noktasına bakım yaptırın.

Bakım	Günlük	50 sa
Ürünün dış yüzeylerini temizleme.	X	
Üründe hasar olup olmadığını kontrol edin.	X	

Bertaraf etme

Yerel geri dönüşüm gerekliliklerine ve geçerli düzenlemelere uyun.

Зміст

Вступ.....	32	Експлуатація.....	40
Безпека.....	35	Технічне обслуговування.....	41
Збирання.....	35	Утилізація.....	41

Вступ

Опис виробу

Виріб — це комплект із двох фар, який використовується разом із нарізувачами швів Husqvarna. Докладнішу інформацію див. в посібнику користувача нарізувача швів.

Огляд виробу (Dual light kit)

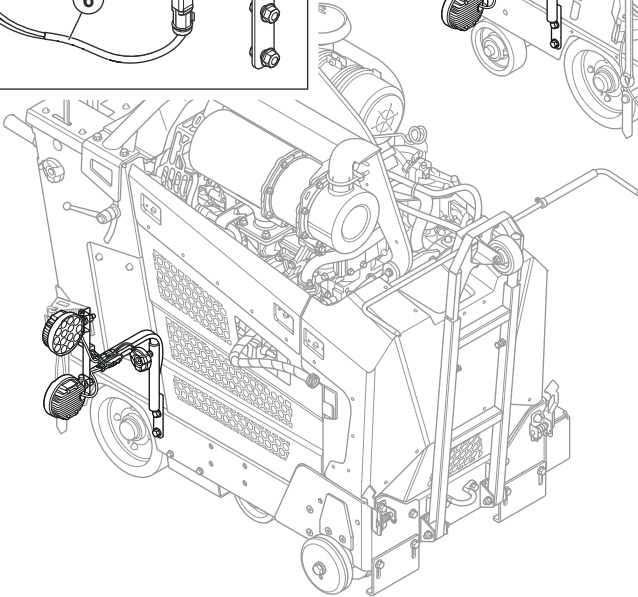
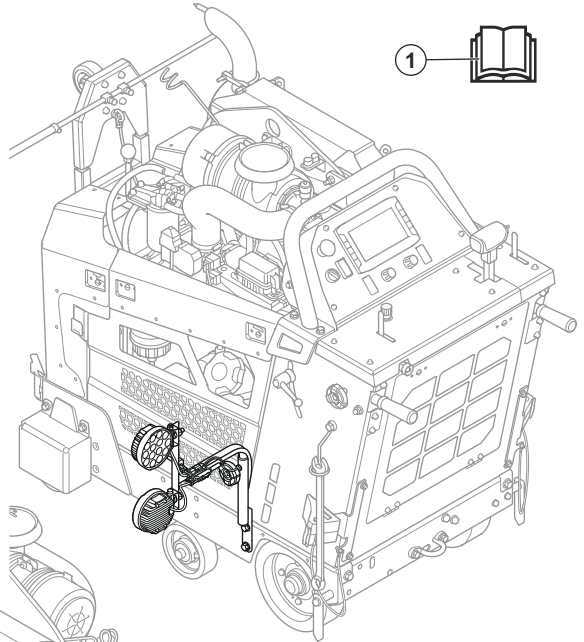
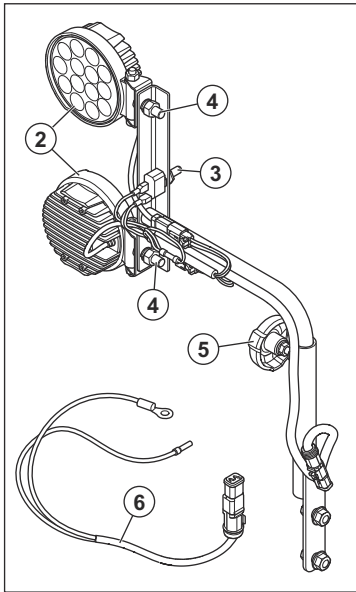

1. Посібник користувача
2. Фари
3. Перемикач увімкнення / вимкнення комплексу фар
4. Регульовальні гайки для фар
5. Коліщатко регулювання висоти комплексу фар

6. Кабель джгута проводів

Символи на виробі



УВАГА! Цей виріб може бути небезпечним і здатний спричинити тяжкі травми або смерть оператора чи сторонніх осіб. Будьте обережні й використовуйте виріб належним чином.



Перед використанням виробу уважно прочитайте посібник і переконайтеся, що ви зрозуміли наведені в ньому вказівки.



Виріб відповідає застосовним вимогам директив ЄС.

Зверніть увагу: Інші позначення на виробі відповідають вимогам сертифікації для певних ринків.

Пошкодження виробу

Ми не несемо відповідальності за пошкодження, якщо:

- виріб було неправильно відремонтовано;
- виріб використовується неправильно.
- виріб було відремонтовано з використанням деталей, не виготовлених або не затверджених виробником;
- виріб обладнано аксесуаром, не виготовленим або не затвердженим виробником;
- виріб було відремонтовано в неавторизованому сервісному центрі або неавторизованою компанією.

Безпека

Визначення щодо безпеки

Визначення, наведені нижче, пояснюють рівень серйозності кожного сигнального слова.



ПОПЕРЕДЖЕННЯ: Небезпека травми для людини.



УВАГА: Небезпека пошкодження виробу.

Зверніть увагу: Ця інформація спрощує використання виробу.

Збирання

Встановлення джгута проводів

1. Відкрийте 2 поворотні фіксатори на лівій бічній кришці.

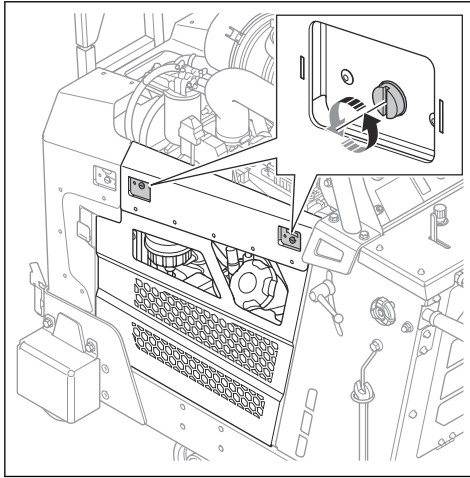

2. Підніміть і зніміть ліву бічну кришку.

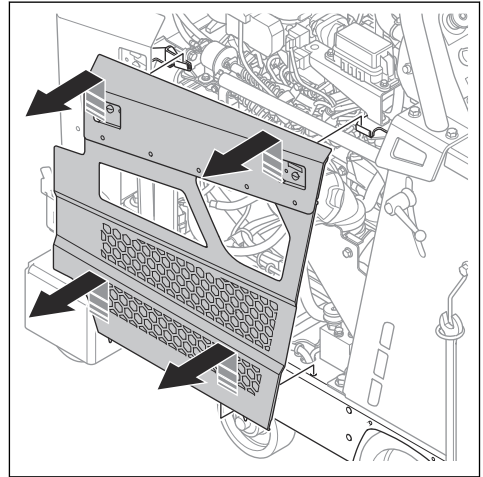

3. Відкрийте 2 поворотні фіксатори на правій бічній кришці.

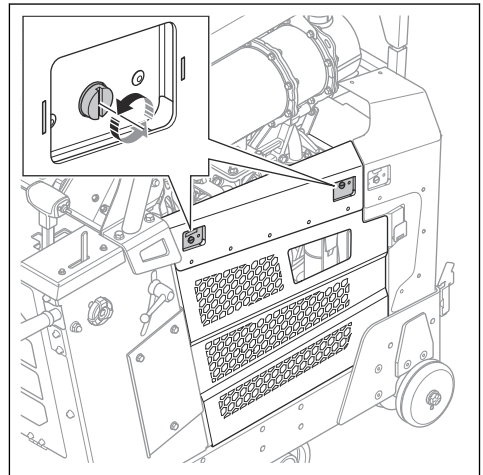

4. Підніміть і зніміть праву бічну кришку.

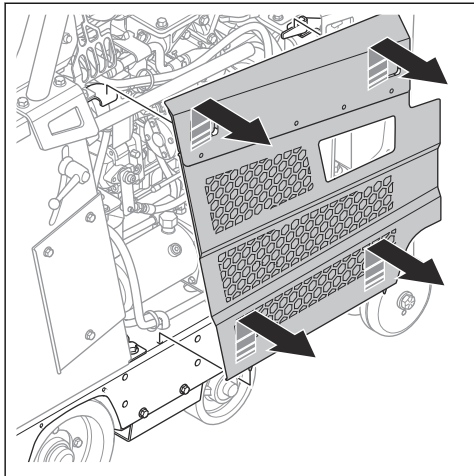

5. Під'єднайте кабель живлення фар до клемми «мінус».

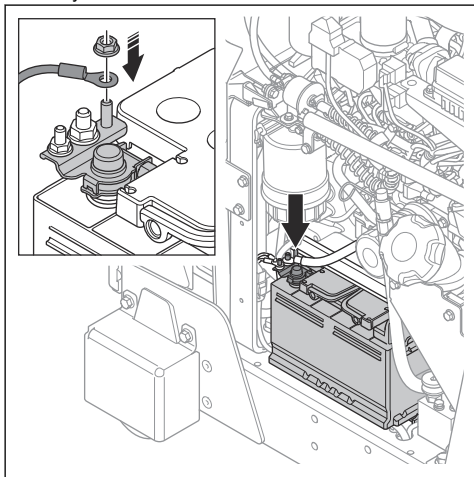

6. Протягніть провід для РСВ під двигуном і виведіть його з правого боку. Закріпіть провід за допомогою кабельних стяжок.

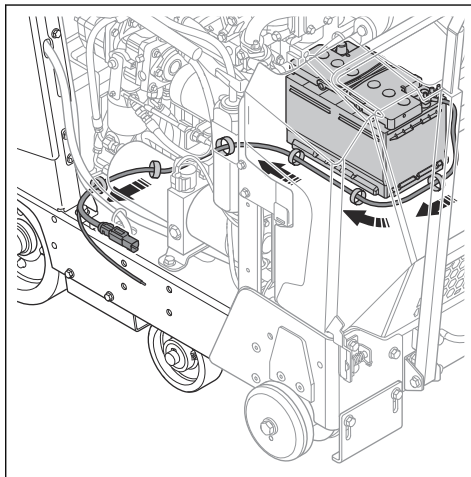

7. Зніміть 3 гвинти та кришку РСВ.

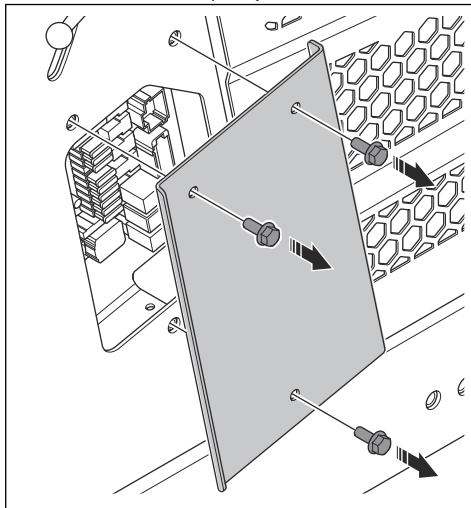

8. Протягніть провід через раму до РСВ.

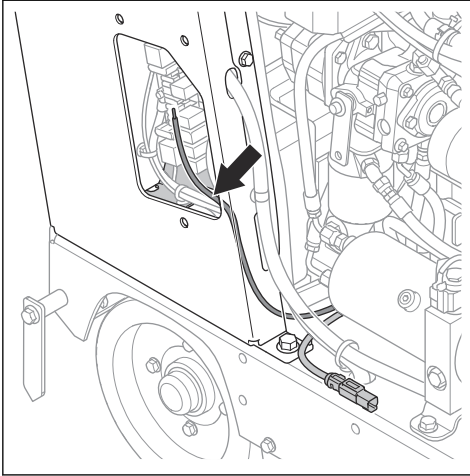

10. Під'єднайте провід до роз'єму X45.4 на кабелі X45.

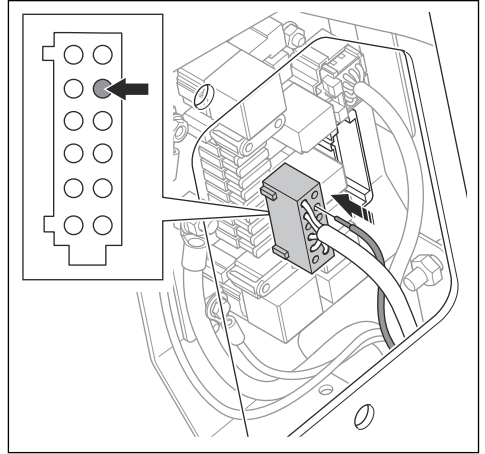

9. Від'єднайте кабель X45 від РСВ.

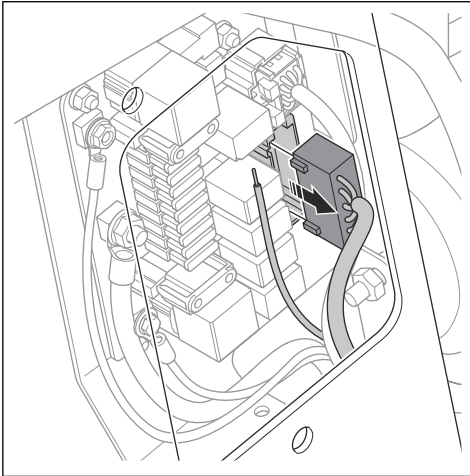

11. Під'єднайте кабель X45 до РСВ.

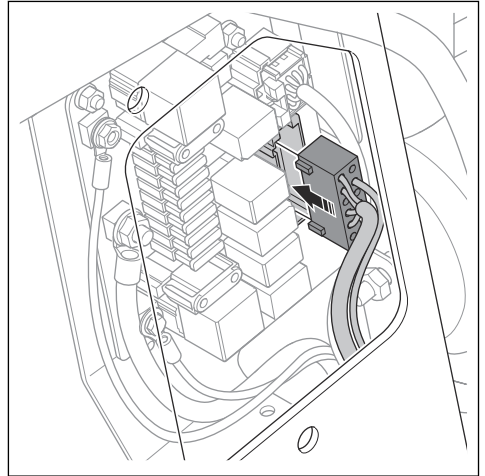

12. Закріпіть провід на кабелі Х45 за допомогою кабельної стяжки.

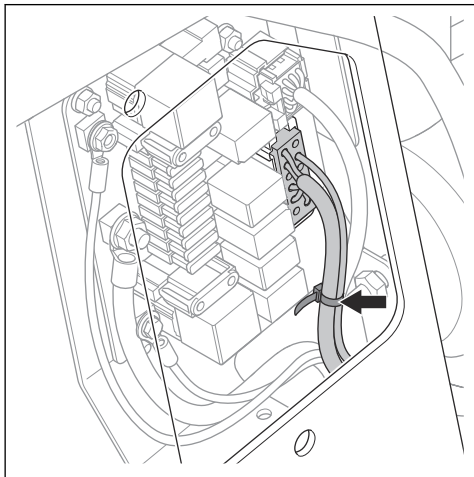

13. Встановіть реле та запобіжник на РСВ, див. *Встановлення реле та запобіжника на сторінці 38.*

Встановлення реле та запобіжника

1. Зніміть 3 гвинти та кришку РСВ.

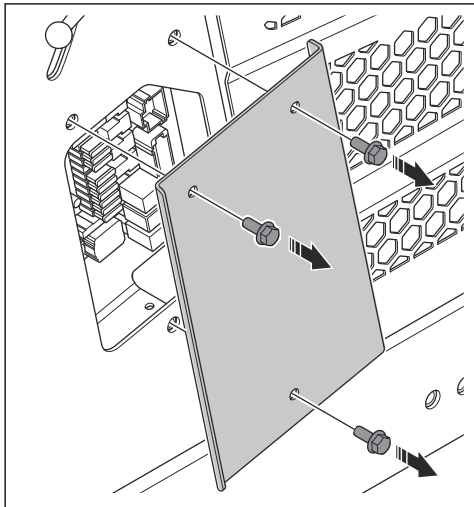

2. Встановіть реле в позицію К3, а запобіжник (7,5 А) — у позицію F3.

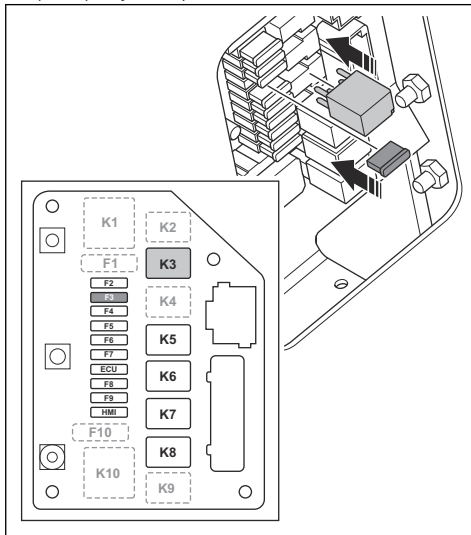

3. Встановіть кришку РСВ і закрутіть 3 гвинти.

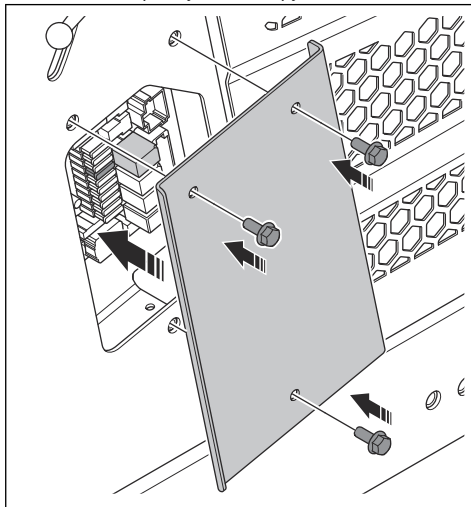

Встановлення комплексу з двох фар

1. Встановіть електропроводку комплексу фар, див. *Встановлення джгута проводів на сторінці 35.*
2. Встановіть реле та запобіжник комплексу фар, див. *Встановлення реле та запобіжника на сторінці 38.*

3. Встановіть 2 болти та комплект фар.

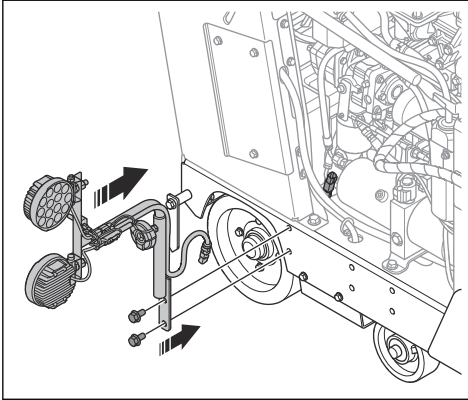

4. Під'єднайте кабель комплекту фар до кабелю проводки

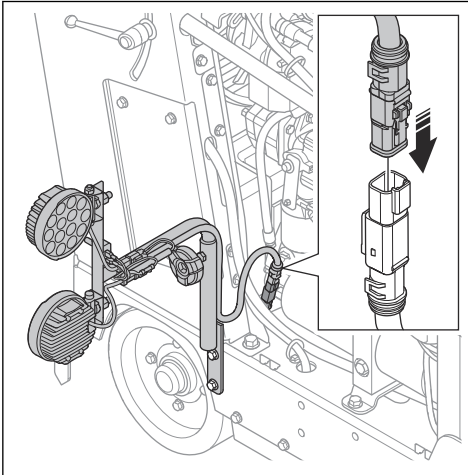

5. Встановіть бічну кришку.

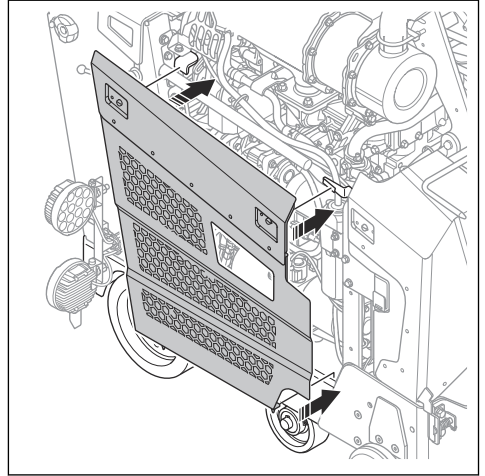

Вибір налаштувань на ЛМІ

Зверніть увагу: Докладнішу інформацію про ЛМІ та його функції див. в посібнику користувача виробу.

1. Натисніть кнопку (A), щоб перейти до «Головного меню».

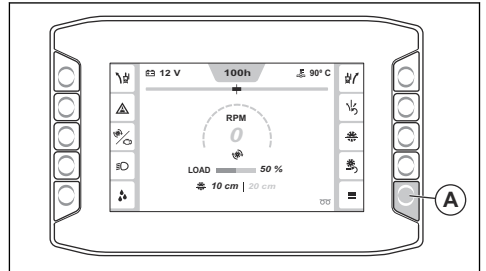

2. Перейдіть до меню «Система» (B) і «Конфігурація виробу» (C).

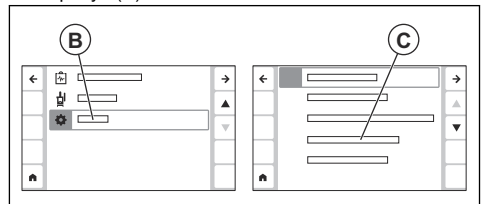

3. Перейдіть до меню «Додаткові функції» (D) і виберіть «Робоча фара» (E).

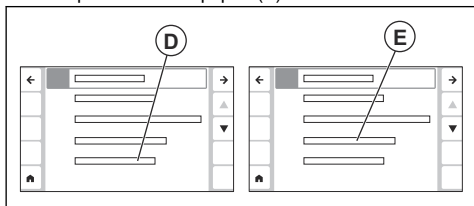

Експлуатація

Використання комплекту з двох фар

1. Натисніть кнопку ввімкнення / вимкнення (A) комплекту фар, щоб увімкнути або вимкнути його.

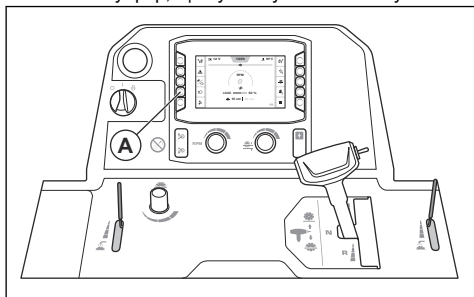

Технічне обслуговування

Графік технічного обслуговування

* = Загальне технічне обслуговування, яке здійснює оператор. Інструкції в цьому посібнику користувача не наводяться.

X = Інструкції наведено в цьому посібнику користувача.

O = У цьому посібнику користувача відповідних інструкцій немає. Доручіть технічне обслуговування авторизованому центру обслуговування.

Технічне обслуговування	Щодня	50 год
Очистьте зовнішні поверхні виробу.	X	
Перевіряйте виріб на наявність пошкоджень.	X	

Утилізація

Виконуйте місцеві вимоги й відповідні норми та правила щодо утилізації.



www.husqvarnaconstruction.com

Оригинални инструкции
Instrucțiuni inițiale
Orijinal talimatlar
Оригинальні інструкції
1147029-39



2026-05-18