



 **Husqvarna**<sup>®</sup>



LG 505

# Contenido

Introducción.....	2	Transporte, almacenamiento y eliminación.....	18
Seguridad.....	5	Datos técnicos.....	19
Funcionamiento.....	10	Declaración de conformidad.....	23
Mantenimiento.....	12		

## Introducción

### Descripción del producto

El producto es un compactador de empuje manual reversible que se utiliza para la compactación de capas moderadamente gruesas a capas de mayor profundidad de suelos granulares.

de reparación y tareas de mantenimiento en accesos, caminos, aparcamientos y superficies equivalentes. Con el kit de adoquinado opcional, el producto también se puede utilizar para colocar adoquines. No utilice el producto para otras tareas.

### Uso previsto

El producto está diseñado exclusivamente para uso profesional. Utilice el producto para obra nueva, trabajos

### Vista general del producto

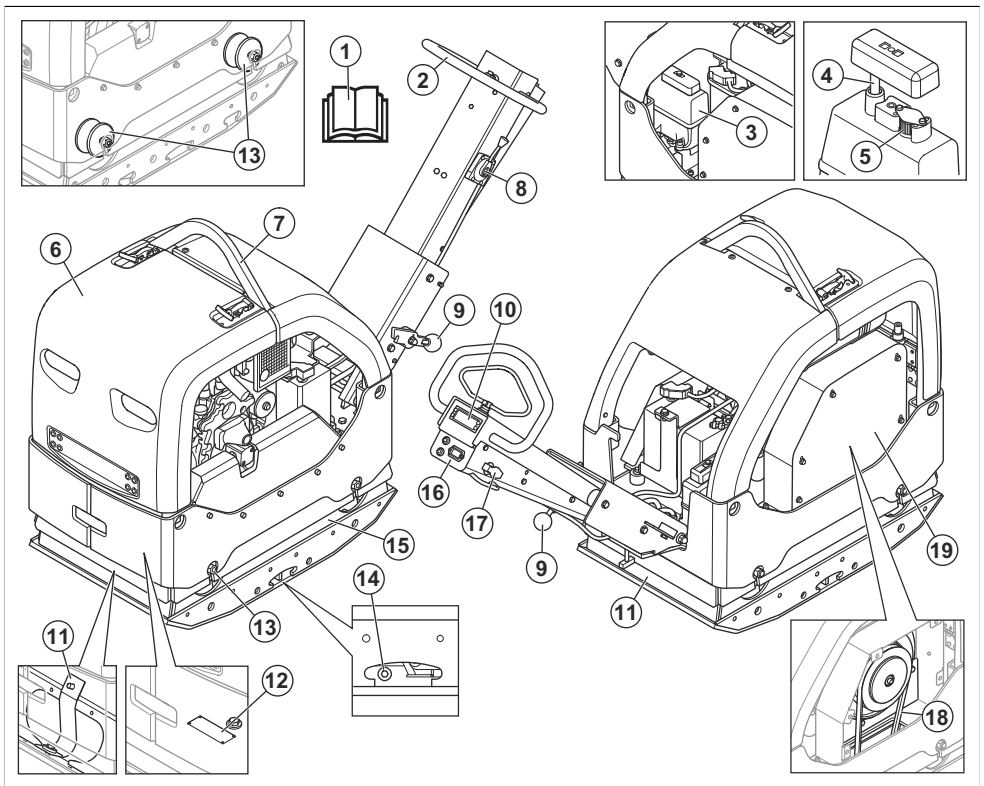

1. Manual de usuario

2. Brazo del manillar

3. Control del acelerador
4. Depósito de aceite hidráulico
5. Varilla de nivel de aceite hidráulico
6. Filtro del respiradero
7. Bastidor de seguridad
8. Argolla de elevación
9. Palanca de bloqueo del manillar
10. Indicador de compactación
11. Correas de seguridad
12. Placa de identificación
13. Amortiguadores de vibraciones

**Nota:** También hay 6 amortiguadores de vibraciones entre el manillar y la placa del motor. Consulte la sección *Comprobación de los amortiguadores de vibraciones en la página 8.*

14. Tapón de aceite del elemento excéntrico
15. Elemento excéntrico
16. Contador de horas e indicadores de carga de la batería y presión del aceite del motor
17. Llave de contacto
18. Correa trapezoidal
19. Cubierta de la correa trapezoidal

## Vista general del motor

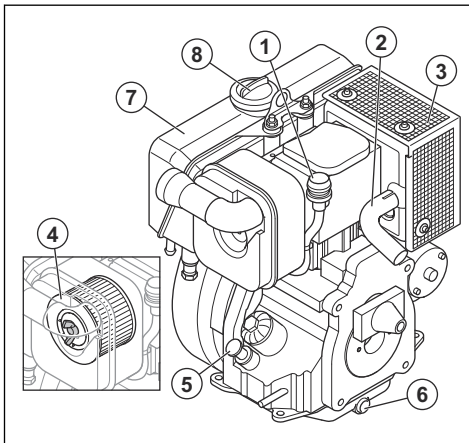

1. Indicador del filtro de aire
2. Tubo de escape
3. Silenciador
4. Filtro de aire
5. Tapón del depósito de aceite y varilla de nivel
6. Tapón de vaciado de aceite de motor
7. Depósito de combustible
8. Tapón del depósito de combustible

## Símbolos que aparecen en el producto



Tenga cuidado y utilice el producto correctamente. Este producto puede ocasionar lesiones graves o mortales tanto al operario como a cualquier otra persona.



Lea atentamente el manual y asegúrese de que entiende las instrucciones antes de utilizar el producto.



Lea atentamente el manual y asegúrese de que entiende las instrucciones antes de utilizar el producto.



Utilice protectores auriculares.



Utilice botas de protección.



Solo combustible diésel con un contenido ultrabajo de azufre.



Arranque eléctrico.



Nivel de aceite hidráulico.



Aceite hidráulico biológico.



Las vibraciones comienzan. Símbolo de una posición del acelerador.



La batería se está cargando.



Horómetro



Presión de aceite del motor.



Riesgo de lesiones. Tenga cuidado alrededor de la correa de transmisión.



Riesgo de lesiones si el manillar cae sobre usted. Bloquee el manillar en la posición elevada.



Superficie caliente.



Punto de elevación del bastidor de seguridad.



Etiqueta de emisiones sonoras al medioambiente conforme con las directivas y normativas europeas y del Reino Unido, y con la regulación de 2017 de protección del medioambiente (control de ruidos) (Protection of the Environment Operations - Noise Control) de la legislación de Nueva Gales del Sur. El nivel de potencia acústica garantizado del producto se especifica en *Datos técnicos en la página 19* y en la etiqueta.



Este producto cumple con las directivas CE vigentes.

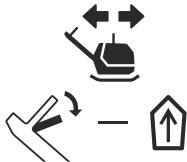

Avance con el producto.

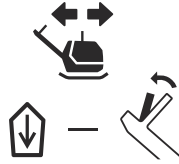

Retroceda con el producto.

**Nota:** Los demás símbolos o etiquetas que aparecen en el producto corresponden a requisitos de homologación especiales para algunos mercados.

## Placa de identificación

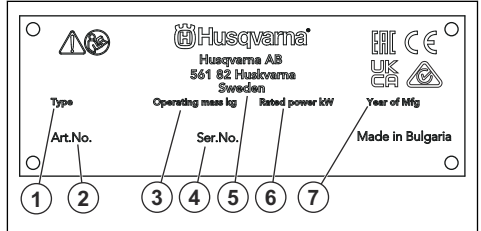

1. Tipo de producto
2. Número de producto
3. Peso del producto
4. Número de serie
5. Fabricante
6. Potencia nominal
7. Año de fabricación

## Daños en el producto

No nos hacemos responsables de los daños que pueda sufrir el producto si:

- El producto se ha reparado incorrectamente.
- El producto se ha reparado con piezas que no eran del fabricante o no autorizadas por el fabricante.
- El producto tiene un accesorio que no es del fabricante o no está autorizado por este.
- El producto no se ha reparado en un centro de servicio autorizado o por un organismo homologado.

---

# Seguridad

---

## Definiciones de seguridad

Las advertencias, precauciones y notas se utilizan para destacar información particularmente importante del manual.



**ADVERTENCIA:** Indica un riesgo de lesiones o incluso de muerte del usuario o de las personas cercanas si no se respetan las instrucciones del manual.



**PRECAUCIÓN:** Indica un riesgo de daños en el producto, otros materiales o el área adyacente si no se respetan las instrucciones del manual.

**Nota:** Se usa para proporcionar más información necesaria en una situación determinada.

## Instrucciones generales de seguridad



**ADVERTENCIA:** Lea las siguientes instrucciones de advertencia antes de utilizar el producto.

- Este producto es una herramienta peligrosa si no se usa con cuidado o si se utiliza de forma incorrecta. Este producto puede ocasionar lesiones graves o mortales tanto al operario como a cualquier otra persona. Antes de usar el producto, lea detenidamente el contenido del manual de usuario.
- El producto no está pensado para que lo utilicen personas (incluidos niños) con discapacidades físicas, sensoriales o mentales, o bien sin la experiencia o conocimientos suficientes.
- Respete todas las advertencias e instrucciones.
- Obedezca la legislación y la normativa vigentes.
- El usuario y el empleador deben conocer y prevenir los riesgos durante el funcionamiento del producto.
- No permita que nadie utilice el producto a menos que haya leído y comprendido el contenido del manual de usuario.
- No utilice el producto a menos que haya recibido formación al respecto. Asegúrese de que todos los usuarios reciben formación.
- No deje que un niño maneje el producto.
- Solo las personas autorizadas pueden manejar el producto.
- El usuario es responsable de los accidentes que puedan sufrir otras personas o sus bienes.
- No utilice el producto si está cansado, enfermo o si se encuentra bajo los efectos de alcohol, drogas o medicamentos.

- Proceda siempre con cuidado y utilice siempre el sentido común.
- Este producto genera un campo electromagnético durante el funcionamiento. Este campo puede, en determinadas circunstancias, interferir en implantes médicos activos o pasivos. Para reducir el riesgo de daños graves o mortales, recomendamos que las personas que utilizan implantes médicos consulten a su médico y al fabricante del implante antes de usar este producto.
- Mantenga el producto limpio. Asegúrese de que puede leer claramente las etiquetas.
- No utilice el producto si está defectuoso.
- No modifique el producto.
- No utilice el producto si sospecha que alguien ha podido modificarlo.

## Instrucciones de seguridad para el funcionamiento



**ADVERTENCIA:** Lea las siguientes instrucciones de advertencia antes de utilizar el producto.

- Asegúrese de saber cómo detener el motor rápidamente en caso de emergencia.
- El operario debe tener la fuerza física necesaria para utilizar el producto de forma segura.
- No utilice el producto si no tiene todas las cubiertas protectoras instaladas.
- Utilice el equipo de protección personal. Consulte *Equipo de protección personal en la página 7*.
- Asegúrese de que solo haya personas autorizadas en el área de trabajo.
- Mantenga el área de trabajo limpia y despejada.
- Mantenga siempre una posición estable y segura mientras realiza la actividad.
- Asegúrese de que no haya riesgo de que usted o el producto puedan caerse de grandes alturas.
- Asegúrese de que no haya grasa ni aceite en el manillar.
- No utilice el producto en áreas con riesgo de explosión o incendio.
- El producto puede provocar que salgan objetos despedidos a gran velocidad. Asegúrese de que todas las personas presentes en la zona de trabajo utilicen los correspondientes equipos de protección personal autorizados. Retire los objetos sueltos de la zona de trabajo.
- Si va a alejarse del producto, pare el motor y asegúrese de que no pueda ponerse en marcha por accidente.
- No toque la placa inferior cuando esté usando el producto ni después de que el motor se detenga.

La placa inferior está caliente. Las zonas calientes pueden causar lesiones.

- Evite que la ropa, el cabello largo y las joyas queden atrapados en piezas móviles.
- No se sienta sobre el producto.
- No golpee el producto.
- Utilice el producto siempre desde detrás y con las dos manos en el manillar.
- No utilice el producto cerca de cables eléctricos. El producto no tiene aislamiento eléctrico y pueden producirse lesiones o incluso la muerte.
- Antes de usar el producto, averigüe si hay tuberías o cables ocultos en la zona de trabajo. Si el producto se topa con un objeto oculto, detenga el motor de inmediato y examine el producto y el objeto. No reanude las operaciones con el producto sin cerciorarse antes de que sea seguro seguir trabajando.
- No toque la placa inferior cuando esté usando el producto ni después de que el motor se detenga. La placa inferior está caliente. Las zonas calientes pueden causar lesiones.

## Seguridad respecto a las vibraciones



**ADVERTENCIA:** Lea las siguientes instrucciones de advertencia antes de utilizar el producto.

- Durante el funcionamiento del producto, las vibraciones pasan del producto al usuario. El uso frecuente y continuo del producto puede causar lesiones en el usuario o aumentar la gravedad de las mismas. Se pueden producir lesiones en los dedos, las manos, las muñecas, los brazos, los hombros, los nervios, el sistema de riego sanguíneo u otras partes del cuerpo. Las lesiones pueden ser debilitantes o permanentes, y pueden aumentar en intensidad durante semanas, meses o años. Entre las posibles lesiones se incluyen los daños en el sistema circulatorio, el sistema nervioso, las articulaciones y otras estructuras corporales.
- Pueden aparecer síntomas durante el uso del producto o en otro momento. Si tiene síntomas y sigue utilizando el producto, los síntomas pueden aumentar o hacerse permanentes. Si aparecen estos u otros síntomas, solicite asistencia médica:
  - Entumecimiento, pérdida de sensibilidad, hormigueo, pinchazos, dolor, quemazón, dolor pulsátil, rigidez, torpeza, pérdida de fuerza o cambios en el color o el estado de la piel.
- Los síntomas pueden aumentar a bajas temperaturas. Utilice ropa de abrigo y mantenga las manos calientes y secas cuando utilice el producto en entornos fríos.
- Realice las tareas de mantenimiento y use el producto siguiendo las instrucciones del manual de usuario para mantener un nivel de vibración adecuado.

- El producto cuenta con un sistema amortiguador de vibraciones que reduce las vibraciones que el manillar transmite al usuario. Deje que el producto haga el trabajo. No empuje el producto con fuerza. Sujete el producto ligeramente por las asas, pero asegúrese de que lo controla y maneja de forma segura. No introduzca el manillar en los topes más de lo necesario.
- Las manos deben colocarse únicamente en el manillar. Aleje el resto de partes del cuerpo del producto.
- Detenga el producto inmediatamente si se producen fuertes vibraciones de manera repentina. No siga utilizándolo sin haber retirado antes la causa del aumento de las vibraciones.

## Seguridad contra el polvo



**ADVERTENCIA:** Lea las siguientes instrucciones de advertencia antes de utilizar el producto.

- El funcionamiento del producto puede causar polvo en el aire. El polvo puede causar lesiones graves y problemas de salud crónicos. Son varias las autoridades que consideran nocivo el polvo de sílice. Estos son algunos ejemplos de estos problemas de salud:
  - Enfermedades pulmonares mortales, como bronquitis crónica, silicosis y fibrosis pulmonar
  - Cáncer
  - Defectos congénitos
  - Inflamación cutánea
- Utilice el equipo correcto para reducir la concentración de polvo y humo en el aire y para disminuir el polvo en el equipo de trabajo, las superficies, la ropa y las partes del cuerpo. Algunas de las posibles medidas de control son los sistemas de recogida de polvo y los pulverizadores de agua para atrapar el polvo. Reduzca el polvo en el origen siempre que sea posible. Asegúrese de que el equipo está correctamente instalado y se utiliza bien, y que se realiza el mantenimiento periódico.
- Utilice protección respiratoria homologada. Asegúrese de que la protección respiratoria es válida para los materiales peligrosos de la zona de trabajo.
- Asegúrese de que el flujo de aire sea suficiente en la zona de trabajo.
- Si es posible, dirija el escape del producto de tal forma que no aumente la concentración de polvo en el aire.

## Seguridad de los gases de escape



**ADVERTENCIA:** Lea las siguientes instrucciones de advertencia antes de utilizar el producto.

- Los gases de escape del motor contienen monóxido de carbono, que es un gas inodoro, tóxico y muy peligroso. La inhalación de monóxido de carbono puede causar la muerte. Como el monóxido de carbono es inodoro y no se puede ver, no es posible detectarlo. Uno de los síntomas de la intoxicación por monóxido de carbono es el mareo, pero es posible quedar inconsciente sin darse cuenta si la concentración o la cantidad de monóxido de carbono son suficientes.
- Los gases de escape también contienen hidrocarburos sin quemar, incluido benceno. La inhalación prolongada puede causar problemas de salud.
- Los gases de escape que sí se pueden ver u oler también contienen monóxido de carbono.
- No utilice un producto con motor de combustión en interiores ni en zonas que no estén bien ventiladas.
- No inhale los gases de escape.
- Asegúrese de que el flujo de aire de la zona de trabajo es suficiente. Esto es muy importante cuando se utiliza el producto en zanjas u otras áreas de trabajo pequeñas en las que los gases de escape se pueden acumular fácilmente.

## Seguridad acústica



**ADVERTENCIA:** Lea las siguientes instrucciones de advertencia antes de utilizar el producto.

- Los altos niveles de ruido y la exposición a este a largo plazo pueden producir pérdidas de audición.
- Para mantener el nivel de ruido al mínimo, realice las tareas de mantenimiento y utilice el producto tal y como se indica en el manual de usuario.
- Examine el silenciador en busca de daños. Compruebe que el silenciador esté correctamente montado en el producto.
- Use protectores auriculares homologados mientras utiliza el producto.
- Al usar protectores auriculares, debe poder escuchar las señales de advertencia y las voces de otras personas. Qítense los protectores auriculares cuando el producto esté parado, a menos que estos sean necesarios para el nivel de ruido del área de trabajo.

## Equipo de protección personal



**ADVERTENCIA:** Lea las siguientes instrucciones de advertencia antes de utilizar el producto.

- Para trabajar con el producto, debe utilizar siempre un equipo de protección personal homologado. El equipo de protección personal no elimina completamente el riesgo de lesiones, pero reduce la gravedad de las lesiones en caso de accidente. Deje

que el distribuidor le ayude a seleccionar el equipo de protección personal adecuado.

- Compruebe periódicamente el estado del equipo de protección personal.
- Utilice un casco protector homologado.
- Utilice protección auditiva homologada.
- Utilice protección respiratoria homologada.
- Utilice protección ocular homologada con protección lateral.
- Utilice guantes protectores.
- Use botas con puntera de acero y suela antideslizante.
- Utilice una indumentaria de trabajo homologada o ropa ceñida equivalente con manga larga y pantalón largo.

## Extintor

- Tenga siempre a mano un extintor mientras trabaja.
- Utilice un extintor de polvo de la clase "ABE" o un extintor de dióxido de carbono de tipo "BE".

## Dispositivos de seguridad en el producto



**ADVERTENCIA:** Lea las siguientes instrucciones de advertencia antes de utilizar el producto.

- No utilice ningún producto con dispositivos de seguridad dañados o que no funcionen correctamente.
- Realice una comprobación de los dispositivos de seguridad con frecuencia. Si los dispositivos de seguridad están dañados o no funcionan correctamente, póngase en contacto con su taller de servicio Husqvarna.
- No realice ninguna modificación en los dispositivos de seguridad.

## Silenciador

El silenciador mantiene al mínimo los niveles de ruido y aparta los gases de escape del usuario.

No utilice el producto si el silenciador no está instalado o está dañado. Un silenciador dañado aumenta el nivel de ruido y el riesgo de incendio.



**ADVERTENCIA:** El silenciador se calienta mucho durante el uso y también cuando el motor se encuentra al ralentí. Tenga cuidado cuando se encuentre cerca de materiales o gases inflamables para evitar incendios.

## Comprobación del silenciador

- Examine el silenciador con frecuencia para asegurarse de que está montado correctamente y que no está dañado.

## Bastidor de seguridad

El bastidor de seguridad evita daños en el producto en caso de caída.

### Comprobación del bastidor de seguridad

- Asegúrese de que no hay grietas u otros daños en el bastidor de seguridad.
- Compruebe que el bastidor de seguridad está correctamente instalado en el producto.

## Amortiguadores de vibraciones

Los amortiguadores de vibraciones disminuyen la vibración en el producto. Los amortiguadores de vibraciones disminuyen las vibraciones para evitar lesiones al operador y daños al producto.

### Comprobación de los amortiguadores de vibraciones

Hay 10 amortiguadores de vibraciones, 2 a cada lado del producto y 6 entre el manillar y la placa del motor.

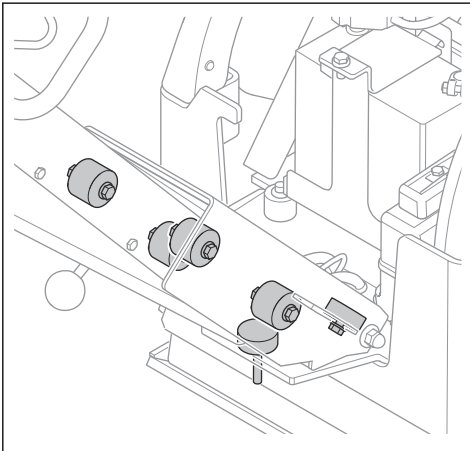

- Compruebe que los amortiguadores de vibraciones están correctamente instalados.
- Examine los amortiguadores de vibraciones en busca de posibles daños y desgaste.
- Sustituya los amortiguadores de vibraciones si es necesario.

## Seguridad en el uso del combustible



**ADVERTENCIA:** Lea las siguientes instrucciones de advertencia antes de utilizar el producto.

- El combustible es inflamable y los vapores son explosivos. Tenga cuidado con el combustible para evitar lesiones, incendios y explosiones.
- No inhale los vapores del combustible. Los vapores de combustible son tóxicos y pueden provocar

lesiones. Asegúrese de que el flujo de aire sea suficiente.

- No retire el tapón del combustible ni llene el depósito de combustible cuando el motor esté en marcha.
- Asegúrese de que el motor esté frío antes de repostar.
- No reposte combustible en un recinto o espacio cerrado. Una circulación de aire insuficiente puede causar lesiones o la muerte por asfixia o por inhalación de monóxido de carbono.
- No fume cerca del combustible o el motor. Si fuma, apague el cigarrillo, el puro, la pipa o cualquier otro elemento que pueda provocar fuego.
- No coloque objetos calientes cerca del combustible ni del motor.
- No reposte combustible cerca de chispas o llamas.
- Antes de repostar, abra la tapa del depósito de combustible lentamente y deje salir el exceso de presión con cuidado.
- En contacto con la piel, el combustible puede provocar lesiones. Si el combustible entra en contacto con la piel, utilice agua y jabón para eliminarlo.
- Si derrama combustible sobre la ropa, cámbiese inmediatamente.
- No llene el depósito de combustible por completo. El calor hace que el combustible se expanda. Deje espacio en la parte superior del depósito de combustible.
- Apriete completamente el tapón del depósito de combustible. Si el tapón del depósito de combustible no se aprieta, existe riesgo de incendio.
- Antes de poner en marcha el producto, trasládalo a una distancia mínima de 3 m (10 pies) de donde haya repostado.
- No arranque el producto si está manchado de combustible o aceite del motor. Limpie las manchas de combustible y aceite de motor. Deje que el producto se seque y espere hasta que los vapores de combustible hayan desaparecido antes de arrancar el motor.
- Examine frecuentemente si hay fugas en el motor. Si hay fugas en el sistema de combustible, no arranque el motor hasta que se hayan reparado.
- No utilice los dedos para examinar el motor en busca de fugas.
- Almacene el combustible solo en recipientes homologados.
- Cuando el producto y el combustible estén guardados, asegúrese de que ni el combustible ni los vapores que desprende puedan causar daños.
- Vacíe el combustible en un depósito homologado, al aire libre y lejos de llamas y chispas.

## Seguridad de la batería



**ADVERTENCIA:** Una batería dañada puede explotar y causar lesiones. Si la batería está deformada o dañada, póngase

en contacto con un taller de servicio Husqvarna autorizado.



**ADVERTENCIA:** Lea las siguientes instrucciones de advertencia antes de utilizar el producto.

- Use gafas protectoras cuando esté cerca de las baterías.
- No lleve relojes, joyas ni otros objetos metálicos cerca de la batería.
- Mantenga la batería fuera del alcance de los niños.
- Cargue la batería en un espacio con buena ventilación.
- Cuando cargue la batería, mantenga los materiales inflamables a una holgura mínima de 1 m.
- Deseche las baterías sustituidas. Consulte *Eliminación en la página 19*.
- La batería puede emitir gases explosivos. No fume cerca de la batería. Mantenga la batería lejos de llamas abiertas y chispas.

### Instrucciones de seguridad para el funcionamiento en pendientes



**ADVERTENCIA:** Lea las siguientes instrucciones de advertencia antes de utilizar el producto.

- No utilice el producto en pendientes de más de 20°. El terreno suelto, las vibraciones y la velocidad de funcionamiento pueden hacer que el producto sufra un percance, aunque la pendiente sea inferior a 20°.
- Asegúrese de que la zona de trabajo es segura. La tierra mojada y suelta disminuye la seguridad al usar el producto. Tenga mucho cuidado en pendientes y superficies irregulares.
- En una pendiente, asegúrese de que todas las personas que se encuentren dentro del lugar de trabajo estén por encima del producto.
- En las pendientes, maneje el producto de arriba abajo y no de lado a lado.
- No pare el producto en una pendiente. Si tiene que parar el producto en una pendiente, verifique que no haya riesgo de que se caiga. Existe riesgo de lesiones y daños.

### Instrucciones de seguridad para el funcionamiento cerca de bordes



**ADVERTENCIA:** Lea las siguientes instrucciones de advertencia antes de utilizar el producto.

- Existe el riesgo de que el producto se caiga al utilizarlo cerca de un borde. Mantenga siempre un

mínimo de  $\frac{2}{3}$  del producto sobre una superficie lo suficientemente estable como para soportar el peso del producto.

- Si el producto cae, detenga el motor antes de volver a colocarlo en una superficie lo suficientemente estable. Consulte la sección *Elevación del producto en la página 18*.

### Instrucciones de seguridad para el mantenimiento



**ADVERTENCIA:** Lea las siguientes instrucciones de advertencia antes de utilizar el producto.

- Si el mantenimiento no se realiza correctamente y de forma regular, aumenta el riesgo de lesiones y daños en el producto.
- Utilice el equipo de protección personal. Consulte la sección *Equipo de protección personal en la página 7*.
- Pare el motor y asegúrese de que todas las piezas del producto están frías antes de realizar el mantenimiento.
- Limpie el producto para eliminar cualquier material peligroso antes de realizar el mantenimiento.
- Desconecte el sombrerete de bujía antes de realizar el mantenimiento.
- Los gases de escape del motor están calientes y pueden contener chispas. No haga funcionar el producto en zonas interiores ni cerca de material inflamable.
- No modifique el producto. Las modificaciones en el producto que no estén aprobadas por el fabricante pueden causar daños graves o la muerte.
- Utilice siempre accesorios y piezas de repuesto originales. Los accesorios y las piezas de repuesto que no estén aprobados por el fabricante pueden causar daños graves o la muerte.
- Cambie las piezas dañadas, desgastadas o rotas.
- Realice únicamente las tareas de mantenimiento que se indican en este manual de usuario. Lleve el producto a un centro de servicio autorizado para que realicen el resto de tareas de mantenimiento.
- Retire todas las herramientas del producto antes de arrancar el motor después del mantenimiento. Las herramientas sueltas o que estén conectadas a piezas giratorias pueden salir disparadas y provocar lesiones.
- Después del mantenimiento, compruebe el nivel de vibración del producto. Si no es correcto, hable con un centro de servicio autorizado.
- Lleve el producto a un centro de servicio autorizado para realizar el mantenimiento de forma periódica.

# Funcionamiento

## Introducción



**ADVERTENCIA:** Asegúrese de leer y comprender el capítulo sobre seguridad antes de usar el producto.

## Pasos por seguir antes de poner en funcionamiento el producto

- Lea detenidamente el manual de usuario y asegúrese de que entiende las instrucciones.
- Lea el manual de del motor suministrado por el fabricante del mismo.
- Realice el mantenimiento diario. Consulte la sección *Programa de mantenimiento en la página 12.*

## Ajuste del manillar en la posición de trabajo



**ADVERTENCIA:** Sujete firmemente el manillar cuando lo cambie de posición. Existe riesgo de lesiones si el manillar cae sobre usted.

1. Sujete el manillar.
2. Suelte la palanca de bloqueo y baje el manillar con cuidado.

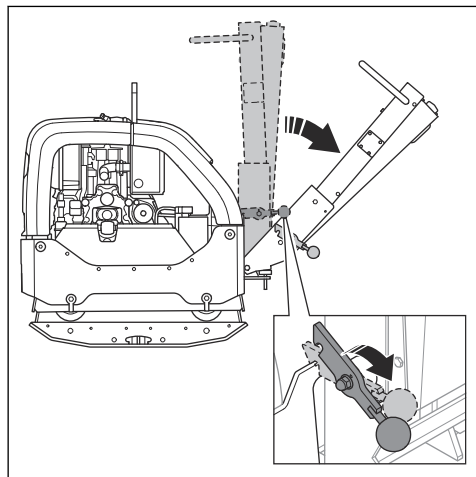

## Arranque y parada del motor



**ADVERTENCIA:** Aleje los pies del producto durante el arranque. El sistema hidráulico puede hacer que el producto

se mueva repentinamente cuando el motor arranca.

## Puesta en marcha del producto

Realice este procedimiento si el producto tiene un motor con arranque eléctrico.

1. Ponga el control del acelerador en la posición de ralenti.

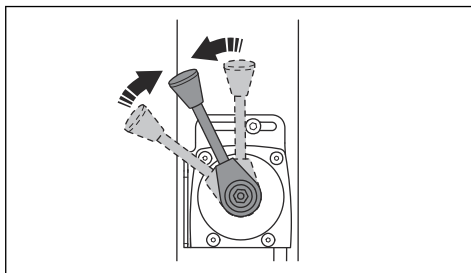

2. Gire la llave de contacto a la posición de encendido (A). Los indicadores de carga de la batería y presión del aceite se encienden.

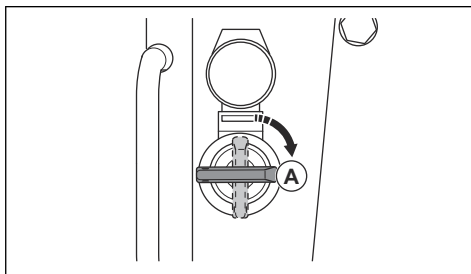

3. Gire la llave de contacto hasta la posición de arranque (B).

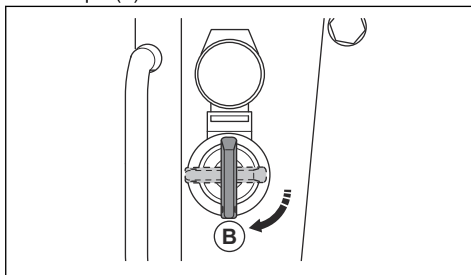

- a) Una vez que el motor arranque, suelte inmediatamente la llave de contacto. La llave de contacto vuelve a la posición (A).
- b) Si el motor no arranca en 10 segundos, suelte la llave de contacto y espere 5 segundos antes de intentarlo de nuevo.

- Deje el motor al ralentí durante 2-3 minutos.
- Acelere al máximo.

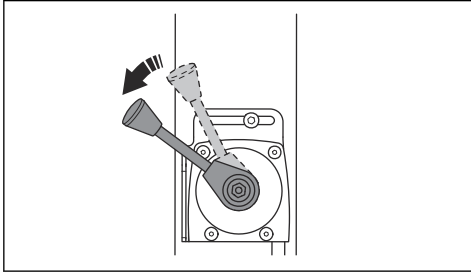

### Parada del producto

- Estacione el producto en un suelo nivelado.
- Ponga el control del acelerador en la posición de ralentí.

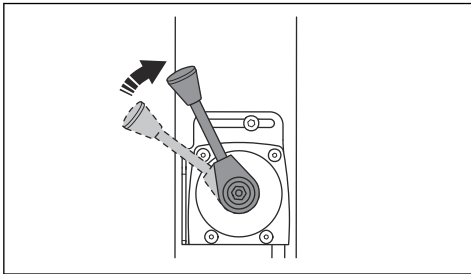

- Deje el motor al ralentí durante 2-3 minutos.
- Ponga el acelerador en la posición de parada.

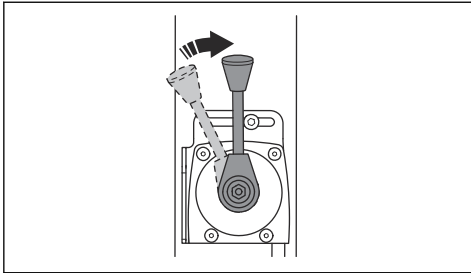

- Si el motor dispone de arranque eléctrico, efectúe el procedimiento siguiente:

- Gire la llave de encendido hasta la posición de parada (A).

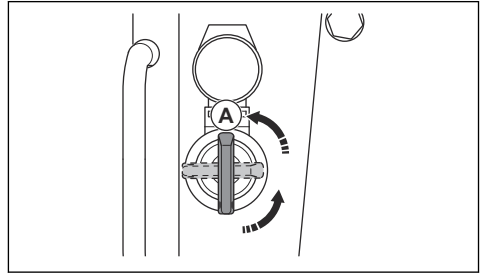

- Retire la llave de contacto para evitar un arranque accidental.

### Indicador de compactación (opcional)

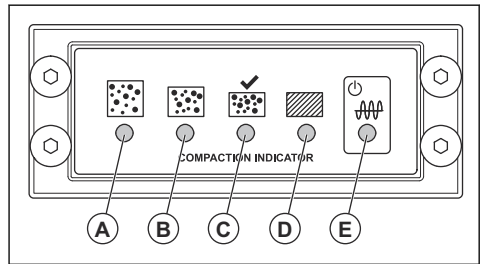

- A: LED amarillo El grado de compactación es del 0 al 30 %.
- B: LED amarillo El grado de compactación es del 30 al 60 %.
- C: LED verde El grado de compactación es del 60 al 90 %.
- C y D: LED verde y rojo. Cuando estos indicadores LED parpadean, la superficie del terreno tiene el máximo grado de compactación que puede aplicar el producto.
- D: LED rojo El grado de compactación es del 90 al 100 %.



**PRECAUCIÓN:** No utilice el producto si el indicador LED (D) está encendido en rojo fijo. Esto provoca desgaste en el producto.

- E: Rojo o verde. Indicador de la fuente de alimentación.

Al girar la llave de contacto, se inicia una calibración del indicador de compactación. Todos los indicadores LED de (A) a (E) se encienden. Tras aproximadamente 4 segundos, el indicador LED (E) cambia de rojo a verde y los indicadores LED de (A) a (D) se apagan. Si los indicadores LED de (A) a (D) están apagados y el indicador LED (E) está en verde, puede encender el producto.

## Manejo del producto

Utilice siempre el producto con el acelerador al máximo.

- Para que el producto se mueva hacia delante, desplace el control de funcionamiento completamente hacia delante y suéltelo.

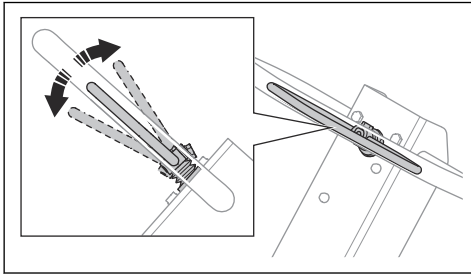

- Para que el producto se mueva hacia atrás, desplace el control de funcionamiento completamente hacia atrás y suéltelo.
- Para parar el producto, mueva el control de funcionamiento en la dirección contraria poco a poco hasta que se detenga.
- Para cambiar de dirección, gire el producto por el manillar.

## Mantenimiento

### Introducción



**ADVERTENCIA:** Asegúrese de leer y comprender el capítulo sobre seguridad antes de realizar tareas de mantenimiento en el producto.

X = Estas instrucciones se indican en este manual de usuario.

O = Consulte las instrucciones del manual del motor suministrado por su fabricante.

### Programa de mantenimiento

\* = Mantenimiento general realizado por el usuario.  
Estas instrucciones no se indican en este manual de usuario.

Mantenimiento general del producto	Antes de usar, cada 10 h	Cada 100 h	Cada 6 meses o cada 250 horas	Anualmente, cada 500 h
Asegúrese de que no haya fugas de combustible o aceite.	*			
Limpie el producto.	X			
Asegúrese de que las tuercas y los tornillos están bien apretados.	*			
Examine el acelerador y el control de avance y retroceso en busca de daños.	*			
Compruebe que el acelerador y el control de avance y retroceso pueden moverse sin problemas.	*			
Lubrique los controles y los acoplamientos.	*			
Compruebe si las correas de seguridad están dañadas. Proceda a la sustitución si es necesario.	*			
Examine los amortiguadores de vibraciones en busca de daños.		X	X	X

Mantenimiento general del producto	Antes de usar, cada 10 h	Cada 100 h	Cada 6 meses o cada 250 horas	Anualmente, cada 500 h
Sustituya la correa trapezoidal y engrase los pasadores guía del tensor de la correa.			X	X
Examine todas las mangueras de goma y los elementos de goma en busca de daños. Proceda a la sustitución si es necesario.			X	X
Compruebe el nivel de aceite hidráulico.			X	X
Compruebe los bornes de la batería.			*	*
Cambie el aceite del elemento excéntrico.			X	X
Cambiar el aceite hidráulico.				X

Mantenimiento del motor	Antes de usar, cada 10 h	Tras las primeras 100 h	Cada 250 h	Anualmente, cada 500 h
Compruebe el nivel de combustible y el nivel de aceite del motor.	X			
Limpie las aletas de refrigeración del motor.	O		O	O
Examine el indicador del filtro de aire. Limpie el filtro de aire si es necesario.	X	X		
Sustituya el filtro de aire.			X	X
Revise la válvula de drenaje del filtro de aire. Solo se aplica a motores que tienen un prefiltro ciclónico.	O			
Cambie el aceite del motor.		O	O	O
Compruebe el régimen del motor.		O	O	O
Vacíe y limpie el depósito de combustible, y limpie el filtro de combustible.				O
Ajuste la holgura de la cabeza de las válvulas de admisión y escape.		O	O	O
Sustituya el filtro de aceite.			O	O
Compruebe la bomba de inyección de combustible.				O
Compruebe la boquilla de inyección de combustible.				O
Drene el agua del sistema de combustible.				O
Sustituya el filtro de combustible.				O

## Limpieza del producto



**PRECAUCIÓN:** Antes de limpiar el producto, ponga una bolsa de plástico bien apretada alrededor del tapón del depósito de combustible. Esto sirve para asegurarse

de que el agua no entre por el orificio de ventilación del tapón del depósito de combustible.

- Use agua corriente de una manguera o una hidrolimpiadora de alta presión para limpiar el producto.



**PRECAUCIÓN:** No dirija el agua directamente al tapón del depósito de combustible, a los componentes eléctricos ni al motor.

- Quite la grasa y el aceite del manillar.

## Para realizar una inspección general

- Asegúrese de que todas las tuercas y los tornillos del producto estén apretados correctamente.

## Comprobación del nivel de aceite del motor

1. Quite el tapón del depósito de aceite y la varilla de nivel.
2. Limpie el aceite de la varilla de nivel de aceite.
3. Vuelva a colocar la varilla de nivel totalmente en el interior del depósito de aceite.
4. Quite la varilla de nivel.
5. Compruebe el nivel de aceite que indica la varilla de nivel.
6. Si el nivel de aceite es bajo, llene con aceite de motor y vuelva a comprobar el nivel de aceite. Consulte *Datos técnicos en la página 19* o el manual del motor para saber cuál es el tipo de aceite correcto.

## Filtro de aire



**ADVERTENCIA:** Use una protección respiratoria homologada al limpiar o sustituir el filtro de aire. Deseche correctamente los filtros de aire usados. Inhalar el polvo del filtro de aire puede ser peligroso para la salud.



**PRECAUCIÓN:** Sustituya siempre el filtro de aire si está dañado; de lo contrario, entrará polvo en el motor y este resultará dañado.

## Comprobación del indicador del filtro de aire



**PRECAUCIÓN:** Examine el indicador del filtro de aire cada vez que arranque el motor. Un filtro de aire obstruido puede provocar daños en el producto.

1. Examine el indicador del filtro de aire.

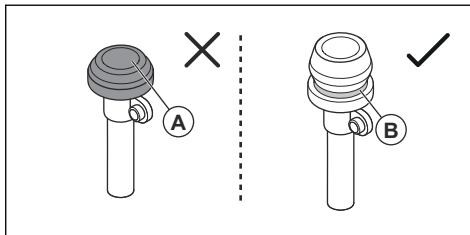

- a) Si el indicador del filtro de aire aparece hundido (A), limpie o sustituya el filtro de aire. Consulte *Limpieza o cambio del filtro de aire en la página 14*.



**ADVERTENCIA:** Pare el motor antes de realizar el mantenimiento.

- a) Si aparece la marca verde (B), no es necesario realizar ninguna tarea de mantenimiento en el filtro de aire.

Consulte el manual del motor para obtener más información sobre el indicador del filtro de aire.

## Limpieza o cambio del filtro de aire



**ADVERTENCIA:** Use una protección respiratoria homologada al limpiar o sustituir el filtro de aire. Deseche correctamente los filtros de aire usados. El polvo del filtro de aire es peligroso para la salud.



**ADVERTENCIA:** No limpie el filtro de aire con aire comprimido. Podría dañar el filtro de aire y aumentaría el riesgo de respirar polvo peligroso.

1. Afloje la palomilla de bloqueo de la cubierta del filtro y retire la cubierta.

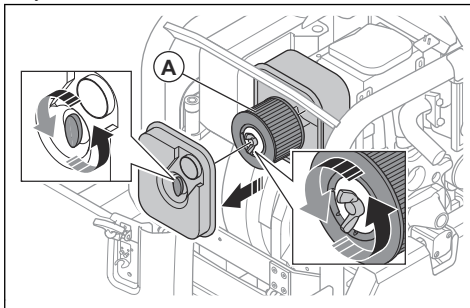

2. Gire la palomilla de bloqueo del filtro de aire hacia la izquierda y retire el filtro de aire (A) de su alojamiento.
3. Limpie la carcasa del filtro de aire con un cepillo.

4. Golpee el filtro de aire contra una superficie dura o use un aspirador para limpiar las partículas.



**PRECAUCIÓN:** No permita que la boquilla del aspirador toque la superficie del elemento filtrante de papel. Guarde una pequeña distancia. La delicada superficie del elemento filtrante de papel podría resultar dañada si entra en contacto con algún objeto.

5. Compruebe si el filtro de aire está dañado.
6. Deseche el filtro de aire si está dañado, húmedo o si hay aceite en él.



**PRECAUCIÓN:** Sustituya siempre el filtro de aire si está dañado; de lo contrario, entrará polvo en el motor y este resultará dañado.

7. Coloque el filtro de aire limpio o un filtro de aire nuevo en la carcasa del filtro. Apriete la palomilla de bloqueo girándola hacia la derecha.
8. Instale la cubierta del filtro de aire y apriete la palomilla de bloqueo girándola hacia la derecha.

## Comprobación de la correa trapezoidal



**ADVERTENCIA:** No utilice el producto si la cubierta de la correa trapezoidal no está instalada.

1. Pare el motor.
2. Retire la cubierta de la correa trapezoidal.

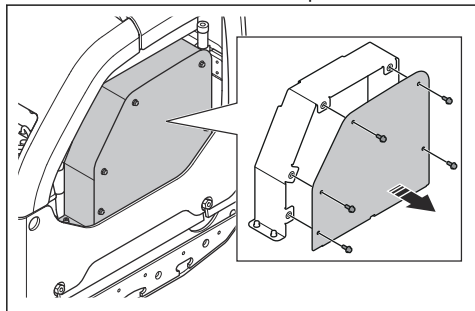

3. Examine la correa trapezoidal en busca de daños y desgaste. Sustituya la correa trapezoidal si es necesario.

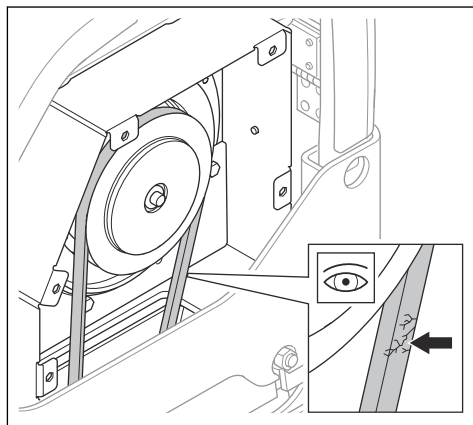

4. Revisar la tensión de la correa trapezoidal.
5. Afloje el tornillo del tensor de la correa (A).

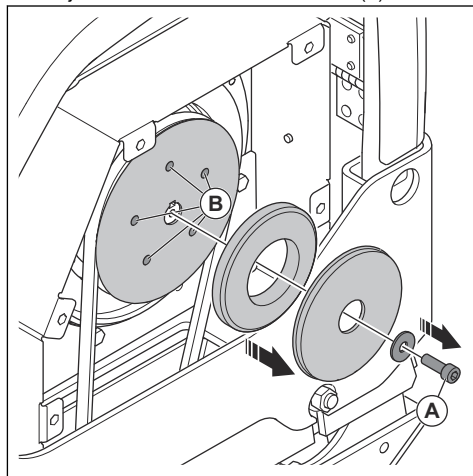

6. Aplique grasa a los pasadores guía (B) del tensor de la correa.
7. Instale la cubierta de la correa trapezoidal.

## Cambio del aceite del elemento excéntrico

1. Quite el tapón de vaciado de aceite del elemento excéntrico y conecte una manguera.

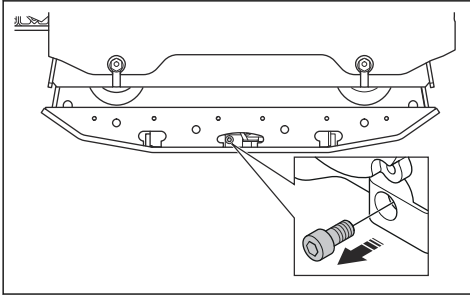

2. Incline el producto para drenar el aceite.

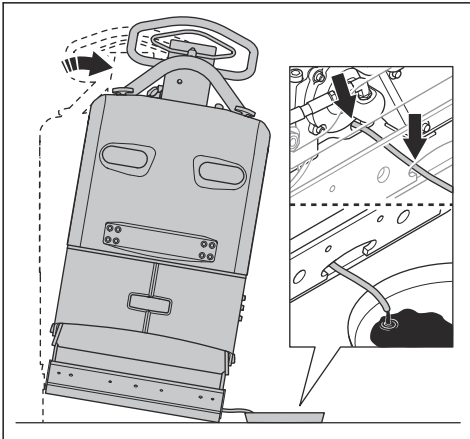

**Nota:** También puede utilizar una bomba manual de drenaje de aceite para drenar el aceite del elemento excéntrico.

3. Limpie las superficies alrededor del orificio del tapón de vaciado de aceite, las roscas del orificio y el tapón de vaciado de aceite. Utilice un paño seco y, si es necesario, un disolvente aprobado.



**PRECAUCIÓN:** No utilice agua para limpiar los alrededores ni el tapón de vaciado de aceite.

4. Llene el elemento excéntrico con aceite del tipo adecuado. Consulte la sección *Datos técnicos en la página 19*.

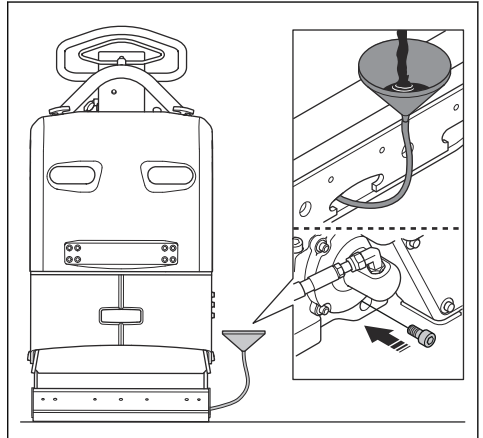

5. Instale el tapón de vaciado de aceite.

## Comprobación de la batería

1. Desconecte los cables de la batería (A).

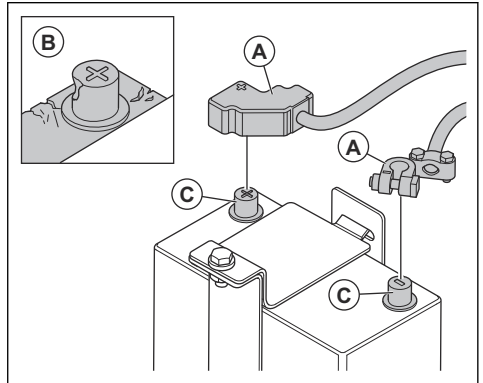

2. Examine la batería en busca de posibles daños (B). Sustituya la batería si está dañada.
3. Limpie los bornes de la batería (C).
4. Conecte los cables de la batería.

## Carga de la batería

La batería es de gel. No es necesario realizar trabajos de mantenimiento en la batería.



**ADVERTENCIA:** No cargue la batería más de lo recomendado. La vida útil de la batería se acorta y esta puede generar gases inflamables.



**PRECAUCIÓN:** Si la batería se calienta mucho mientras se carga, desconéctela inmediatamente.

- Utilice un cargador de baterías con regulador de tensión para baterías de gel. Consulte la sección *Cargadores de baterías recomendados en la página 17*. Póngase en contacto con su distribuidor Husqvarna para obtener más información sobre el cargador de baterías adecuado.
- Si la batería lleva mucho tiempo sin utilizarse, cárguela al máximo antes de usarla.
- Realice una carga lenta 1-2 veces durante la temporada de invierno, cuando el producto esté en almacenamiento.

### Cargadores de baterías recomendados

Las recomendaciones son correctas a una temperatura ambiente media de 25 °C/77 °F.

Tipo del cargador de la batería	Recomendaciones
Alternador.	13,65-15,0 V.
Cargador de tensión constante.	13,8 a 15,0 V. Máx. 10 A. Carga durante 6-12 h.
Cargador flotante.	13,2 a 13,8 V. Máx. 1 A. No hay límite de tiempo a tensiones inferiores.
Cargador rápido, cargador de tensión constante.	Máx. 15,6 V. No hay límite de corriente si la temperatura de la batería es inferior a 50 °C/125 °F. Cargue hasta que la corriente sea inferior a 1 A.
Cargador de baterías para baterías cíclicas o baterías conectadas en serie.	14,7 V. No hay límite de corriente si la temperatura de la batería es inferior a 50 °C/125 °F. Cuando la corriente sea inferior a 1 A, cargue con 2 A de corriente constante durante 2 h.

### Tiempo de carga a diferentes corrientes

Las recomendaciones son correctas a una temperatura ambiente media de 25 °C/77 °F. El tiempo de carga varía dependiendo de la temperatura ambiente y los distintos tipos de cargadores.

Corriente	Tiempo aproximado hasta el 90 % del nivel de carga
100 A	35 minutos
50 A	75 minutos

Corriente	Tiempo aproximado hasta el 90 % del nivel de carga
25 A	140 minutos

## Sistema hidráulico

### Comprobación de las mangueras hidráulicas

- Examine las mangueras hidráulicas con regularidad. Sustituya las mangueras hidráulicas que estén desgastadas o dañadas.



**ADVERTENCIA:** El aceite hidráulico es peligroso. La goma de las mangueras hidráulicas se desgasta con el tiempo. Las mangueras hidráulicas desgastadas o dañadas pueden romperse y el aceite hidráulico puede causar lesiones. Si no es capaz de determinar si las mangueras hidráulicas están desgastadas, cámbielas.

### Comprobación del nivel de aceite hidráulico

1. Retire la varilla de nivel del depósito de aceite hidráulico.

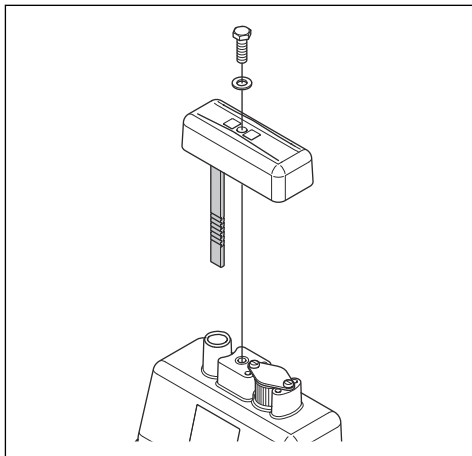

2. Observe el nivel de aceite hidráulico que indica la varilla de nivel.
3. Si el nivel de aceite hidráulico es demasiado bajo, acuda a un centro de servicio autorizado para que revisen el sistema hidráulico en busca de fugas.

### Cambio del aceite hidráulico



**ADVERTENCIA:** Riesgo de lesiones por quemaduras. El aceite hidráulico se calienta a temperaturas elevadas durante el uso del producto. Deje que el producto se enfríe antes de cambiar el aceite hidráulico.

1. Retire la varilla de nivel (A) del depósito de aceite hidráulico.

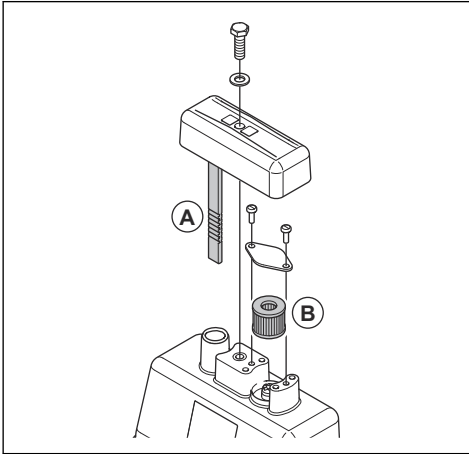

2. Utilice una bomba de drenaje de aceite para vaciar el aceite hidráulico del depósito de aceite hidráulico.
3. Limpie la abertura del depósito de aceite hidráulico.
4. Cambie el filtro del respiradero (B).
5. Añada aceite hidráulico del tipo adecuado. Consulte la sección *Datos técnicos en la página 19*.
6. Introduzca la varilla de nivel en el depósito de aceite hidráulico.

## Transporte, almacenamiento y eliminación

### Transporte



**ADVERTENCIA:** Tenga cuidado durante el transporte. El producto es pesado y puede ocasionar lesiones o daños si se cae o se mueve durante el transporte.

Levante el producto para moverlo distancias más cortas. Para distancias más largas, coloque el producto en un vehículo de transporte.



**PRECAUCIÓN:** No remolque este producto detrás de un vehículo.

### Elevación del producto



**ADVERTENCIA:** Asegúrese de que el equipo de elevación tenga las especificaciones correctas para elevar el producto de forma segura. La placa de identificación del producto indica su peso.



**ADVERTENCIA:** No eleve un producto dañado. Asegúrese de que la argolla de elevación, los amortiguadores de vibraciones y las correas de seguridad están bien colocados y no están dañados.



**ADVERTENCIA:** No pase por debajo ni cerca de un producto elevado.

1. Bloquee el manillar en posición vertical.

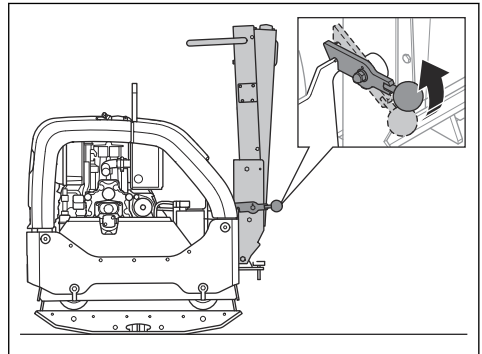

2. Use la argolla de elevación para sujetar el producto al equipo de elevación.

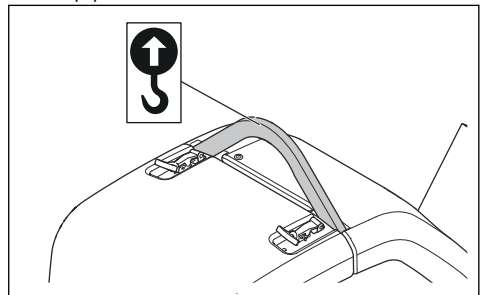



**ADVERTENCIA:** No utilice ganchos metálicos, cadenas u otro equipo de elevación con bordes ásperos que puedan dañar la argolla de elevación.

## Amarre seguro del producto en un vehículo de transporte mediante correas de sujeción

1. Bloquee el manillar en posición vertical (A).

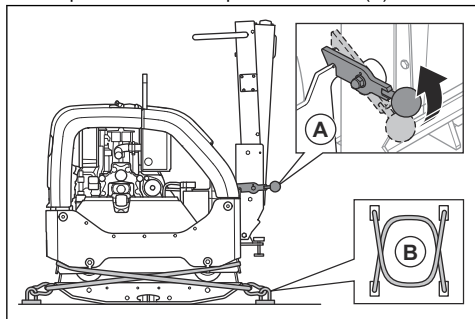

2. Coloque 2 correas (B) alrededor de la placa inferior.
  - a) Coloque 1 correa alrededor de la parte delantera de la placa inferior y fíjela al vehículo.
  - b) Coloque 1 correa alrededor de la parte trasera de la placa inferior y fíjela al vehículo.

## Almacenamiento

- Vacíe todo el combustible del depósito antes de guardar el producto durante un largo periodo de tiempo. Deseche el combustible en una ubicación adecuada para su eliminación.

- Cargue la batería completamente antes de guardarla. Una batería descargada se congela a unos  $-7^{\circ}\text{C}$  ( $19^{\circ}\text{F}$ ), mientras que una batería completamente cargada se congela a unos  $-67^{\circ}\text{C}$  ( $89^{\circ}\text{F}$ ).
- Desconecte los cables de los bornes de la batería si va a guardar el producto durante un periodo de tiempo más largo.
- Limpie el producto antes de guardarlo. Limpie el aceite y el polvo de las piezas de goma.
- Limpie el filtro de aire antes de guardar el producto.
- Tape el producto con una cubierta protectora.
- Mantenga el producto en un lugar seco y al abrigo de las heladas.
- Mantenga el producto en un área cerrada para impedir el acceso a niños o personas no autorizadas.

## Eliminación

- Las sustancias químicas pueden ser peligrosas y no deben verterse al suelo. Deseche siempre los productos químicos en su centro de servicio o en una ubicación adecuada para su eliminación.
- Cuando el producto se desgaste, envíelo al distribuidor o llévelo a un lugar donde se recicle de forma adecuada.
- El aceite, los filtros de aceite, el combustible y la batería pueden ser perjudiciales para el medioambiente. Respete los requisitos y las normas de reciclaje locales aplicables.
- No deseche la batería como residuo doméstico.
- Envíe la batería a un taller de servicio Husqvarna o deséchela en un punto de recogida de baterías usadas.

## Datos técnicos

### Datos técnicos

Peso neto, kg/lb	467/1029,6
Peso en servicio (EN500, incl. aceite, mitad del combustible), kg/lb	469,5/1035,1
Marca del motor, tipo	Hatz, 1 D81Z
Potencia del motor, kW/CV a rpm <sup>1</sup>	9,1/12,2 a 2550
Frecuencia de vibración, Hz/rpm	69/4140
Amplitud, mm/pulg.	2,4/0,064

<sup>1</sup> Especificaciones del fabricante del motor. La potencia nominal del motor indicada es la potencia neta media (al régimen especificado) de un motor de producción típico para el modelo de motor conforme a la norma SAE J1349/ISO1585. Los motores fabricados en serie podrían presentar valores diferentes. La potencia de salida real del motor instalado en el producto final dependerá de la velocidad de funcionamiento, las condiciones medioambientales y otros valores.

Fuerza centrífuga, kN/lbf	65/14612
Velocidad de funcionamiento, m/min o pies/min	30 o 98,4
Inclinación máxima, grados/%	20/35
Capacidad del depósito de combustible, litros/cuartos de galón	7,0/7,40
Capacidad de aceite del motor*, litros/cuartos de galón	1,9/2,0
Capacidad del depósito de aceite hidráulico, litros/cuartos de galón	1,0/1,06
Elemento excéntrico, litros/cuartos de galón	0,7/0,74
Aceite del motor*	Shell Rimula R4 L 15W-40 o similar
Aceite del elemento excéntrico	Shell Rimula R4 L 15W-40 o similar
Aceite hidráulico	Shell Tellus S3 V32
Aceite hidráulico biológico (opcional)	Shell Naturelle HF-E 32
Combustible*	Solo combustible diésel con un contenido ultrabajo de azufre
Consumo de combustible, litros/h o cuartos de galón/h	1,8 o 1,9
Emissiones de gases de escape (CO2 UE V), g/kWh <sup>2</sup>	975
Tipo de pilas	Batería AGM con tecnología Spiralcell
Tensión de la batería, V	12 V/48 Ah
Motor de arranque	12V/2,0 kW

\* = Para obtener más información y resolver dudas sobre este motor en particular, consulte el manual del motor o el sitio web del fabricante del motor.

<b>Emisiones de ruido y vibraciones</b>	
Nivel de potencia acústica medido, dB(A)	107
Nivel de potencia acústica garantizado $L_{WA}$ dB(A) <sup>3</sup>	109
Nivel de presión sonora en el oído del usuario, $L_p$ , dB(A) <sup>4</sup>	96
Nivel de vibración, $a_{HV}$ , m/s <sup>25</sup>	2,5

<sup>2</sup> Este cálculo de CO2 se ha obtenido tras las pruebas durante un ciclo fijo en condiciones de laboratorio de un modelo representativo (principal) del tipo de motor (familia de motores) y no ofrece garantías implícitas ni expresas sobre el rendimiento de un motor particular.

<sup>3</sup> Emisiones sonoras en el entorno medidas como potencia acústica ( $L_{WA}$ ) según la norma EN ISO 3744 en cumplimiento de la directiva CE 2000/14/CE. La diferencia entre la potencia acústica garantizada y la medida es que la potencia acústica garantizada también incluye en el resultado de la medición la dispersión y las variaciones entre diferentes máquinas del mismo modelo, conforme a la directiva 2000/14/CE.

<sup>4</sup> Nivel de presión sonora  $L_p$  conforme a las normas EN ISO 11201, EN 500-4. Incertidumbre  $K_{PA}$  3,0 dB(A).

<sup>5</sup> Nivel de vibraciones conforme a la norma EN 500-4. Los datos referidos del nivel de vibración poseen una dispersión estadística habitual (desviación típica) de 1,5 m/s<sup>2</sup>.

<b>Pesos de opciones</b>	
Extensiones, 2 unidades por máquina, 2 x 75 mm/3,0 pulg. kg/lb	26/57,3
Extensiones, 2 unidades por máquina, 2 x 150 mm/5,9 pulg. kg/lb	40/88,2
Kit de adoquinado, anchura 750 mm, kg/lb	10/22
Kit de adoquinado, anchura 850 mm, kg/lb	11/24,6

## **Declaración sobre ruido y vibraciones**

Estos valores declarados se obtuvieron en pruebas de laboratorio conforme a las normas o directivas indicadas y pueden usarse para compararlos con los valores declarados de otros productos que se hayan probado conforme a las mismas normas o directivas. Estos valores declarados pueden usarse para una evaluación preliminar del riesgo. No obstante, los valores medidos en un lugar de trabajo determinado pueden ser más altos. Los valores reales de exposición y el daño que pueda sufrir una persona en particular variarán en cada caso y dependerán de la manera en la que el usuario trabaje, el material que se esté usando, el tiempo de exposición, el estado de salud del usuario y el estado del producto.

## Dimensiones del producto

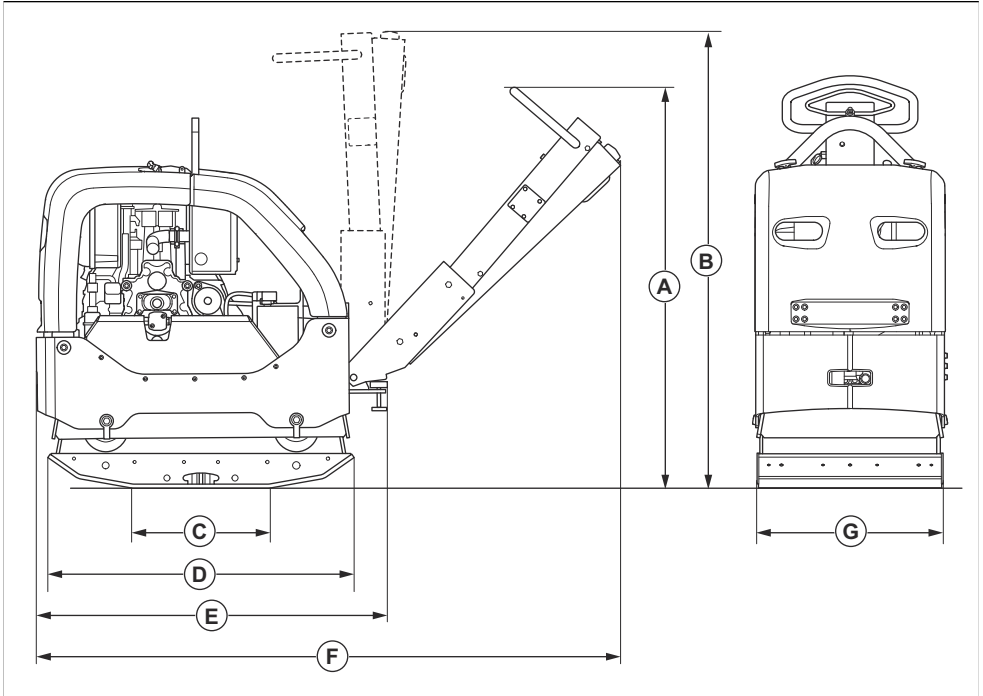

<b>A</b>	Altura del manillar, posición de trabajo, mm/pulg.	1190/46,9	<b>E</b>	Longitud con el manillar plegado, mm/pulg.	1025/40,4
<b>B</b>	Altura del manillar, posición de transporte, mm/pulg.	1320/52	<b>F</b>	Longitud, incluido el manillar, mm/pulg.	1670/65,7
<b>C</b>	Área de contacto de la placa inferior sin extensiones, m <sup>2</sup> /pies cuadrados	0,21/2,26	<b>G</b>	Anchura sin extensiones, mm/pulg.	550/21,7
<b>D</b>	Longitud de la placa inferior, mm/pulg.	900/35,4		Anchura incluidas extensiones de 2 x 75 mm	700/27,6
				Anchura incluidas extensiones de 2 x 150 mm	850/33,5

# Declaración de conformidad

## Declaración de conformidad CE

Nosotros, **Husqvarna AB**, SE-561 82 Huskvarna (Suecia), tel. +46-36-146500, declaramos bajo nuestra exclusiva responsabilidad que el producto:

<b>Descripción</b>	<b>Máquina de compactación con placa reversible</b>
<b>Marca</b>	Husqvarna
<b>Tipo/Modelo</b>	LG 505
<b>Identificación</b>	Números de serie a partir del año 2026

Cumple las siguientes directivas y normas de la UE:

<b>Directiva/Norma</b>	<b>Descripción</b>
2014/30/UE	"relativa a la compatibilidad electromagnética"
2006/42/CE	"relativa a las máquinas"
2000/14/CE	"relativa al ruido en exteriores"

Además, se aplican las especificaciones técnicas o los estándares armonizados siguientes:

EN ISO 12100:2010

EN 500-1:2006+A1:2009

EN 500-4:2011

ISO 20500-1:2026

ISO 20500-4:2026

Organismo notificado: 0404, SMP Svensk Maskinprovning AB, Box 4053, SE-904 03 Umeå, Sweden, ha certificado la conformidad con la Directiva del Consejo 2000/14/CE, Procedimiento de evaluación de conformidad: Anexo VI.

Nivel de potencia acústica medido: 107 dB(A)

Nivel de potencia acústica garantizado: 109 dB(A)

Para obtener información respecto a las emisiones sonoras, consulte el capítulo *Datos técnicos en la página 19*.

Partille, 2026-02-25



Mattias Holmdahl

Director sénior de I+D Light Equipment

Husqvarna AB, Construction Division

Responsable de la documentación técnica



[www.husqvarnaconstruction.com](http://www.husqvarnaconstruction.com)

Instrucciones originales



1144923-46



2026-04-16