



 **Husqvarna**[®]



LG 505

Sommaire

Introduction.....	2	Transport, entreposage et mise au rebut.....	18
Sécurité.....	4	Caractéristiques techniques.....	19
Fonctionnement.....	10	Déclaration de conformité.....	23
Entretien.....	12		

Introduction

Description du produit

Le produit est un compacteur à plaque réversible à contrôle arrière, conçu pour compacter des sols pulvérulents présentant des couches d'épaisseur moyenne à très élevée.

réparations et l'entretien des allées, chemins, parkings et surfaces équivalentes. Grâce au kit de pavage disponible en option, le produit peut également être utilisé pour le pavage. N'utilisez pas ce produit pour d'autres travaux.

Utilisation prévue

Ce produit est à usage professionnel uniquement. Utilisez le produit pour les nouvelles constructions, les

Aperçu du produit

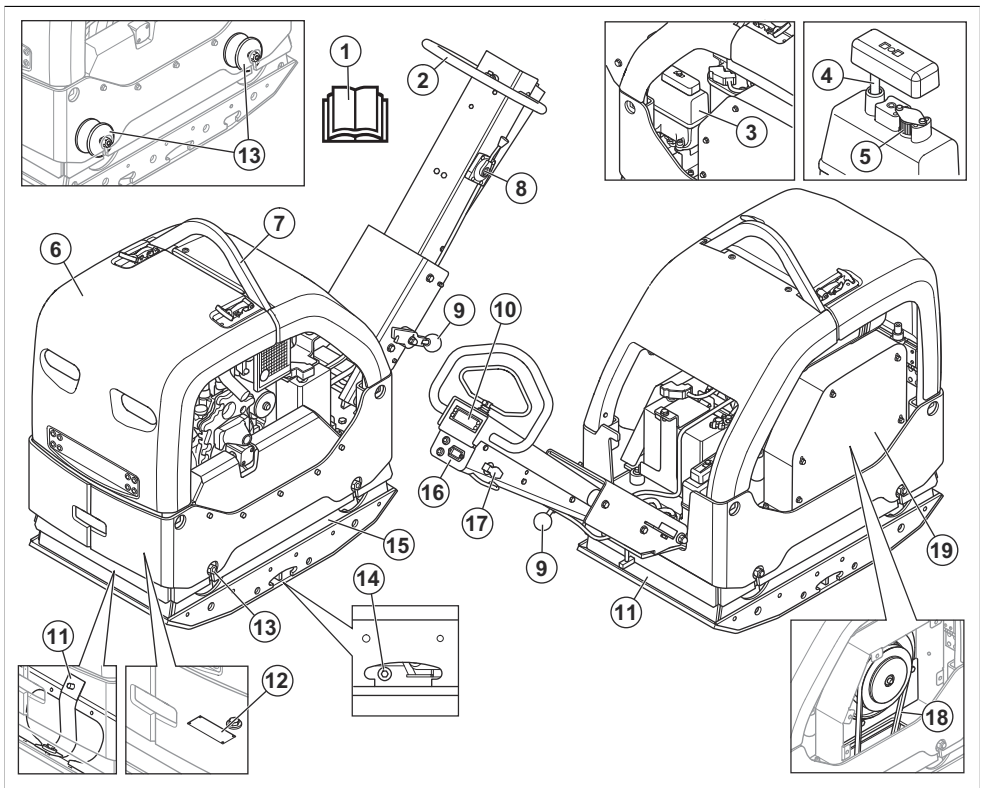

1. Manuel d'utilisation

2. Poignée

3. Commande d'accélération
4. Réservoir d'huile hydraulique
5. Jauge d'huile hydraulique
6. Filtre de reniflard
7. Cadre de sécurité
8. Anneau de levage
9. Levier de blocage de la poignée
10. Indicateur de compactage
11. Sangles de sécurité
12. Plaque signalétique
13. Dispositifs anti-vibrations

Remarque: Il y a également 6 dispositifs anti-vibrations entre la poignée et la plaque moteur. Reportez-vous à la section *Vérification des dispositifs anti-vibrations à la page 8.*

14. Bouchon d'huile pour l'élément excentrique
15. Élément excentrique
16. Compteur horaire et indicateurs de charge de la batterie et de pression d'huile moteur
17. Clé de contact
18. Courroie trapézoïdale
19. Carter de courroie trapézoïdale

Présentation du moteur

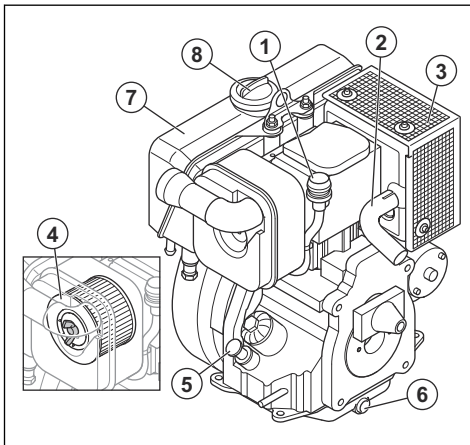

1. Indicateur de filtre à air
2. Tuyau d'échappement
3. Silencieux
4. Filtre à air
5. Bouchon du réservoir d'huile et jauge
6. Bouchon de vidange d'huile moteur
7. Réservoir de carburant
8. Bouchon du réservoir d'essence

Symboles concernant le produit



Soyez prudent et utilisez le produit correctement. Ce produit peut causer des blessures graves, voire mortelles, à l'opérateur ou à d'autres personnes.



Lisez avec attention le manuel d'utilisation et assurez-vous de bien comprendre les instructions avant d'utiliser ce produit.



Lisez avec attention le manuel d'utilisation et assurez-vous de bien comprendre les instructions avant d'utiliser ce produit.



Utilisez des protège-oreilles.



Utilisez des bottes de protection.



Carburant diesel à très faible teneur en soufre uniquement.



Démarrage électrique.



Niveau d'huile hydraulique.



Huile hydraulique biologique.



Les vibrations commencent. Symbole de l'une des positions de la commande d'accélération.



La batterie se charge.



Compteur horaire.



Pression d'huile moteur.



Risque de blessure. Soyez prudent à proximité de la courroie d'entraînement.



Risque de blessure si la poignée tombe sur vous. Bloquez la poignée en position relevée.



Surface chaude.



Point de levage du cadre de sécurité.



Étiquette relative aux émissions sonores dans l'environnement selon les directives et réglementations européennes et du Royaume-Uni et la législation de la Nouvelle-Galles du Sud : « Protection of the Environment Operations (Noise Control) Regulation 2017 ». Le niveau de puissance sonore garanti du produit est spécifié à la section *Caractéristiques techniques* à la page 19 et sur l'étiquette.



Ce produit est conforme aux directives CE en vigueur.

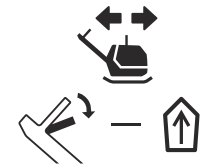

Déplacez la machine en marche avant.

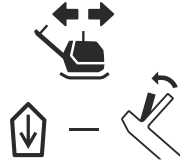

Reculez le produit.

Remarque: les autres symboles/autocollants présents sur le produit concernent des exigences de certification spécifiques à certains marchés.

Plaque signalétique

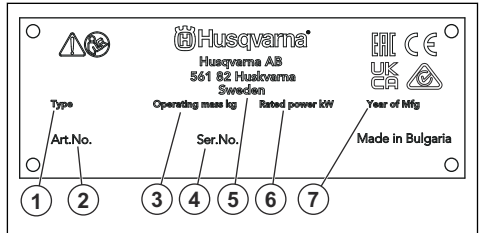

1. Type de produit
2. Référence de produit
3. Poids du produit
4. Numéro de série
5. fabricant
6. Puissance nominale
7. Année de production

Endommagement du produit

Nous ne sommes pas responsables des dommages subis par le produit si :

- le produit n'est pas correctement réparé ;
- le produit est réparé avec des pièces qui ne proviennent pas du fabricant ou qui ne sont pas homologuées par le fabricant ;
- le produit est équipé d'un accessoire qui ne provient pas du fabricant ou qui n'est pas homologué par le fabricant ;
- le produit n'est pas réparé par un centre d'entretien agréé ou par une autorité homologuée.

Sécurité

Définitions de sécurité

Des avertissements, des mises en garde et des remarques sont utilisés pour souligner des parties particulièrement importantes du manuel.



AVERTISSEMENT: Symbole utilisé en cas de risque de blessures ou de mort pour l'opérateur ou les personnes à

proximité si les instructions du manuel ne sont pas respectées.



REMARQUE: Symbole utilisé en cas de risque de dommages pour le produit, d'autres matériaux ou les environs si les instructions du manuel ne sont pas respectées.

Remarque: Symbole utilisé pour donner des informations supplémentaires pour une situation donnée.

Instructions générales de sécurité



AVERTISSEMENT: lisez les instructions qui suivent avant d'utiliser le produit.

- Ce produit est un outil dangereux si vous ne faites pas attention ou si vous l'utilisez de manière incorrecte. Ce produit peut causer des blessures graves, voire mortelles, à l'opérateur ou à d'autres personnes. Avant d'utiliser le produit, il convient de lire attentivement et de bien comprendre les instructions contenues dans ce manuel de l'opérateur.
- Ce produit n'est pas destiné à être utilisé par des personnes (ou des enfants) aux capacités physiques, sensorielles ou mentales limitées ou manquant d'expérience et de connaissances.
- Conservez tous les avertissements de sécurité et toutes les instructions.
- Respectez l'ensemble des lois et réglementations applicables.
- L'opérateur et son employeur doivent connaître et éviter tout risque au cours de l'utilisation du produit.
- Ne laissez personne utiliser le produit avant d'avoir lu et compris le contenu du manuel de l'opérateur.
- N'utilisez pas le produit sauf si vous bénéficiez d'une formation préalable. Assurez-vous que tous les opérateurs suivent une formation.
- Ne laissez pas un enfant utiliser le produit.
- Seules les personnes autorisées peuvent utiliser le produit.
- L'utilisateur est tenu responsable des accidents auxquels il expose autrui ou ses biens.
- N'utilisez jamais l'appareil si vous êtes fatigué ou malade, ou si vous êtes sous l'emprise d'alcool, de drogues ou de médicaments.
- Soyez toujours prudent et utilisez votre bon sens.
- Ce produit génère un champ électromagnétique durant son fonctionnement. Ce champ peut dans certaines circonstances perturber le fonctionnement d'implants médicaux actifs ou passifs. Pour réduire le risque de blessures graves ou mortelles, nous recommandons aux personnes portant des implants médicaux de consulter leur médecin et le fabricant de leur implant avant d'utiliser cet appareil.
- Maintenez le produit propre. Assurez-vous que vous pouvez lire clairement les avertissements et les autocollants.
- N'utilisez pas le produit si celui-ci est endommagé.
- Ne modifiez pas ce produit.
- N'utilisez pas le produit s'il est susceptible d'avoir été modifié par d'autres personnes.

Instructions de sécurité pour le fonctionnement



AVERTISSEMENT: lisez les instructions qui suivent avant d'utiliser le produit.

- Assurez-vous que vous savez arrêter le moteur rapidement en cas d'urgence.
- L'opérateur doit disposer de la force physique nécessaire pour utiliser le produit en toute sécurité.
- N'utilisez pas le produit sans les caches de protection.
- Utilisez un équipement de protection individuelle. Reportez-vous à *Équipement de protection individuel à la page 7*.
- Assurez-vous que seules les personnes autorisées se trouvent dans la zone de travail.
- Veillez à ce que la zone de travail reste propre et bien éclairée.
- Veillez à vous tenir dans une position stable et sûre pendant l'utilisation du produit.
- Assurez-vous qu'il n'y a aucun risque de chute, pour vous ou pour le produit.
- Vérifiez l'absence d'huile ou de graisse sur la poignée.
- N'utilisez pas ce produit dans des zones présentant un risque d'incendie ou d'explosion.
- Le produit peut projeter des objets à grande vitesse. Assurez-vous que toutes les personnes se trouvant dans la zone de travail portent un équipement de protection individuel homologué. Veillez à ce qu'il ne reste pas d'objets meubles dans la zone de travail.
- Avant de vous éloigner du produit, arrêtez le moteur et assurez-vous qu'il n'y a aucun risque de démarrage accidentel.
- Ne touchez pas la plaque inférieure lorsque vous utilisez le produit ou après l'arrêt du moteur. La plaque inférieure est chaude. Les zones chaudes peuvent causer des blessures.
- Assurez-vous que les vêtements, cheveux longs et bijoux ne risquent pas de se coincer dans les pièces mobiles.
- Ne vous asseyez pas sur le produit.
- Ne frappez pas le produit.
- Utilisez toujours le produit en vous tenant derrière, les mains sur la poignée.
- N'utilisez pas le produit à proximité de câbles électriques. Le produit ne comporte pas d'isolation électrique et peut entraîner des risques de blessures ou la mort.
- Avant d'utiliser le produit, assurez-vous qu'aucun fil électrique, câble ou tuyau ne sont dissimulés dans la zone de travail. Si le produit heurte un objet caché, arrêtez immédiatement le moteur et examinez le produit et l'objet. Ne redémarrez pas le produit avant d'être sûr qu'il fonctionne en toute sécurité.

- Ne touchez pas la plaque inférieure lorsque vous utilisez le produit ou après l'arrêt du moteur. La plaque inférieure est chaude. Les zones chaudes peuvent causer des blessures.

Précautions relatives aux vibrations



AVERTISSEMENT: lisez les instructions qui suivent avant d'utiliser le produit.

- Au cours de l'utilisation du produit, des vibrations sont ressenties entre le produit et l'opérateur. Un fonctionnement régulier et fréquent du produit peut blesser ou augmenter le risque de blessures graves chez l'opérateur. Des blessures peuvent se produire au niveau des doigts, des mains, des poignets, des bras, des épaules, et/ou des nerfs et des organes d'irrigation sanguine, ou d'autres parties du corps. Les blessures peuvent être invalidantes et/ou permanentes et peuvent augmenter progressivement pendant des semaines, des mois ou des années. Des dommages peuvent également être provoqués au niveau du système de circulation sanguine, du système nerveux, des articulations et d'autres parties du corps.
- Des symptômes peuvent se produire pendant le fonctionnement du produit ou à un autre moment. Si vous avez des symptômes et que vous continuez d'utiliser le produit, ceux-ci peuvent augmenter ou devenir permanents. Si l'un de ces symptômes ou d'autres symptômes se produisent, consultez un médecin :
 - engourdissement, perte de sensibilité, fourmillements, picotements, douleur, brûlure, palpitations, raideur, maladresse, faiblesse musculaire, changement de pigmentation de la peau ou de l'état physique.
- Les symptômes peuvent augmenter par temps froid. Utilisez des vêtements chauds et gardez les mains au chaud et au sec lorsque vous faites fonctionner le produit dans un environnement froid.
- Procédez à l'entretien et utilisez le produit comme indiqué dans le manuel d'utilisation afin de maintenir un bon niveau de vibrations.
- Le produit est doté d'un système anti-vibrations qui réduit les vibrations entre les poignées et l'opérateur. Laissez le produit faire le travail. N'appuyez pas fortement sur le produit. Tenez légèrement le produit au niveau des poignées, mais assurez-vous que vous pouvez le contrôler et l'utiliser en toute sécurité. Ne poussez pas les poignées dans les butées plus que nécessaire.
- Gardez uniquement les mains sur la ou les poignées. Éloignez toutes les autres parties du corps du produit.
- Arrêtez le produit immédiatement si de fortes vibrations se produisent soudainement. Ne poursuivez pas l'opération avant que la cause de l'augmentation des vibrations ait été corrigée.

Sécurité antipoussière



AVERTISSEMENT: Lisez les instructions qui suivent avant d'utiliser le produit.

- Le fonctionnement du produit peut entraîner de la poussière dans l'air. La poussière peut provoquer des blessures graves et des problèmes de santé permanents. Plusieurs autorités classent la poussière de silice parmi les poussières dangereuses. Quelques exemples de problèmes de santé pouvant être causés :
 - Maladies pulmonaires mortelles telles que la bronchite chronique, la silicose et la fibrose pulmonaire
 - Cancer
 - Anomalies congénitales
 - Inflammation de la peau.
- Utilisez un équipement adapté permettant de réduire la quantité de poussière et de fumées dans l'air et de diminuer la poussière présente sur les équipements de travail, les surfaces, les vêtements et les parties du corps. Par exemple, des systèmes de collecte de la poussière et des pulvérisateurs d'eau permettant de capter la poussière. Réduisez la quantité de poussière au niveau de la source, dans la mesure du possible. Assurez-vous que l'équipement est correctement installé et utilisé, et qu'un entretien régulier est effectué.
- Portez une protection respiratoire homologuée. Assurez-vous que la protection respiratoire est adaptée aux matériaux dangereux dans la zone de travail.
- Assurez-vous que la zone de travail est suffisamment ventilée.
- Si possible, placez l'échappement du produit à un endroit où la poussière ne peut pas pénétrer dans l'air.

Sécurité relative aux gaz d'échappement



AVERTISSEMENT: Lisez les instructions qui suivent avant d'utiliser le produit.

- Les gaz d'échappement du moteur contiennent du monoxyde de carbone, un gaz inodore, toxique et très dangereux. Respirer du monoxyde de carbone peut être mortel. Le monoxyde de carbone est inodore et invisible ; il est impossible de le sentir. Le monoxyde de carbone provoque des symptômes d'intoxication, notamment des vertiges, mais il est possible qu'une personne devienne rapidement inconsciente si la quantité ou la concentration de monoxyde de carbone est suffisante.
- Les gaz d'échappement contiennent également des hydrocarbures non brûlés, dont du benzène. À

long terme, l'inhalation des gaz d'échappement peut entraîner des problèmes de santé.

- Les gaz d'échappement pouvant être vus ou sentis contiennent également du monoxyde de carbone.
- N'utilisez pas un produit doté d'un moteur à combustion à l'intérieur ou dans les zones insuffisamment ventilées.
- Ne respirez pas les gaz d'échappement.
- Assurez-vous que la zone de travail est suffisamment ventilée. Ceci est particulièrement important lorsque vous utilisez le produit dans des tranchées ou d'autres petites zones de travail, où les gaz d'échappement peuvent facilement s'accumuler.

Sécurité relative au bruit



AVERTISSEMENT: lisez les instructions qui suivent avant d'utiliser le produit.

- Des niveaux sonores élevés et une exposition prolongée au bruit peuvent provoquer une perte auditive.
- Afin de maintenir le niveau sonore au minimum, effectuez l'entretien et utilisez le produit comme indiqué dans le manuel d'utilisation.
- Vérifiez que le silencieux ne présente pas de dommages. Assurez-vous que le silencieux est correctement fixé à l'appareil.
- Utilisez des protège-oreilles homologués pendant l'utilisation du produit.
- Soyez attentif aux signaux d'alerte et aux appels lorsque vous portez des protège-oreilles. Retirez les protège-oreilles lorsque le produit est arrêté, sauf si les protège-oreilles sont nécessaires en raison du niveau sonore dans la zone de travail.

Équipement de protection individuel



AVERTISSEMENT: lisez les instructions qui suivent avant d'utiliser le produit.

- Portez toujours un équipement de protection individuel homologué lorsque vous utilisez le produit. L'équipement de protection individuel ne protège pas complètement des blessures, mais il diminue la gravité des blessures en cas d'accident. Faites appel à votre revendeur pour vous aider à sélectionner l'équipement de protection individuel adéquat.
- Vérifiez régulièrement l'état de votre équipement de protection individuel.
- Utilisez un casque de protection homologué.
- Utilisez des protège-oreilles agréés.
- Portez une protection respiratoire homologuée.
- Utilisez des protections pour les yeux homologuées avec protections latérales.
- Utilisez des gants de protection.

- Utilisez des bottes avec embouts en acier et semelle antidérapante.
- Utilisez des vêtements de travail homologués ou des vêtements près du corps équivalents dotés de manches longues et d'un pantalon.

Extincteur

- Gardez un extincteur à proximité lors de l'utilisation du produit.
- Utilisez un extincteur à poudre de classe « ABE » ou un extincteur à gaz carbonique de type « BE ».

Dispositifs de sécurité sur le produit



AVERTISSEMENT: lisez les instructions qui suivent avant d'utiliser le produit.

- N'utilisez pas un produit dont les dispositifs de sécurité sont endommagés ou ne fonctionnent pas correctement.
- Contrôlez les dispositifs de sécurité régulièrement. Si les dispositifs de sécurité sont endommagés ou ne fonctionnent pas correctement, contactez l'atelier de réparation de votre revendeur Husqvarna.
- N'apportez pas de modifications aux dispositifs de sécurité.

Silencieux

Le silencieux est conçu pour réduire au maximum le niveau sonore et rejeter les gaz d'échappement loin du conducteur.

N'utilisez pas le produit si le silencieux est manquant ou défectueux. Un silencieux endommagé augmente le niveau sonore et le risque d'incendie.



AVERTISSEMENT: Le silencieux devient très chaud pendant et après utilisation et lorsque le moteur fonctionne au régime de ralenti. Soyez vigilant à proximité des matériaux inflammables et/ou des fumées pour prévenir tout risque d'incendie.

Pour contrôler le silencieux

- Examinez le silencieux régulièrement pour s'assurer qu'il est correctement fixé et qu'il n'est pas endommagé.

Cadre de sécurité

Le cadre de sécurité évite d'endommager le produit en cas de chute.

Pour contrôler le cadre de sécurité

- Assurez-vous de l'absence de fissures ou d'autres dommages sur le cadre de sécurité.

- Assurez-vous que le cadre de sécurité est correctement installé sur le produit.

Dispositifs anti-vibrations

Les dispositifs anti-vibrations réduisent les vibrations dans le produit. Les dispositifs anti-vibrations réduisent les vibrations nuisibles afin d'éviter de blesser l'opérateur ou d'endommager le produit.

Vérification des dispositifs anti-vibrations

Le produit est équipé de 10 dispositifs d'amortissement des vibrations, 2 de chaque côté et 6 entre la poignée et la plaque moteur.

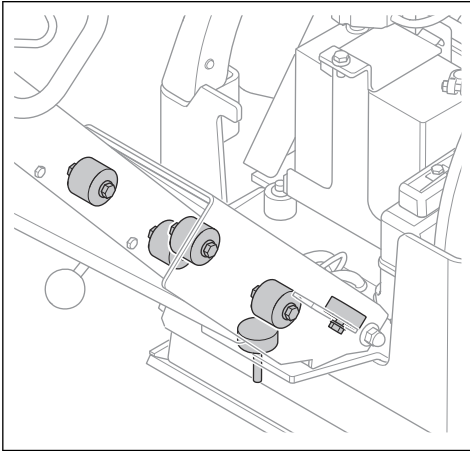

- Vérifiez que les dispositifs d'amortissement des vibrations sont correctement installés.
- Vérifiez que les dispositifs anti-vibrations ne présentent pas de dommages ou de signes d'usure.
- Remplacez les dispositifs anti-vibrations, si nécessaire.

Sécurité carburant



AVERTISSEMENT: lisez les instructions qui suivent avant d'utiliser le produit.

- Le carburant est inflammable et ses vapeurs sont explosives. Faites attention lors de la manipulation du carburant pour éviter tout risque de blessures, d'incendie et d'explosion.
- Ne respirez pas les vapeurs de carburant. Les vapeurs de carburant sont toxiques et peuvent causer des blessures. Assurez-vous que la ventilation est suffisante.
- Ne retirez pas le bouchon du réservoir de carburant et ne remplissez pas le réservoir quand le moteur tourne.

- Assurez-vous que le moteur est froid avant de faire le plein de carburant.
- Ne faites pas le plein de carburant en intérieur ou dans un espace clos. Un débit d'air insuffisant peut causer des blessures graves, voire mortelles, suite à une asphyxie ou à un empoisonnement au monoxyde de carbone.
- Ne fumez pas à proximité du carburant ou du moteur. Éteignez les cigarettes, cigares, pipes et autres sources d'ignition.
- Ne mettez pas d'objets chauds à proximité du carburant ou du moteur.
- Ne faites pas le plein de carburant à proximité d'étincelles ou de flammes.
- Avant de faire le plein, ouvrez le bouchon du réservoir de carburant lentement et relâchez la pression avec précaution.
- La présence de carburant sur la peau peut causer des blessures. Si votre peau entre en contact avec le carburant, lavez les parties qui ont été en contact avec de l'eau et du savon.
- Si vous avez renversé du carburant sur vos vêtements, changez de vêtements immédiatement.
- Ne remplissez pas entièrement le réservoir de carburant. La chaleur entraîne la dilatation du carburant. Laissez un espace en haut du réservoir de carburant.
- Serrez complètement le bouchon du réservoir de carburant. Si le bouchon du réservoir de carburant n'est pas serré, il y a un risque d'incendie.
- Avant de démarrer le produit, éloignez-le d'au moins 3 m/10 pi de l'endroit où vous effectuez l'appoint de carburant.
- Ne démarrez pas le produit si du carburant ou de l'huile moteur ont été renversés sur le produit. Retirez le carburant et l'huile moteur indésirables. Laissez le produit sécher et attendez que les vapeurs de carburant disparaissent avant de démarrer le moteur.
- Vérifiez régulièrement s'il y a des fuites de moteur. S'il y a des fuites dans le système de carburant, ne démarrez pas le moteur jusqu'à ce que les fuites soient réparées.
- N'examinez pas la présence de fuites sur le moteur avec vos doigts.
- Conservez le carburant uniquement dans des récipients homologués.
- Lorsque le produit et le carburant sont remisés, assurez-vous que le carburant et ses vapeurs ne peuvent pas provoquer de dégâts.
- Videz le carburant dans un récipient homologué à l'extérieur et loin de toute étincelle ou flamme.

Consignes de sécurité relatives à l'utilisation de la batterie



AVERTISSEMENT: Une batterie endommagée peut exploser et causer des blessures. Si la batterie présente une

déformation ou est endommagée, contactez un atelier d'entretien Husqvarna.



AVERTISSEMENT: lisez les instructions qui suivent avant d'utiliser le produit.

- Portez des lunettes de protection lorsque vous êtes à proximité des batteries.
- Ne portez pas de montres, de bijoux ou d'autres objets métalliques à côté de la batterie.
- Conservez la batterie hors de portée des enfants.
- Rechargez la batterie dans un espace bien aéré.
- Conservez les matériaux inflammables à une distance minimale de 1 m lorsque vous rechargez la batterie.
- Mettez au rebut les batteries remplacées. Reportez-vous à la section *Mise au rebut à la page 19*.
- La batterie est susceptible de dégager des gaz explosifs. Ne fumez pas à proximité de la batterie. Maintenez la batterie à l'écart des flammes nues et des étincelles.

Instructions de sécurité pour utilisation en pente



AVERTISSEMENT: Lisez les instructions qui suivent avant d'utiliser le produit.

- N'utilisez pas le produit dans une pente supérieure à 20°. Les sols meubles, les vibrations et la vitesse de fonctionnement peuvent entraîner la chute du produit dans une pente inférieure à 20°.
- Assurez-vous que la zone de travail est sécurisée. L'utilisation du produit est moins sûre sur un sol humide ou meuble. Soyez très prudent lors de l'utilisation du produit dans des pentes et sur des surfaces rocailleuses.
- Lors de l'utilisation du produit dans une pente, assurez-vous que toutes les personnes présentes dans la zone de travail se trouvent au-dessus du produit.
- Utilisez le produit de bas en haut et de haut en bas, et non en travers.
- Ne stationnez pas le produit sur un terrain en pente. Si vous devez stationner le produit dans une pente, assurez-vous qu'il ne risque pas de tomber. Sa chute risquerait d'entraîner des blessures et des dommages.

Instructions de sécurité pour utilisation à proximité de bordures



AVERTISSEMENT: Lisez les instructions qui suivent avant d'utiliser le produit.

- Le produit risque de tomber lorsqu'il est utilisé à proximité de bordures. Conservez toujours au minimum $\frac{2}{3}$ du produit sur une surface suffisamment stable pour supporter son poids.
- En cas de chute, coupez le moteur avant de soulever le produit pour le remettre sur une surface suffisamment stable. Reportez-vous à la section *Levage du produit à la page 18*.

Consignes de sécurité pour l'entretien



AVERTISSEMENT: Lisez les instructions qui suivent avant d'utiliser le produit.

- Si l'entretien n'est pas effectué correctement et régulièrement, le risque de blessures et d'endommagement du produit augmente.
- Utilisez un équipement de protection personnelle. Reportez-vous à la section *Équipement de protection individuel à la page 7*.
- Arrêtez le moteur et assurez-vous que toutes les pièces du produit soient froides avant de faire l'entretien.
- Nettoyez le produit afin de retirer tout matériau dangereux avant de faire l'entretien.
- Débranchez le chapeau de bougie d'allumage avant d'effectuer l'entretien.
- Les gaz d'échappement du moteur sont très chauds et peuvent contenir des étincelles. Ne démarrez pas le produit dans un local clos ou à proximité de matériaux inflammables.
- Ne modifiez pas le produit. Les modifications apportées au produit qui ne sont pas approuvées par le fabricant peuvent causer des blessures graves, voire mortelles.
- Utilisez toujours les accessoires et les pièces de rechange d'origine. Les accessoires et les pièces de rechange qui ne sont pas approuvés par le fabricant peuvent causer des blessures graves, voire mortelles.
- Remplacez les pièces endommagées, usées ou cassées.
- Effectuez uniquement les tâches d'entretien décrites dans le présent manuel de l'opérateur. Laissez un centre d'entretien homologué se charger de toutes les autres opérations d'entretien.
- Retirez tous les outils du produit avant de démarrer le moteur après l'entretien. Les outils mobiles ou les outils fixés aux pièces en rotation peuvent entraîner des blessures.
- Après l'entretien, contrôlez le niveau de vibrations dans le produit. S'il n'est pas correct, contactez un centre de service agréé.
- Demandez à un centre de service agréé d'effectuer régulièrement l'entretien du produit.

Fonctionnement

Introduction



AVERTISSEMENT: Assurez-vous de lire et de comprendre le chapitre dédié à la sécurité avant d'utiliser l'appareil.

À faire avant de démarrer le produit

- Lisez attentivement le manuel d'utilisation et assurez-vous de bien comprendre les instructions.
- Lisez le manuel d'utilisation fourni par le fabricant du moteur.
- Effectuez l'entretien quotidien. Reportez-vous à la section *Calendrier d'entretien à la page 12*.

Réglage de la poignée en position de fonctionnement



AVERTISSEMENT: maintenez fermement la poignée lorsque vous modifiez sa position. Il existe un risque de blessure si la poignée tombe sur vous.

1. Maintenez la poignée.
2. Relâchez le levier de verrouillage et abaissez prudemment la poignée.

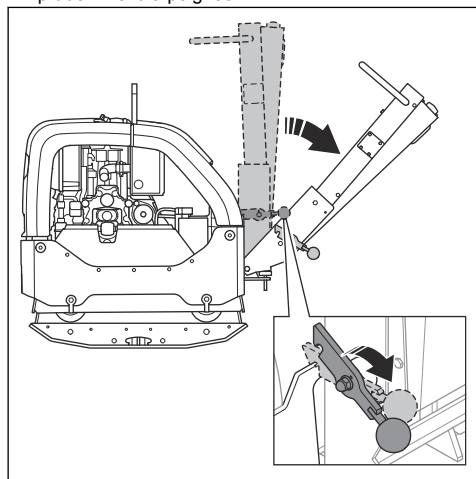

Démarrer et arrêter le produit



AVERTISSEMENT: maintenez vos pieds à bonne distance du produit pendant la procédure de démarrage. Le système hydraulique peut provoquer un mouvement

brusque du produit au démarrage du moteur.

Démarrage du produit

Effectuez cette procédure si le produit est équipé d'un moteur avec démarrage électrique.

1. Placez la commande d'accélérateur en position de régime de ralenti.

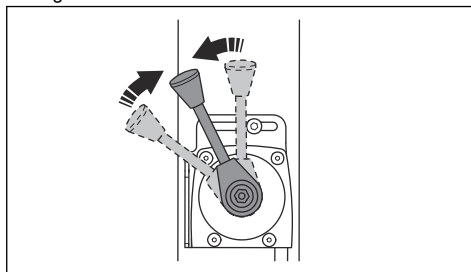

2. Tournez la clé de contact en position d'allumage (A). Les indicateurs de charge de la batterie et de pression d'huile s'allument.

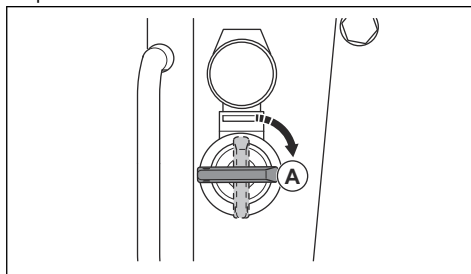

3. Tournez la clé de contact en position de démarrage (B).

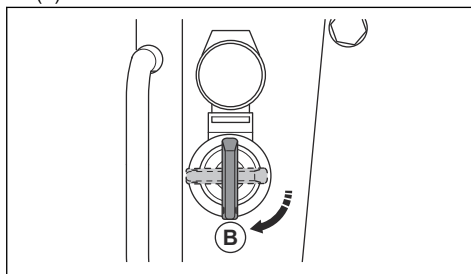

- a) Dès que le moteur démarre, relâchez immédiatement la clé de contact. La clé de contact se remet en position (A).
- b) Si le moteur ne démarre pas sous 10 secondes, relâchez la clé de contact et attendez 5 secondes avant de réessayer.

- Laissez le moteur fonctionner au régime de ralenti pendant 2 à 3 minutes.
- Faites fonctionner le moteur à plein régime.

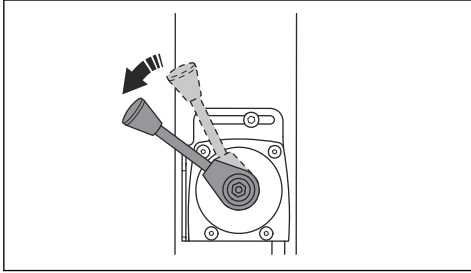

Arrêt du produit

- Stationnez le produit sur une surface plane.
- Placez la commande d'accélérateur en position de régime de ralenti.

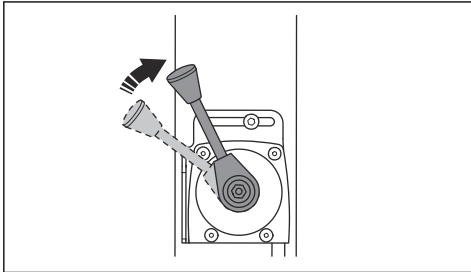

- Laissez le moteur fonctionner au régime de ralenti pendant 2 à 3 minutes.
- Mettez la commande d'accélération en position d'arrêt.

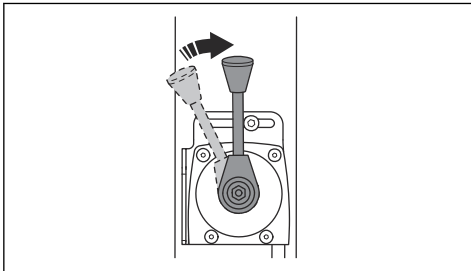

- Si le moteur est à démarrage électrique, effectuez également les étapes suivantes :

- Tournez la clé de contact en position d'arrêt (A).

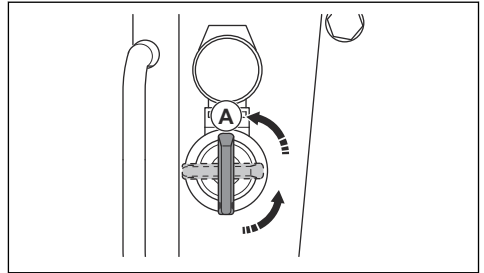

- Retirez la clé de contact pour éviter tout démarrage accidentel.

Indicateur de compactage (en option)

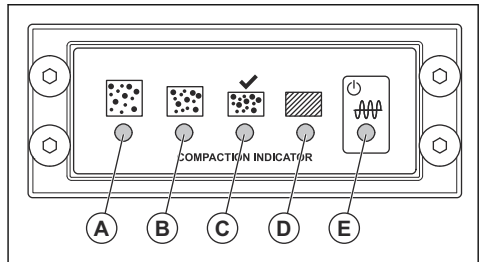

- R : LED jaune. Le degré de compactage est de 0-30 %.
- B : LED jaune. Le degré de compactage est de 30-60 %.
- C : LED verte. Le degré de compactage est de 60-90 %.
- C et D : LED verte et rouge. Lorsque ces témoins LED clignotent, la surface du sol présente le degré de compactage maximal applicable au produit.
- D : LED rouge. Le degré de compactage est de 90-100 %.



REMARQUE: n'utilisez pas le produit lorsque le témoin LED (D) est allumé avec une lumière rouge constante. Le produit risque d'être endommagé.

- E : Rouge ou vert. Témoin d'alimentation électrique.

Lorsque vous tournez la clé de contact, le calibrage de l'indicateur de compactage commence. Tous les témoins LED (A) à (E) s'allument. Après environ 4 secondes, le témoin LED (E) passe du rouge au vert et les témoins LED (A) à (D) s'éteignent. Lorsque les témoins LED (A) à (D) sont éteints et que le témoin LED (E) est vert, vous pouvez démarrer le produit.

Pour utiliser le produit

Utilisez toujours le produit avec la commande d'accélération réglée sur plein régime.

- Pour faire avancer le produit, déplacez la commande d'utilisation complètement vers l'avant, puis relâchez-la.

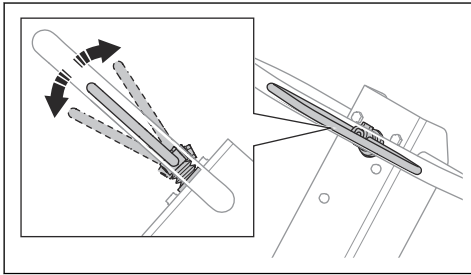

- Pour faire reculer le produit, déplacez la commande d'utilisation complètement vers l'arrière, puis relâchez-la.
- Pour immobiliser le produit, déplacez la commande d'utilisation dans la direction opposée par petits mouvements, jusqu'à ce que le produit s'arrête complètement.
- Pour changer de direction, retournez le produit à l'aide de la poignée.

Entretien

Introduction



AVERTISSEMENT: Assurez-vous de lire et de comprendre le chapitre sur la sécurité avant de procéder à l'entretien du produit.

X = Les instructions sont mentionnées dans ce manuel d'utilisation.

O = reportez-vous aux instructions du manuel d'utilisation fourni par le fabricant du moteur.

Calendrier d'entretien

* = Entretien général effectué par l'opérateur. Les instructions ne sont pas mentionnées dans ce manuel d'utilisation.

Entretien général du produit	Avant utilisation, toutes les 10 heures	Toutes les 100 heures	Tous les 6 mois ou toutes les 250 h	Tous les ans, toutes les 500 heures
Assurez-vous qu'il n'y a pas de fuite d'huile ou de carburant.	*			
Nettoyez le produit.	X			
Assurez-vous que les vis et les écrous sont serrés.	*			
Vérifiez l'absence de dommages sur la commande d'accélération, et les commandes de marche avant et de marche arrière.	*			
Assurez-vous que la commande d'accélération, et les commandes de marche avant et de marche arrière peuvent être déplacées facilement.	*			
Lubrifiez les commandes et les tringleries.	*			
Vérifiez l'absence de dommages sur les sangles de sécurité. Remplacez-les si nécessaire.	*			
Vérifiez que les dispositifs anti-vibrations ne présentent pas de dommages.		X	X	X
Remplacez la courroie trapézoïdale et graissez les goupilles de guidage du tendeur de courroie.			X	X

Entretien général du produit	Avant utilisation, toutes les 10 heures	Toutes les 100 heures	Tous les 6 mois ou toutes les 250 h	Tous les ans, toutes les 500 heures
Vérifiez l'absence de dommages sur tous les flexibles et éléments en caoutchouc. Remplacez-les si nécessaire.			X	X
Contrôlez le niveau d'huile hydraulique.			X	X
Contrôlez les bornes de la batterie.			*	*
Remplacez l'huile dans l'élément excentrique.			X	X
Remplacez l'huile hydraulique.				X

Entretien du moteur	Avant utilisation, toutes les 10 heures	Après les 20 premières heures	Toutes les 250 heures	Tous les ans, toutes les 500 heures
Vérifiez le niveau de carburant et le niveau d'huile moteur.	X			
Nettoyez les ailettes de refroidissement du moteur.	O		O	O
Examinez l'indicateur de filtre à air. Nettoyez le filtre à air si nécessaire.	X	X		
Remplacez le filtre à air.			X	X
Contrôlez le purgeur du filtre à air. Concerne uniquement les moteurs équipés d'un préfiltre cyclonique.	O			
Changez l'huile moteur.		O	O	O
Vérifiez la vitesse du moteur.		O	O	O
Vidangez le réservoir de carburant et nettoyez-le, ainsi que le filtre à carburant.				O
Réglez le jeu de la tête de la vanne de prise d'air et les vannes d'échappement.		O	O	O
Remplacez le filtre à huile.			O	O
contrôlez la pompe d'injection de carburant.				O
contrôlez la buse d'injection de carburant.				O
Vidangez l'eau du circuit de carburant.				O
Remplacez le filtre à carburant.				O

Nettoyage du produit

ne pénètre pas dans l'orifice de ventilation, dans le bouchon du réservoir de carburant.



REMARQUE: avant de nettoyer le produit, fixez un sac en plastique hermétiquement autour du bouchon du réservoir de carburant. Cette précaution est nécessaire afin de s'assurer que de l'eau

- Nettoyez le produit à l'eau courante à l'aide d'un tuyau ou d'un nettoyeur à haute pression.



REMARQUE: ne pointez pas l'eau directement au niveau du bouchon du réservoir de carburant, des composants électriques ou du moteur.

- Retirez la graisse et l'huile de la poignée.

Pour faire une inspection générale

- Assurez-vous que l'ensemble des vis et des écrous du produit sont correctement serrés.

Contrôle du niveau d'huile moteur

1. Nettoyez autour du bouchon du réservoir d'huile et de la jauge.
2. Nettoyez l'huile sur la jauge.
3. Remplacez la jauge complètement dans le réservoir d'huile.
4. Enlevez la jauge.
5. Inspectez le niveau d'huile sur la jauge.
6. Si le niveau d'huile est bas, faites l'appoint d'huile moteur et contrôlez à nouveau le niveau d'huile. Pour savoir quel type d'huile utiliser, reportez-vous à *Caractéristiques techniques* à la page 19 ou au manuel du moteur.

Filtre à air



AVERTISSEMENT: utilisez une protection respiratoire homologuée lorsque vous nettoyez ou remplacez le filtre à air. Mettez au rebut les filtres à air usés de manière appropriée. L'inhalation de la poussière présente dans le filtre à air est dangereuse pour la santé.



REMARQUE: remplacez toujours un filtre à air endommagé car de la poussière pourrait pénétrer dans le moteur et l'endommager.

Inspection de l'indicateur de filtre à air



REMARQUE: examinez l'indicateur de filtre à air à chaque démarrage du moteur. Un filtre à air bouché peut endommager le produit.

1. Examinez l'indicateur de filtre à air.

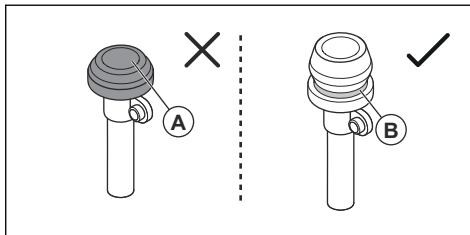

- a) Si l'indicateur de filtre à air est enfoncé (A), le filtre à air doit être nettoyé ou remplacé. Reportez-vous à la section *Pour nettoyer ou remplacer le filtre à air* à la page 14.



AVERTISSEMENT: avant tout travail d'entretien, arrêtez le moteur.

- a) Si le repère vert (B) est visible, aucun travail d'entretien du filtre à air n'est nécessaire.

Pour de plus amples informations sur l'indicateur du filtre à air, consultez le manuel du moteur.

Pour nettoyer ou remplacer le filtre à air



AVERTISSEMENT: utilisez une protection respiratoire homologuée lorsque vous nettoyez ou remplacez le filtre à air. Mettez au rebut les filtres à air usés de manière appropriée. La poussière présente dans le filtre à air est dangereuse pour la santé.



AVERTISSEMENT: ne nettoyez pas le filtre à air à l'air comprimé. Cette action endommage le filtre à air et augmente le risque d'inhalation de poussière dangereuse.

1. Tournez le bouton de verrouillage situé sur le capot du filtre à air dans le sens contraire des aiguilles d'une montre et retirez le capot du filtre à air.

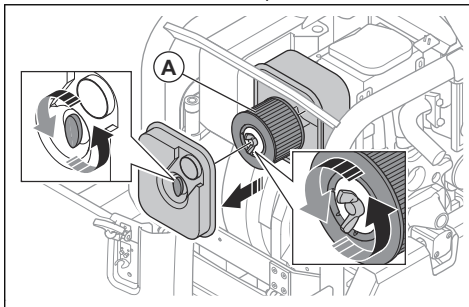

2. Tournez le bouton de verrouillage situé sur le filtre à air dans le sens contraire des aiguilles d'une montre et retirez le filtre à air (A) de son boîtier.
3. Nettoyez le boîtier du filtre à air avec une brosse.
4. Tapotez le filtre à air contre une surface dure ou utilisez un aspirateur pour retirer les particules.



REMARQUE: ne laissez pas l'embout de l'aspirateur toucher la surface de l'élément filtrant en papier. Conservez une petite distance de sécurité. La surface fragile de l'élément filtrant en papier est endommagée en cas de contact avec des objets.

5. Vérifiez le filtre à air afin de détecter d'éventuels dommages.
6. Mettez le filtre à air au rebut s'il est endommagé, humide ou s'il contient de l'huile.



REMARQUE: remplacez toujours un filtre à air endommagé car de la poussière pourrait pénétrer dans le moteur et l'endommager.

7. Installez le filtre à air propre ou un nouveau filtre à air dans le boîtier du filtre à air. Serrez le bouton de verrouillage en le tournant dans le sens des aiguilles d'une montre.
8. Installez le capot du filtre à air et tournez le bouton de verrouillage dans le sens des aiguilles d'une montre.

Pour contrôler la courroie trapézoïdale



AVERTISSEMENT: n'utilisez pas le produit si le couvercle de la courroie trapézoïdale n'est pas installé.

1. Arrêtez le moteur.
2. Retirez le carter de la courroie trapézoïdale.

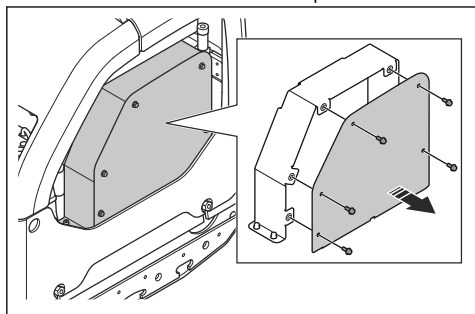

3. Vérifiez l'absence de dommages et de défauts au niveau de la courroie trapézoïdale. Remplacez la courroie trapézoïdale si nécessaire.

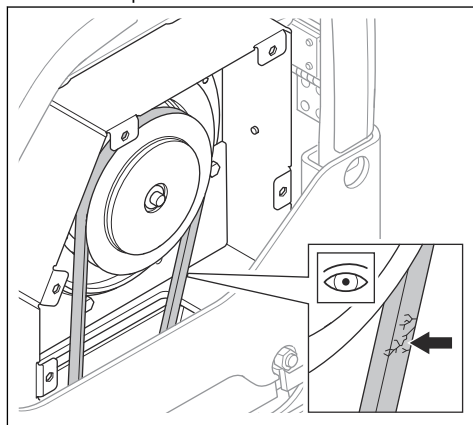

4. Contrôlez la tension de la courroie trapézoïdale.
5. Desserrez la vis du tendeur de courroie (A).

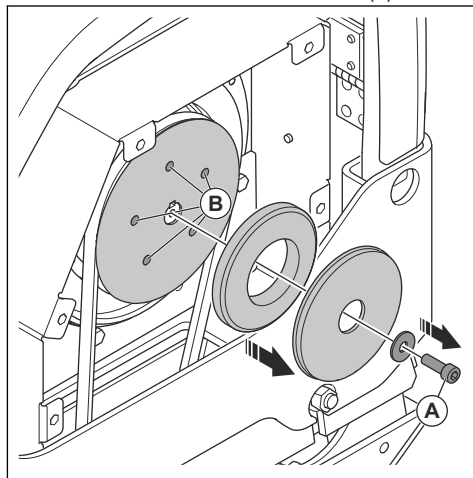

6. Appliquez de la graisse sur les goupilles de guidage (B) du tendeur de courroie.
7. Installez le couvercle de la courroie trapézoïdale.

Pour remplacer l'huile dans l'élément excentrique

1. Retirez le bouchon de vidange d'huile de l'élément excentrique et raccordez un flexible.

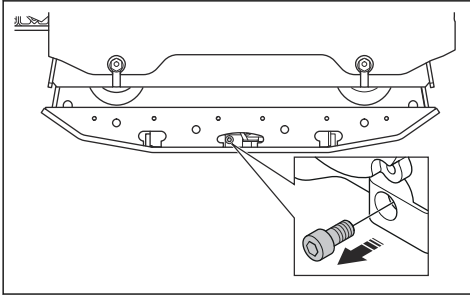

2. Inclinez le produit pour vidanger l'huile.

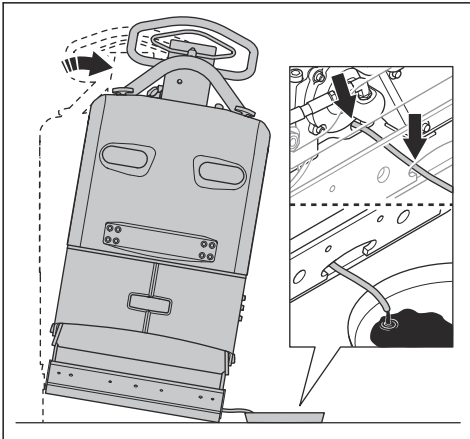

Remarque: il est également possible d'utiliser une pompe manuelle de vidange d'huile pour vidanger l'huile de l'élément excentrique.

3. Nettoyez les surfaces autour de l'orifice du bouchon de vidange d'huile, ainsi que les filetages de l'orifice et du bouchon de vidange d'huile. Utilisez un chiffon sec et, si nécessaire, un solvant approprié.



REMARQUE: n'utilisez pas d'eau pour nettoyer le bouchon de vidange d'huile et la surface autour.

4. Remplissez l'élément excentrique avec le type d'huile approprié. Reportez-vous à la section *Caractéristiques techniques* à la page 19.

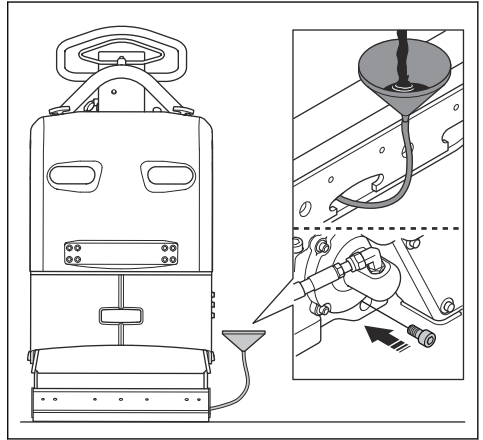

5. Installez le bouchon de vidange d'huile.

Contrôle de la batterie

1. Débranchez les câbles de la batterie (A).

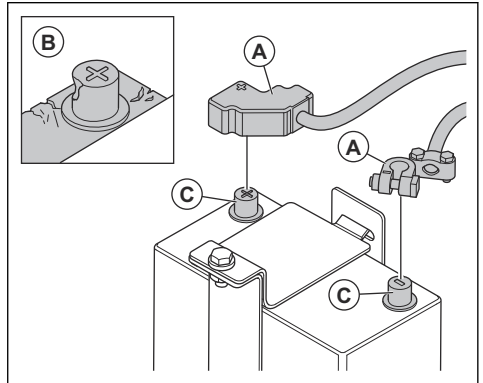

2. Vérifiez l'absence de dommages sur la batterie (B). Remplacez la batterie si elle est endommagée.
3. Nettoyez les bornes de la batterie (C).
4. Branchez les câbles de la batterie.

Pour recharger la batterie

La batterie est une batterie sèche. Il n'est pas nécessaire de procéder à un entretien de la batterie.



AVERTISSEMENT: ne chargez pas la batterie plus que le niveau de charge recommandé. La durée de vie de la batterie diminue et des gaz inflammables peuvent s'échapper de la batterie.



REMARQUE: si la batterie devient très chaude lorsqu'elle est en charge, débranchez-la immédiatement.

- Utilisez un chargeur de batterie à tension régulée pour les batteries sèches. Reportez-vous à la section *Chargeurs de batterie recommandés à la page 17*. Contactez votre revendeur Husqvarna pour savoir quel chargeur de batterie est approprié.
- Si la batterie n'a pas été utilisée pendant une période prolongée, rechargez-la complètement avant de l'utiliser.
- Lancez 1 à 2 charges d'entretien pendant la saison hivernale lorsque le produit est entreposé.

Chargeurs de batterie recommandés

Les recommandations sont correctes pour une température ambiante moyenne de 25 °C/77 °F.

Type de chargeur de batterie	Recommandations
Alternateur.	13,65–15,0 V.
Chargeur à tension constante.	13,8–15,0 V. max. 10 A. Charge de 6 à 12 h.
Chargeur d'entretien.	13,2–13,8 V. max. 1 A. Pas de limite de temps pour les tensions basses.
Chargeur rapide, chargeur à tension constante.	Max. 15,6 V. Pas de limite de courant si la température de la batterie est inférieure à 50 °C/125 °F. Chargez jusqu'à ce que le courant soit inférieur à 1 A.
Chargeur de batterie pour batteries cycliques ou connectées en série.	14,7 V. Pas de limite de courant si la température de la batterie est inférieure à 50 °C/125 °F. Lorsque le courant est inférieur à 1 A, chargez avec un courant constant de 2 A pendant 2 h.

Temps de charge avec différents courants

Les recommandations sont correctes pour une température ambiante moyenne de 25 °C/77 °F. Le temps de charge varie en fonction de la température ambiante et des différents chargeurs de batterie.

Actuelle	Temps approximatif pour une charge à 90 %
100 A	35 minutes
50 A	75 minutes

Actuelle	Temps approximatif pour une charge à 90 %
25 A	140 minutes

Système hydraulique

Pour contrôler les flexibles hydrauliques

- Examinez régulièrement les flexibles hydrauliques. Remplacez les flexibles hydrauliques usés ou endommagés.



AVERTISSEMENT: L'huile hydraulique est dangereuse. Le caoutchouc des flexibles hydrauliques s'use avec le temps. S'ils sont usés ou endommagés, les flexibles hydrauliques peuvent se casser et l'huile hydraulique risque d'occasionner des blessures. Si vous n'arrivez pas à déterminer si les flexibles hydrauliques sont usés ou non, remplacez-les systématiquement.

Contrôle du niveau d'huile hydraulique

1. Retirez la jauge du réservoir d'huile hydraulique.

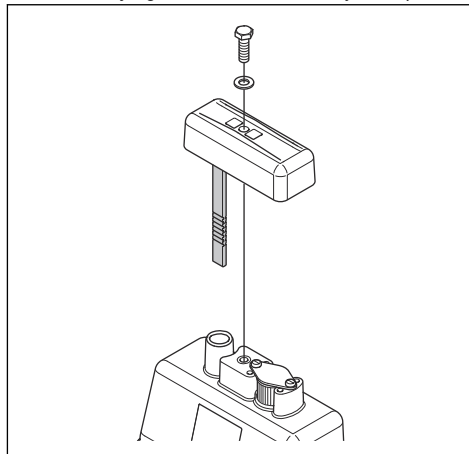

2. Lisez le niveau d'huile hydraulique sur la jauge.
3. Si le niveau d'huile hydraulique est trop bas, laissez un atelier d'entretien agréé vérifier l'absence de fuites sur le système hydraulique.

Pour remplacer l'huile hydraulique



AVERTISSEMENT: risque de brûlure. L'huile hydraulique devient chaude pendant l'utilisation du produit. Laissez le produit refroidir avant de remplacer l'huile hydraulique.

1. Déposez la jauge (A) du réservoir d'huile hydraulique.

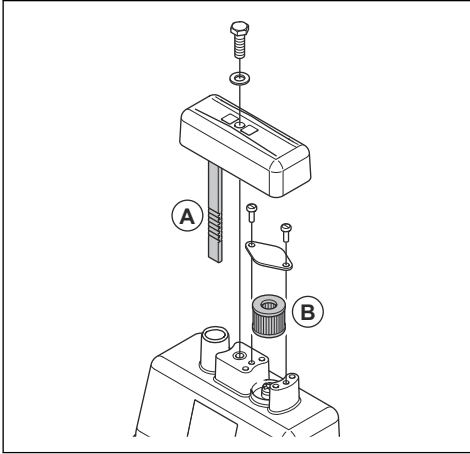

2. Utilisez une pompe de vidange d'huile pour vidanger l'huile hydraulique du réservoir d'huile hydraulique.
3. Nettoyez l'ouverture du réservoir d'huile hydraulique.
4. Remplacez le filtre du reniflard (B).
5. Ajoutez le type d'huile hydraulique approprié. Reportez-vous à la section *Caractéristiques techniques* à la page 19.
6. Insérez la jauge dans le réservoir d'huile hydraulique.

Transport, entreposage et mise au rebut

Transport



AVERTISSEMENT: soyez prudent lors du transport. Le produit est lourd et peut provoquer des blessures ou être endommagé en cas de chute ou de déplacement lors du transport.

Soulevez le produit pour le déplacer sur des distances plus courtes. Sur de longues distances, placez le produit sur un véhicule de transport.



REMARQUE: ne remorquez pas le produit derrière un véhicule.

Levage du produit



AVERTISSEMENT: assurez-vous que l'équipement de levage présente la bonne spécification afin de soulever le produit en toute sécurité. La plaque signalétique sur le produit indique le poids du produit.



AVERTISSEMENT: ne soulevez pas un produit endommagé. Assurez-vous que l'anneau de levage, les dispositifs d'amortissement des vibrations et les sangles de sécurité sont correctement installés et qu'ils ne sont pas endommagés.



AVERTISSEMENT: ne marchez pas sur un produit soulevé et ne restez en dessous ou à proximité.

1. Verrouillez la poignée en position verticale.

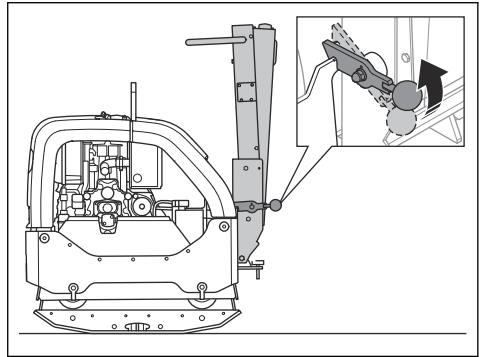

2. Fixez l'équipement de levage sur l'anneau de levage.

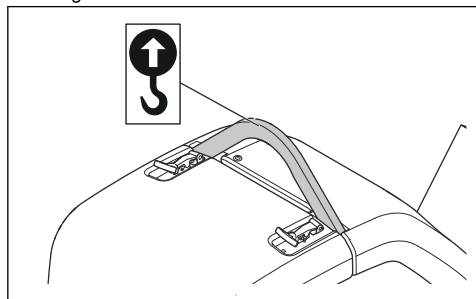

AVERTISSEMENT: N'utilisez pas de crochets métalliques, de chaînes ou d'autres équipements de levage dont les bords sont irréguliers et qui peuvent endommager l'anneau de levage.

Pour transporter le produit placé sur un véhicule de transport en toute sécurité avec des sangles d'arrimage

1. Verrouillez la poignée en position verticale (A).

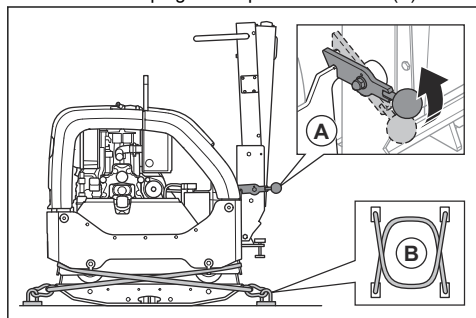

2. Placez 2 sangles (B) autour de la plaque inférieure.
a) Placez 1 sangle autour de la partie avant de la plaque inférieure et fixez-la au véhicule.

- b) Placez 1 sangle autour de la partie arrière de la plaque inférieure et fixez-la au véhicule.

Remisage

- Videz le carburant du réservoir de carburant avant de remisage le produit pendant une longue période. Mettez le carburant au rebut dans une déchetterie appropriée.
- Chargez complètement la batterie avant son remisage. Une batterie vide gèle à environ $-7\text{ }^{\circ}\text{C}/19\text{ }^{\circ}\text{F}$. Une batterie complètement chargée gèle à environ $-67\text{ }^{\circ}\text{C}/89\text{ }^{\circ}\text{F}$.
- Débranchez les câbles de batterie de la borne de batterie si vous l'entreposez pendant une période prolongée.
- Nettoyez le produit avant de le remisage. Retirez l'huile et la poussière des pièces en caoutchouc.
- Nettoyez le filtre à air avant le remisage.
- Placez un capot de protection sur le produit.
- Conservez le produit dans un endroit sec et à l'abri du gel.
- Conservez le produit dans un endroit verrouillé afin que des enfants ou personnes qui ne sont pas autorisées à l'utiliser ne puissent pas y avoir accès.

Mise au rebut

- Les produits chimiques peuvent être dangereux et ne doivent pas être jetés sur le sol. Apportez toujours les produits chimiques à mettre au rebut dans un centre d'entretien ou une déchetterie appropriée.
- Lorsque le produit est usé, renvoyez-le à votre revendeur ou déposez-le dans une déchetterie appropriée.
- L'huile, les filtres à huile, le carburant et la batterie peuvent avoir des effets négatifs sur l'environnement. Respectez les consignes locales de recyclage et la réglementation en vigueur.
- Ne jetez pas la batterie dans les déchets ménagers.
- Envoyez la batterie à un atelier d'entretien Husqvarna ou déposez-la dans un point de collecte de batteries usagées.

Caractéristiques techniques

Caractéristiques techniques

Poids net, kg/lb	467/1 029,6
Poids en ordre de marche (EN 500, huile comprise, ½ carburant), en kg/lb	469,5/1 035,1
Marque/type du moteur	Hatz, 1 D81Z

Puissance moteur, kW/ch à tr/min ¹	9,1/12,2 à 2 550
Fréquence de vibration, Hz/tr/min	69/4 140
Amplitude, mm/po.	2,4/0,064
Force centrifuge, kN/lbf	65/14 612
Vitesse de fonctionnement, m/min ou pi/min	30 ou 98,4
Inclinaison max., degrés/%	20/35
Capacité du réservoir de carburant, l/qt	7,0/7,40
Capacité d'huile moteur *, l/qt	1,9/2,0
Capacité du réservoir d'huile hydraulique, l/qt	1,0/1,06
Élément excentrique, l/qt	0,7/0,74
Huile moteur *	Shell Rimula R4 L 15W-40 ou similaire
Huile pour élément excentrique	Shell Rimula R4 L 15W-40 ou similaire
Huile hydraulique	Shell Tellus S3 V32
Huile hydraulique biologique (en option)	Shell Naturelle HF-E 32
Carburant *	Carburant diesel à très faible teneur en soufre uniquement
Consommation de carburant, l/h ou qts/h	1,8 ou 1,9
Émissions d'échappement (CO2 UE V), g/kWh ²	975
Type de batterie	Batterie AGM à technologie Spiralcell
Tension de la batterie, V	12 V/48 Ah
Moteur du démarreur	12 V/2,0 kW

* = Pour de plus amples informations et pour toute question concernant ce moteur en particulier, consultez

le manuel du moteur ou le site Internet du fabricant du moteur.

Vibrations et émissions sonores	
Niveau de puissance acoustique mesuré, dB (A)	107
Niveau de puissance acoustique garanti L_{WA} dB (A) ³	109
Niveau de pression sonore à l'oreille de l'utilisateur, L_p , dB (A) ⁴	96

¹ Chiffre spécifié par le constructeur du moteur. La puissance nominale du moteur indiquée est la puissance nette moyenne (à un régime spécifié) d'un moteur de production classique pour le modèle de moteur mesurée selon la norme SAE J1349/ISO1585. Les moteurs produits à grande échelle peuvent s'écarter de cette valeur. La puissance de sortie effective du moteur installé sur le produit fini dépend de la vitesse de fonctionnement, des conditions environnementales et d'autres valeurs.

² Cette mesure du CO2 résulte d'un test effectué sur un cycle d'essai fixe dans des conditions de laboratoire sur un (n) moteur (parent) représentatif du type de moteur (famille de moteurs) et n'implique ni n'exprime aucune garantie quant aux performances d'un moteur particulier.

³ Émissions sonores dans l'environnement mesurées comme puissance sonore (L_{WA}) selon la norme EN ISO 3744, conformément à la directive européenne CE 2000/14/CE. La différence entre le niveau de puissance sonore garanti et le niveau mesuré réside dans le fait que le niveau garanti prend également en compte la dispersion et les variations d'une machine à l'autre du même modèle, conformément à la directive 2000/14/CE.

⁴ Niveau de pression sonore L_p conformément à la norme EN ISO 11201, EN 500-4. Incertitude K_{PA} 3,0 dB (A).

Vibrations et émissions sonores	
Niveau de vibrations, a_{HV} , m/s^{25}	2,5

Poids pour les options	
Extensions, 2 unités par machine, 2 x 75 mm/3,0 po kg/lb	26/57,3
Extensions, 2 unités par machine, 2 x 150 mm/5,9 po kg/lb	40/88,2
Jeu de pavage, largeur 750 mm, kg/lb	10/22
Jeu de pavage, largeur 850 mm, kg/lb	11/24,6

Déclaration relative au bruit et aux vibrations

Ces valeurs déclarées ont été obtenues grâce à des essais types effectués en laboratoire conformément à la directive ou aux normes mentionnées. Elles conviennent à l'établissement d'une comparaison avec les valeurs déclarées d'autres produits testés conformément aux mêmes normes ou à la même directive. Ces valeurs peuvent être utilisées à des fins d'évaluation préliminaire des risques ; cependant, les valeurs mesurées dans différents lieux de travail peuvent être plus élevées. Les valeurs d'exposition réelles et les risques de blessures rencontrés par chaque utilisateur sont uniques et dépendent de la manière dont l'utilisateur travaille, dans quel matériau le produit est utilisé, mais aussi de la durée d'exposition, de la condition physique de l'utilisateur et de l'état du produit.

⁵ Valeur de vibration conformément à la norme EN 500-4. Les données reportées pour le niveau de vibrations montrent une dispersion statistique typique (déviations standard) de 1,5 m/s^2 .

Dimensions du produit

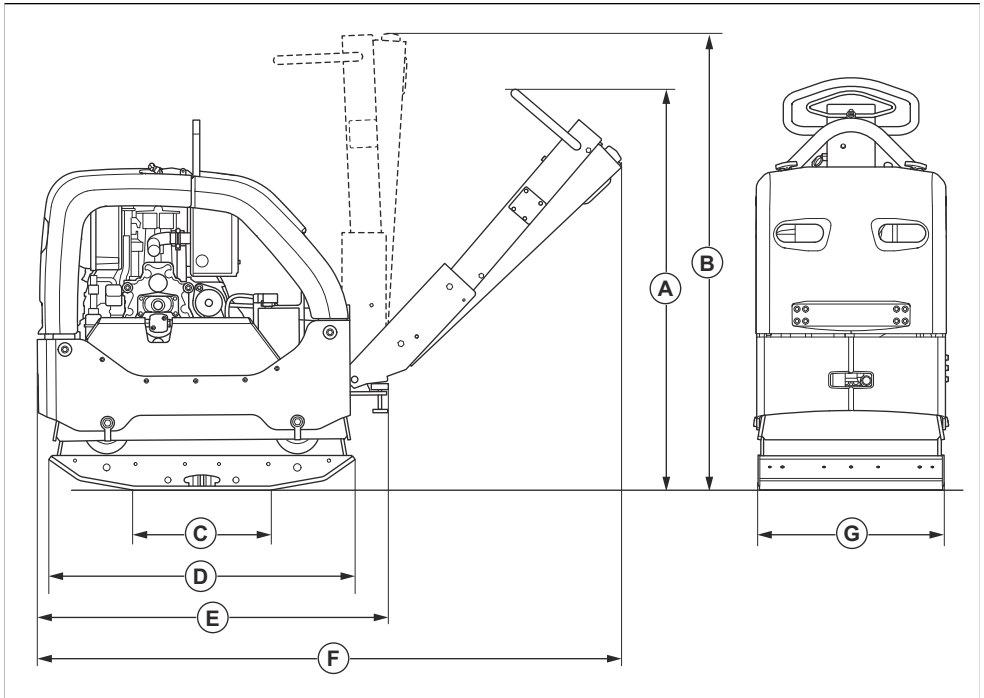

A	Hauteur de la poignée, position de fonctionnement, mm/po	1 190/46,9	E	Longueur, poignée repliée, mm/po.	1 025/40,4
B	Hauteur de la poignée, position de transport, mm/po	1 320/52	F	Longueur, poignée comprise, mm/po.	1 670/65,7
C	Zone de contact de la plaque inférieure sans extensions, m ² /pi ²	0,21/2,26	G	Largeur sans extensions, mm/po	550/21,7
D	Longueur de plaque inférieure, mm/po.	900/35,4		Largeur avec extensions de 2x75 mm	700/27,6
				Largeur avec extensions de 2x150 mm	850/33,5

Déclaration de conformité

Déclaration de conformité CE

Nous, **Husqvarna AB**, SE-561 82 Huskvarna, Suède,
tél : +46-36-146500, déclarons sous notre entière
responsabilité que le produit :

Description	Machine de compactage avec plaque réversible
Marque	Husqvarna
Type/Modèle	LG 505
Identification	Numéros de série à partir de 2026 et ultérieurs

est entièrement conforme à la réglementation et aux
directives de l'UE suivantes :

Directive/Réglementation	Description
2014/30/UE	« relative à la compatibilité électromagnétique »
2006/42/EC	« relative aux machines »
2000/14/EC	« relative au bruit extérieur »

et que les normes harmonisées et/ou les spécifications
techniques suivantes sont appliquées :

EN ISO 12100:2010

EN 500-1:2006+A1:2009

EN 500-4:2011

ISO 20500-1:2026

ISO 20500-4:2026

L'organisme notifié : 0404, SMP Svensk Maskinprovning
AB, Box 4053, SE-904 03 Umeå, Sweden a certifié
la conformité à la Directive du Conseil 2000/14/CE
procédure d'évaluation de la conformité : Annexe VI.

Niveau de puissance sonore mesuré : 107 dB(A)

Niveau de puissance sonore garanti : 109 dB(A)

Pour toute information relative aux émissions
sonores, veuillez consulter le chapitre *Caractéristiques
techniques à la page 19*.

Partille, 2026-02-25



Mattias Holmdahl

Directeur senior, R&D équipements légers

Husqvarna AB, division Construction

Responsable de la documentation technique



www.husqvarnaconstruction.com

Instructions d'origine



1144923-33



2026-04-15