

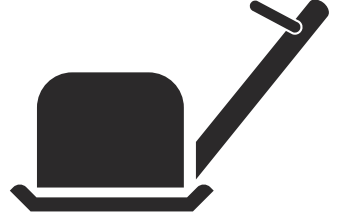

Husqvarna[®]



LG 164, LG 204

İçindekiler

Sunum.....	2	Taşıma, depolama ve bertaraf.....	22
Güvenlik.....	6	Teknik veriler.....	25
Çalışma.....	10	Uyumluluk Bildirimi.....	30
Bakım.....	15		

Sunum

Ürüne genel bakış (LG 164)

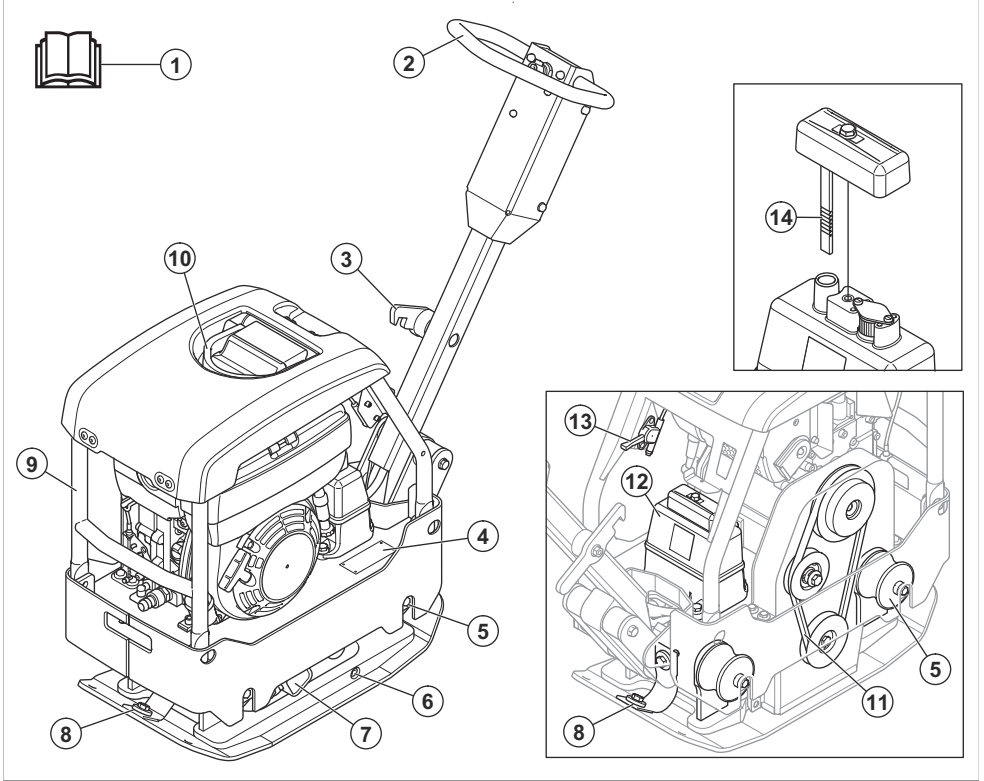

1. Kullanım kılavuzu

2. Tutma yeri

3. Tutma yeri için kilitleme kolu

4. Tip plakası

5. Titreşim azaltma üniteleri

6. Eksantrik elemanı yağ tapası

7. Eksantrik elemanı

8. Güvenlik kayışları

9. Güvenlik çerçevesi

10. Kaldırma noktası

11. V-kayışı

12. Hidrolik yağ tankı

13. Gaz kontrolü

14. Hidrolik yağ ölçme çubuğu

Not: Tutma yeri ile motor plakası arasında 6 titreşim azaltma ünitesi de vardır. Bkz. *Titreşim azaltma ünitelerini kontrol etme sayfa: 9.*

Ürüne genel bakış (LG 204)

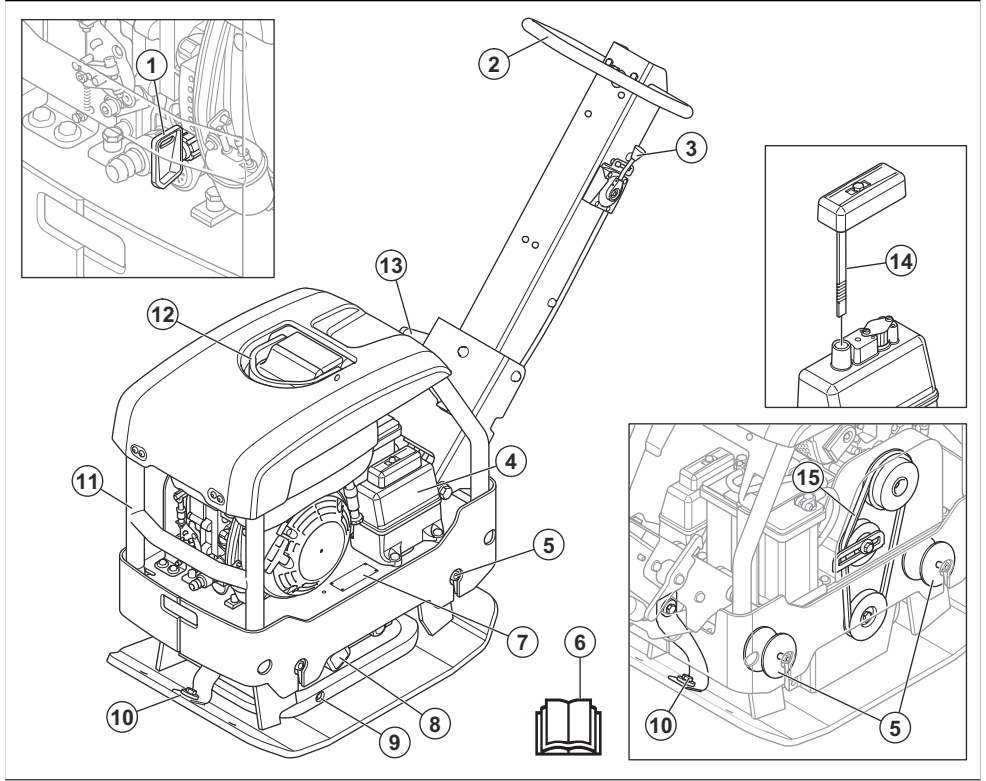

1. Kontak anahtarı, yalnızca elektrikli marş bulunan Hatz motorda
2. Tutma yeri
3. Gaz kontrolü
4. Hidrolik yağ tankı
5. Titreşim azaltma üniteleri
6. Kullanım kılavuzu
7. Tip plakası
8. Eksantrik elemanı
9. Eksantrik elemanı yağ tapası
10. Güvenlik kayışları
11. Güvenlik çerçevesi
12. Kaldırma noktası
13. Tutma yeri için kilitleme kolu
14. Hidrolik yağ ölçme çubuğu
15. V-kayışı

Not: Tutma yeri ile motor plakası arasında 6 titreşim azaltma ünitesi de vardır. Bkz. *Titreşim azaltma ünitelerini kontrol etme sayfa: 9.*

Motora genel bakış

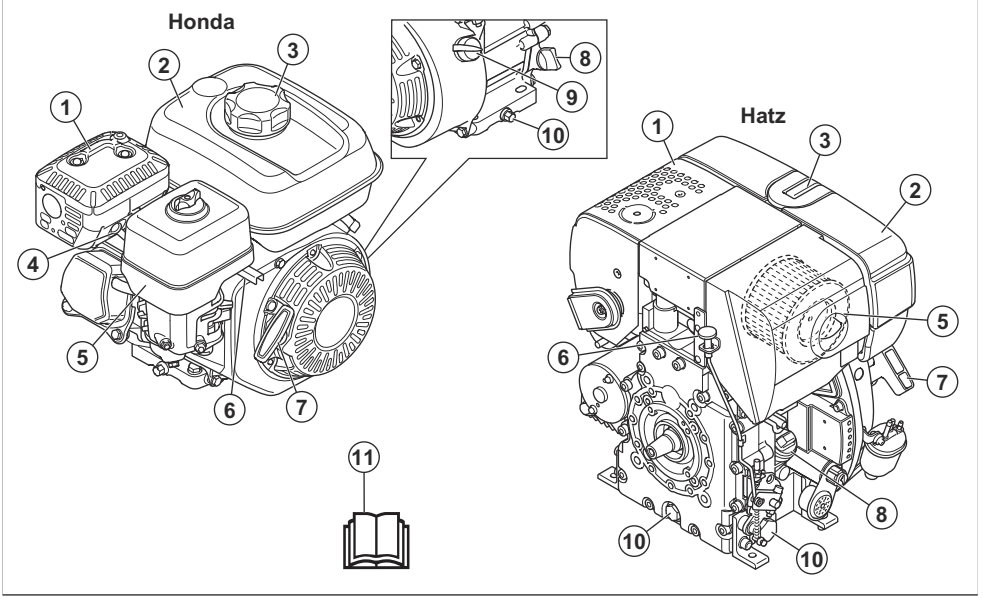

1. Susturucu
2. Yakıt tankı
3. Yakıt tankı kapağı
4. Buji
5. Hava filtresi
6. Gaz kontrolü
7. Çalıştırma ipi kolu
8. Yağ tankı/yağ ölçme çubuğu
9. Motor AÇMA/KAPAMA anahtarı
10. Motor yağı için tahliye tapası
11. Kullanım kılavuzu

Ürün açıklaması

Ürün, orta ila daha derin kalınlıktaki katmanlardaki granüler toprakların sıkıştırılması için kullanılan arkadan itmeli ileri geri plakalı kompaktördür.

Kullanım amacı

Ürün yalnızca profesyonel kullanım içindir. Ürünü garaj yolları, patikalar ve otoparkların onarımı ve bakımı için kullanın. Ürün, isteğe bağlı blok yol kaplama kiti ile blok yol kaplama için de kullanılabilir. Ürünü başka işler için kullanmayın.

Ürün üzerindeki semboller



Dikkatli olun ve ürünü doğru kullanın. Bu ürün, operatör ya da başkaları açısından ciddi yaralanmalara veya ölüme neden olabilir.



Ürünü kullanmadan önce kılavuzu dikkatlice okuyun ve talimatları anladığınızdan emin olun.



Ürünü kullanmadan önce kılavuzu dikkatlice okuyun ve talimatları anladığınızdan emin olun.



Kulak koruma ekipmanı kullanın.



Koruyucu bot kullanın.



Yakıt: Maksimum %10 etanol içeren kurşunsuz benzin.



Yalnızca ultra düşük kükürlü dizel yakıt.



Manuel çalıştırma.



Elektrikle çalıştırma.



Hidrolik yağ seviyesi.



Titreşimler başlar. Gaz kontrolünün konumu için sembol.



Yaralanma riski. Hareket kayışının yakınında dikkatli olun.



Tutma yeri üzerinize düşerse yaralanma riski vardır. Kaldırılmış konumda tutma yerini kilitleyin.



Sıcak yüzey.

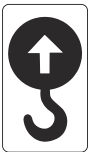

Güvenlik çerçevesi üzerindeki kaldırma noktası.



AT direktifi uyarınca çevreye yayılan gürültü emisyonu. Ürünün emisyonu *Teknik veriler sayfa: 25* bölümünde ve etiket üzerinde belirtilmiştir.



Bu ürün geçerli AT direktiflerine uygundur.



Bu ürün yürürlükteki Birleşik Krallık yönetmeliklerine uygundur.

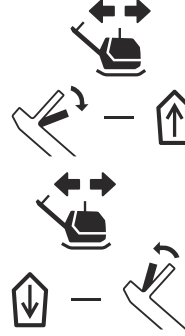

Ürünü ileri doğru hareket ettirin.

Ürünü geriye doğru hareket ettirin.

Not: Ürün üzerindeki diğer semboller/etiketler, bazı pazarların özel sertifikalandırma gereksinimleri ile ilgilidir.

Tip plakası

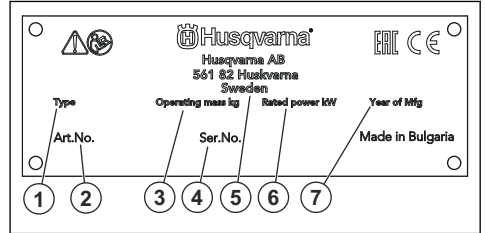

1. Ürün tipi
2. Ürün numarası
3. Ürün ağırlığı
4. Seri numarası
5. Üretici
6. Nominal güç
7. Üretim yılı

Ürün hasarı

Aşağıdaki durumlarda ürünümüzde meydana gelen hasarlardan sorumlu olmayız:

- ürün hatalı şekilde onarılmışsa.
- ürün, üreticiye ait olmayan veya üretici tarafından onaylanmamış parçalarla onarılmışsa.
- üründe, üreticiye ait olmayan veya üretici tarafından onaylanmayan bir aksesuar bulunuyorsa.
- ürün, onaylı bir servis merkezinde veya yetkili bir kurum tarafından onarılmamışsa.

Güvenlik

Güvenlik tanımları

Kılavuzun özellikle önemli bölümlerine işaret etmek için uyarılar, dikkat edilecek hususlar ve notlar kullanılmıştır.



UYARI: Talimatlara uyulmadığı takdirde operatör veya çevredeki kişiler için yaralanma ya da ölüm riski varsa kullanılır.



DİKKAT: Kılavuzdaki talimatlara uyulmazsa ürünün, diğer malzemelerin veya çevredeki alanın zarar görme riski varsa kullanılır.

Not: Belirli bir durum için gerekli olandan daha fazla bilgi vermek üzere kullanılır.

Genel güvenlik talimatları



UYARI: Ürünü kullanmadan önce aşağıdaki uyarı talimatlarını okuyun.

- Bu ürün, dikkatli olmamanız ya da ürünün doğru kullanılmaması halinde tehlikeli bir alettir. Bu ürün, operatör ya da başkaları açısından ciddi yaralanmalara veya ölüme neden olabilir. Ürünü kullanmadan önce bu kullanım kılavuzunun içeriğini okuyup anlamanız gerekir.
- Bu ürün fiziksel, duyuusal veya zihinsel engelli ya da deneyimsiz ve bilgisiz kişiler (çocuklar dahil) tarafından kullanılmamalıdır.
- Tüm uyarıları ve talimatları kaydedin.
- Yürürlükteki tüm yasa ve yönetmeliklere uyun.
- Operatörün kendisi ve çalışması, ürünün çalıştırılması sırasında oluşabilecek riskleri bilmeli ve önlemelidir.
- Kullanım kılavuzunun içindekileri okuyup anlamadan kimsenin ürünü çalıştırmasına izin vermeyin.
- Kullanmadan önce eğitim almadıkça ürünü çalıştırmayın. Tüm operatörlerin eğitim aldığından emin olun.
- Ürünü, bir çocuğun kullanmasına izin vermeyin.
- Ürünü yalnızca yetkili kişilerin çalıştırmasına izin verin.
- Operatör, diğer kişiler veya eşyalarının başına gelen kazalardan sorumludur.
- Ürünü yorgunken, hastayken veya alkol ya da ilaç etkisi altındayken kullanmayın.
- Her zaman dikkatli olun ve sağduyunuzu kullanın.
- Bu ürün, çalışırken elektromanyetik bir alan oluşturur. Bu alan, bazı koşullarda aktif veya pasif tıbbi implantlarda parazitlenmeye neden olabilir. Ciddi yaralanmaya veya ölüme neden olabilecek

durumların ortaya çıkma riskini azaltmak için tıbbi implantları olan kişilerin bu ürünü çalıştırmadan önce doktorları ve tıbbi implant üreticileriyle konusmalarını öneririz.

- Ürünü temiz tutun. İşaretleri ve etiketleri net bir şekilde okuyabildiğinizden emin olun.
- Hasarlıysa ürünü kullanmayın.
- Bu üründe değişiklik yapmayın.
- Üründe başka kişilerin değişiklik yapmış olması mümkünse ürünü çalıştırmayın.

Kullanım için güvenlik talimatları



UYARI: Ürünü kullanmadan önce aşağıdaki uyarı talimatlarını okuyun.

- Acil bir durumda motoru hızlı bir şekilde nasıl kapatacağınızı öğrenin.
- Operatör, ürünü güvenli bir şekilde kullanmak için gereken fiziksel güce sahip olmalıdır.
- Tüm koruyucu kapaklar takılmadan ürünü çalıştırmayın.
- Kişisel koruyucu ekipmanlar kullanın. Bkz. *Kişisel koruyucu ekipman sayfa: 8*.
- Çalışma alanında yalnızca onaylanmış kişilerin bulunduğundan emin olun.
- Çalışma alanını temiz ve aydınlık tutun.
- Çalışma sırasında emniyetli ve dengeli bir pozisyonda olduğunuzdan emin olun.
- Kendinizin veya ürünün yüksekten düşme riski olmadığından emin olun.
- Tutma yerinde gres veya yağ olmadığından emin olun.
- Ürünü yangın veya patlamaların meydana gelebileceği alanlarda kullanmayın.
- Bu ürün nesnelere yüksek hızda fırlamasına neden olabilir. Çalışma alanındaki tüm kişilerin onaylı kişisel koruyucu ekipman kullandıklarından emin olun. Çalışma alanındaki bağımsız nesnelere uzaklaşın.
- Üründen uzaklaşmadan önce motoru durdurun ve kazara çalışma riski olmadığından emin olun.
- Giyisilerin, uzun saçların ve takıların hareketli parçalara takılmadığından emin olun.
- Ürünün üzerine oturmayın.
- Ürüne çarpmayın.
- Ürünü daima elinizle tutma yerinden tutarak arkadan çalıştırın.
- Ürünü elektrik kablolarının yakınında çalıştırmayın. Üründe elektrik yalıtımı yoktur ve yaralanma veya ölüm meydana gelebilir.
- Ürünü çalıştırmadan önce çalışma alanında gizli kablolar, kablolar ve borular olup olmadığını öğrenin. Ürün gizli bir nesneye çarparsa motoru derhal

durdurun ve ürünü ve nesneyi inceleyin. Devam etmenin güvenli olduğunu anlayana kadar ürünü tekrar çalıştırmaya başlamayın.

Titreşim güvenliği



UYARI: Ürünü kullanmadan önce aşağıdaki uyarı talimatlarını okuyun.

- Ürünün çalışması sırasında, titreşimler üründen operatöre doğru hareket eder. Ürünün düzenli ve sık kullanılması operatörün yaralanmasına veya yaralanma derecesinin artmasına neden olabilir. Parmaklar, eller, bileklikler, kollar, omuzlar ve/veya sinirler ve kan kaynağında ya da vücudun diğer bölümlerinde yaralanmalar meydana gelebilir. Yaralanmalar güçten düşürücü ve/veya kalıcı olabilir ve haftalar, aylar veya yıllar boyunca kademeli olarak artabilir. Olası yaralanmalar arasında kan dolaşım sistemi, sinir sistemi, eklemler ve diğer vücut yapılarının hasar görmesi bulunur.
- Belirtiler ürünün çalışması sırasında veya başka zamanlarda oluşabilir. Belirtileriniz varsa ve ürünü kullanmaya devam ederseniz belirtiler artabilir veya kalıcı olabilir. Bu belirtiler veya başka belirtiler ortaya çıkarsa tıbbi yardım alın:
- Uyuşma, his kaybı, karıncalanma, iğnelenme, ağrı, yanma, zonklama, sertlik, uyuşukluk, güç kaybı, cilt renginde veya durumunda değişiklikler.
- Soğuk havalarda belirtiler artabilir. Ürünü soğuk ortamlarda kullanırken sıcak giysiler giyin ve ellerinizi sıcak ve kuru tutun.
- Doğru titreşim seviyesini korumak için kullanım kılavuzunda belirtilen şekilde ürün üzerinde bakım yapın ve ürünü çalıştırın.
- Üründe, tutma yerlerinden operatöre gelen titreşimleri azaltan bir titreşim azaltma sistemi bulunur. Bırakın işi ürün yapsın. Ürünü zorla itmeyin. Ürünü tutma yerlerinden hafifçe tutun ancak ürünü kontrol ettiğinizden ve güvenli bir şekilde çalıştırdığınızdan emin olun. Tutma yerlerini uç durma noktalarına gereğinden fazla itmeyin.
- Ellerinizi sadece tutma yeri veya tutma yerlerinin üzerinde tutun. Vücutunuzun diğer tüm parçalarını üründen uzak tutun.
- Aniden güçlü titreşimler oluşursa ürünü derhal durdurun. Artan titreşimlerin nedeni giderilmeden işleme devam etmeyin.

Toz güvenliği



UYARI: Ürünü kullanmadan önce aşağıdaki uyarı talimatlarını okuyun.

- Ürünün çalışması havada toza neden olabilir. Toz, ciddi yaralanmalara ve kalıcı sağlık sorunlarına neden olabilir. Silis tozu, çeşitli yetkililer tarafından

zararlı olarak tanzim edilmiştir. Bu tür sağlık sorunlarına örnekler aşağıda verilmiştir:

- Ölümcül akciğer hastalıkları kronik bronşit, silikozis ve pulmoner fibroz
- Kanser
- Doğum bozuklukları
- Cilt iltihabı
- Havadaki toz ve duman miktarını azaltmak ve iş ekipmanı, yüzey, giysi ve vücut parçalarındaki tozu azaltmak için doğru ekipmanı kullanın. Kontrol için örneğin toz toplama sistemleri ve tozu tutmak amacıyla su spreyleri kullanılabilir. Mümkünse tozu kaynağında azaltın. Ekipmanın doğru şekilde kurulduğundan ve kullanıldığından ve ekipman üzerinde düzenli bakım yapıldığından emin olun.
- Onaylı solunum koruması kullanın. Solunum korumasının çalışma alanındaki tehlikeli maddeler için uygun olduğundan emin olun.
- Çalışma alanında hava akışının yeterli olduğundan emin olun.
- Mümkünse ürünün egzozunu tozun havaya dağılmayacağı bir yere doğrultun.

Egzoz dumanı güvenliği



UYARI: Ürünü kullanmadan önce aşağıdaki uyarı talimatlarını okuyun.

- Motordan gelen egzoz dumanı kokusuz, zehirli ve son derece tehlikeli bir gaz olan karbon monoksit içerir. Karbon monoksiti kullanmak ölüme neden olabilir. Karbon monoksit kokusuz olduğu ve görülemediği için onu hissetmek mümkün değildir. Karbon monoksit belirtilerinden biri baş dönmesidir ancak karbon monoksitin miktarı veya konsantrasyonu yeteriyse kişi herhangi bir belirti görülmeden bilinçsiz hale gelebilir.
- Egzoz dumanları, benzen dahil yanmamış hidrokarbonlar da içerir. Uzun süreyle solunması sağlık sorunlarına neden olabilir.
- Görebildiğiniz veya koklayabildiğiniz egzoz dumanları da karbon monoksit içerir.
- Yanmalı motor ürününü kapalı yerlerde veya yeterli hava akışı olmayan yerlerde kullanmayın.
- Egzoz dumanlarını solumayın.
- Çalışma alanındaki hava akışının yeterli olduğundan emin olun. Bu, ürünü hendeklerde veya egzoz dumanlarının kolayca toplanabileceği diğer küçük çalışma alanlarında kullanırken çok önemlidir.

Gürültü güvenliği



UYARI: Ürünü kullanmadan önce aşağıdaki uyarı talimatlarını okuyun.

- Yüksek gürültü düzeyleri ve uzun süreli gürültüye maruz kalma, gürültüye bağlı işitme kaybına neden olabilir.
- Gürültü düzeyini minimum seviyede tutmak için kullanım kılavuzunda belirtilen şekilde bakım yapın ve ürünü çalıştırın.
- Susturucuda hasar olup olmadığını kontrol edin. Susturucunun ürüne doğru şekilde takıldığından emin olun.
- Ürünü kullanırken onaylı kulak koruma ekipmanı kullanın.
- Kulak koruma ekipmanı kullanırken uyarı sinyallerine ve seslere dikkat edin. Çalışma alanındaki gürültü düzeyi için kulak koruma ekipmanı gerekmiyorsa ürün durduğunda kulak koruma ekipmanını çıkarın.

Kişisel koruyucu ekipman



UYARI: Ürünü kullanmadan önce aşağıdaki uyarı talimatlarını okuyun.

- Ürünü çalıştırırken daima onaylı kişisel koruyucu ekipmanları kullanın. Kişisel koruyucu ekipmanlar yaralanma riskini tamamen engelleyemez ancak bir kaza durumunda yaralanmanın derecesini azaltır. Bayiniz doğru kişisel koruyucu ekipmanı seçmenize yardımcı olur.
- Kişisel koruyucu ekipmanların durumunu düzenli olarak kontrol edin.
- Onaylı koruyucu baret kullanın.
- Onaylanmış kulak koruma ekipmanı kullanın.
- Onaylı solunum koruması kullanın.
- Yan korumalı onaylı koruyucu gözlük kullanın.
- Koruyucu eldivenler kullanın.
- Çelik parmak uçlu ve kaymaz tabanlı botlar giyin.
- Uzun kollu ve uzun bacaklı onaylı iş elbiseleri ya da bunun eşdeğeri olan vücuda oturan giysiler kullanın.

Yangın söndürücü

- Çalışma sırasında yakında bir yangın söndürücü bulundurun.
- "ABE" sınıfı bir toz yangın söndürücü veya "BE" tipi bir karbondioksit yangın söndürücü kullanın.

Ürünün üzerindeki güvenlik araçları



UYARI: Ürünü kullanmadan önce aşağıdaki uyarı talimatlarını okuyun.

- Güvenlik araçları hasarlı olan veya düzgün çalışmayan bir ürünü kullanmayın.
- Güvenlik araçlarını düzenli olarak kontrol edin. Güvenlik cihazları hasarlıysa veya düzgün çalışmıyorsa Husqvarna servis bayinizle görüşün.
- Güvenlik araçları üzerinde değişiklik yapmayın.

Motor AÇMA/KAPAMA anahtarı

Motor yalnızca motor AÇMA/KAPAMA anahtarı "AÇIK" konumuna getirildiğinde çalıştırılabilir. Motor AÇMA/KAPAMA anahtarını "KAPALI" konuma getirdiğinizde motor durur.

Motor AÇMA/KAPAMA anahtarını kontrol etme

1. Motoru başlatın. Bkz. *Ürünü çalıştırma ve durdurma sayfa: 11.*
2. Motor AÇMA/KAPAMA anahtarını "KAPALI" konuma getirin. Motor durur.

Susturucu

Susturucu, gürültü düzeyini minimum seviyede tutar ve egzoz dumanlarını operatörden uzağa gönderir.

Susturucu yoksa veya hasarlıysa ürünü kullanmayın. Hasarlı bir susturucu, gürültü düzeyini ve yangın riskini artırır.



UYARI: Susturucu kullanım sırasında, kullanım sonrasında ve motor rölantide çalışırken çok sıcak olur. Yangını önlemek için yanıcı malzemelerin ve/veya dumanların yakınında dikkatli olun.

Susturucuyu kontrol etme

- Düzgün takıldığından ve hasarlı olmadığından emin olmak için susturucuyu düzenli olarak kontrol edin.

Güvenlik çerçevesi

Güvenlik çerçevesi, ürünün düşmesi halinde hasar görmesini önler.

Güvenlik çerçevesini kontrol etme

- Güvenlik çerçevesinde çatlak veya başka hasar olmadığından emin olun.
- Güvenlik çerçevesinin ürüne doğru şekilde takıldığından emin olun.

Titreşim azaltma birimleri

Titreşim azaltma birimleri üründeki titreşimi azaltır. Titreşim azaltma birimleri, operatörün yaralanmasını ve ürünün zarar görmesini önlemek için zararlı titreşimleri azaltır.

Titreşim azaltma ünitelerini kontrol etme

Ürünün her iki tarafında 2 adet ve tutma yeri ile motor plakası arasında 6 adet olmak üzere 10 adet titreşim azaltma ünitesi bulunur.

LG 164 modeli:

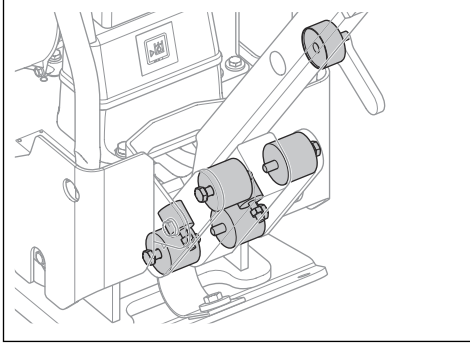

LG 204 modeli:

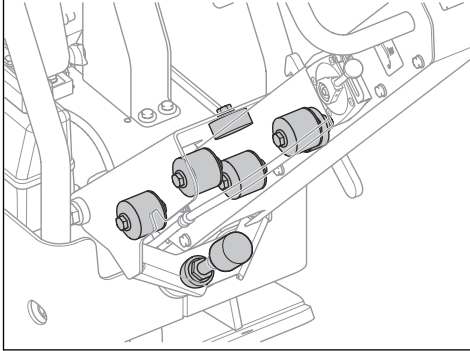

- Titreşim azaltma ünitelerinin doğru şekilde takıldığından emin olun.
- Titreşim azaltma ünitelerinde hasar ve aşınma olup olmadığını kontrol edin.
- Gerekirse titreşim azaltma ünitelerini değiştirin.

Yakıt güvenliği



UYARI: Ürünü kullanmadan önce aşağıdaki uyarı talimatlarını okuyun.

- Yakıt yanıcıdır ve buhar patlayıcıdır. Yaralanma, yangın ve patlamayı önlemek için yakıtı dikkat edin.
- Yakıt buharını solumayın. Yakıt buharı zehirlidir ve yaralanmaya neden olabilir. Hava akışının yeterli olduğundan emin olun.
- Motor çalışırken yakıt deposunun kapağını çıkarmayın veya yakıt deposunu doldurmayın.
- Yakıt doldurmadan önce motorun soğuk olduğundan emin olun.

- İç mekanda veya kapalı alanda yakıt doldurmayın. Yeterli hava akışının olmaması nefessiz kalma veya karbon monoksit nedeniyle yaralanmaya veya ölüme sebep olabilir.
- Yakıtın veya motorun yakınında sigara içmeyin. Tüm sigara, puro, pipo ve kıvılcıma yol açabilecek diğer kaynakları söndürün.
- Yakıtın veya motorun yakınına sıcak nesnelere koymayın.
- Kıvılcımların veya alevlerin yakınında yakıt doldurmayın.
- Yakıt doldurmadan önce yakıt deposunun kapağını yavaşça açın ve basıncı dikkatlice tahliye edin.
- Yakıtın cildinize temas etmesi yaralanmalara neden olabilir. Cildinize yakıt bulaşırsa yakıtı temizlemek için su ve sabun kullanın.
- Kıyafetlerinize yakıt bulaşırsa kıyafetlerinizi hemen değiştirin.
- Yakıt deposunu tamamen doldurmayın. Isı, yakıtın genişlemesine neden olur. Yakıt deposunun üst kısmında boşluk bırakın.
- Yakıt deposu kapağını tamamen sıkın. Yakıt deposu kapağı sıkılmamışsa yangın riski vardır.
- Ürünü, çalıştırmadan önce yakıt doldurduğunuz yerden en az 3 m / 10 ft uzağa taşıyın.
- Ürünün üzerinde yakıt veya motor yağı varsa ürünü çalıştırmayın. İstenmeyen yakıtı ve motor yağını boşaltın. Motoru çalıştırmadan önce ürünün kurumasını ve yakıt buharının kaybolmasını bekleyin.
- Motorda sızıntı olup olmadığını düzenli olarak kontrol edin. Yakıt sisteminde sızıntı varsa sızıntı giderilene kadar motoru çalıştırmayın.
- Motorda sızıntı olup olmadığını kontrol etmek için parmaklarınızı kullanmayın.
- Yakıtı yalnızca onaylı kaplarda saklayın.
- Ürün ve yakıt depolanırken yakıt ve yakıt buharının hasara neden olmayacağından emin olun.
- Yakıtı açık bir mekanda onaylı bir kaba boşaltın ve kıvılcıklardan ve alevlerden uzak tutun.

Akü güvenliği



UYARI: Hasarlı bir akü patlamaya neden olarak yaralanmaya yol açabilir. Akü deforme olmuşsa veya hasar görmüşse bir Husqvarna servis bayisiyle görüşün.



UYARI: Ürünü kullanmadan önce aşağıdaki uyarı talimatlarını okuyun.

- Akülerin yakınındayken koruyucu gözlük kullanın.
- Akünün yakınında saat, takı veya diğer metal objeler takmayın.
- Aküyü çocukların erişemeyeceği yerlerde saklayın.
- Aküyü iyi hava akımının olduğu bir yerde şarj edin.

- Aküyü şarj ederken yanıcı malzemeleri en az 1 metre uzakta tutun.
- Değiştirilen aküleri atın. Bkz. *Bertaraf sayfada: 24.*
- Aküden patlayıcı gazlar çıkabilir. Akünün yakınında sigara içmeyin. Aküyü açık alevlerden ve kıvılcımlardan uzakta tutun.

Eğimli yerlerde kullanma için güvenlik talimatları



UYARI: Ürünü kullanmadan önce aşağıdaki uyarı talimatlarını okuyun.

- Ürünü 20°'den daha fazla eğimde kullanmayın. Gevşek zemin, titreşimler ve çalışma hızı ürünün 20°'den daha az eğimde düşmesine neden olabilir.
- Çalışma alanının güvenli olduğundan emin olun. Islak ve gevşek toprak, ürünün güvenli şekilde çalışmasını engelleyebilir. Eğimli yerlerde ve sert yüzeylerde çok dikkatli olun.
- Çalışma alanındaki tüm kişilerin eğimli yerde bulunan ürünün üzerinde olduğundan emin olun.
- Eğimli yerde ürünü yukarı ve aşağı yönde kullanın, bir yandan diğer yana hareket etmeyin.
- Ürünü eğimli yerde park etmeyin. Ürünü eğimli bir yere park etmeniz gerekiyorsa ürünün düşmeyeceğinden emin olun. Yaralanma ve hasar görme riski vardır.

Kenarlara yakın kullanım için güvenlik talimatları



UYARI: Ürünü kullanmadan önce aşağıdaki uyarı talimatlarını okuyun.

- Ürünü kenara yakın kullandığınızda düşme riski vardır. Ürünün daima ağırlığının ¾'ünü taşıyabilecek kadar dengeli bir yüzeyde kalmasını sağlayın.
- Ürün düşerse ürünü tekrar yeterince dengeli bir yüzeye geri kaldırmadan önce motoru durdurun. Bkz. *Ürünü kaldırma sayfada: 24.*

Çalışma

Giriş



UYARI: Ürünü kullanmadan önce güvenlik bölümünü okuyup anlayın.

Ürünü çalıştırmadan önce yapılması gerekenler

- Kullanım kılavuzunu dikkatle okuyun ve talimatları anladığınızdan emin olun.

Bakım için güvenlik talimatları



UYARI: Ürünü kullanmadan önce aşağıdaki uyarı talimatlarını okuyun.

- Bakım doğru bir şekilde ve düzenli olarak yapılmazsa yaralanma ve ürünün zarar görme riski artar.
- Kişisel koruyucu ekipmanlar kullanın. Bkz. *Kişisel koruyucu ekipman sayfada: 8.*
- Bakım yapmadan önce motoru durdurun ve ürünün tüm parçalarının soğuk olduğundan emin olun.
- Bakım yapmadan önce tehlikeli maddeleri temizlemek için ürünü temizleyin.
- Bakım gerçekleştirmeden önce buji kapağını çıkarın.
- Motordan çıkan egzoz dumanları sıcaktır ve kıvılcımlı olabilir. Ürünü kapalı alanlarda veya yanıcı maddelerin yakınında çalıştırmayın.
- Ürünü değiştirmeyin. Üretici tarafından onaylanmayan değişiklikler ciddi yaralanmaya veya ölüme neden olabilir.
- Her zaman orijinal aksesuar ve yedek parçaları kullanın. Üretici tarafından onaylanmayan aksesuarlar ve yedek parçalar ciddi yaralanmaya veya ölüme neden olabilir.
- Hasarlı, aşınmış veya bozuk parçaları değiştirin.
- Bakım işlemini yalnızca kullanıcı kılavuzunda belirtilen şekilde gerçekleştirin. Tüm diğer servis işlemlerini yetkili bir servis merkezine yaptırın.
- Bakımdan sonra motoru çalıştırmadan önce tüm aletleri üründen çıkarın. Dönen parçalara bağlı gevşek aletler veya aletler fırlayabilir ve yaralanmaya neden olabilir.
- Bakımdan sonra, üründeki titreşim seviyesini kontrol edin. Uygun seviyede değilse yetkili bir servis merkeziyle görüşün.
- Yetkili bir servis merkezinin ürüne düzenli olarak servis işlemi uygulamasını sağlayın.

Tutma yerini çalıştırma konumuna getirme



UYARI: Tutma yerinin konumunu değiştirirken tutma yerini sıkıca tutun. Tutma yeri üzerinize düşerse yaralanma riski vardır.

1. Tutma yerini tutun.

2. Kilitleme kolunu serbest bırakın ve tutma yerini dikkatlice indirin.

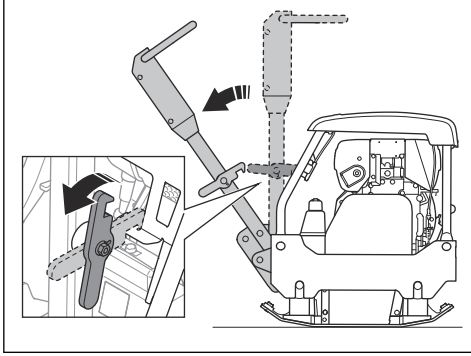

Ürünü çalıştırma ve durdurma



UYARI: Çalıştırma prosedürü sırasında ayaklarınızı üründen uzak tutun. Hidrolik sistem, motor çalıştığında ürünün aniden hareket etmesine neden olabilir.

Ürünü çalıştırma (LG 164, Honda)

1. Yakıt valfini açın.

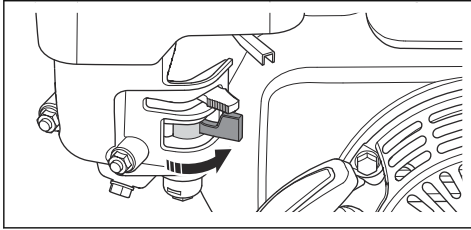

2. Gaz kontrolünü rölanti olarak ayarlayın.

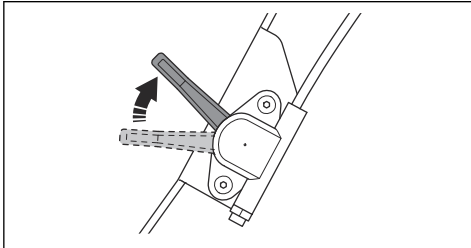

3. Jikle kontrolünü doğru konuma getirin.

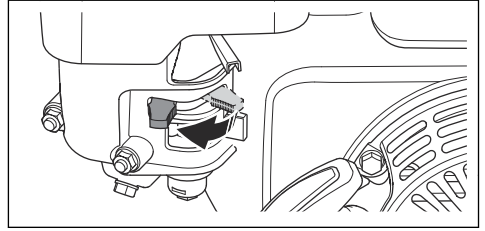

- a) Motor soğuksa jikleleyi kapatın.
b) Motor sıcaksa veya ortam sıcaklığı yüksekse jikleleyi açın.

4. Motor AÇMA/KAPAMA anahtarını AÇIK konuma getirin.

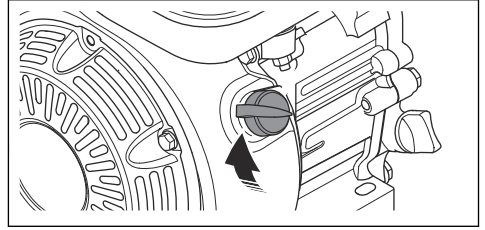

5. Direnç hissedene kadar çalıştırma ipi tutma yerini yavaşça çekin.

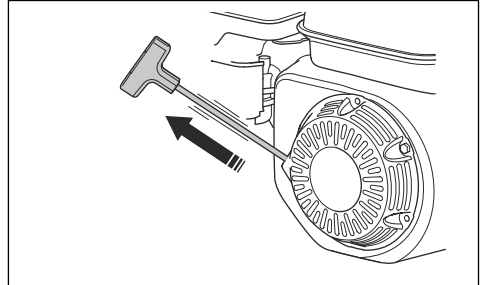

6. Çalıştırma ipinin toplanması için çalıştırma ipi tutma yerini serbest bırakın.
7. Motor çalışana kadar çalıştırma ipi kolunu çekin.
8. Jikle kontrolünü tamamen açılana kadar kademeli olarak açın.

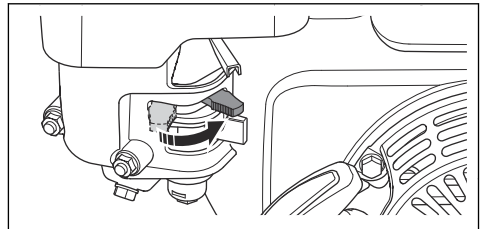

9. Motoru 2-3 dakika rölanti devrinde çalıştırın.

10. Gaz kontrolünü tam gaz olarak ayarlayın.

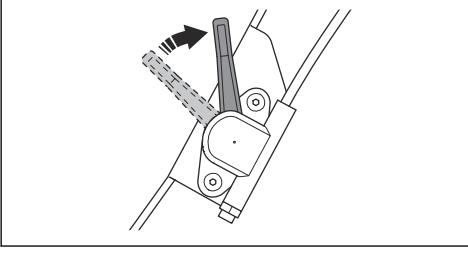

Ürünü çalıştırma (LG 204, Honda)

1. Yakıt valfini açın.

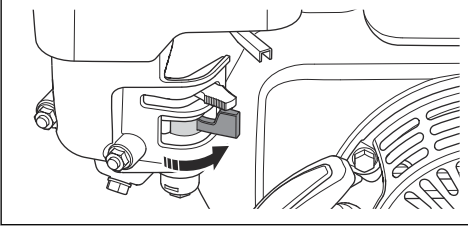

2. Gaz kontrolünü rölanti olarak ayarlayın.

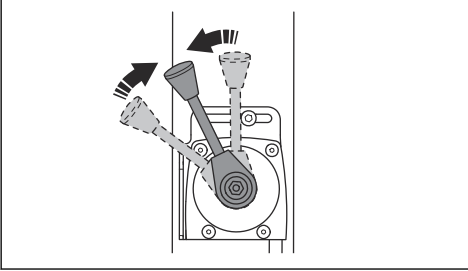

3. Jikle kontrolünü doğru konuma getirin.

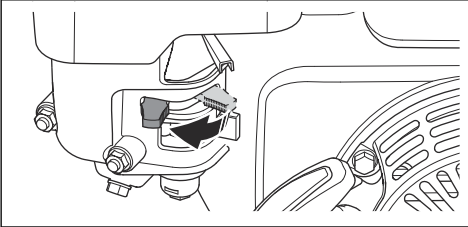

- Motor soğuksa jikleleyi kapatın.
- Motor sıcaksa veya ortam sıcaklığı yüksekse jikleleyi açın.

4. Motor AÇMA/KAPAMA anahtarını AÇIK konuma getirin.

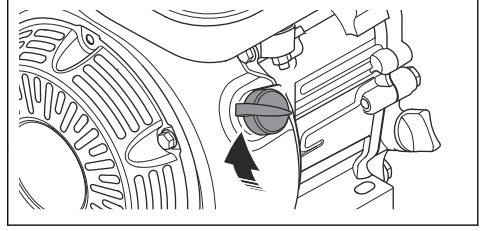

5. Direnç hissedene kadar çalıştırma ipi tutma yerini yavaşça çekin.

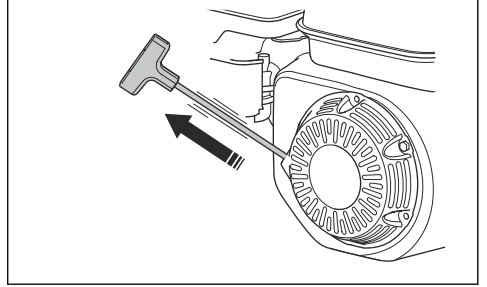

6. Çalıştırma ipinin toplanması için çalıştırma ipi tutma yerini serbest bırakın.

7. Motor çalışana kadar çalıştırma ipi kolunu çekin.

8. Jikle kontrolünü tamamen açılana kadar kademeli olarak açın.

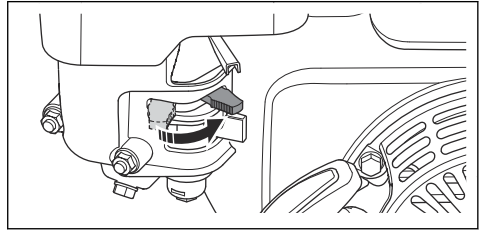

9. Motoru 2-3 dakika rölanti devrinde çalıştırın.

10. Gaz kontrolünü tam gaz olarak ayarlayın.

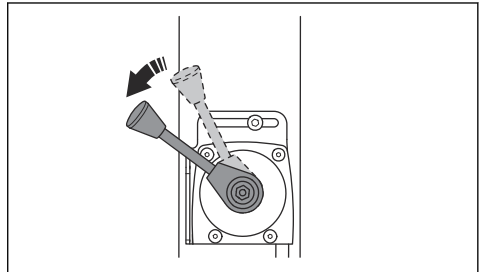

Ürünü durdurma (Honda)

1. Gaz kontrolünü rölanti olarak ayarlayın.

a) LG 164:

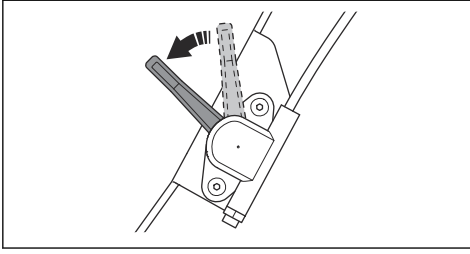

b) LG 204:

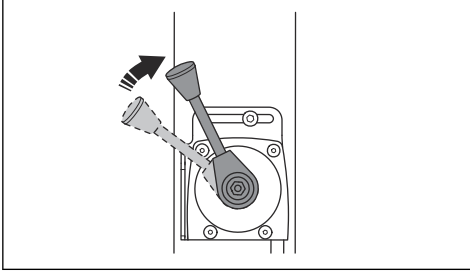

2. Motoru 2-3 dakika rölanti devrinde çalıştırın.
3. Motor AÇMA/KAPAMA anahtarını KAPALI konuma getirin. Motor durur.
4. Yakıt valfini KAPALI konumuna getirin.

Ürünü çalıştırma (LG 164, Hatz)

1. Gaz kontrolünü rölanti olarak ayarlayın.

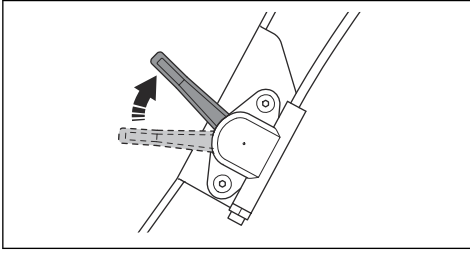

2. Direnç hissedene kadar çalıştırma ipi tutma yerini yavaşça çekin.

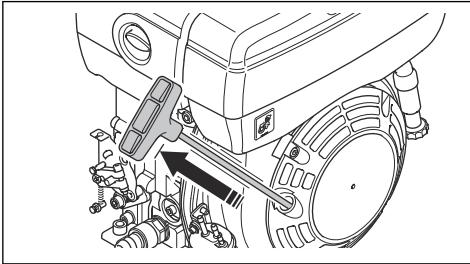

3. Çalıştırma ipinin toplanması için çalıştırma ipi tutma yerini serbest bırakın.

4. Motor çalışana kadar çalıştırma ipi kolunu çekin.
5. Motoru 2-3 dakika rölanti devrinde çalıştırın.
6. Gaz kontrolünü tam gaz olarak ayarlayın.

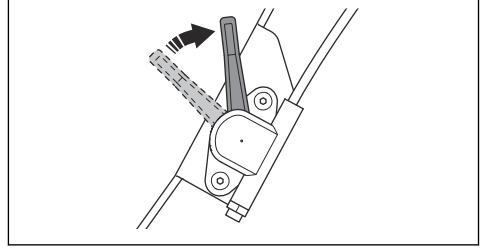

Ürünü manuel olarak çalıştırma (LG 204, Hatz)

1. Gaz kontrolünü rölanti olarak ayarlayın.

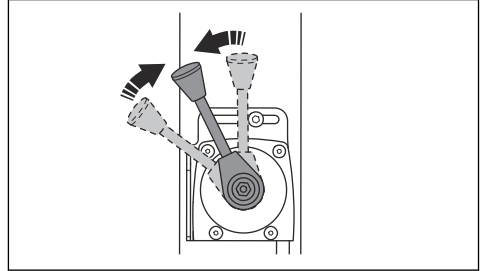

2. Direnç hissedene kadar çalıştırma ipi tutma yerini yavaşça çekin.

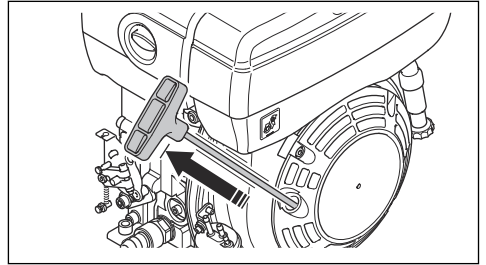

3. Çalıştırma ipinin toplanması için çalıştırma ipi tutma yerini serbest bırakın.
4. Motor çalışana kadar çalıştırma ipi kolunu çekin.
5. Motoru 2-3 dakika rölanti devrinde çalıştırın.

6. Gaz kontrolünü tam gaz olarak ayarlayın.

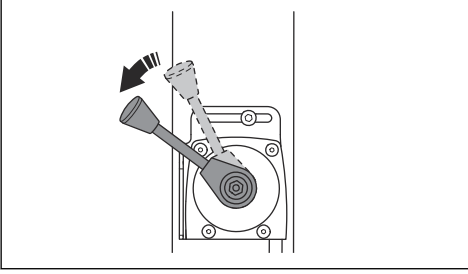

5. Gaz kontrolünü tam gaz olarak ayarlayın.

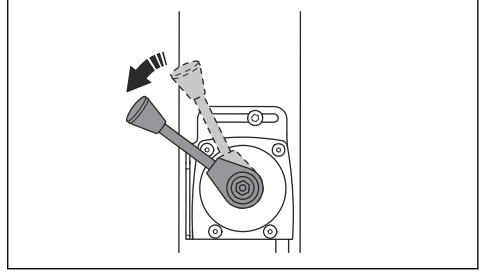

Ürünü elektrikle çalıştırma (LG 204, Hatz)

1. Gaz kontrolünü rölanti olarak ayarlayın.

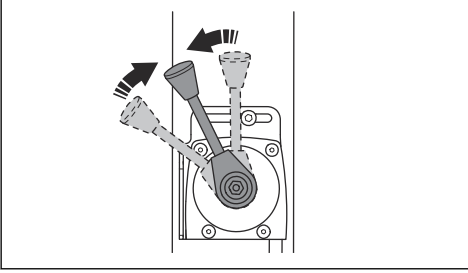

2. Kontak anahtarını ateşleme konumuna (A) döndürün. Akü şarjı ve yağ basıncı göstergeleri yanar (B).

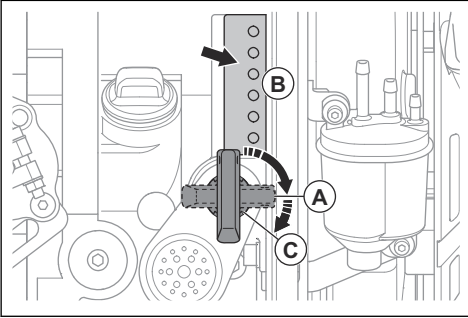

3. Kontak anahtarını çalışma konumuna (C) döndürün.

- Motor çalıştığında kontak anahtarını derhal serbest bırakın. Kontak anahtarı ateşleme konumuna (A) gider.
- Motor 10 saniye içinde çalışmazsa kontak anahtarını serbest bırakın ve tekrar denemeden önce 5 saniye bekleyin.

4. Motoru 2-3 dakika rölanti devrinde çalıştırın.

Ürünü durdurma (Hatz)

- Ürünü düz bir zemine park edin.
- Gaz kontrolünü rölanti olarak ayarlayın.
- Moturu 2-3 dakika rölanti devrinde çalıştırın.
- Gaz kontrolünü durdurma konumuna getirin. Bu, manuel çalıştırma varsa motoru durdurur.

a) (LG 164, Hatz):

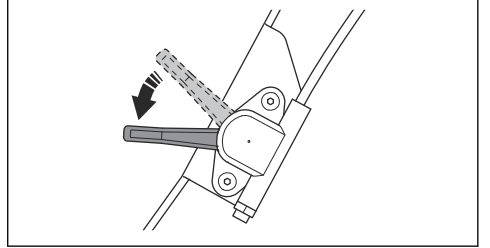

b) (LG 204, Hatz):

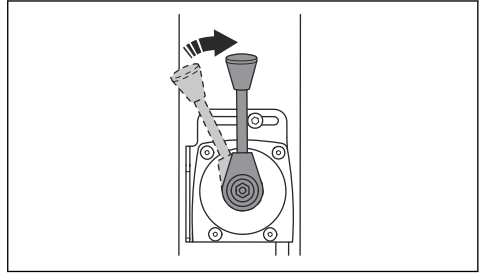

5. Motoru elektrikle çalıştırma varsa aşağıdaki adımları da uygulayın:

- a) Kontak anahtarını durdurma konumuna döndürün.

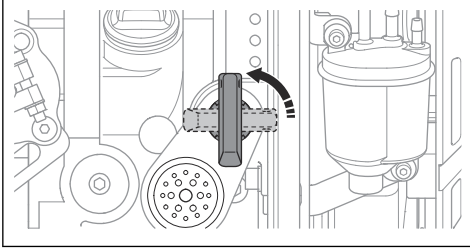

- b) Yanlışlıkla çalıştırmayı önlemek için kontak anahtarını çıkarın.

Ürünü çalıştırma

Ürünü her zaman gaz kontrolü tam gaz olarak ayarlanmış şekilde çalıştırın.

- Ürünü ileriye doğru çalıştırmak için çalıştırma kontrolünü tamamen ileri hareket ettirin ve serbest bırakın.

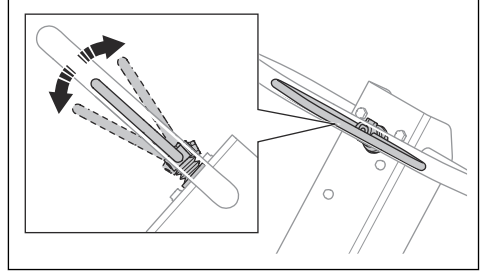

- Ürünü geriye doğru çalıştırmak için çalıştırma kontrolünü tamamen geriye doğru hareket ettirin ve serbest bırakın.
- Ürünün hareketini durdurmak için ürün sabit kalana kadar çalıştırma kontrolünü küçük hareketlerle ters yönde hareket ettirin.
- Yönü değiştirmek için ürünü tutma yerinden ters çevirin.

Bakım

Giriş



UYARI: Ürün üzerinde bakım yapmadan önce güvenlik bölümünü okuyup anlayın.

X = Talimatlar, bu kullanım kılavuzunda verilmiştir.

O = Motor üreticisi tarafından sağlanan motor kılavuzundaki talimatlara bakın.

Bakım takvimi

* = Operatör tarafından uygulanan genel bakım.

Talimatlar, bu kullanım kılavuzunda verilmemiştir.

Genel ürün bakımı	Kullanmadan önce, her 10 saatte bir	Haftada bir, 100 saatte bir	Ayda bir, 250 saatte bir	Yılda bir, 500 saatte bir
Yakıt veya yağ sızıntısı olmadığından emin olun.	*			
Ürünü temizleme.	X			
Somun ve vidaların sıkı olduğundan emin olun.	*			
İleri ve geri kontrolünü, gaz kontrolünü ve jikle kontrolünü hasara karşı kontrol edin.	*			
İleri ve geri kontrolünün, gaz kontrolünün ve jikle kontrolünün sorunsuz şekilde hareket edebildiğinden emin olun.	*			
Kontrolleri ve bağlantıları yağlayın.	*			
Güvenlik kayışlarında hasar olup olmadığını kontrol edin. Gerekirse değiştirin.	X			

Genel ürün bakımı	Kullanmadan önce, her 10 saatte bir	Haftada bir, 100 saatte bir	Ayda bir, 250 saatte bir	Yılda bir, 500 saatte bir
Titreşim azaltma ünitelerinde hasar olup olmadığını kontrol edin.		X	X	X
V kayışının gerginliğini kontrol edin ve hasar olup olmadığına bakın. Gerekirse V kayışını ayarlayın veya değiştirin.		X	X	X
Tüm lastik hortumlarında ve lastik elemanlarda hasar olup olmadığını kontrol edin. Gerekirse değiştirin.			X	
Hidrolik yağ seviyesini kontrol edin.			X	
Akü terminallerini kontrol edin.			*	
Eksantrik elemanındaki yağı değiştirin.				X
Hidrolik yağı değiştirin.				X

Motor bakımı, Honda	Kullanmadan önce, her 10 saatte bir	İlk 20 saat-ten sonra	Haftada bir, 100 saatte bir	Yılda bir, 300 saatte bir
Yakıt ve motor yağı seviyesini kontrol edin.	X			
Motorun soğutma kanatlarını temizleyin.	O			
Hava filtresini kontrol edin. Gerekirse hava filtresini temizleyin.	X	X		
Hava filtresini temizleyin.			X	
Hava filtresi tahliye vanasını kontrol edin. Yalnızca siklon ön temizlik elemanı bulunan motorlar için geçerlidir.	O			
Motor yağını değiştirin.		X	X	X
Hava filtresini değiştirin.				X
Motor devrini kontrol edin.		O	O	O
Bujiyi kontrol edin ve temizleyin. Gerekirse bujyi değiştirin.			O	
Bujiyi değiştirin.				O
Karbüratörün yakıt valfini temizleyin.			O	O
Susturucudaki kıvılcım önleyici siperliği temizleyin.			O	O
Hava girişi ve egzoz valfleri için valf kafası boşluğunu ayarlayın.		O		O
Yakıtı boşaltın ve yakıt tankı ile yakıt filtresini temizleyin.				O
Karbüratörü temizleyin ve ayarlayın.				O
Yakıt filtresini değiştirin.				O

Motor bakımı, Hatz	Kullanmadan önce, her 10 saatte bir	İlk 20 saat-ten sonra	250 saatte bir	Yılda bir, 500 saatte bir
Yakıt ve motor yağı seviyesini kontrol edin.	X			
Motorun soğutma kanatlarını temizleyin.	O		O	O
Hava filtresini temizleyin.	X	X		
Hava filtresini değiştirin.			X	X
Hava filtresi tahliye vanasını kontrol edin. Yalnızca siklon ön temizlik elemanı bulunan motorlar için geçerlidir.	O			
Motor yağını değiştirin.		X	X	X
Motor devrini kontrol edin.		O	O	O
Susturucudaki kıvılcım önleyici siperliği temizleyin.			O	O
Hava girişi ve egzoz valfleri için valf kafası boşluğunu ayarlayın.		O	O	O
Yağ filtresini temizleyin.				O
Yakıt enjeksiyon pompasını kontrol edin.			O	O
Yakıt enjeksiyon ucunu kontrol edin.			O	O
Yakıt sistemindeki suyu boşaltın.				O
Yakıt filtresini değiştirin.				O

Ürünün temizlenmesi



DİKKAT: Ürünü temizlemeden önce, yakıt deposu kapağının etrafına sıkıca bir plastik torba takın. Bunun amacı, yakıt deposu kapağındaki havalandırma deliğine su girmesini önlemektir.

- Ürünü temizlemek için bir hortumdan veya yüksek basınçlı bir yıkama makinesinden akan suyu kullanın.



DİKKAT: Suyu doğrudan yakıt deposu kapağına, elektrikli bileşenlere veya motora doğrultmayın.

- Tutma yerinden gres ve yağı temizleyin.

Genel denetim yapma

- Ürünün üzerindeki tüm somun ve vidaların doğru şekilde sıkıldığından emin olun.

Güvenlik kayışlarını kontrol etme

1. Ürünün ön ve arka kısmındaki güvenlik kayışlarını kontrol edin.

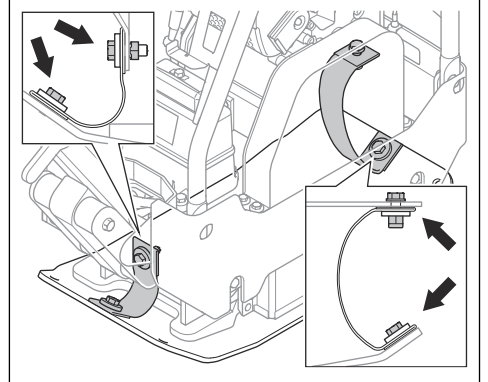

2. Emniyet kayışlarındaki vidaları ve somunları kontrol edin.
3. Hasarlı emniyet kayışlarını değiştirin.
4. Hasarlı somunları ve vidaları değiştirin.
5. Gevşek vida ve somunları sıkın.

Motor yağı seviyesini kontrol etme

1. Yağ tankı kapağını ve yağ ölçme çubuğunu çıkarın.
2. Yağ ölçme çubuğundaki yağı temizleyin.
3. Yağ çubuğunu yağ tankına tamamen geri koyun.
4. Yağ ölçme çubuğunu çıkarın.
5. Yağ ölçme çubuğundaki yağ seviyesini kontrol edin.
6. Yağ seviyesi düşükse motor yağı doldurun ve yağ seviyesini tekrar kontrol edin. Doğru yağ tipi için *Teknik veriler sayfa: 25* ya da motor kılavuzuna bakın.

(LG 164, Honda) modelinde motor yağının değiştirilmesi

Motorun soğuk olması durumunda motor yağını boşaltmadan önce motoru 1-2 dakika boyunca çalıştırın. Bu şekilde motor yağı ısınarak boşaltılması kolaylaştırılır.



UYARI: Motor yağı, motor durduktan hemen sonra çok sıcaktır. Motor yağını boşaltmadan önce motorun soğumasını bekleyin. Cildinize motor yağı dökülürse sabun ve suyla temizleyin.

1. Motor yağı için boşaltma tapasının altına bir kap yerleştirin.
2. Yağ boşaltma tapasını (A) çıkarın ve bir hortum (B) bağlayın.

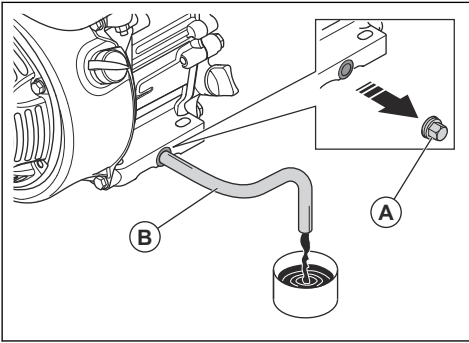

3. Ürünü eğin ve yağın kaba akmasını sağlayın.
4. Hortumu çıkarın.
5. Yağ boşaltma tapasını takıp sıkın.
6. Yeni motor yağını doldurun. Doğru yağ tipi için *Teknik veriler sayfa: 25* ya da motor kılavuzuna bakın.
7. Motor yağı seviyesini kontrol edin.

(LG 164, Hatz) modelinde motor yağının değiştirilmesi

Motorun soğuk olması durumunda motor yağını boşaltmadan önce motoru 1-2 dakika boyunca çalıştırın. Bu şekilde motor yağı ısınarak boşaltılması kolaylaştırılır.



UYARI: Motor yağı, motor durduktan hemen sonra çok sıcaktır. Motor yağını boşaltmadan önce motorun soğumasını bekleyin. Cildinize motor yağı dökülürse sabun ve suyla temizleyin.

1. Yağ boşaltma tapasının (A) veya (B) altına bir kap koyun.

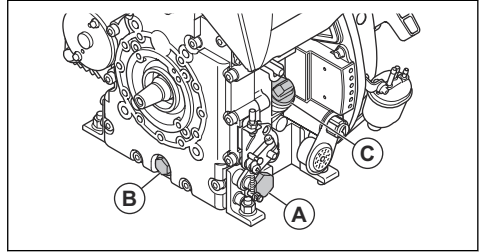

2. Yağ boşaltma tapasını (A) veya (B) çıkarın ve bir hortum bağlayın.
3. Ürünü eğin ve yağın kaba akmasını sağlayın.
4. Hortumu çıkarın.
5. Yağ boşaltma tapasını takıp sıkın.
6. Yağ ölçme çubuğunu (C) çıkarın ve yeni motor yağı ile doldurun. Doğru yağ tipi için motor kılavuzuna bakın.
7. Motor yağı seviyesini kontrol edin.

Hava filtresi



UYARI: Hava filtresini temizlerken veya değiştirirken onaylı solunum koruması kullanın. Kullanılmış hava filtrelerini doğru şekilde atın. Hava filtresindeki tozun solunması sağlığınız için tehlikeli olabilir.



DİKKAT: Hasarlı hava filtresini mutlaka değiştirin; aksi takdirde motora toz girerek motorun hasar görmesine neden olabilir.

Hava filtresini temizleme veya değiştirme (LG 164, Honda)



UYARI: Hava filtresini basınçlı havayla temizlemeyin. Bu, hava filtresinin hasar görmesine neden olur ve tehlikeli tozların solunması riskini artırır.

1. Hava filtresi kapağında bulunan düğmeyi çevirin ve hava filtresi kapağını çıkarın.
2. Kağıt filtre elemanını ve köpük filtre elemanını (A) çıkarın.

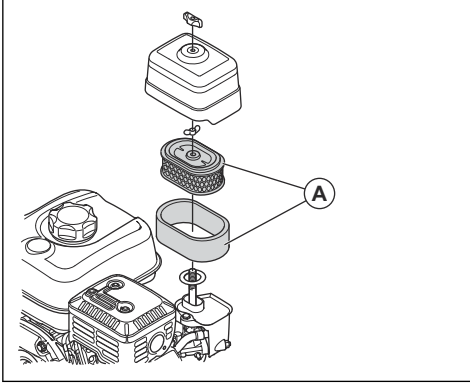

3. Hava filtresi muhafazasını bir fırçayla temizleyin.
4. Hava filtresi elemanlarında hasar olup olmadığını kontrol edin.
5. Kağıt filtre elemanını sert bir yüzeye vurun veya parçacıkları temizlemek için elektrikli süpürge kullanın.



DİKKAT: Elektrikli süpürge başlığının kağıt filtre elemanının yüzeyine temas etmesine izin vermeyin. Küçük bir mesafe bırakın. Kağıt filtre elemanının hassas yüzeyi, nesnelere dokunursa zarar görür.

6. Köpük filtre elemanını sabun ve su çözümüyle temizleyin.
7. Köpük filtre elemanını temiz suyla yıkayın.
8. Suyu gidermek ve köpük filtre elemanının tamamen kurumasını sağlamak için köpük filtre elemanını sıkıştırın.
9. Köpük filtre elemanını motor yağıyla yağlayın.
10. Fazla yağ temizlemek için köpük filtre elemanına doğru temiz bir bez itin.
11. Hava filtresini ters sırada takın.

Hava filtresini temizleme veya değiştirme (LG 164, Hatz)



UYARI: Hava filtresini basınçlı havayla temizlemeyin. Bu, hava filtresinin hasar görmesine neden olur ve tehlikeli tozların solunması riskini artırır.

1. Hava filtresi kapağında bulunan düğmeyi çevirin ve hava filtresi kapağını çıkarın.

2. Hava filtresini (A) çıkarın.

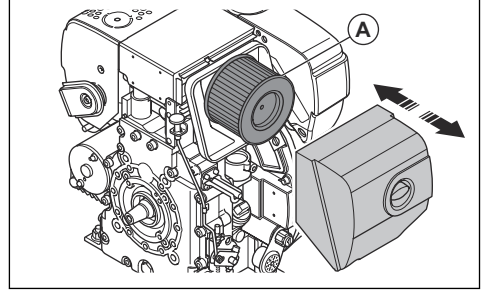

3. Hava filtresi muhafazasını bir fırçayla temizleyin.
4. Hava filtresinde hasar olup olmadığını kontrol edin.
5. Hava filtresini sert bir yüzeye vurun veya parçacıkları temizlemek için elektrikli süpürge kullanın.



DİKKAT: Elektrikli süpürge başlığının kağıt filtre elemanının yüzeyine temas etmesine izin vermeyin. Küçük bir mesafe bırakın. Kağıt filtre elemanının hassas yüzeyi, nesnelere dokunursa zarar görür.

6. Hava filtresini ters sırada takın.

V kayışını kontrol etme



UYARI: Ürünü V kayışı kapağı takılmadan çalıştırmayın.

1. Motoru durdurun.
2. V kayışı kapağını çıkarın.

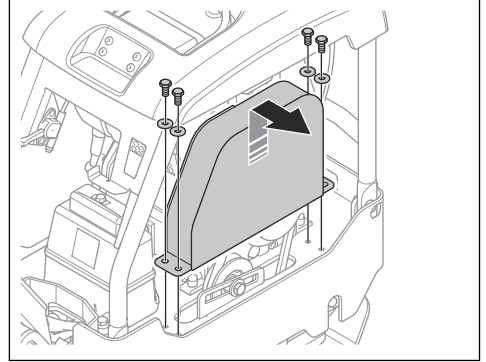

3. V kayışında hasar ve aşınma olup olmadığını kontrol edin. Gerekirse V kayışını değiştirin.

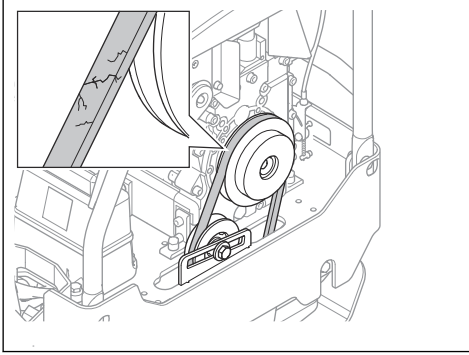

4. V kayışının gerginliğini kontrol edin.
5. V kayışının gerginliği yeterli değilse aşağıdaki prosedürü uygulayın:

a) Kayış gerici üzerindeki vidayı (A) gevşetin.

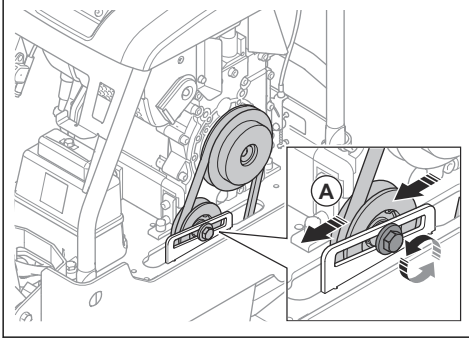

- b) Kayış gericiyi arkaya doğru itin.
c) Kayış gerici üzerindeki vidayı sıkın.

6. V kayışı kapağını takın.

Eksantrik elemanındaki yağı değiştirme

1. Eksantrik elemanı yağ boşaltma tapasını çıkarın ve bir hortum bağlayın.

a) LG 164:

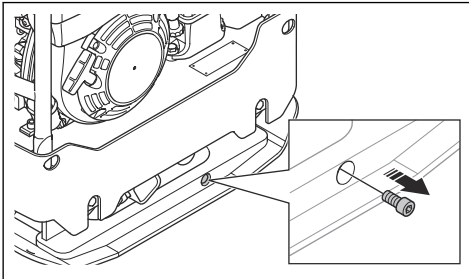

b) LG 204:

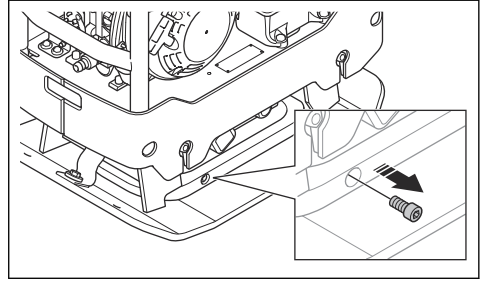

2. Yağı boşaltmak için ürünü eğin.

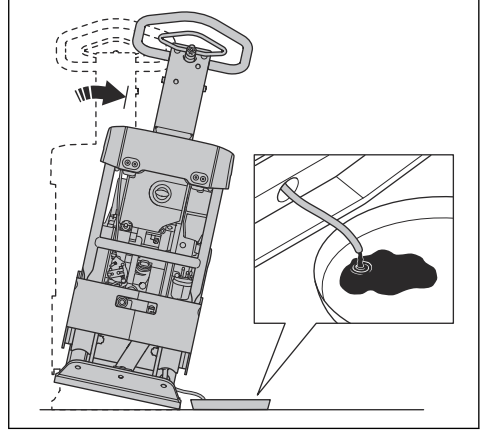

Not: Eksantrik elemanındaki yağı boşaltmak için manuel yağ boşaltma pompası da kullanabilirsiniz.

3. Yağ boşaltma tapası deliğinin etrafındaki yüzeyleri, deliğin dişlerini ve yağ boşaltma tapasını temizleyin. Kuru bir bez ve gerekirse uygun bir solvent kullanın.



DİKKAT: Yağ boşaltma tapasını ve çevresini temizlemek için su kullanmayın.

4. Eksantrik elemanını doğru tipte yağ ile doldurun.
Bkz. *Teknik veriler sayfa: 25.*

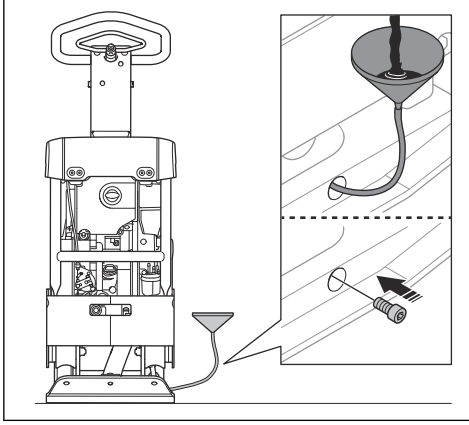

5. Yağ boşaltma tapasını takın.

Akü kontrol etme

1. Akü kablolarının (A) bağlantısını kesin.

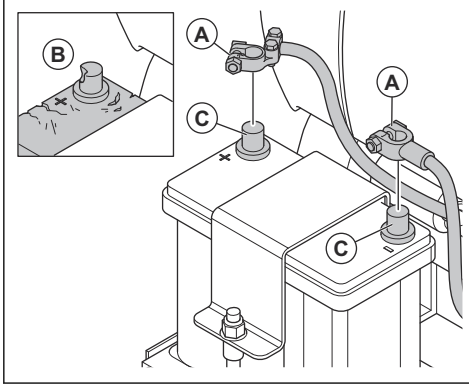

2. Aküde hasar kontrolü yapın (B). Hasarlıysa aküyü değiştirin.
3. Akü terminallerini (C) temizleyin.
4. Akü kablolarını bağlayın.

Akü yü şarj etme

- Akü uzun süre kullanılmazsa kullanmadan önce tamamen şarj edin.
- Voltajı otomatik olarak ayarlayan bir akü şarj cihazı kullanın. Akü tamamen şarj olduğunda otomatik olarak tampon şarja düşen sabit voltajlı 2 aşamalı bir şarj cihazı öneririz. Doğru akü şarj cihazıyla ilgili bilgi almak için Husqvarna bayinizle görüşün.
- Ürünün depolandığı kış mevsiminde 1-2 kez tampon şarj yapın.

Hidrolik sistem

Hidrolik hortumları kontrol etme

- Hidrolik hortumları düzenli olarak kontrol edin. Aşınmış veya hasar görmüş hidrolik hortumları değiştirin.



UYARI: Hidrolik yağ tehlikelidir. Hidrolik hortumlardaki lastik zamanla aşınır. Aşınmış veya hasarlı hidrolik hortumlar kırılabilir ve hidrolik yağ yaralanmaya neden olabilir. Hidrolik hortumların aşınım aşınmadığından emin değilseniz hidrolik hortumları mutlaka değiştirin.

Hidrolik yağ seviyesini kontrol etme

1. Hidrolik yağ tankındaki yağ ölçme çubuğunu çıkarın.

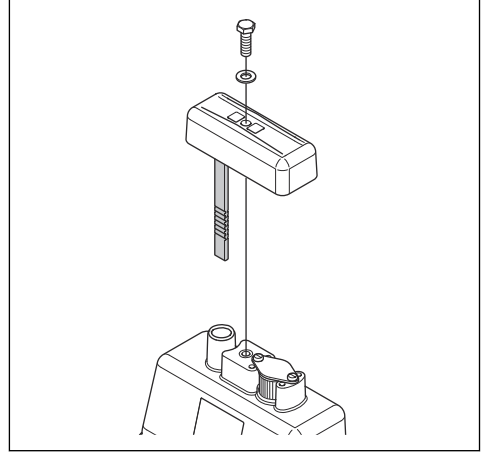

2. Yağ ölçme çubuğundaki hidrolik yağ seviyesini okuyun.
3. Hidrolik yağı seviyesi çok düşükse yetkili bir servis merkezine hidrolik sistemde sızıntı olup olmadığını kontrol ettirin.

Hidrolik yağı değiştirme



UYARI: Yanma nedeniyle yaralanma riski. Hidrolik yağ, ürünün çalışması sırasında ısınır. Hidrolik yağı değiştirmeden önce ürünün soğumasını bekleyin.

1. Yağ ölçme çubuğunu (A) hidrolik yağ tankından çıkarın.

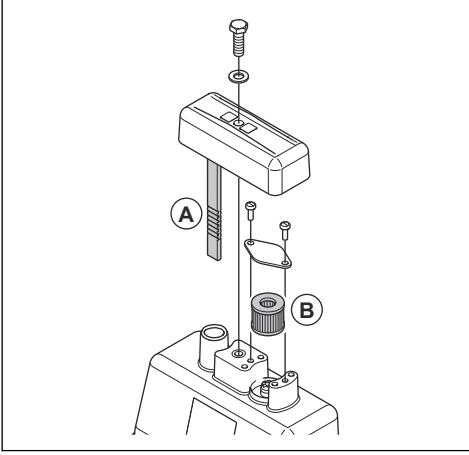

2. Hidrolik yağ tankındaki hidrolik yağı boşaltmak için bir yağ boşaltma pompası kullanın.
3. Hidrolik yağ tankının ağzını temizleyin.
4. Havalandırma filtresini (B) değiştirin.
5. Doğru tipte hidrolik yağ ile doldurun. Bkz. *Teknik veriler sayfa: 25*.
6. Yağ ölçme çubuğunu hidrolik yağ tankına yerleştirin.

Taşıma, depolama ve bertaraf

Taşıma



UYARI: Taşıma sırasında dikkatli olun. Ürün ağırdır ve nakliye sırasında düşerse veya hareket ederse yaralanma ya da hasara neden olabilir.

Taşıma tekerlekleri, ürünü daha kısa mesafelerde iterek taşıyabilmenizi sağlar. Daha uzun mesafeler için ürünü kaldırarak taşıyın veya bir araca yerleştirin.



DİKKAT: Ürünü bir araca bağlayarak çekmeyin.

El arabasına genel bakış

El arabası isteğe bağlı bir aksesuardır.

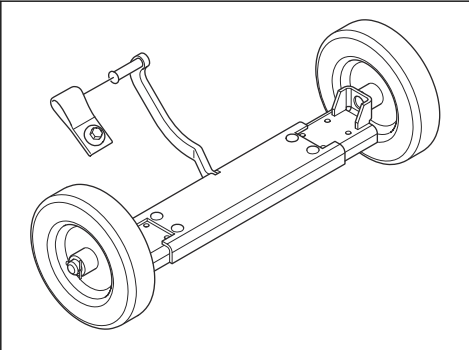

El arabasını ürüne takma



UYARI: Elinizi el arabası ile alt plaka arasına koymayın. Ezilme nedeniyle yaralanma riski.

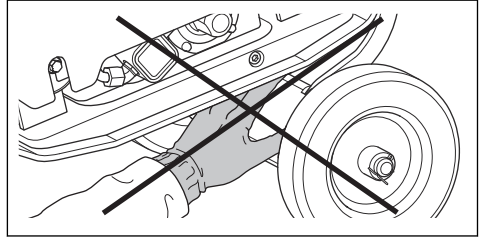

1. El arabasının genişliğini ürün için uygun bir genişliğe ayarlayın.

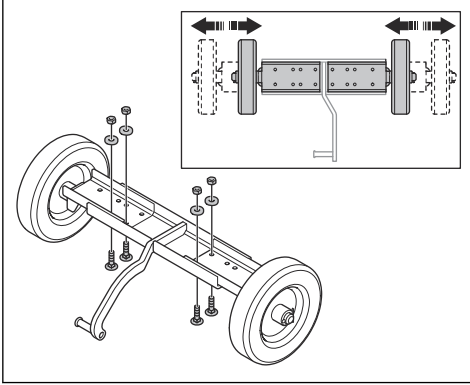

- a) Vidaları, somunları ve rondelaları çıkarın.
b) Tekerlekleri ayarlayın.
c) Vidaları, somunları ve rondelaları takın ve vidaları sıkın.
2. Vidayı ve rondelayı kullanarak el arabası kayışını ürüne takın.

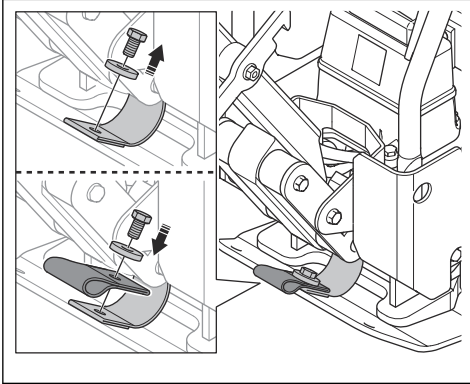

3. El arabası kancasını el arabası kayışına yerleştirin.

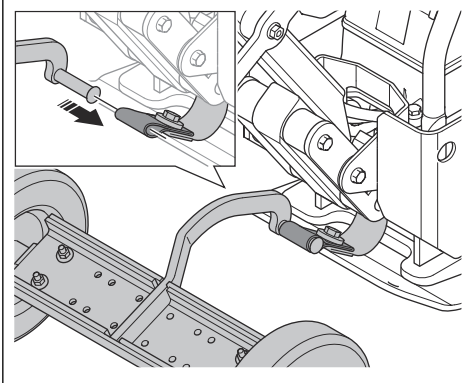

4. Tutma yerini dik konumda (A) kilitleyin.

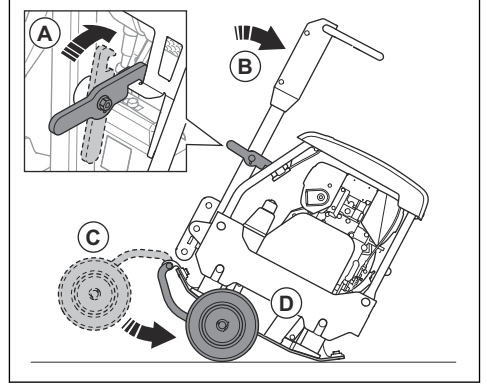

5. Ürünü ileriye doğru eğin (B).
6. El arabasını (C) alt plakanın (D) altına katlayın.
7. Tutma yerinin (A) kilidini açın ve ürünü geriye doğru eğin.

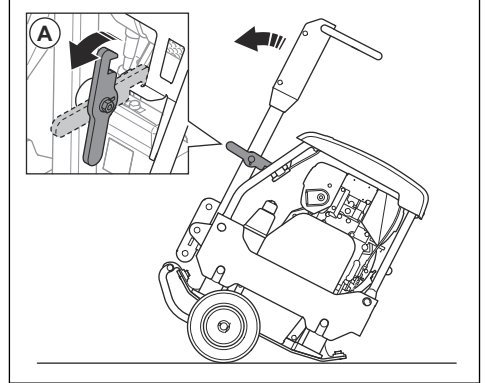

8. Ürünü tekerlekler üzerinde hareket ettirin.

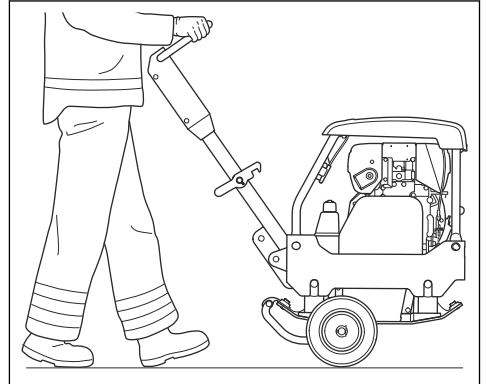

Ürünü kaldırma



UYARI: Kaldırma ekipmanının ürünü güvenli bir şekilde kaldırmak için doğru özelliklere sahip olduğundan emin olun. Ürün üzerindeki tip plakasında ürün ağırlığı gösterilir.



UYARI: Hasarlı ürünü kaldırmayın. Kaldırma halkasının, titreşim azaltma ünitelerinin ve güvenlik kayışlarının doğru takıldığından ve hasarlı olmadığından emin olun.



UYARI: Kaldırılmış bir ürünün altında ya da yakınında yürümeyin veya durmayın.

1. Tutma yerini dikey konumda kilitleyin.

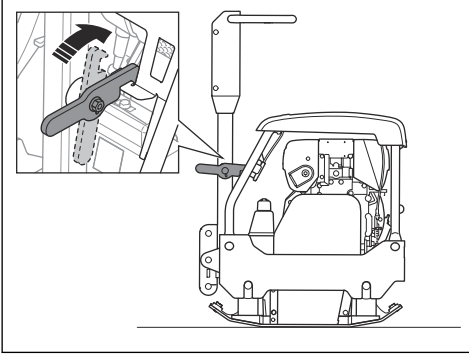

2. Kaldırma ekipmanını kaldırma halkasına takın. Ürün üzerindeki bir etiket doğru konumu belirtir.

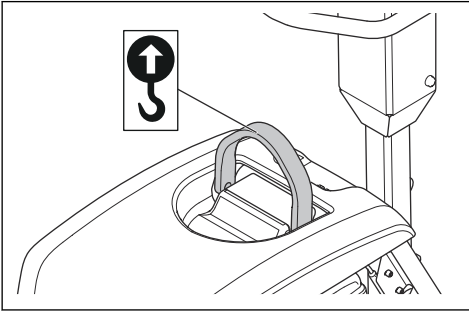

UYARI: Kaldırma halkasına zarar verebilecek sert kenarlı metal kancalar, zincirler veya diğer kaldırma ekipmanlarını kullanmayın.

Ürünü bağlama kayışlarıyla bir taşıma aracına sabitleme

1. Tutma yerini dik konumda (A) kilitleyin.

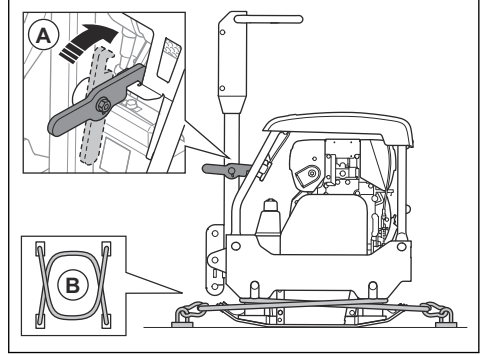

2. 2 kayışı (B) alt plakanın etrafına yerleştirin.

- Alt plakanın ön tarafına 1 kayış yerleştirin ve kayışı araca bağlayın.
- Alt plakanın arkasına 1 kayış yerleştirin ve kayışı araca bağlayın.

Saklama

- Ürünü uzun bir süre için saklama yerine koymadan önce yakıt tankından tüm yakıtı boşaltın. Yakıtı uygun bir çöp atma merkezinde bertaraf edin.
- Makinenizi saklamak üzere kaldırmadan önce aküyü tam dolu olacak şekilde şarj edin. Boş bir akü yaklaşık -7°C/19°F'de donar. Tam olarak şarj edilmiş bir akü yaklaşık -67°C/89°F'de donar.
- Ürünü depolamadan önce temizleyin. Kauçuk parçalarındaki yağı ve tozu temizleyin.
- Depolamadan önce hava filtresini temizleyin.
- Çalıştırma ipi tutma yerini küçük bir direnç elde edene kadar dikkatlice çekin.
- Ürünün üzerine koruyucu bir kapak yerleştirin.
- Ürünü kuru ve donmayan bir yerde tutun.
- Çocukların veya yetkili olmayan kişilerin erişmesini önlemek için ürünü kilitli bir alanda tutun.

Bertaraf

- Kimyasallar tehlikeli olabilir ve yere atılmamalıdır. Kullanılmış kimyasal maddeleri her zaman bir servis merkezinde veya uygun bir imha merkezinde bertaraf edin.
- Ürün eskidiğinde ürünü bayiye veya uygun bir geri dönüşüm merkezine gönderin.
- Yağ, yağ filtresi, yakıt ve akü, çevreyi olumsuz şekilde etkileyebilir. Yerel geri dönüşüm gerekliliklerine ve geçerli düzenlemelere uyun.
- Aküyü evsel atık olarak atmayın.
- Aküyü bir Husqvarna servis bayisine gönderin veya kullanılmış aküler için bir imha etme merkezinde bertaraf edin.

Teknik veriler

Teknik veriler (LG 164)

LG 164	Honda, manuel çalışma	Hatz, manuel çalışma
Net ağırlık, kg / lb	350 mm: 147 / 324 450 mm: 156 / 344	350 mm: 165 / 364 450 mm: 168 / 370 600 mm: 184 / 406
Çalışma ağırlığı (EN500, yağ, ½ yakıt dahil), kg / lb	350 mm: 148 / 326 450 mm: 157 / 346	350 mm: 166 / 366 450 mm: 169,5 / 373,7 600 mm: 185 / 407,9
Motor markası, tipi	Honda, GX160	Hatz, 1B20
Motor gücü, dev/dak'da kW / hp ¹	3600'de 3,6 / 4,8	3200'de 3,1 / 4,3
Titreşim frekansı, Hz / dev/dak	80 / 4800	80 / 4800
Genlik, mm / inç	1,4 / 0,054	1,4 / 0,054
Merkezkaç kuvveti, kN / lbf	28 / 6,3	28 / 6,3
Çalışma hızı, m/dak / ft/dak	22 / 72	22 / 72
Maks. eğim, derece / %	20 / 36	25/47
Yakıt deposu kapasitesi, l / qt	3,1 / 3,3	3,6 / 3,8
Motor yağı kapasitesi *, l / qt	0,6 / 0,63	0,9 / 0,95
Hidrolik sıvı, l / qt	1 / 1,1	1 / 1,1
Eksantrik elemanı, l / qt	0,4/0,42	0,4/0,42
Yakıt tüketimi, l/sa veya qt/sa	0,95 veya 0,25	0,87 veya 0,19
Motor yağı *	SAE 10W-30, API Sınıfı SJ	SAE 10W-30, API Sınıfı SJ
Eksantrik elemanı yağı	SAE 10W-30, API Sınıfı SJ	SAE 10W-30, API Sınıfı SJ
Hidrolik yağ	Shell Tellus S3 V 32	Shell Tellus S3 V 32
Biyolojik hidrolik yağ (isteğe bağlı)	Shell Naturelle HF-E 32	Shell Naturelle HF-E 32
Yakıt *	Kurşunsuz benzin, maks. %10 etanol	Yalnızca ultra düşük kükürtlü dizel yakıt

* = Bu motorla ilgili daha fazla bilgi istiyorsanız veya sorularınız varsa motor üreticisinin web sitesine veya motor kılavuzuna bakın.

¹ Motor üreticisi tarafından belirtildiği şekilde. Motor için gösterilen güç derecesi SAE J1349/ISO1585 standardına göre ölçülen motor modeli için tipik bir üretim motorunun (belirlenmiş dev/dak'da) ortalama net güç çıkışıdır. Seri üretim motorları bu değerden farklı olabilir. Ürünün son haline takılan motorun gerçek güç çıkışı çalışma hızına, çevre koşullarına ve diğer değerlere bağlıdır.

Gürültü ve titreşim emisyonları, LG 164	Honda	Hatz
Ses gücü düzeyi, ölçülmüş dB (A)	103	105
Ses gücü düzeyi, garantili L_{WA} dB (A) ²	104	106
Operatörün kulağındaki ses basıncı düzeyi, L_p , dB (A) ³	350 mm: 81,9 450 mm: 82,4	350 mm: 84,1 450 mm: 84 600 mm: 93
Titreşim düzeyi, a_{hv} , m/sn^2 ⁴	2,3	3,5

Teknik veriler (LG 204)

LG 204	Honda, manuel çalıştırma	Hatz, manuel çalıştırma	Hatz, elektrikli çalıştırma
Net ağırlık, kg / lb	209,4 / 461,6	225,7 / 497,6	500 mm: 241,8 / 553,1 600 mm: 249 / 549
Çalışma ağırlığı (EN500, yağ, ½ yakıt dahil), kg / lb	210,8 / 464,7	227,7 / 502,0	500 mm: 243,8 / 537,5 600 mm: 251 / 553,4
Motor markası, tipi	Honda, GX 200	Hatz, 1B20	Hatz, 1B20
Motor gücü, dev/dak'da kW / hp ⁵	3600'de 4,1 / 5,5	3100'de 3,1 / 4,2	3100'de 3,1 / 4,2
Titreşim frekansı, Hz / dev/dak	65 / 3900	65 / 3900	65 / 3900
Genlik, mm / inç	1,9 / 0,07	1,9 / 0,07	500 mm: 1,9 / 0,07 600 mm: 1,7 / 0,06
Merkezkaç kuvveti, kN / lbf	36 / 8093	36 / 8093	36 / 8093
Çalışma hızı, m/dak veya ft/dak	23 veya 75,5	22 veya 72,2	22 veya 72,2
Maks. eğim, derece / %	20 / 36	25/47	25/47
Akü voltajı, V	–	–	12
Akü kapasitesi, Ah	–	–	41
Yakıt deposu kapasitesi, l / qt	3,1 / 3,3	3,6 / 3,8	3,6 / 3,8

² 2000/14/AT sayılı AT direktifi uyarınca EN ISO 3744'e göre ses gücü (L_{WA}) olarak çevrede ölçülen gürültü emisyonu. Garanti edilen ve ölçülen ses gücü arasındaki fark, garantili ses gücünün 2000/14/AT Sayılı Direktif doğrultusunda ölçüm sonucundaki dağılımı ve aynı modelden farklı makineler arasındaki değişimleri de içermesidir.

³ EN ISO 11201, EN 500-4'e göre ses basıncı düzeyi L_p . Ölçüm değişkenliği K_{PA} 4,0 dB (A).

⁴ EN 500-4'e göre titreşim değeri. Titreşim düzeyi için bildirilen verilerin tipik istatistik dağılımı (standart sapması) $1,5 m/sn^2$ şeklindedir.

⁵ Motor üreticisi tarafından belirtildiği şekilde. Motor için gösterilen güç derecesi SAE J1349/ISO1585 standardına göre ölçülen motor modeli için tipik bir üretim motorunun (belirlenmiş dev/dak'da) ortalama net güç çıkışıdır. Seri üretim motorları bu değerden farklı olabilir. Ürünün son haline takılan motorun gerçek güç çıkışı çalışma hızına, çevre koşullarına ve diğer değerlere bağlıdır.

LG 204	Honda, manuel çalıştırma	Hatz, manuel çalıştırma	Hatz, elektrikli çalıştırma
Eksantrik elemanı, l / qt	0,5/0,53	0,5/0,53	0,5/0,53
Motor yağı *	SAE 10W-30, API Sınıfı SJ	SAE 10W-30, API Sınıfı SJ	SAE 10W-30, API Sınıfı SJ
Eksantrik elemanı yağı	SAE 10W-30, API Sınıfı SJ	SAE 10W-30, API Sınıfı SJ	SAE 10W-30, API Sınıfı SJ
Hidrolik yağ	Shell Tellus S3 V 32	Shell Tellus S3 V 32	Shell Tellus S3 V 32
Biyolojik hidrolik yağ (isteğe bağlı)	Shell Naturelle HF-E 32	Shell Naturelle HF-E 32	Shell Naturelle HF-E 32
Yakıt *	Kurşunsuz benzin, maks. %10 etanol	Yalnızca ultra düşük kü-kürtürlü dizel yakıt	Yalnızca ultra düşük kü-kürtürlü dizel yakıt

* = Bu motorla ilgili daha fazla bilgi almak istiyorsanız veya sorularınız varsa motor üreticisinin web sitesine veya motor kılavuzuna bakın.

Gürültü ve titreşim emisyonları, LG 204	Honda	Hatz	Hatz, elektrikli çalıştırma
Ses gücü düzeyi, ölçülmüş dB (A)	104	105	105
Ses gücü düzeyi, garantili L_{WA} dB (A) ⁶	106	106	106
Operatörün kulağındaki ses basıncı düzeyi, L_p , dB (A) ⁷	84	90	500 mm: 85,1 600 mm: 93
Titreşim düzeyi, a_{hv} , m/sn^2 ⁸	3,5	3,4	500 mm: 3,4 600 mm: 2,8

Gürültü ve titreşim beyanı

Beyan edilen bu değerler, belirtilen direktif veya standartlar uyarınca laboratuvar tipi testleriyle elde edilmiştir ve aynı direktif ya da standartlara göre test edilen diğer ürünlerin beyan edilen değerleriyle karşılaştırma için uygundur. Beyan edilen bu değerler ön risk değerlendirmelerinde kullanılabilir ancak her bir çalışma alanında ölçülen değerler daha yüksek olabilir. Gerçek maruz kalma değerleri ve belirli bir kullanıcının maruz kaldığı zarar görme riski benzersizdir ve kullanıcının çalışma şekline, ürünün hangi malzeme üzerinde kullanıldığına, ayrıca kullanıcının maruz kalma süresine, fiziksel durumuna ve ürünün durumuna bağlıdır.

⁶ 2000/14/AT sayılı AT direktifi uyarınca EN ISO 3744'e göre ses gücü (L_{WA}) olarak çevrede ölçülen gürültü emisyonu. Garanti edilen ve ölçülen ses gücü arasındaki fark, garantili ses gücünün 2000/14/AT Sayılı Direktif doğrultusunda ölçüm sonucundaki dağılımı ve aynı modelden farklı makineler arasındaki değişimleri de içerir.

⁷ EN ISO 11201, EN 500-4'e göre ses basıncı düzeyi L_p . Ölçüm değişkenliği K_{PA} 4,0 dB (A).

⁸ EN 500-4'e göre titreşim değeri. Titreşim düzeyi için bildirilen verilerin tipik istatistik dağılımı (standart sapması) $1,5 m/sn^2$ şeklindedir.

Ürün boyutları (LG 164)

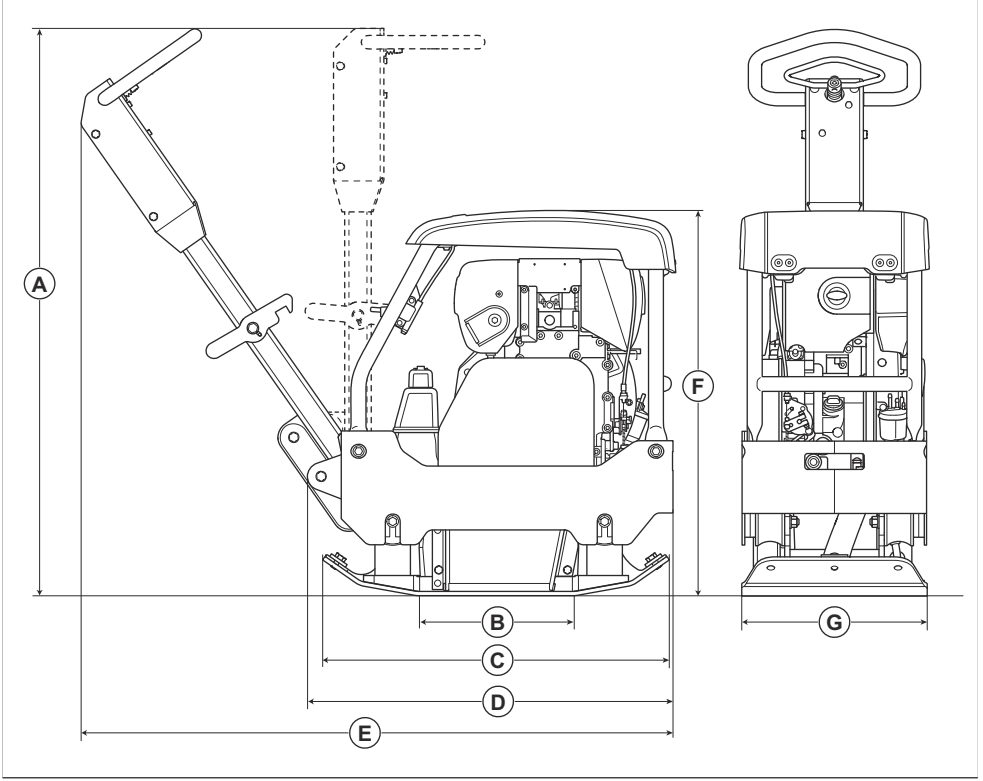

A	Tutma yeri yüksekliği, mm/inç	1069/42	E	Tutma yeri dahil uzunluk, mm/inç	1110/44
B	Alt plaka temas alanı, m ² /ft kare	0,103/1,11 / 0,132/1,42	F	Yükseklik, mm/inç	727/28,6
C	Alt plaka uzunluğu, mm/inç	654/25,7	G	Genişlik, mm/inç	350/13,8 veya 450/17,7 veya 600/23,6
D	Tutma yeri katlıyken uzunluk, mm/inç	748/29,4			

Ürün boyutları (LG 204)

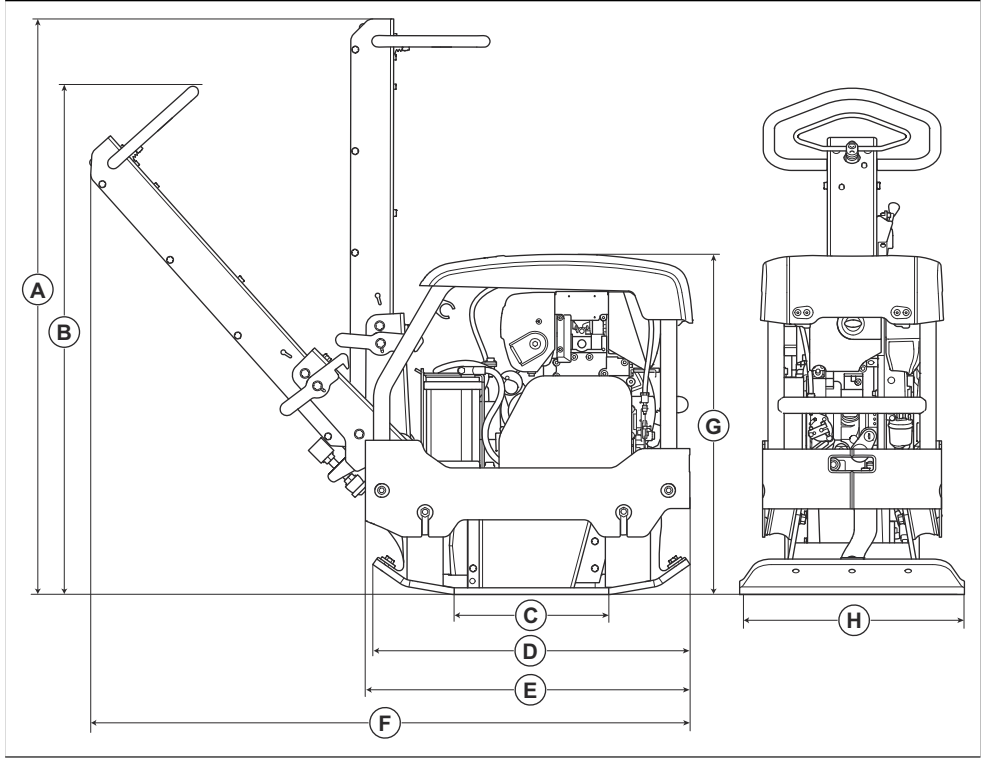

A	Tutma yeri yüksekliği, nakliye konumu, mm/inç	1269/50,0	E	Tutma yeri katlıyken uzunluk, mm/inç	720/28,3
B	Tutma yeri yüksekliği, çalıştırma konumu, mm/inç	1126/44,3	F	Tutma yeri dahil uzunluk, mm/inç	1328/52,3
C	Alt plaka temas alanı, m ² /ft kare	0,1735/1,8675	G	Yükseklik, mm/inç	754/29,7
D	Alt plaka uzunluğu, mm/inç	703/27,7	H	Genişlik, mm/inç	500/19,7 veya 600/23,6

Uyumluluk Bildirimi

AT Uyumluluk Bildirimi

Biz, **Husqvarna AB**, SE-561 82 Huskvarna, İsveç, Tel: +46-36-146500 olarak tek sorumlu vasfıyla ürüne ilişkin aşağıdaki beyanlarda bulunmaktayız:

Açıklama	Çevrilebilir Tablalı Sıkıştırma Makinesi
Marka	Husqvarna
Tip/Model	LG 164, LG 204
Kimlik	2019 yılı ve sonrası tarihli seri numaraları

aşağıdaki AB direktifleri ve düzenlemeleriyle tamamen uyumludur:

Direktif/Düzenleme	Açıklama
2006/42/AT	"makinelele ilgili"
2000/14/AT	"açık alanda gürültüyle ilgili"
2014/30/AB	"elektromanyetik uyumlulukla ilgili"

ve aşağıdaki uyumlaştırılmış standartlar ve/veya teknik özellikler uygulanmıştır;

0404, SMP Svensk Maskinprovning AB, Box 4053, SE-904 03 Umeå, Sweden, 8 Mayıs 2000 tarihli ve 2000/14/AT sayılı "çevredeki gürültü emisyonlarıyla ilgili" KONSEY DİREKTİFİ Ek VI'ya göre uygunluk değerlendirmesine ilişkin raporlar yayımlamıştır

Gürültü emisyonları ile ilgili bilgi için *Teknik veriler sayfa*: 25 bölümüne bakın.

Partille, 2020-01-28



Martin Huber

AR-GE Müdürü, Beton Yüzeyler ve Zeminler

Husqvarna AB, Yapı Bölümü

Teknik dokümantasyon sorumlusu

Husqvarna®

www.husqvarnaconstruction.com

Orijinal talimatlar



1140387-76



2026-03-13