



Husqvarna®



FS 513, FS 520, FS 524



BG	Ръководство за експлоатация
RO	Instrucțiuni de utilizare
TR	Kullanım kılavuzu
UK	Посібник користувача

2-34
35-65
66-95
96-127

Съдържание

Въведение.....	2	Търсене и отстраняване на неизправности.....	28
Безопасност.....	6	Транспортиране, съхранение и изхвърляне.....	29
Експлоатация.....	11	Технически характеристики.....	30
Техническо обслужване.....	21	Декларация за съответствие.....	34

Въведение

Описание на продукта

Продуктът е фугорез за подове, воден чрез бутане, с 4-тактов бензинов двигател.

Предназначение

Този продукт се използва с диамантени инструменти за мокро рязане на материали за твърди подови

настилки, като например бетон, асфалт и камък. Всички други видове употреба са неправилни.

Продуктът се използва за промишлени операции, извършвани от оператори с опит.

Не използвайте на закрито, този продукт е само за употреба на открито.

Общ преглед на продукта

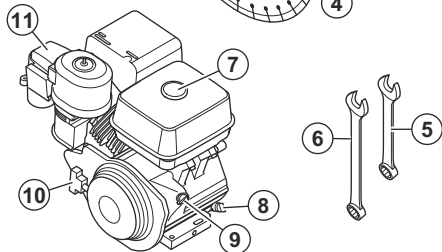
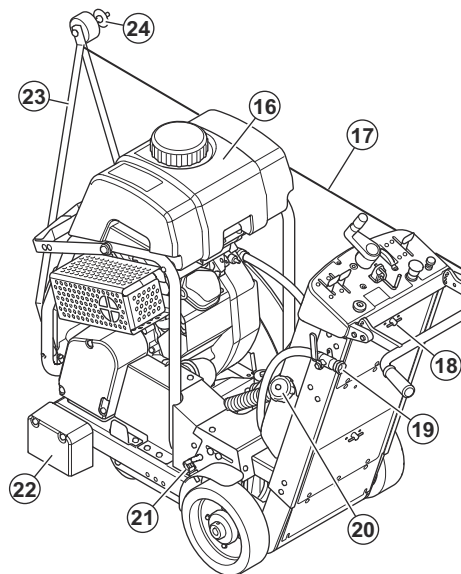
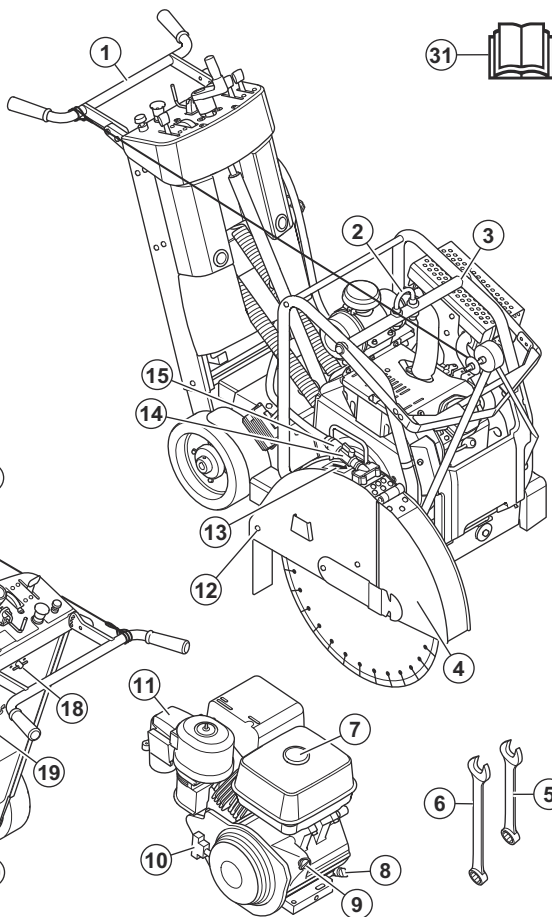
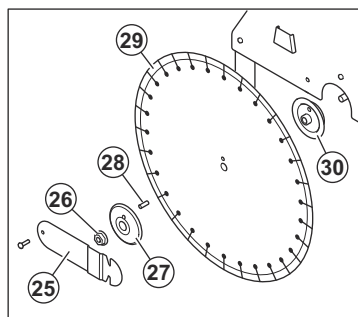

- | | |
|--|--|
| 1. Ръкохватка | 14. Кран за вода |
| 2. Ухо за повдигане | 15. Маркуч за вода |
| 3. Рама | 16. Воден резервоар |
| 4. Предпазител на диска | 17. Въже на показалеца |
| 5. Гаечен ключ, 13 mm | 18. Място за съхранение на инструменти |
| 6. Гаечен ключ, 27 mm | 19. Връзка за маркуч за вода с кран за вода за външно водоснабдяване |
| 7. Резервоар за гориво (FS 513) | 20. Резервоар за гориво (FS 520, FS 524) |
| 8. Мерителна пръчка за масло | 21. Лост за спирачката за паркиране |
| 9. Бутон за ВКЛ./ИЗКЛ. на двигателя | 22. Капак на фланеца |
| 10. Стартово въженце | 23. Показалец |
| 11. Въздушен филтър на двигателя | 24. Диск на показалеца |
| 12. Фиксиращ винт | 25. Заклучваща плоча на предпазителя на диска |
| 13. Стрелка, показваща посоката на въртене на режещия диск | 26. Гайка на вала на диска |

27. Външен фланец
28. Заклучващ щифт
29. Режеш диск (не е включен в комплекта)
30. Вътрешен фланец
31. Ръководство за оператора

Общ преглед на таблото за управление

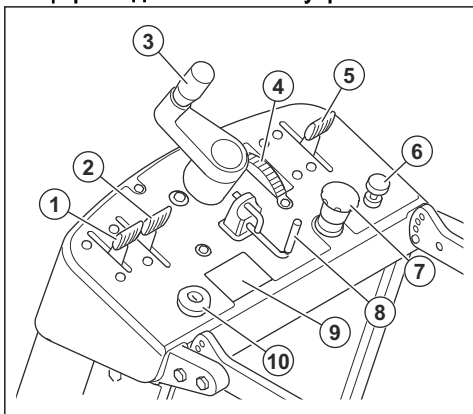

1. Лост за газта на двигателя
2. Лост за включване на трансмисията
3. Лост за дълбочина на рязане
4. Индикатор за дълбочина на рязане
5. Лост за скоростта на движение
6. Смукач на двигателя (само за FS 520 и FS 524)
7. Бутон за спиране на машината
8. Ограничител за дълбочина на рязане
9. Тахометър на двигателя
10. Електрическо стартиране (само за FS 520 и FS 524)

Символи върху продукта



Прочетете внимателно ръководството за оператора и се уверете, че разбирате инструкциите, преди да използвате този продукт.



Използвайте защита на слуха.



Използвайте одобрени защитни средства за очите.



Прахът може да причини здравни проблеми. Използвайте одобрена респираторна защита.



Използвайте предпазна каска на местата, където върху Вас могат да паднат предмети.



Пълнете резервоара само с вода.



Шумовите емисии към екологичния етикет съгласно посоченото в директивите и регламентите на ЕС и Обединеното кралство. Гарантираното ниво на звуковата мощност на продукта е посочено в *Технически характеристики на страница 30, Декларация за шума и вибрациите на страница 32* и върху етикета.



Всяко преместване на машината извън площта на рязане трябва да се извършва при спряно въртене на инструмента.



Отстранете диска преди транспортиране, когато повдигате, поставяте върху или отстранявате продукта.



ПРЕДУПРЕЖДЕНИЕ: този продукт може да бъде опасен и да причини сериозно нараняване или смърт на оператора или други хора. Внимавайте и използвайте продукта правилно.



Опасност от нараняване чрез разрязване. Дръжте всички части на тялото си далеч от режещия диск.



Риск от пожар.



Експлозивното гориво може да причини пожари и сериозни изгаряния.



Гореща повърхност.



Бавно.



Бързо.



Лост за дълбочина на рязане, спуснете режещия диск.



Лост за дълбочина на рязане, повдигнете режещия диск.



Фиксатор за дълбочина на рязане.



Бутон за спиране на машината.



Не използвайте продукта близо до запалими материали или газове.



Дръжте частите на тялото си далеч от движещите се части на продукта.



Дръжте частите на тялото си далеч от режещия диск и други движещи се части.



Предпазните щитове на режещия диск трябва да са винаги монтирани на продукта. Не оставяйте режещия диск да се показва на повече от 180°.



Не използвайте продукт с двигател с вътрешно горене на закрито или в площи с недостатъчно проветряване. Не вдишвайте отработените газове. Прахът може да причини здравни проблеми. Използвайте одобрена респираторна защита.



Лост за водния дебит, отваряне на клапана за вода.



Лост за водния дебит, затваряне на клапана за вода.



Не работете с продукта на закрито или в затворени пространства.



Включване/изключване на спирачките за паркиране.



ПРЕДУПРЕЖДЕНИЕ: Прахът може да причини здравни проблеми. Използвайте одобрена респираторна защита. Винаги се уверявайте, че има добър въздушен поток.



Отработените газове от двигателя съдържат въглероден окис – много опасен отровен газ без миризма. Не стартирайте двигателя на закрито или в затворени пространства.



Не пушете близо до гориво. Риск от пожар.



Смукач



Преди зареждане с гориво спирайте двигателя.



СТАРТ, стартира запалването.



Електрическо стартиране.



Спирачката за паркиране е включена.



Включване на трансмисията.



Изключване на трансмисията.



Само безоловно гориво.



X



Спрете двигателя и включете трансмисията, за да включите спирачката за паркиране.



Този продукт отговаря на изискванията на приложимите директиви на ЕО.



Този продукт съответства на приложимите регламенти на Обединеното кралство.

Табелка с данни

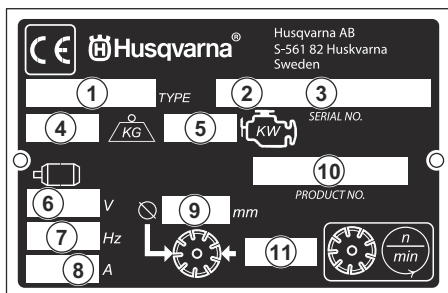

1. Модел
2. Дата на производство, година
3. Серийен номер
4. Тегло на продукта, kg
5. Изходна мощност на двигателя, kW
6. Напрежение на електрическия мотор (ако има такъв)
7. Фаза на електрическия мотор (ако има такъв)
8. Сила на тока на електрическия мотор (ако има такъв)
9. Диаметър на диска, mm
10. Номер на артикул
11. Скорост на диска, обороти/мин

Повреда на продукта

Ние не носим отговорност за повреди по нашия продукт, ако:

- продуктът е неправилно ремонтиран.
- продуктът е ремонтиран с части, които не са от производителя или не са одобрени от производителя.
- продуктът има принадлежност, която не е от производителя или не е одобрена от производителя.
- продуктът не е ремонтиран в одобрен сервизен център или от одобрен орган.

Безопасност

Дефиниции за безопасност

Предупреждения, знаци за внимание и забележки се използват за указване на особено важни части на ръководството.



ПРЕДУПРЕЖДЕНИЕ: Използва се, ако има риск от нараняване или смърт за оператора или за околните, ако не се спазват инструкциите в ръководството.



ВНИМАНИЕ: Използва се, ако има риск от повреда на продукта, други материали или съседната площ, ако не се спазват инструкциите в ръководството.

Забележка: Използва се за предоставяне на повече информация, която е необходима в дадена ситуация.

Общи инструкции за безопасност



ПРЕДУПРЕЖДЕНИЕ: Прочетете следващите предупредителни инструкции, преди да използвате продукта.

- Този продукт е опасен инструмент, ако не сте внимателни или ако го използвате неправилно. Този продукт може да причини сериозно нараняване или смърт на оператора или други хора. Преди да използвате продукта, трябва да прочетете и да разберете съдържанието на това ръководство за оператора.
- Този продукт не е предназначен за употреба от лица (включително деца) с намалени физически, сетивни или умствени способности или такива, на които им липсват опит и познания.
- Запазете всички предупреждения и инструкции.
- Спазвайте всички приложими закони и разпоредби.
- Операторът и работодателят на оператора трябва да познават и да предотвратяват рисковете по време на работа с продукта.
- Не позволявайте на лице да работи с продукта, освен ако не е прочело и разбрало съдържанието на ръководството за оператора.
- Не работете с продукта, освен ако не сте преминали обучение преди това. Уверете се, че всички оператори са преминали обучение.
- Не позволявайте на дете да работи с продукта.
- Позволявайте само на упълномощени лица да работят с продукта.
- Операторът носи отговорност за злополуки с други лица или имущество.
- Не използвайте продукта, ако сте уморени, болни или под въздействието на алкохол, наркотици или лекарства.
- Винаги бъдете внимателни и подхождайте разумно.
- Този продукт създава електромагнитно поле по време на работа. При някои условия това поле може да предизвика смущения в активни или пасивни медицински импланти. За да намалите риска от сериозно нараняване или смърт, препоръчваме лицата с медицински импланти да разговарят с лекаря си и производителя на

медицинския имплант, преди да работят с този продукт.

- Поддържайте продукта чист. Уверете се, че разчитате ясно знаците и стикерите.
- Не използвайте продукта, ако е повреден.
- Не извършвайте модификации по този продукт.
- Не работете с продукта, ако има вероятност други лица да са извършили модификации по него.

Инструкции за безопасност за работа



ПРЕДУПРЕЖДЕНИЕ: Прочетете следващите предупредителни инструкции, преди да използвате продукта.

- Прочетете предупредителните указания, предоставени заедно с режещия диск от производителя на режещия диск.
- Уверете се, че продуктът е сглобен правилно.
- Не работете с продукта, ако не е монтиран предпазителят на диска и защитните капаци.
- Не работете с продукта, ако предната част на предпазителя на диска е повдигната или отворена. Предпазителят на диска трябва да бъде спуснат и правилно закрепен.
- Неправилната работа с продукта може да доведе до счупване на режещия диск и да причини нараняване или повреда.
- Уверете се, че знаете как бързо да спрете двигателя при аварийна ситуация.
- Използвайте лични предпазни средства. Направете справка с *Лични предпазни средства на страница 9*.
- Уверете се, че в работната площ има само упълномощени лица.
- Уверете се, че в работната площ няма електрически кабели, по които в момента да протича ток.
- Преди да започнете работа с продукта, проучете дали няма скрити проводници, кабели и тръби в работната площ. Ако продуктът удари скрит предмет, спрете незабавно двигателя и огледайте продукта и предмета. Не продължавайте работа с продукта, докато не се уверите, че е безопасно.
- Не използвайте продукта в лоши метеорологични условия, като например гъста мъгла, проливен дъжд, силен вятър или силен студ. Работата в лошо време води до умора и може да се появят опасни обстоятелства, като например хлъзгави повърхности.
- Уверете се, че сте застанали в безопасна и стабилна позиция по време на работа.
- Продуктът може да причини изхвърляне на предмети с висока скорост. Уверете се, че

всички лица в работната площ използват одобрени лични предпазни средства. Отстранете незакрепените предмети от работната площ.

- Отработените газове от двигателя съдържат въглероден окис, който е много опасен, отровен газ без миризма. Не използвайте продукт с двигател с вътрешно горене на закрито или в площи с недостатъчно проветряване.
- Преди да оставите продукта, спрете двигателя и се уверете, че няма риск от инцидентно стартиране.
- Ако продуктът има спирачки за паркиране, не се отдалечавайте от него, без да ги включите.
- Не се отдалечавайте от продукта, когато двигателят е стартиран.
- Внимавайте много при работа по наклони. Продуктът е тежък и ако падне, може да причини сериозно нараняване.
- Уверете се, че няма материали, които могат да се разхлабят и да причинят нараняване на оператора.
- Внимавайте дрехи, дълга коса и бижута да не се захванат в движещи се части.
- Не работете с продукта, ако няма да можете да получите помощ при възникване на нещастен случай.
- Поддържайте работната площ чиста и осветена.
- Не използвайте продукта в площи, където може да възникне пожар или експлозии.
- Не премествайте продукта извън работната площ, когато режещият диск се върти.

Безопасност относно отработените газове



ПРЕДУПРЕЖДЕНИЕ: Прочетете следващите предупредителни инструкции, преди да използвате продукта.

- Продължителното вдишване на отработени газове може да причини здравословни проблеми.
- Отработените газове от двигателя съдържат въглероден окис, който е много опасен, отровен газ без миризма. Вдишването на въглероден окис може да причини смърт. Тъй като въглеродният окис няма миризма и не може да бъде видян, не е възможно да бъде почувстван. Симптом на отравяне с въглероден окис е замаяност, но е възможно човек да изпадне в безсъзнание без предупреждение, ако количеството или концентрацията на въглероден окис е достатъчно висока.
- Отработените газове, които можете да видите или помиришете, също съдържат въглероден окис.
- Не използвайте продукт с двигател с вътрешно горене на закрито и/или в площи с недостатъчен въздушен поток.

Безопасност при вибрация



ПРЕДУПРЕЖДЕНИЕ: Прочетете следващите предупредителни инструкции, преди да използвате продукта.

- По време на работа с продукта вибрациите се предават от продукта към оператора. Редовната и честа работа с продукта може да причини или да увеличи степента на травми на оператора. Травми може да се получат на пръстите, дланите, китките, ръцете, раменете и/или нервите и кръвоносната система или на други части на тялото. Травмите могат да влошат състоянието и/или да са постоянни и могат да се увеличат постепенно в течение на седмици, месеци или години. Възможните травми включват увреждане на кръвоносната система, нервната система, ставите и други структури на тялото.
- Симптомите могат да се проявят по време на работа с продукта или по друго време. Ако имате симптоми и продължите да работите с продукта, те могат да се обострят или да станат постоянни. Ако тези или други симптоми се проявят, потърсете медицинска помощ:
 - Изтръпване, загуба на чувствителност, "иглички", "бодежи", болка, парене, пулсиране, скованост, тромавост, загуба на сила, промени на цвета или състоянието на кожата.
- Симптомите могат да се обострят при ниски температури. Използвайте топли дрехи и дръжте ръцете си топли и сухи, когато работите с продукта в среди с ниски температури.
- Изпълнявайте техническото обслужване и работете с продукта, както е посочено в ръководството за оператора, за да поддържате правилно ниво на вибрациите.
- Дръжте ръцете си само върху ръкохватката/ръкохватките. Дръжте всички останали части на тялото си далеч от продукта.
- Спрете продукта веднага, ако внезапно се появят силни вибрации. Не работете с продукта, преди да бъде отстранена причината за повишеното ниво на вибрации.

Безопасност относно шума



ПРЕДУПРЕЖДЕНИЕ: Прочетете следващите предупредителни инструкции, преди да използвате продукта.

- Високите нива на шум и продължителното излагане на шум могат да причинят загуба на слуха, причинена от шум.
- За да поддържате шума на минимално ниво, извършвайте техническото обслужване

и работете с продукта, както е посочено в ръководството за оператора.

- Проверете ауслуха за повреди. Уверете се, че ауслухът е правилно закрепен към продукта.
- Използвайте одобрена защита на слуха, когато работите с продукта.
- Ослушвайте се за предупредителни сигнали и гласове, когато използвате защита на слуха. Отстранявайте защитата на слуха, когато продуктът е спрял, освен ако защитата на слуха не е необходима поради нивото на шума в работната площ.

Лични предпазни средства



ПРЕДУПРЕЖДЕНИЕ: Прочетете следващите предупредителни указания, преди да използвате машината.

- При работа с продукта винаги използвайте одобрени лични предпазни средства. Личните предпазни средства не изключват изцяло риска от нараняване, но намаляват степента на нараняването при злополука. Нека Вашият дилър Ви помогне да изберете правилните лични предпазни средства.
- Редовно проверявайте състоянието на личните предпазни средства.
- Използвайте одобрена защитна каска.
- Използвайте одобрени антифони.
- Използвайте одобрена респираторна защита.
- Използвайте одобрени защитни средства за очите със странична защита. Има голяма опасност от нараняване на очите от изхвърчали предмети.
- Използвайте защитни ръкавици.
- Използвайте ботуши със стоманени бомбета и противоположгаща подметка.
- Използвайте одобрено работно облекло или еквивалентно плътно прилягащо облекло, което е с дълги ръкави и дълги крачолчи.

Пожарогасител

- Дръжте наблизко пожарогасител по време на работа.
- Използвайте прахов пожарогасител или пожарогасител с въглероден диоксид.

Устройства за безопасност на продукта



ПРЕДУПРЕЖДЕНИЕ: Прочетете следващите предупредителни инструкции, преди да използвате продукта.

- Не използвайте продукт с устройства за безопасност, които са повредени или не работят правилно.

- Извършвайте редовно проверка на устройствата за безопасност. Ако устройствата за безопасност са повредени или не работят правилно, се обърнете към Вашия сервизен дилър на Husqvarna.
- Не правете модификации по устройствата за безопасност.

Бутон за спиране на машината

Бутонът за спиране на машината спира двигателя незабавно в аварийна ситуация. Направете справка с *Общ преглед на таблото за управление на страница 4* за информация къде се намира бутонът за спиране на машината на Вашия продукт.



ВНИМАНИЕ: Не използвайте бутона за спиране на машината, за да я спрете, освен в аварийна ситуация. За правилната процедура за спиране на продукта по време на работа направете справка с *За спиране на продукта на страница 20*.

За извършване на проверка на бутона за спиране на машината

1. Уверете се, че режещият диск е леко над земята.
2. Уверете се, че режещият диск и фланецът на диска са плътно закрепени и че предпазителят на диска е правилно монтиран. Направете справка с *За монтиране на режещ диск на страница 16*.
3. Стартирайте продукта. Направете справка с *За стартиране на продукта (FS 513) на страница 19* или *За стартиране на продукта (FS 520, FS 524) на страница 20*.
4. Натиснете бутона за спиране на машината и се уверете, че двигателят спира.

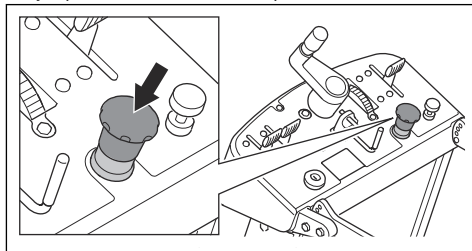

5. Завъртете бутона за спиране на машината по часовниковата стрелка, за да се уверите, че е изключен.

Предпазител на диска



ПРЕДУПРЕЖДЕНИЕ: Не използвайте продукта без предпазител на диска или с повреден предпазител на диска. Уверете се, че предпазителят на

диска е монтиран и закрепен правилно, преди да стартирате продукта.

Предпазителят на диска предотвратява изхвърлянето на части от диска или от срязания материал към оператора.

За извършване на проверка на предпазителя на диска

- Уверете се, че предпазителят на диска е монтиран правилно.
- Проверете предпазителя на диска за повреди, като например пукнатини.
- Сменете повредения предпазител на диска.
- Сменете предпазителя на диска, ако е ударен, огънат или има други повреди.

Капак на задвижващия ремък



ПРЕДУПРЕЖДЕНИЕ: Не използвайте продукта без капак на задвижващия ремък или с повреден капак на задвижващия ремък. Уверете се, че капакът на задвижващия ремък е монтиран и закрепен правилно, преди да стартирате продукта.

Капакът на задвижващия ремък осигурява защита от ролките и задвижващия ремък.

За извършване на проверка на капака на V-образния ремък

- Уверете се, че капакът на V-образния ремък не е повреден. Сменете капака на V-образния ремък, ако е необходимо.
- Уверете се, че 3-те болта на капака на V-образния ремък са монтирани и правилно затегнати.

Ауспух

Ауспухът е предназначен за максимално намаляване на нивата на шума и за отвеждане на отработените газове настрани от оператора.

Не използвайте продукта, ако ауспухът липсва или е повреден. Повреденият ауспух повишава нивото на шума и риска от пожар.



ПРЕДУПРЕЖДЕНИЕ: Ауспухът става много горещ по време на и след употреба. Това е валидно и по време на работа на празен ход. Не забравяйте за опасността от пожар, особено при работа в близост до запалими вещества и/или изпарения.

За извършване на проверка на ауспуха



ПРЕДУПРЕЖДЕНИЕ: Не използвайте продукт с повреден ауспух.



ПРЕДУПРЕЖДЕНИЕ: Ауспухът става много горещ по време на и след работа, както и при обороти на празен ход. Използвайте защитни ръкавици за предотвратяване на изгаряния.

- За информация как да извършите проверка на ауспуха направете справка с ръководството за оператора за двигателя.

Безопасност при работа с гориво



ПРЕДУПРЕЖДЕНИЕ: Прочетете следващите предупредителни инструкции, преди да използвате продукта.

- Горивото е възпламенимо и изпаренията са взривоопасни. Бъдете внимателни с горивото, за да предотвратите нараняване, пожар или експлозия.
- Не вдишвайте изпаренията от горивото. Изпаренията от горивото са отровни и могат да причинят нараняване. Уверете се, че проветрението е достатъчен.
- Никога не отстранявайте капачката на резервоара за гориво и не пълнете резервоара за гориво, когато двигателят работи.
- Уверете се, че двигателят е студен преди зареждане с гориво.
- Не наливайте гориво в площ на закрито или в затворено пространство. Недостатъчното проветрение може да причини нараняване или смърт поради задушаване или отравяне с въглероден окис.
- Не пушете близо до горивото или двигателя. Угасете всички цигари, пури, лули и други източници на огън.
- Не поставяйте горещи предмети близо до горивото или двигателя.
- Не наливайте гориво близо до искри или пламъци.
- Преди зареждане с гориво отворете бавно капачката на резервоара за гориво и внимателно освободете налягането.
- Попадането на гориво върху кожата може да причини нараняване. Ако гориво попадне върху кожата Ви, използвайте сапун и вода, за да го отстраните.
- Ако разлеете гориво по дрехите си, сменете ги незабавно.

- Не пълнете резервоара за гориво догоре. Топлината причинява увеличаване на обема на горивото. Оставете място в горната част на резервоара за гориво.
- Затегнете капачката на резервоара за гориво докрай. Ако капачката на резервоара за гориво не е затегната, има риск от пожар.
- Преди да стартирате продукта, го преместете на минимум 3 m/10 ft от мястото, където сте зареждали гориво.
- Не стартирайте продукта, ако върху него има гориво или моторно масло. Отстранете нежеланото гориво и моторно масло. Оставете продукта да изсъхне и изчакайте, докато горивните пари изчезнат, преди да стартирате двигателя.
- Проверявайте редовно двигателя за течове. Ако има течове в горивната система, не стартирайте двигателя, докато течовете не бъдат отстранени.
- Не използвайте пръстите си за проверка на двигателя за течове.
- Съхранявайте горивото само в одобрени съдове.
- Когато съхранявате продукта и горивото, се уверете, че горивото и изпаренията от горивото не могат да причинят повреда.
- Източвайте горивото в одобрени съдове на открито и далеч от искри и пламъци.
- Ако техническото обслужване не се извършва правилно и редовно, рискът от нараняване и повреда на продукта се увеличава.
- Спрете двигателя и оставете продукта да се охлади, преди да извършвате техническо обслужване.
- Почистете продукта, за да отстраните опасните материали, преди да извършите техническо обслужване.
- Отработените газове от двигателя са горещи и могат да съдържат искри. Не работете с продукта на закрити площи или близо до запалим материал.
- Не правете промени по продукта. Модификации, които не са одобрени от производителя, могат да причинят сериозно нараняване или смърт.
- Винаги използвайте оригинални принадлежности и резервни части. Принадлежности и резервни части, които не са одобрени от производителя, могат да причинят сериозно нараняване или смърт.
- Сменете повредени, износени или счупени части.
- Извършвайте техническото обслужване само както е посочено в това ръководство за оператора. Възложете на одобрен сервизен център да извърши всяко друго обслужване.
- Отстранете всички инструменти от продукта, преди да стартирате двигателя след техническо обслужване. Незакрепените инструменти или инструменти, които са закрепени къ въртящи се части, могат да изхвърчат и да причинят нараняване.
- Възложете на одобрен сервизен център да извършва редовното обслужване на продукта.
- Извършвайте техническото обслужване на равна повърхност.
- Винаги поставяйте подпорни стойки под продукта, ако е необходимо да повдигнете продукта по време на техническо обслужване.

Инструкции за безопасност при техническо обслужване



ПРЕДУПРЕЖДЕНИЕ: Прочетете следващите предупредителни инструкции, преди да използвате продукта.

- Използвайте лични предпазни средства. Направете справка с *Лични предпазни средства на страница 9*.

Експлоатация

Въведение



ПРЕДУПРЕЖДЕНИЕ: Прочетете и разберете главата за безопасност преди използване на продукта.

Неща, които трябва да се извършат преди работа с продукта

- Прочетете внимателно ръководството за оператора и се уверете, че разбирате инструкциите.
- Прочетете инструкциите, предоставени заедно с режещия диск от производителя.

- Прочетете ръководството за оператора, предоставено от производителя на двигателя.
- Всеки път преди работа с продукта извършвайте тези стъпки:
 - а) Извършете ежедневното техническо обслужване. Направете справка с *Разписание за техническо обслужване на страница 22*.
 - б) Маркирайте линиите на всички места за рязане. Подгответе внимателно последователността на работните етапи, за да предотвратите нараняване и повреда.
 - в) Уверете се, че режещият диск е правилно монтиран. Направете справка с *За монтиране на режещ диск на страница 16*.

- d) Регулирайте ръкохватката до удобно положение за работа. Направете справка с *регулиране на височината на ръкохватката на страница 15*.
- e) Напълнете резервоара за вода или свържете външно водоснабдяване към крана за вода.
- f) Уверете се, че кранът за вода е отворен. Всяка страна на режещия диск трябва да има достатъчно количество вода.
- g) Уверете се, че показалецът е подравнен с режещия диск. Направете справка с *За подравняване на показалеца с режещия диск на страница 19*.
- h) Завъртете бутона за спиране на машината по часовниковата стрелка, за да се уверите, че същият е изключен.

Режещи ножове



ПРЕДУПРЕЖДЕНИЕ: Не използвайте режещия диск за други материали освен тези, за които е предназначен.



ПРЕДУПРЕЖДЕНИЕ: Използвайте само диамантени дискове за мокро рязане. Диамантеният диск трябва да е подходящ за същата или по-висока скорост от тази, отбелязана върху типовата табелка. Използвайте само диамантени дискове, които са в съответствие с националните или регионалните стандарти, като например EN13236 или ANSI B7.1.

Производителят на режещия диск дава предупреждения и препоръки за правилната употреба и подходяща грижа за режещия диск. Тези предупреждения се доставят заедно с режещия диск.

Диамантени дискове



ПРЕДУПРЕЖДЕНИЕ: Уверете се, че посоката на въртене на диамантения инструмент, показана на диамантения инструмент, съпада с посоката на въртене, показана на продукта.

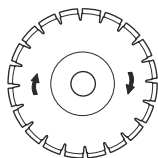

ВНИМАНИЕ: Винаги използвайте заточен диамантен инструмент.

Има голяма гама диамантени инструменти, които се използват за различни видове работа. От новоположен бетон до твърден бетон и асфалт и за различни класове на твърдост.

Диамантените инструменти имат стоманена сърцевина със сегменти, които са изработени от промишлени диаманти.

Система за водно охлаждане

По време на работа използвайте винаги вода за охлаждане на диамантените дискове. Системата за водно охлаждане удължава също живота на диамантените дискове и предотвратява натрупването на прах.

Уверете се, че подаването на вода не е възпрепятствано поради задръстване.

За заточване на диамантените дискове

Диамантените дискове могат да се затъпят при прилагане на неправилен натиск за подаване или при рязане на твърди материали от рода на стоманобетон. Когато се работи със затъпен диамантен диск, той се загарява твърде много и това може да доведе до разхлабване на диамантените сегменти.

- Намалявайте за кратко време дълбочината на рязане и оборотите на двигателя, за да се заточат диамантите на диамантения диск.

Диамантени дискове за мокро рязане



ПРЕДУПРЕЖДЕНИЕ: Винаги използвайте фланец на диска с такъв размер, какъвто е посочен за размера на конкретния диамантен диск. Не използвайте повредени фланци за диска.

По време на работа триенето довежда до силно нагорещаване на диамантения диск. Ако диамантеният диск стане твърде горещ, ще се намали натягането на диска или ще се спуква сърцевината.

Преди да докосвате диамантения диск, оставете го да изстине.

- Диамантените дискове за мокро рязане трябва да се използват с вода, за да се запазят сърцевината и сегментите на диска охладени по време на рязане. Диамантените дискове за мокро рязане не могат да се използват сухи.
- Ако използвате без вода диамантен диск за мокро рязане, той може да се нагорещи твърде много. Това ще доведе до лошо функциониране,

увреждане на диска и представлява риск за безопасността.

За пълнене с гориво



ПРЕДУПРЕЖДЕНИЕ: Бензинът е силно запалим. Бъдете внимателни и зареждайте гориво на открито. Направете справка с *Безопасност при работа с гориво на страница 10*.



ВНИМАНИЕ: Винаги използвайте правилния тип гориво. Използването на неправилен тип гориво причинява повреда на продукта.

- Използвайте правилния тип бензин. Направете справка с *Технически характеристики на страница 30*. За повече информация относно горивото направете справка с ръководството за двигателя, доставено от производителя на двигателя.

За монтиране на резервоара за вода (FS 513)

- Отстранете дясната гайка от ухото за повдигане (A).

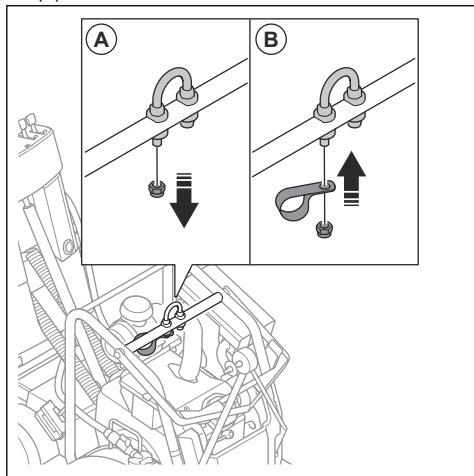

- Монтирайте скобата и гайката (B).

- Затегнете гайката до въртящ момент 83 Nm.

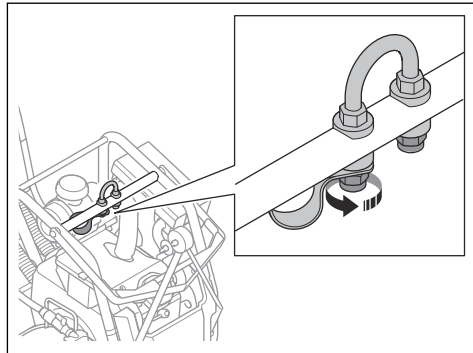

ПРЕДУПРЕЖДЕНИЕ: Трябва да затегнете гайката до минимум 83 Nm. Съществува риск от нараняване при повдигане на продукта, ако въртящият момент не е правилен.

- Поставете резервоара за вода върху рамата.

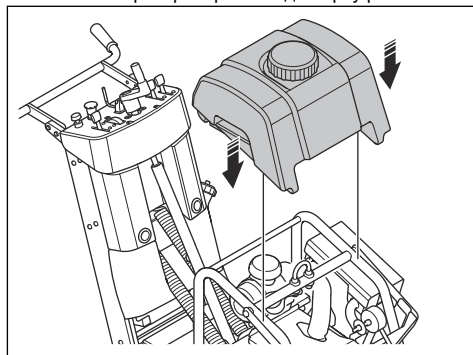

- Издърпайте маркуча на резервоара за вода през скобата.

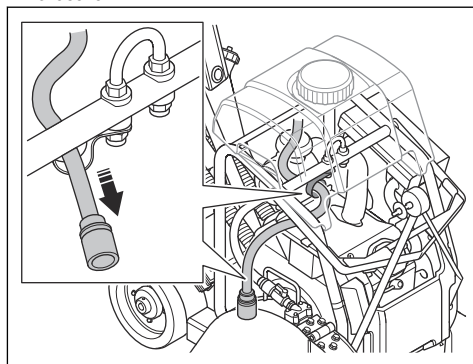

6. Натиснете надолу резервоара за вода, за да го монтирате върху задната греда.

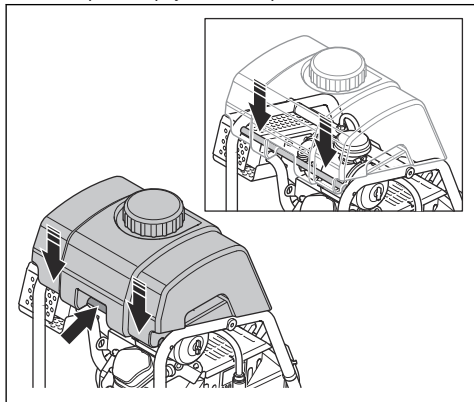

Забележка: Резервоарът за вода трябва да се върти свободно, когато е правилно монтиран.

7. Разкачете маркуча на клапана за управление на водния дебит от предпазителя на диска.

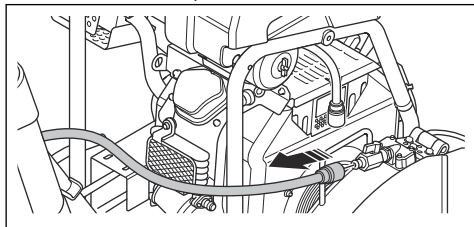

8. Свържете маркуча на резервоара за вода. Уверете се, че клапанът за вода на предпазителя на диска е затворен.

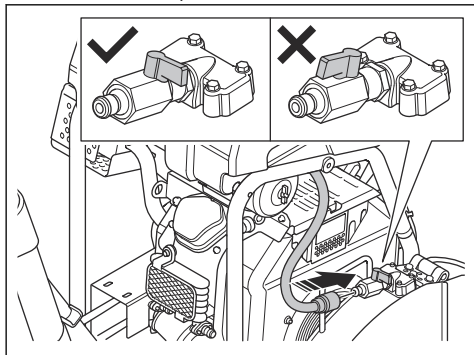

9. Напълнете водния резервоар с вода.

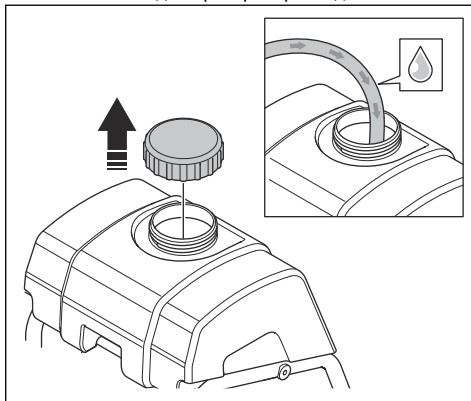

За монтиране на резервоара за вода (FS 520, FS 524)

1. Поставете резервоара за вода върху рамата.
2. Натиснете надолу резервоара за вода, за да го монтирате върху задната греда.

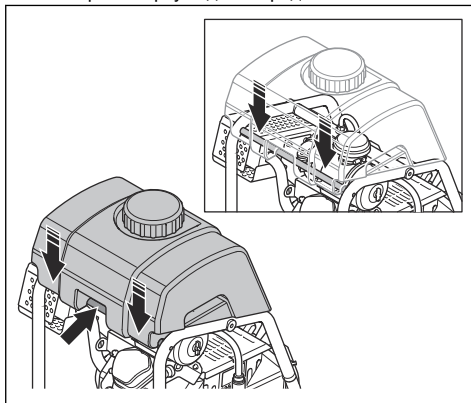

Забележка: Резервоарът за вода трябва да се върти свободно, когато е правилно монтиран.

3. Разкачете маркуча на клапана за управление на водния дебит от предпазителя на диска.

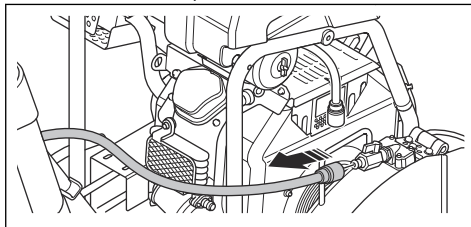

4. Свържете маркуча на резервоара за вода.
Уверете се, че клапанът за вода на предпазителя на диска е затворен.

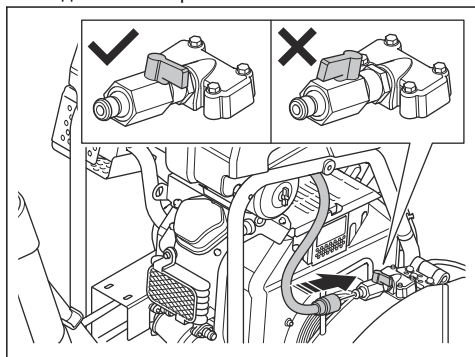

5. Напълнете водния резервоар с вода.

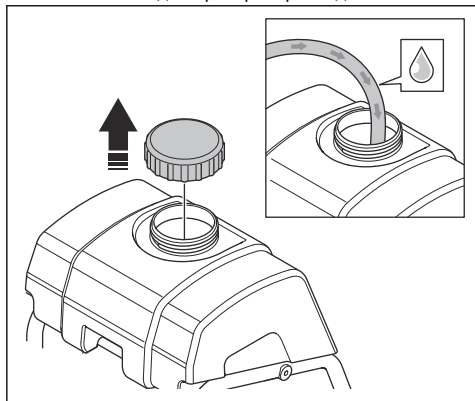

За регулиране на височината на ръкохватката

1. Разхлабете 2-та болта (A), по 1 от всяка страна на продукта.

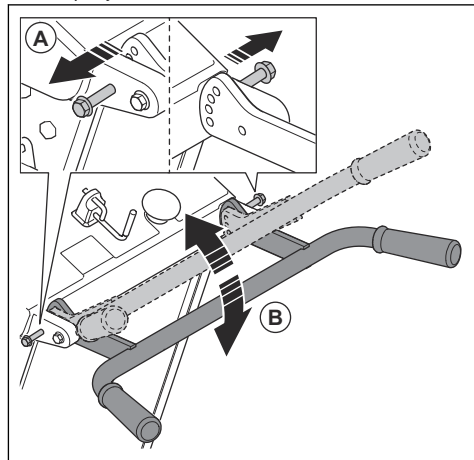

2. Наклонете ръкохватката нагоре или надолу, за да регулирате височината (B).
3. Монтирайте 2-та болта.

За монтиране на предпазителя на диска от противоположната страна на продукта

Можете да преместите предпазителя на диска от противоположната страна на продукта, за да получите достъп до всички площи, когато режете.

1. Отстранете болта (A).

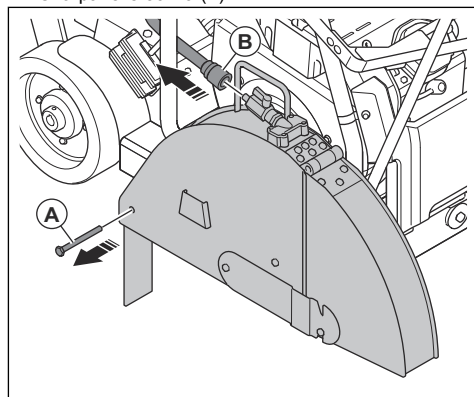

2. Разкачете маркуча за вода (B). Издърпайте маркуча за вода и го поставете от противоположната страна на продукта.

3. Отстранете предпазителя на диска.

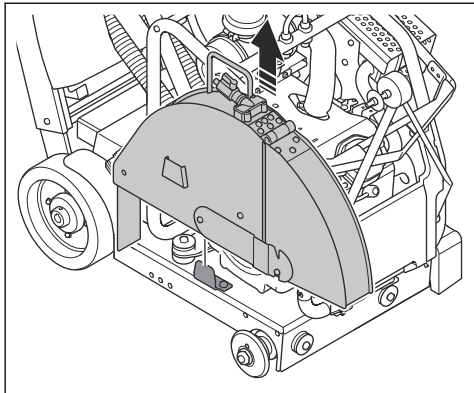

4. Отстранете заключващата плоча на предпазителя на диска (С).

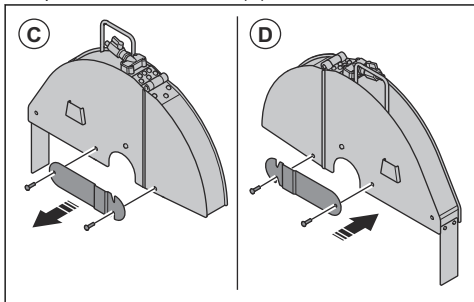

5. Монтирайте заключващата плоча на предпазителя на диска от противоположната страна на предпазителя на диска (D).

6. Отстранете предпазителя на вала и го монтирайте от противоположната страна на продукта.

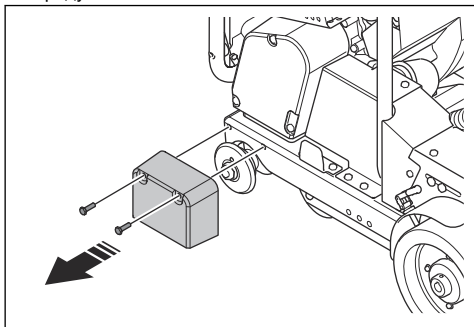

7. Поставете предпазителя на диска върху държача на предпазителя на диска (Е) от противоположната страна на продукта.

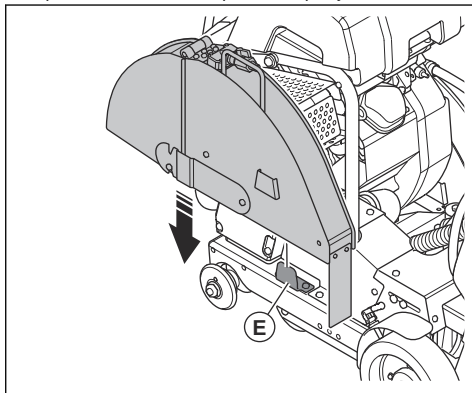

8. Монтирайте болта (F).

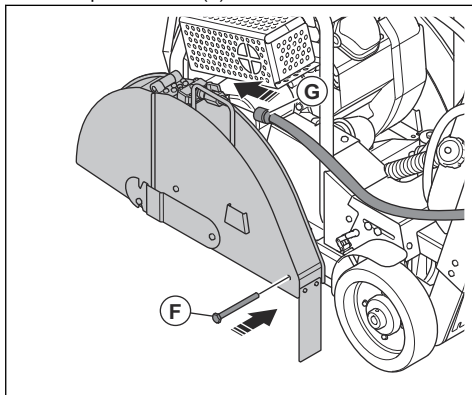

9. Закрепете маркуча за вода (G).



ВНИМАНИЕ: Уверете се, че маркучет за вода не докосва ауспуха.

10. Преместете и подравнете предния показалец. Направете справка с *За монтиране на показалеца на страница 18* и *За подравняване на показалеца с режещия диск на страница 19*.

За монтиране на режещ диск

1. Спрете продукта. Направете справка с *За спиране на продукта на страница 20*.
2. Завъртете лоста за дълбочина на рязане обратно на часовниковата стрелка, за да повдигнете напълно режещия диск.
3. Спрете подаването на вода.
4. Разкачете маркуча за вода от предпазителя на диска.

5. Отстранете винта и заключващата плоча на предпазителя на диска (A).

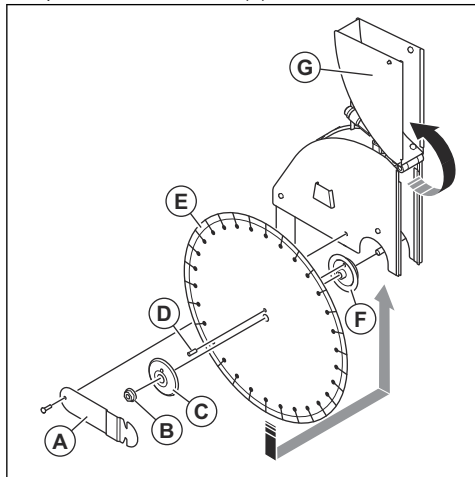

6. Отстранете гайката на вала на диска (B), външния фланец (C), шплинта (D) и вътрешния фланец (F).

Забележка: Гайката на вала на диска от дясната страна на продукта има леви резби. За да я отстраните, завъртете по часовниковата стрелка. Гайката на вала на диска от лявата страна на продукта има десни резби. За да я отстраните, завъртете обратно на часовниковата стрелка.

7. Извършете проверка на гайката на вала на диска (B), външния фланец (C), шплинта (D) и вътрешния фланец (F). Сменете ги, ако е необходимо.
8. Почистете всички контактни повърхности между режещия диск (E) и вътрешния фланец.
9. Почистете гайката на вала на диска.



ПРЕДУПРЕЖДЕНИЕ:

Повредените или замърсени части може да попречат на правилното монтиране на режещия диск.

10. Повдигнете предната част на предпазителя на диска (G).
11. Монтирайте режещия диск (E) върху вътрешния фланец.

12. Уверете се, че режещият диск се върти в посоката на стрелките върху него.

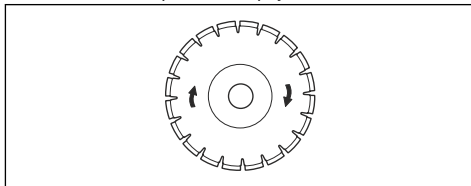

13. Монтирайте шплинта в режещия диск и вътрешния фланец.

14. Монтирайте външния фланец.

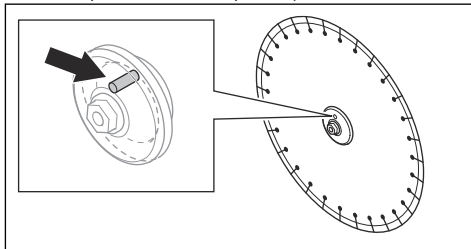

ПРЕДУПРЕЖДЕНИЕ:

Уверете се, че шплинтът е монтиран правилно.

15. Въртете режещия диск в посока, обратна на посоката на въртене, докато затягате винта на диска.
16. Завъртете лоста за дълбочина на рязане обратно на часовниковата стрелка, за да спуснете режещия диск.
17. Затегнете гайката на вала на диска до минимум 45 Nm с предоставения 27 mm гаечен ключ. Съпротивлението между режещия диск и земята държи режещия диск на мястото му.
18. Спуснете предната част на предпазителя на диска.

19. Уверете се, че стрелката за посока на предпазителя на диска (H) и стрелката за посока на режещия диск (I) сочат в една и съща посока.

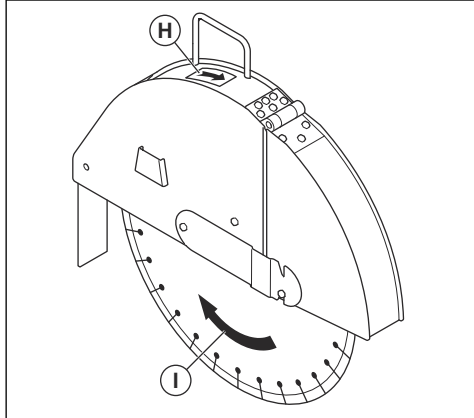

20. Монтирайте заключващата плоча на предпазителя на диска и винта.
21. Стартирайте продукта и се послушайте за необичайни звуци. Ако има необичайни звуци, изпълнете следните стъпки:
- Спрете продукта.
 - Отстранете режещия диск.
 - Проверете режещия диск за повреди.
 - Сменете режещия диск, ако е повреден.
 - Монтирайте режещия диск.

За задаване на дълбочината на рязане

1. Издърпайте надолу ограничителя за дълбочина на рязане (A), за да освободите лоста за дълбочина на рязане (B).

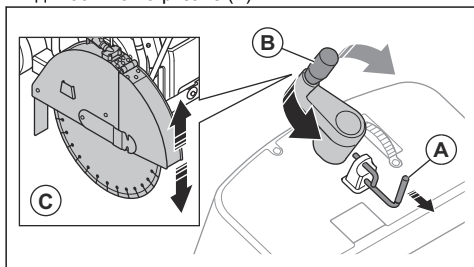

2. Завъртете лоста за дълбочина на рязане обратно на часовниковата стрелка, за да повдигнете режещия диск. Завъртете лоста за дълбочина на рязане по часовниковата стрелка, за да спуснете режещия диск (C).



ВНИМАНИЕ: Не спускайте режещия диск твърде бързо. Ако режещият диск се удари силно в

повърхността, това може да причини повреда на режещия диск.

3. Подравнете "0" на индикатора за дълбочина на диска със стрелките.

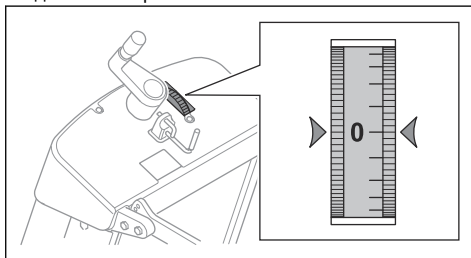

ВНИМАНИЕ: Винаги извършвайте пробно рязане, за да се уверите, че дълбочината на рязане е правилна.

Забележка: Оранжевият цвят на индикатора за дълбочина на рязане показва дълбочината на рязане в сантиметри. Белият цвят на индикатора за дълбочина на рязане показва дълбочината на рязане в инча.

4. Натиснете нагоре ограничителя за дълбочина на рязане (A), за да заключите лоста за дълбочина на рязане (B) и да зададете дълбочината на рязане.

За монтиране на показалеца

1. Подравнете отворите на показалеца с отворите на рамата на продукта.
2. Монтирайте 2-та винта, 2-те шайби и 2-те гайки.

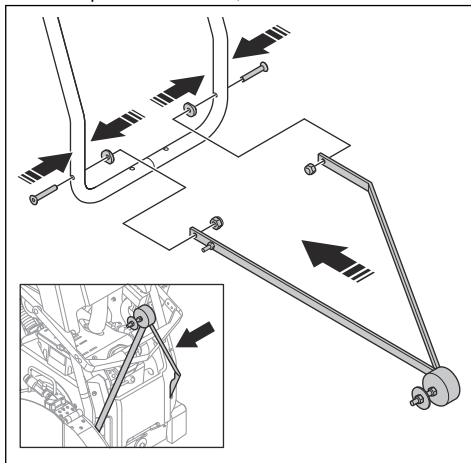

3. Регулирайте 2-те гайки, докато показалецът може да се върти свободно.

За подравняване на показалеца с режещия диск

1. Спуснете показалеца и го подравнете с маркирана линия.

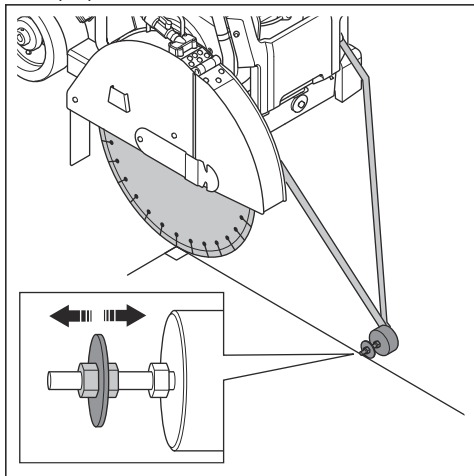

2. Уверете се, че показалецът е подравнен с режещия диск. Ако е необходимо, регулирайте диска на показалеца:
 - a) Разхлабете гайките на диска на показалеца.
 - b) Подравнете диска на показалеца с режещия диск.
 - c) Затегнете гайките.

За използване на правилната техника на работа



ПРЕДУПРЕЖДЕНИЕ: Валът на диска се завърта, когато двигателят се стартира.

- Стойте далече от пътя на диска, когато двигателят е включен. Правилното положение на оператора е зад ръкохватките, като двете ръце са върху ръкохватките.

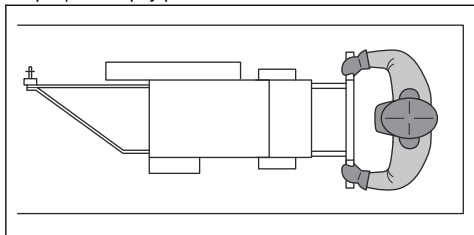

- По време на работния ден преглеждайте често режещия диск за пукнатини и счупени части. Не използвайте повреден режещ диск.



ПРЕДУПРЕЖДЕНИЕ: Спрете двигателя, преди да прегледате режещия диск.

- Не шлифуйте със страничната част на режещия диск. Режещият диск може да се счупи и да причини нараняване на оператора или странични лица. Използвайте само режещия край.
- Не наклоняйте и не извивайте режещия диск в разреза.
- Уверете се, че режещият диск се движи свободно и не се запъва в разреза.
- Ако ще режете бетонни тухли, ги закрепете плътно, преди да ги режете. Големото тегло на материала може да причини повреда на продукта и сериозно нараняване. Уверете се, че можете да местите продукта в контролирани условия.

За включване и изключване на спирачката за паркиране

1. Спрете двигателя.
2. Задайте лоста на спирачката за паркиране в положение "P", за да включите спирачката за паркиране (A).

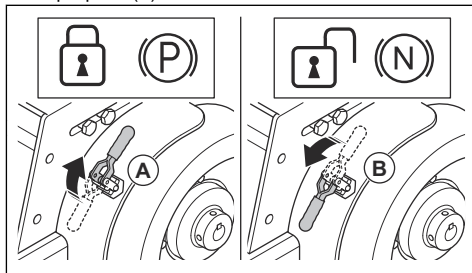

3. Задайте лоста за спирачката за паркиране в положение "N", за да изключите спирачката за паркиране (B).

Забележка: За FS 513 спирачката за паркиране трябва да е изключена, за да може двигателят да стартира.

За стартиране на продукта (FS 513)



ПРЕДУПРЕЖДЕНИЕ: Уверете се, че режещият диск е леко над земята.

1. Изключете бутона за спиране на машината (А).

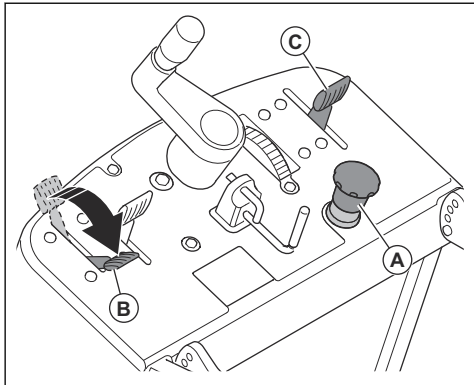

2. Издърпайте надолу лоста за газта на двигателя (В).
3. Задайте лоста за скорост на движение в положение "СПИРАНЕ" (С).
4. Изключете спирачката за паркиране. Направете справка с *За включване и изключване на спирачката за паркиране на страница 19.*
5. Отворете предния капак.
6. Задайте превключвателя за ВКЛ./ИЗКЛ. на двигателя в положение "ВКЛ."

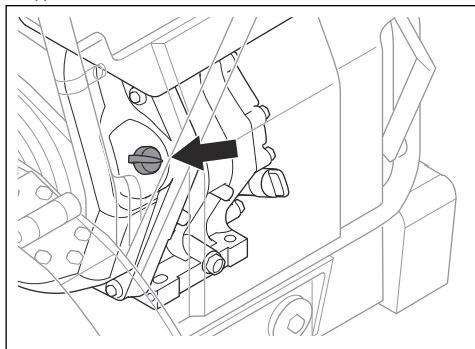

7. Затворете предния капак.
8. Дръпнете стартовото въжence, за да стартирате двигателя.

За стартиране на продукта (FS 520, FS 524)



ПРЕДУПРЕЖДЕНИЕ: Уверете се, че режещият диск е леко над земята.

1. Изключете бутона за спиране на машината (А).

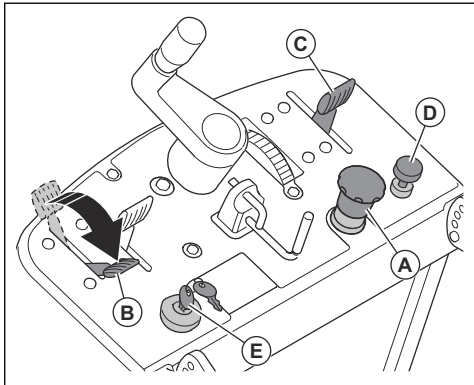

2. Издърпайте надолу лоста за газта на двигателя (В).
3. Задайте лоста за скорост на движение (С) в положение "СПИРАНЕ".
4. Издърпайте дросела на двигателя (D).
5. Изключете спирачката за паркиране. Направете справка с *За включване и изключване на спирачката за паркиране на страница 19.*
6. Завъртете ключа за стартиране на двигателя (Е) в положение "СТАРТ", за да стартирате двигателя.

За спиране на продукта



ПРЕДУПРЕЖДЕНИЕ: В случай на аварийна ситуация използвайте бутона за спиране на машината, за да спрете бързо продукта.



ПРЕДУПРЕЖДЕНИЕ: Режещият диск се върти известно време, след като двигателят спре.



ПРЕДУПРЕЖДЕНИЕ: Лостът за дълбочина на рязане трябва винаги да е заключен, когато не го използвате.

1. Спрете двигателя. Направете справка с ръководството за оператора, предоставено от производителя на двигателя.
2. Включете спирачките за паркиране. Направете справка с *За включване и изключване на спирачката за паркиране на страница 19.*

За работа с продукта



ПРЕДУПРЕЖДЕНИЕ: Лостът за дълбочина на рязане трябва винаги да е

заклучен, когато не използвате колелото за дълбочина на рязане.

1. Подравнете показалеца с режещия диск. Направете справка с *За подравняване на показалеца с режещия диск на страница 19*.
2. Отворете клапана за управление на водния дебит.
3. Стартирайте водния дебит.



ВНИМАНИЕ: Всяка страна на режещия диск трябва да има достатъчно количество вода, за да охлажда режещия диск. Водата също така предотвратява натрупването на прах.

4. Бавно завъртете лоста за дълбочина на рязане обратно на часовниковата стрелка, за да спуснете режещия диск.
5. Направете разрез, с приблизителна дължина 20 – 30 mm/0,8 – 1,2 in.
6. Режете, като правите стъпки от 50 mm/2 in, докато получите необходимата дълбочина. Натиснете ограничителя за дълбочина на диска, за да заключите лоста за дълбочина на рязане.
7. Издърпайте лоста за скорост на движение почти докрай.
8. Задайте лоста за включване на трансмисията в положение "ВКЛЮЧЕНО".

9. Натиснете лоста за скорост на движение напред, докато достигнете желаната скорост.
10. Режете само по линия.
11. Бутнете продукта бавно напред и се уверете, че показалецът и режещият диск са подравнени с маркировките.



ВНИМАНИЕ: Работете с продукта бавно и се уверете, че показалецът и режещият диск са подравнени с маркировките. Не завъртайте и не местете продукта от едната страна до другата, докато режещият диск се върти.

За спиране на работата

1. Дръпнете лоста за скорост на движение назад, за да спрете продукта.
2. Издърпайте ограничителя за дълбочина на диска, за да отключите лоста за дълбочина на рязане.
3. Завъртете лоста за дълбочина на рязане по часовниковата стрелка, за да повдигнете напълно режещия диск.
4. Натиснете надолу ограничителя за дълбочина на диска, за да заключите лоста за дълбочина на рязане.
5. Затворете клапана за управление на водния дебит.

Техническо обслужване

Въведение



ПРЕДУПРЕЖДЕНИЕ: Прочетете и разберете главата с инструкции за безопасност, преди да започнете техническо обслужване на продукта.

За всички работи по поддръжката и поправката на продукта е необходимо специално обучение. Гарантираме, че са налични професионален ремонт и обслужване. Ако Вашият дилър не предлага сервизно обслужване, говорете с него, за да Ви даде информация за най-близкия сервиз.

Относно резервните части се обърнете към Вашия дилър или сервиз за Husqvarna.

Необходими дейности за извършване преди техническо обслужване

- Паркирайте продукта на равна повърхност.

- Спрете продукта. Направете справка с *За спиране на продукта на страница 20*.
- Почистете площта около продукта от масла и замърсявания. Отстранете нежеланите предмети.
- Поставете ясни знаци около площта за техническото обслужване, за да предупредите странични лица, че в момента се извършва дейност по техническото обслужване.
- Дръжте наблизо пожарогасители, медицински принадлежности и телефонен апарат за спешна връзка.

Разписание за техническо обслужване

Техническо обслужване	Еже-дневно	На всеки 50 часа	Всеки месец	На всеки 6 месеца
Почистете външните повърхности на продукта с вода. Направете справка с <i>За почистване на продукта на страница 22.</i>	X			
Почистете въздушния филтър. Направете справка с <i>За почистване и смяна на въздушния филтър на страница 27.</i>	X			
Извършете обща проверка. Направете справка с <i>За извършване на обща проверка на страница 23.</i>	X			
Извършете проверка на нивото на моторното масло.	X			
Извършете проверка на бутона за спиране на машината. Направете справка с <i>За извършване на проверка на бутона за спиране на машината на страница 9.</i>	X			
Извършете проверка на предпазителите на диска. Направете справка с <i>За извършване на проверка на предпазителя на диска на страница 10.</i>	X			
Извършете проверка на режещия диск. Направете справка с <i>Режещи ножове на страница 12.</i>	X			
Извършете проверка на водния дебит. Ако водният дебит не е достатъчен, извършете проверка на отворите за подаване на вода в предпазителя на диска. Уверете се, че няма запушване.	X			
Сменете моторното масло и масления филтър на двигателя.		X		
Почистете охладителните ребра на двигателя.		X		
Извършете проверка на проверката на колелата.		X		
Извършете проверка на V-образния ремък. Регулирайте обтягането, ако е необходимо. Направете справка с <i>За регулиране на обтягането на V-образния ремък (FS 513) на страница 23</i> или <i>За регулиране на обтягането на V-образния ремък (FS 513) на страница 23.</i>		X		
Смажете гресьорките за регулиране на дълбочината на рязане. Направете справка с <i>За смазване на продукта на страница 26.</i>		X		
Извършете проверка на задвижващите ремъци на трансмисията. Сменете и регулирайте обтягането, ако е необходимо. Направете справка с <i>За регулиране на обтягането на задвижващия обтягащ ремък на трансмисията на страница 25.</i>		X		
Заредете акумулаторната батерия (FS 520, FS 524). Направете справка с <i>За зареждане на акумулаторната батерия (FS 520, FS 524) на страница 27.</i>			X	
Нанесете високотемпературна грес върху връзките на акумулаторната батерия (FS 520, FS 524).				X

За почистване на продукта

продукта, от него могат да извърчат замърсявания и вредни материали.



ПРЕДУПРЕЖДЕНИЕ: Носете защитни очила. Когато почиствате



ВНИМАНИЕ: Запушеният смукателен въздухопровод намалява ефективността на продукта и може да причини прегряване на двигателя.

- Оставете продукта да се охлади, преди да го почиствате.
- Не почиствайте електрически компоненти с вода.
- Използвайте мек почистващ препарат. Използвайте защитни ръкавици, за да предотвратите раздразнение на кожата.
- Винаги почиствайте цялото оборудване в края на работния ден. Не използвайте водоструйка за почистване на продукта.
- Отстранете запушванията във всички отвори за въздух.
- Почистете всички контакти, връзки и кабели със суха кърпа.
- Отстранете нежелания материал, който причинява запушване на отворите за подаване на вода в предпазителя на диска.
- Почистете около капачката на резервоара за гориво.

За извършване на обща проверка

- Уверете се, че всички гайки и винтове на продукта са затегнати.
- Уверете се, че кабелите на продукта не са в положение, в което могат да бъдат повредени.
- Уверете се, че няма течове на гориво или масло.
- Уверете се, че уплътненията на капачката на резервоара за гориво не са повредени.
- Проверете маркуча за гориво. Сменете маркуча за гориво, ако е повреден или износен.
- Проверете маркучите за вода за теч. Не работете с продукт, който има повредени маркучи за вода.

За регулиране на обтягането на V-образния ремък (FS 513)

1. Отстранете 3-те винта и капака на V-образния ремък.

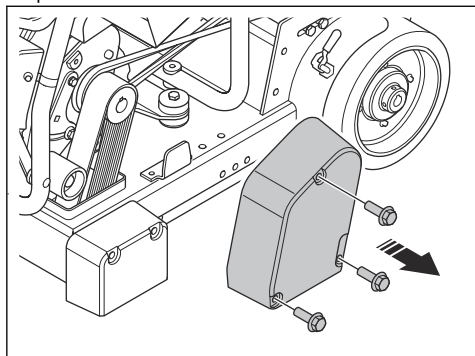

2. Извършете проверка на V-образния ремък. Сменете V-образния ремък, ако е повреден.
3. Разхлабете 2-та болта.

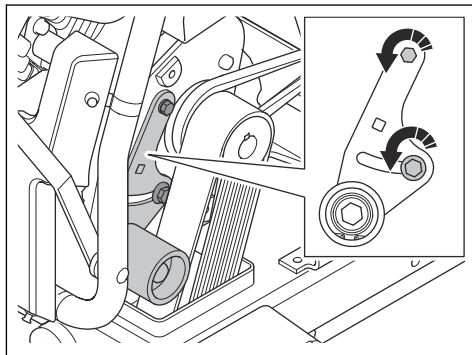

4. Поставете динамометричен гаечен ключ в отвора (A).

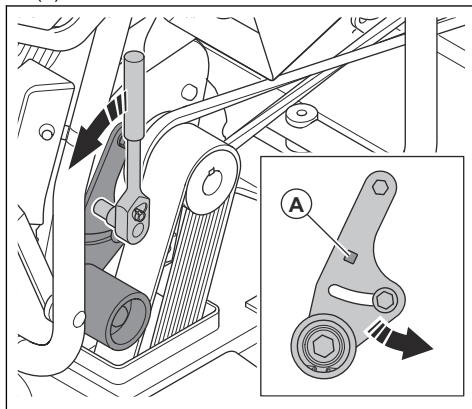

5. Приложете въртящ момент от 50 Nm за да натиснете натегателната ролка към V-образния ремък.
6. Затегнете болта (B).

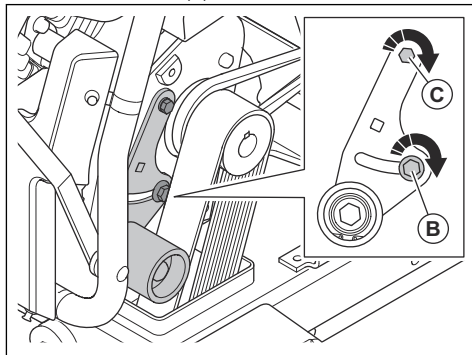

7. Затегнете болта (C).

8. Монтирайте капака на V-образния ремък и 3-те винта.

За регулиране на обтягането на V-образния ремък (FS 520, FS 524)

Необходимо е да регулирате обтягането само когато сменят V-образния ремък.

1. Отстранете 3-те болта и капака на V-образния ремък.

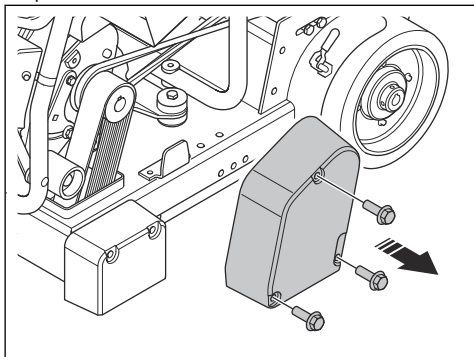

2. Отстранете V-образния ремък и монтирайте новия V-образен ремък.
3. Отстранете винта за обезопасяване (A) и гайката (B)

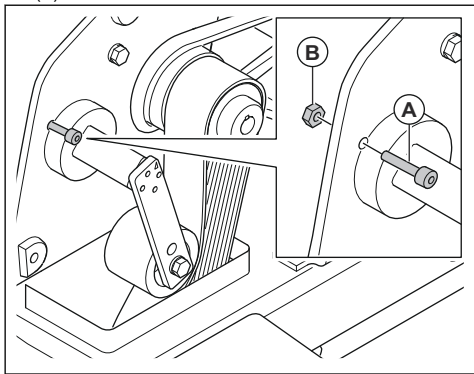

4. Разхлабете болта на устройството за обтягане (C).

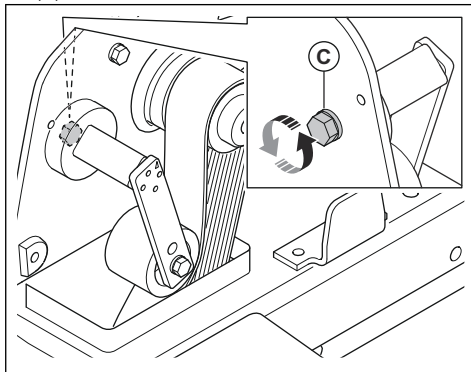

5. Използвайте гаечен ключ, за да завъртите устройството за обтягане обратно на часовниковата стрелка. Подравнете стрелката (D) с маркировките на устройството за обтягане, за да зададете правилното обтягане.

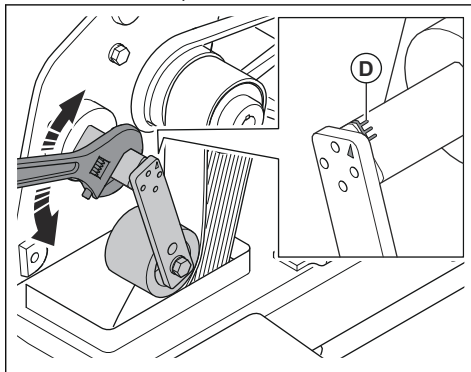

6. Затегнете болта за устройството за обтягане.
7. Монтирайте капака на V-образния ремък и 3-те болта.

За регулиране на обтягането на задвижващия обтягащ ремък на трансмисията

1. Отстранете 5-те болта и капака.

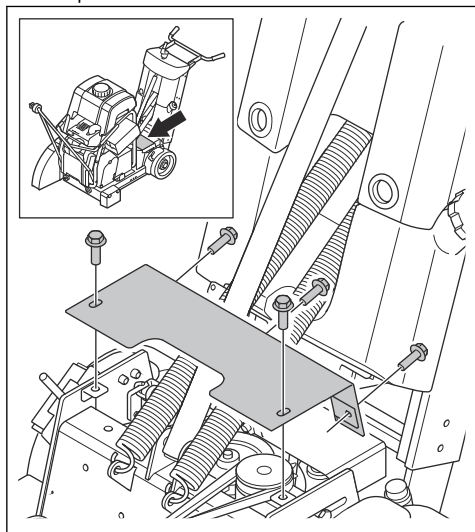

2. Отстранете капака.

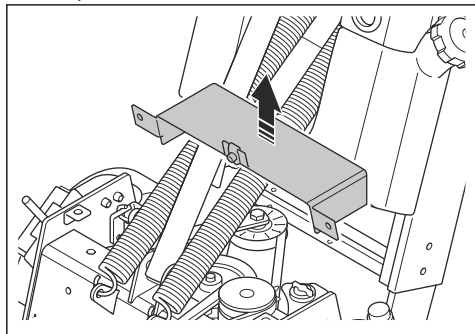

3. Отстранете 4-те болта и капака.

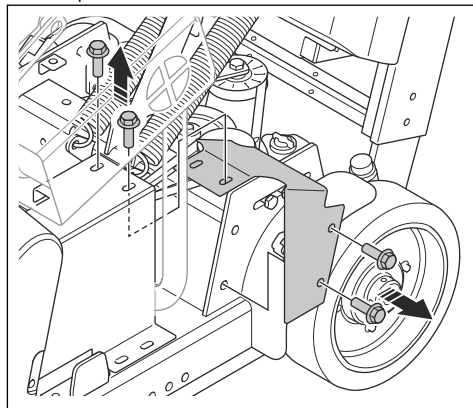

4. Отстранете 2-та болта и капака.

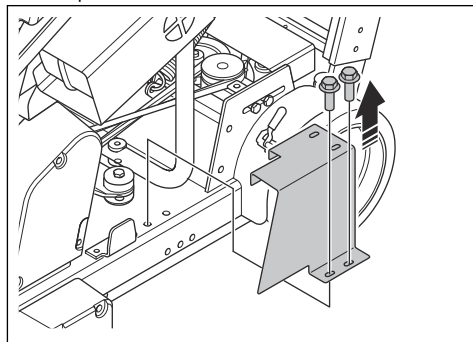

5. Разхлабете 2-та болта. Увеличете разстоянието между 2-те ролки, за да обтегнете задвижващия обтягащ ремък на трансмисията. Намалете разстоянието между 2-те ролки, за да разхлабите задвижващия обтягащ ремък на трансмисията.

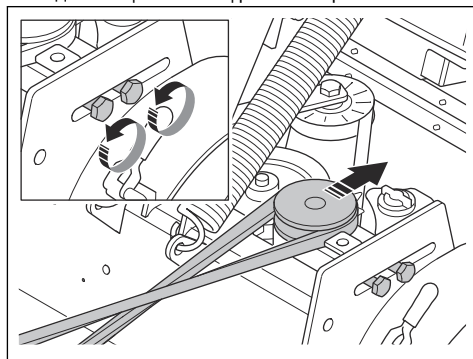

6. Монтирайте 4-те капака в обратна последователност.

За отстраняване или смяна на режещия диск



ПРЕДУПРЕЖДЕНИЕ: Когато отстранявате диамантени инструменти, оставете продукта да се охлади и използвайте защитни ръкавици. Диамантените инструменти са много горещи след използване.

1. Спрете продукта. Направете справка с *За спирание на продукта на страница 20*.
2. Спрете подаването на вода и разкачете маркуча за вода от предпазителя на диска.
3. Изпълнете стъпките в *За монтиране на режещ диск на страница 16* за отстраняване или смяна на режещия диск.
4. Преди да работите отново с продукта отново, пуснете подаването на вода и свържете маркуча за вода към предпазителя на диска.

За смазване на продукта

1. Повдигнете режещия диск до максимална височина.
2. Нанесете грес върху гресьорката. За правилната грес направете справка с *Технически характеристики на страница 30*.

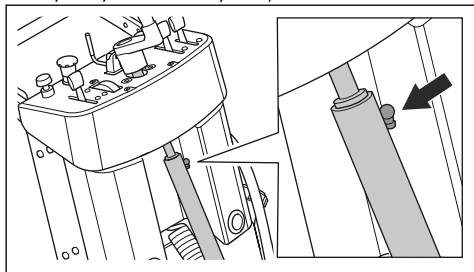

3. Повдигнете и спуснете режещия диск няколко пъти, за да се уверите, че продуктът е смазан.

За извършване на проверка на нивото на моторното масло (FS 513)

1. Поставете продукта върху плоска повърхност.
2. Отстранете режещия диск.
3. Отворете предния капак.
4. Отстранете мерителната пръчка от резервоара за масло.
5. Почистете маслото от мерителната пръчка.

6. Поставете мерителната пръчка в резервоара за масло. Не закрепвайте напълно мерителната пръчка (A).

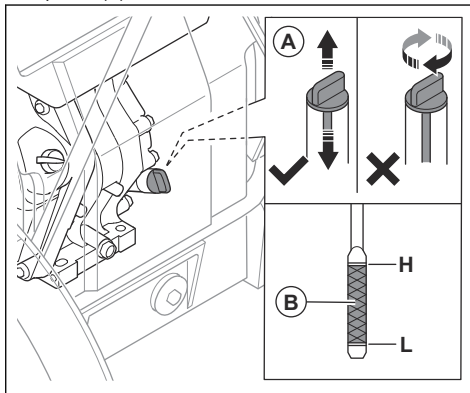

7. Отстранете мерителната пръчка.
8. Проверете нивото на маслото на мерителната пръчка. Уверете се, че нивото на моторното масло е между маркировките върху мерителната пръчка (B).
9. Ако нивото на маслото е ниско, долейте още моторно масло в продукта и извършете проверка на нивото на маслото отново. Направете справка с *Технически характеристики на страница 30* за правилното моторно масло.

За извършване на проверка на нивото на моторното масло

1. Поставете продукта върху плоска повърхност.
2. Отстранете режещия диск.
3. Отстранете мерителната пръчка от резервоара за масло.

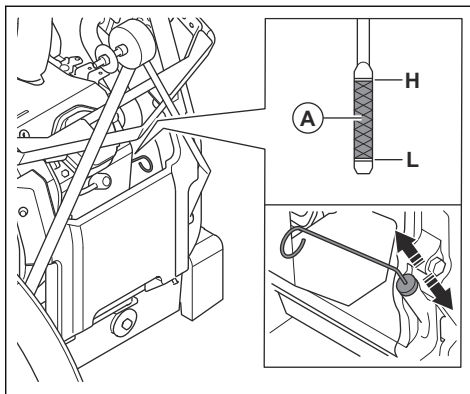

4. Почистете маслото от мерителната пръчка.
5. Поставете мерителната пръчка изцяло в резервоара за масло.

- Отстранете мерителната пръчка.
- Проверете нивото на маслото на мерителната пръчка. Уверете се, че нивото на моторното масло е между маркировките върху мерителната пръчка (А).
- Ако нивото на маслото е ниско, долейте още моторно масло в продукта и извършете проверка на нивото на маслото отново. Направете справка с *Технически характеристики на страница 30* за правилното моторно масло.

За смяна на моторното масло

Ако двигателят е студен, го оставете да работи 1 – 2 минути, преди да източите моторното масло. Това затопля моторното масло и води до неговото по-бързо източване.



ПРЕДУПРЕЖДЕНИЕ: Не оставяйте двигателя да работи повече от 1 – 2 минути, преди да източите моторното масло. Моторното масло става много горещо и може да причини изгаряния. Оставете двигателя да изстине, преди да източите моторното масло.



ПРЕДУПРЕЖДЕНИЕ: Ако разлеее моторно масло върху тялото си, почистете със сапун и вода.



ВНИМАНИЕ: Използвайте моторно масло за 2-тактови двигатели. Моторното масло за 2-тактови двигатели може да причини повреда на двигателя.

- Направете справка с ръководството за оператора, предоставено от производителя на двигателя.



ВНИМАНИЕ: Спазвайте местните регламенти за безопасно изхвърляне на използвано моторно масло.

За почистване и смяна на въздушния филтър



ПРЕДУПРЕЖДЕНИЕ: Използвайте одобрена респираторна защита, когато почиствате или сменяте въздушния филтър. Изхвърляйте правилно използваните въздушни филтри. Прахът във въздушния филтър е опасен за здравето.



ПРЕДУПРЕЖДЕНИЕ: Не почиствайте въздушния филтър с въздух под налягане. Това ще причини повреда на въздушния филтър и ще увеличи риска от вдишване на опасния прах.



ВНИМАНИЕ: Винаги сменяйте въздушния филтър, ако е повреден. В противен случай ще проникне прах в двигателя и ще причини повреда.

- За информация относно почистването и смяната на въздушен филтър направете справка с ръководството за оператора за двигателя.

За проверка на запалителната свещ



ПРЕДУПРЕЖДЕНИЕ: Не използвайте запалителна свещ с повредена лула или кабел на запалителната свещ. Повредена запалителна свещ може да причини токов удар.



ВНИМАНИЕ: Винаги използвайте препоръчания тип запалителни свещи. Използването на запалителна свещ от неправилен тип може да причини повреда на продукта.

- Проверете запалителната свещ, ако двигателят е с понижена мощност, стартира трудно или не работи правилно при обороти на празен ход.
- За да намалите риска от попадане на нежелани материали върху електродите на запалителната свещ, спазвайте тези инструкции:
 - Уверете се, че типът на горивото е правилен.
 - Уверете се, че въздушният филтър е чист.
- Ако запалителната свещ е замърсена, я почистете и се уверете, че разстоянието между електродите е правилно.
- Сменете запалителната свещ, ако е необходимо.
- За повече информация направете справка с ръководството за оператора за двигателя.

За зареждане на акумулаторната батерия (FS 520, FS 524)

Извършвайте проверка на заряда на акумулаторната батерия на редовни интервали. Необходимо е да зареждате акумулаторната батерия всеки месец. Напълно заредената акумулаторна батерия е 12,8 V.

- Извършете една от следните процедури, за да заредите акумулаторната батерия:
 - Стартирайте продукта и го оставете включен за 30 минути, без да работите с него.

- b) Свържете акумулаторната батерия към зарядно устройство за поддържане на заряд за 8 часа. Зарядното устройство за поддържане на заряд трябва да е с номинален ток 2 А или по-малко.

Ако в акумулаторната батерия няма достатъчно мощност, за да стартира продукта, след като сте я заредили, трябва да смените акумулаторната батерия. Направете справка с *За смяна на акумулаторната батерия (FS 520, FS 524)* на страница 28.

За смяна на акумулаторната батерия (FS 520, FS 524)

1. Отворете капака на акумулаторната батерия.

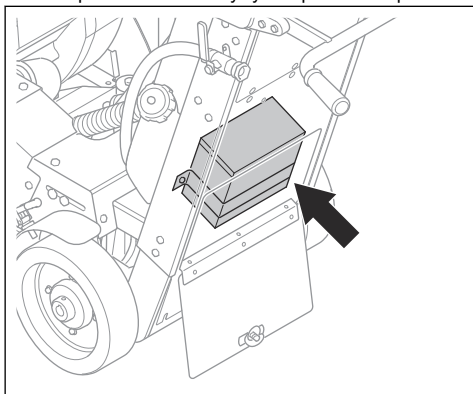

2. Отстранете 2-та винта и рамата, която държи акумулаторната батерия.

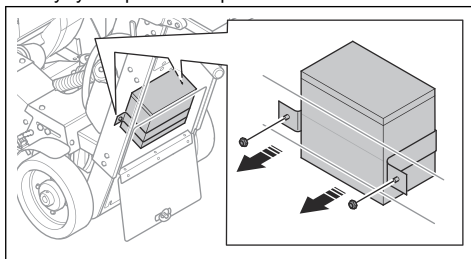

3. Разкачете отрицателната клемма от акумулаторната батерия.



ПРЕДУПРЕЖДЕНИЕ: Трябва да разкачите отрицателната клемма, преди да разкачите положителната клемма.

4. Разкачете положителната клемма от акумулаторната батерия.
5. Отстранете акумулаторната батерия.
6. Монтирайте новата акумулаторна батерия в обратната последователност. Нанесете високотемпературна грес върху връзките на акумулаторната батерия, преди да свържете клемите на акумулаторната батерия.

Търсене и отстраняване на неизправности



ПРЕДУПРЕЖДЕНИЕ: Ако двигателят или режещият диск спре, повдигнете напълно режещия диск извън разреза. Задайте превключвателя за стартиране на двигателя в положение за спиране и натиснете бутона за спиране на машината на таблото за управление.

Прегледайте изцяло продукта, преди да го стартирате отново.

За повече информация относно предупредителните символи направете справка с ръководството за оператора за таблото за управление.

Проблем	Причина	Решение
Двигателят не стартира.	Клапанът на горивото е затворен.	Направете справка с ръководството за оператора, предоставено от производителя на двигателя.
	Клапанът на дросела е отворен.	
	Резервоарът за гориво е празен.	
	Има натрупан материал върху електродите на запалителната свещ.	
	Въздушният филтър е запушен.	

Проблем	Причина	Решение
Има загуба на напрежение в режещия диск.	Режещият диск не е подравнен с показалеца.	Подравнете режещия диск с показалеца.
	Режещият диск е прекалено твърд за материала.	Използвайте правилния режещ диск за материала.
	Режещият диск работи с неправилни обороти.	Извършете проверка на оборотите с тахометър. Уверете се, че размерът на режещия диск е подходящ за оборотите.
	Режещият диск е монтиран неправилно.	Монтирайте правилно режещия диск.
Режещият диск е повреден.	Режещият диск е прекалено твърд за материала.	Използвайте правилния режещ диск за материала.
	Режещият диск се е нагрял прекалено много по време на работа.	Извършете проверка на подаването на вода.
	Режещият диск се е усукал по време на работа.	Режете само по права линия.
	Центърът на режещия диск е износен.	Сменете ножа.
	Режещият диск е бил повреден по време на транспортиране или при монтажа му.	Сменете режещия диск. Отстранете режещия диск по време на транспортиране.

Транспортиране, съхранение и изхвърляне

Транспортиране



ПРЕДУПРЕЖДЕНИЕ: Бъдете внимателни при транспортиране. Продуктът е тежък и може да причини нараняване или повреда, ако падне или се премести по време на транспортиране.

Колелата позволяват ръчно преместване на продукта на по-къси разстояния. За по-дълги разстояния повдигнете продукта, за да го преместите, или го натоварете на превозно средство.



ВНИМАНИЕ: Не теглете продукта зад превозно средство.

- Обезопасете надеждно продукта по време на транспортиране. Уверете се, че не може да се движи. Използвайте ухото за повдигане или основната плоча на продукта, за да го закрепите.
- Отстранете режещия диск преди транспортиране на продукта.
- Отстранете всички инструменти и гаечни ключове.
- При транспортиране на продукта и горивото се уверете, че няма течове или изпарения. Искри или открит огън, например от електрически

устройства или котли, може да доведе до избухването на пожар.

- Винаги използвайте одобрени контейнери за транспортиране на гориво.
- Преглеждайте новите режещи дискове за повреди при транспортиране.
- Обезопасете показалеца с въжето на показалеца преди транспортиране на продукта. Направете справка с *За повдигане на продукта на страница 29*.

За повдигане на продукта



ПРЕДУПРЕЖДЕНИЕ: Уверете се, че ухото за повдигане не е повредено. Не използвайте вериги или друго подемно оборудване с груби ръбове, което може да причини повреда на точката за повдигане.



ПРЕДУПРЕЖДЕНИЕ: Не ходете и не стойте под или близо до повдигнат продукт.



ПРЕДУПРЕЖДЕНИЕ: Използвайте ботуши със стоманени бомбета и нехлъзгащи се подметки, когато повдигате продукта. Направете

1. Повдигнете показалеца и го обезопасете с въжето на показалеца.

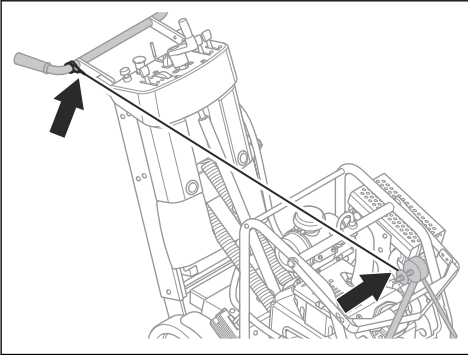

2. Отстранете режещия диск.
3. Спускате продукта, докато рамата стане успоредна на земята.
4. Ако продуктът има резервоар за вода, го изпразнете и го наклонете назад.
5. Закрепете подемното оборудване към точката за повдигане.

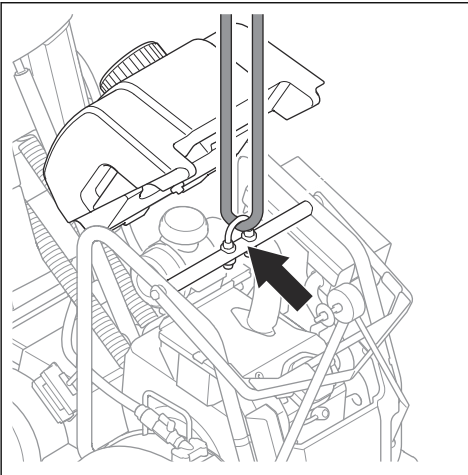

ПРЕДУПРЕЖДЕНИЕ:

Уверете се, че подемното оборудване е с правилните размери. На табелката с данни на продукта е посочено теглото му.

6. Повдигнете продукта бавно.

Съхранение

- Съхранявайте продукта под ключ, за да предотвратите достъпа до него на деца или лица, които не са упълномощени да го използват.
- Винаги дръжте продукта на закрито.
- Съхранявайте продукта на сухо и незамръзващо място.
- Отстранете режещия диск от продукта след работа.
- Съхранявайте режещите дискове на безопасна площ, за да се избегне повреда.
- Съхранявайте режещите дискове на суха площ без скреж.
- Преглеждайте новите режещи дискове за повреда от съхранението.
- Дръжте продукта върху равна, хоризонтална повърхност.
- Отстранете всичкото гориво от резервоара, преди да приберете продукта за съхранение за дълъг период от време. Изхвърлете горивото на подходящо за целта място.
- Винаги използвайте одобрени контейнери за съхранение на гориво.

Изхвърляне

- Спазвайте местните изисквания за рециклиране и приложимите регламенти.
- Изхвърлете всички химикали, като например моторно масло или гориво, в сервизен център или на подходящо място за изхвърляне.
- Когато продуктът вече не се използва, го изпратете на дилър на Husqvarna или го изхвърлете на място за рециклиране.

Технически характеристики

Двигател	FS 513	FS 520	FS 524
Марка/тип на двигателя ¹	HONDA		

¹ За допълнителна информация и въпроси относно конкретния двигател направете справка с ръководството на двигателя или уебсайта на производителя на двигателя.

Двигател	FS 513	FS 520	FS 524
Мощност на двигателя, kW/к.с. при об/мин ²	8,7/11,7 при 3600	15,5/20,8 при 3600	15,5/20,8 при 3600
Работен обем на двигателя, cm ³	389	688	
Капацитет на предпазния щит на режещия диск, mm/in	500/20		600/24
Макс. дълбочина на рязане, mm/in	185/7,3	190/7,5	240/9,5
Тегло на продукта с празни резервоари, kg/lb	192/423	232/512	233/514
Работно тегло, kg/lb	222/489	269/593	271/598
Макс. скорост на въртене на шпиндела, об/мин	3600		
Размер на вала, mm/in	25,4/1		
Диаметър на фланеца на диска, mm/in	114/4,5		
Охлаждаща течност на режещия диск	Вода		
Моторно масло	Направете справка с ръководството за оператора, предоставено от производителя на двигателя.		
Капацитет на резервоара за масло, l/qts	1,1/1,2	1,7/1,8	
Гориво	Безоловен бензин с максимално съдържание на етанол от 10%		
Капацитет на резервоара за гориво, l/qts	6,1/5,4	7,9/8,4	
Грес	NLGI 2, на литиева основа		

Емисии на шум и вибрации	FS 513	FS 520	FS 524
Ниво на звуковата мощност L_{WA} (измерена), dB(A)	107		109,2
Ниво на звуковата мощност L_{WA} (гарантирано), dB (A) ³	110		112
Ниво на звуковото налягане при ухото на оператора, dB (A) ⁴	102,3	101,4	
Нива на вибрациите, a_{hv} , m/s ² , дясна ръкохватка/лява ръкохватка ⁵	3,2/3,3	2,2/2,2	2,4/1,8

² По спецификацията на производителя на двигателя. Номинална полезна мощност съгласно SAE J1349, при посочените об/мин.

³ Шумови емисии в околната среда, измерени като звукова мощност (L_{WA}) в съответствие с директива на ЕО 2000/14/ЕО. Разликата между гарантираната и измерената звукова мощност е в това, че гарантираната звукова мощност включва също и дисперсията в резултата от измерването, както и вариациите между различните машини от един и същи модел в съответствие с Директива 2000/14/ЕО.

⁴ Ниво на звуковото налягане съгласно EN 13862:2021. Отчетените данни за нивото на звуковото налягане имат типична статистическа дисперсия (стандартно отклонение) от 2,5 dB (A)

⁵ Ниво на вибрациите съгласно EN 13862:2021. Отчетените данни за нивото на вибрациите имат типична статистическа дисперсия (стандартно отклонение) от 1,5 m/s²

Декларация за шума и вибрациите

Тези декларираны стойности са получены чрез лабораторен тип тестване в съответствие с посочената директива или стандарти и са подходящи за сравняване с декларираните стойности на други продукти, тествани в съответствие със същата директива или стандарти. Тези декларираны стойности могат да се използват за предварителны оценки на риска, но измерените в индивидуалните работны места стойности може да са по-високи. Действителните стойности на излагане и на риска от увреждане, изпитаны от индивидуалния потребител, са уникални и зависят от начина на работа на потребителя, в какъв материал се използва продуктът, както и от времето на експозиция, физическото състояние на потребителя и състоянието на продукта.

Размери на продукта

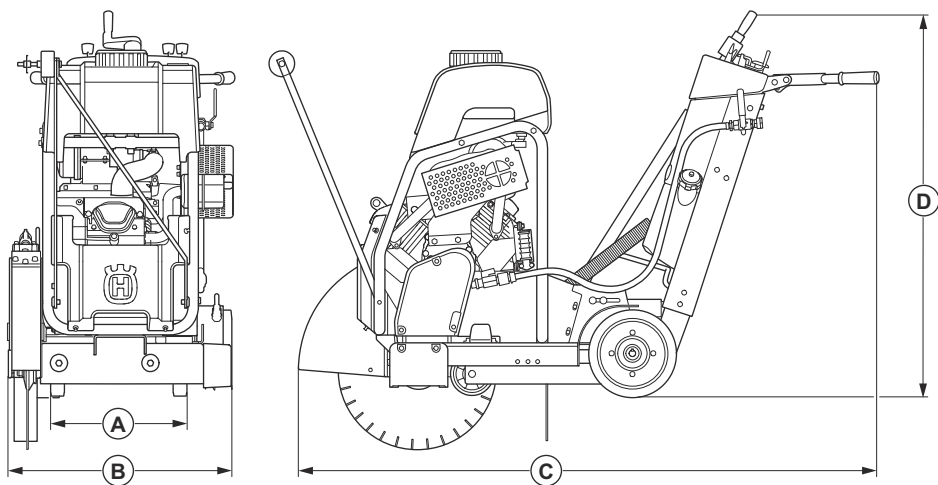

A	Ширина на задните колела, mm/in	570/22,5	C	Дължина (показалецът е нагоре и предпазителят на диска е монтиран), mm/in	1700/67
B	Макс. ширина (предпазителят на диска е монтиран), mm/in	670/26,4	D	Височина, mm/in	1080/42,5

Декларация за съответствие

Декларация за съответствие на ЕС

Ние, Husqvarna AB, SE-561 82 Huskvarna, ШВЕЦИЯ,
тел.: +46 36 146500, декларираме на своя собствена
отговорност, че продуктът:

Описание	Подов фугорез
Марка	Husqvarna
Тип/модел	FS 513, FS 520, FS 524
Идентификация	Серийни номера от 2023 и след това

отговаря напълно на следните директиви и
регламенти на ЕС:

Директива/регламент	Описание
2006/42/EC	"относно машините"
2014/30/EU	"относно електромагнитната съвместимост"
2000/14/EC	"относно шума извън сградите"

и че следните стандарти и/или технически
характеристики са приложени;

EN ISO 12100:2010

EN 13862:2001+A1:2009

EN 13862:2021

EN 55012:2008+A1:2009

EN ISO 14982:2009

Процедура за оценка на съответствието съгласно
2000/14/EO: приложение V.

За информация относно шумовите емисии
направете справка с глава *Технически
характеристики на страница 30.*

Partille, 2023-05-09



Фредерик Сандинг

Директор по развойна дейност, оборудване за
рязане и пробиване на бетон

Husqvarna AB, подразделение за строителна техника

Отговорен за техническата документация



CUPRINS

Introducere.....	35	Depanare.....	60
Siguranță.....	39	Transportul, depozitarea și eliminarea.....	60
Funcționare.....	44	Date tehnice.....	62
Întreținere.....	53	Declarație de conformitate.....	65

Introducere

Descrierea produsului

Acest produs este o mașină de tăiat pardoseli ghidată de operator echipată cu motor în 4 timpi, pe benzină.

Destinația produsului

Acest produs se folosește cu discuri diamantate pentru tăierea prin procedeu umed a materialelor de pe

suprafața pardoselilor dure, precum betonul, asfaltul și piatra. Orice altă utilizare este incorectă.

Produsul este utilizat în operații industriale de către operatori cu experiență.

Nu utilizați în interior, acest produs este destinat exclusiv utilizării în exterior.

Prezentarea generală a produsului

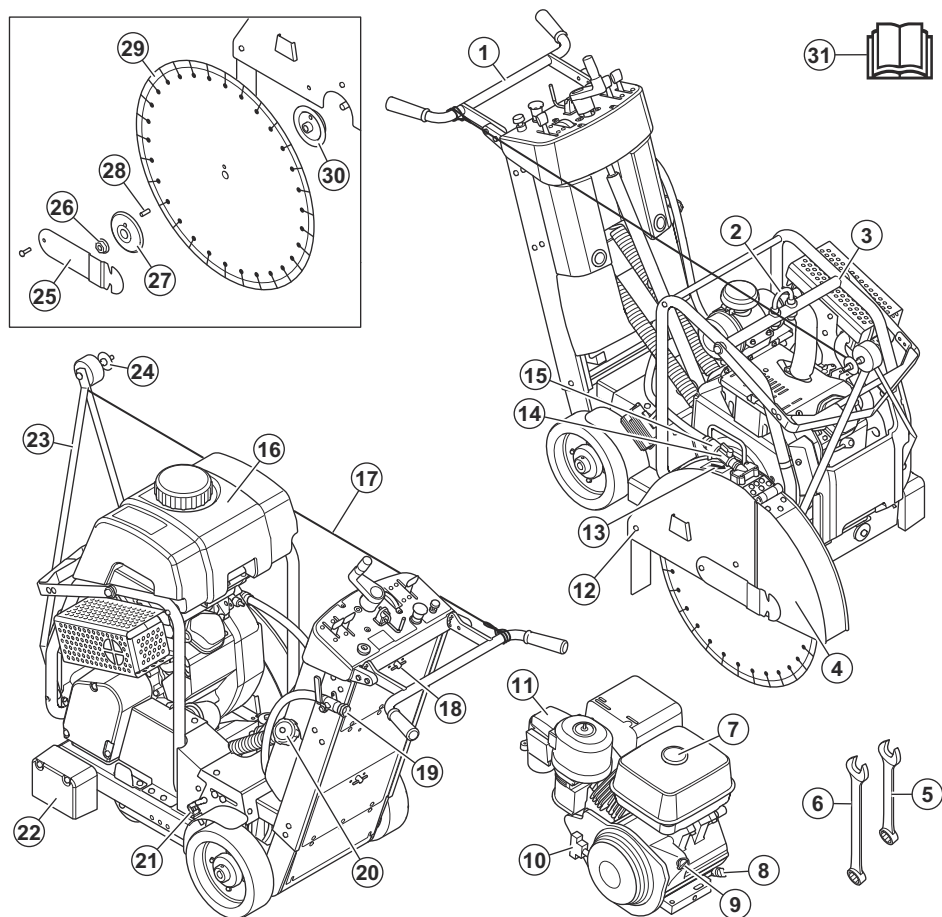

- | | |
|--|---|
| 1. Mâner | 15. Furtun de apă |
| 2. Ochi de ridicare | 16. Rezervorul de apă |
| 3. Cadru | 17. Cablu indicator |
| 4. Apărătoarea discului | 18. Depozitare unelte |
| 5. Cheie 13 mm | 19. Racord furtun apă cu robinet pentru alimentare externă cu apă |
| 6. Cheie 27 mm | 20. Rezervor de carburant (FS 520, FS 524) |
| 7. Rezervor de carburant (FS 513) | 21. Pârghie pentru frâna de parcare |
| 8. Jojă de ulei | 22. Capac flanșă |
| 9. Buton ON/OFF motor | 23. Indicator |
| 10. Cablu de pornire | 24. Disc indicator |
| 11. Filtrul de aer al motorului | 25. Placă de fixare pentru apărătoarea discului |
| 12. Șurub de blocare | 26. Piulița de fixare a axului lamei |
| 13. Săgeată care indică direcția de rotație a discului | 27. Flanșă exterioară |
| 14. Robinet de apă | |

- 28. Siguranță
- 29. Disc de tăiere (nu este furnizat)
- 30. Flanșă interioară
- 31. Manual de utilizare

Prezentare generală a panoului de control

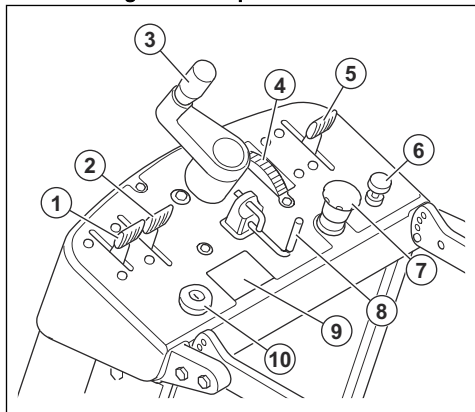

1. Pârghie pentru accelerație motor
2. Pârghie pentru cuplare transmisie
3. Pârghie pentru adâncimea de tăiere
4. Indicator pentru adâncimea de tăiere
5. Manetă de reglare a vitezei de deplasare
6. Șoc pentru motor (doar pentru FS 520 și FS 524)
7. Buton de oprire a utilajului
8. Oprire pentru adâncimea de tăiere
9. Tahometru motor
10. Pornire electrică (doar pentru FS 520 și FS 524)

Simbolurile de pe produs



Citiți cu atenție manualul operatorului și asigurați-vă că înțelegeți instrucțiunile înainte de a utiliza acest produs.



Utilizați echipament de protecție a auzului.



Utilizați ochelari de protecție aprobați.



Praful poate cauza probleme de sănătate. Utilizați echipament de protecție respiratorie aprobat.



Utilizați o cască de protecție în locuri unde pot cădea obiecte pe dvs.



Umpleți rezervorul numai cu apă.



Etichetă privind emisiile de zgomot în mediul înconjurător în conformitate cu directivele și reglementările din UE și Regatul Unit. Nivelul de putere sonoră garantat al produsului este specificat în *Date tehnice la pagina 62, Declarația privind zgomotul și vibrațiile la pagina 63 și pe etichetă.*



Toate deplasările mașinii în afara zonei de tăiere vor fi efectuate când scula nu se află în rotație.



Îndepărtați discul înainte de transport, atunci când ridicați, montați sau demontați produsul.



AVERTISMENT: Acest produs poate să fie periculos și să cauzeze vătămări corporale grave sau decesul operatorului sau al altor persoane. Aveți grijă să utilizați corect produsul.



Pericol de vătămări corporale prin tăiere. Mențineți părțile corpului la distanță de discul de tăiere.



Pericol de incendiu.



Combustibilul exploziv poate provoca incendii și arsuri grave.



Suprafață fierbinte.



Lent.



Rapid.



Pârghie pentru adâncimea de tăiere, coborâți discul de tăiere.



Pârghie pentru adâncime tăiere, ridicați discul de tăiere.



Mecanism de blocare a adâncimii de tăiere



Buton de oprire a utilajului.



Nu utilizați produsul în apropierea materialelor sau a gazelor inflamabile.



Țineți părțile corpului departe de componentele aflate în mișcare ale produsului.



Mențineți părțile corpului la distanță de discul de tăiere și de alte piese în mișcare.



Apărătorile de disc trebuie să fie permanent instalate pe produs. Nu lăsați să se vadă mai mult de 180° din discul de tăiere.



Nu utilizați un produs cu motor cu combustie la interior sau în zone fără un flux de aer suficient. Nu inhalați gazele de eșapament. Praful poate cauza probleme de sănătate. Utilizați echipament de protecție respiratorie aprobat.



Pârghie pentru debitul de apă, deschideți robinetul de apă.



Pârghie pentru debitul de apă, închideți robinetul de apă.



Nu porniți produsul în interior sau în spații închise.



Activați/dezactivați frânelor de parcare.



AVERTISMENT: Praful poate cauza probleme de sănătate. Utilizați echipament de protecție respiratorie aprobat. Asigurați-vă întotdeauna că există un flux de aer adecvat.



Gazele de eșapament ale motorului conțin monoxid de carbon, care este un gaz inodor, toxic și deosebit de periculos. Nu porniți motorul în interior sau în spații închise.



Nu fumați în apropierea carburantului. Pericol de incendiu.



Șoc



Oprii motorul înainte de alimentarea cu carburant.



RUN, pornește contactul.



Pornire electrică.



Frâna de parcare este activată.



Cuplați transmisia.



Decuplați transmisia.



Nu mai combustibil fără plumb.



X



Opriiți motorul și cuplați transmisia pentru a activa frâna de parcare.



Acest produs respectă Directivele CE aplicabile.



Acest produs este în conformitate cu reglementările aplicabile din Regatul Unit.

Plăcuță cu valori nominale

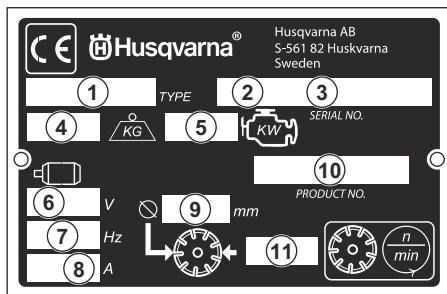

1. Model
2. Data fabricației, anul
3. Număr de serie
4. Greutate produs, kg
5. Putere motor, kW
6. Tensiune motor electric (dacă este echipat)
7. Fază motor electric (dacă este echipat)
8. Amperaj motor electric (dacă este echipat)
9. Diametru disc, mm
10. Număr articol
11. Turație disc, rotații/min

Deteriorarea produsului

Nu suntem responsabili pentru deteriorarea produsului dacă:

- produsul este reparat necorespunzător;
- produsul este reparat cu piese care nu provin de la producător sau care nu sunt aprobate de acesta;
- produsul are un accesoriu care nu provine de la producător sau care nu este aprobat de acesta;
- produsul nu este reparat la un centru de service omologat sau de o autoritate omologată;

Siguranță

Definiții privind siguranța

Avertismentele, atenționările și notele sunt utilizate pentru a desemna părți foarte importante din manual.



AVERTISMENT: Se utilizează dacă există risc de vătămare sau de deces pentru operator sau pentru trecători, în cazul

în care instrucțiunile din manual nu sunt respectate.



ATENȚIE: Se utilizează dacă există un risc de deteriorare a produsului, a altor materiale sau a zonelor învecinate, dacă instrucțiunile din manual nu sunt respectate.

Nota: Se utilizează pentru a furniza mai multe informații care sunt necesare într-o situație dată.

Instrucțiuni generale de siguranță



AVERTISMENT: Înainte de a utiliza produsul, citiți instrucțiunile de avertizare de mai jos.

- Acest produs este o unealtă periculoasă dacă nu sunteți atent sau dacă utilizați produsul incorect. Acest produs poate cauza vătămări corporale grave sau decesul operatorului sau al altor persoane. Înainte de a utiliza produsul trebuie să citiți și să înțelegeți conținutul acestui manual al operatorului.
- Acest produs nu este destinat utilizării de persoane (inclusiv copii) cu capacități fizice, senzoriale sau mintale reduse, lipsite de experiență și de cunoștințe.
- Păstrați toate avertismentele și instrucțiunile.
- Respectați toate legile și reglementările aplicabile.
- Operatorul și angajatorul operatorului trebuie să cunoască și să prevină riscurile în timpul funcționării produsului.
- Nu permiteți niciunei persoane să utilizeze produsul dacă nu a citit și înțeles conținutul manualului operatorului.
- Nu utilizați produsul decât dacă ați beneficiat de instruire înainte de utilizare. Asigurați-vă că toți operatorii sunt instruiți.
- Nu permiteți copiilor să utilizeze produsul.
- Permiteți numai persoanelor autorizate să utilizeze produsul.
- Operatorul este responsabil pentru accidente sau pentru pagubele materiale.
- Nu utilizați produsul atunci când sunteți obosit, bolnav sau dacă ați consumat alcool, droguri sau ați luat medicamente.
- Procedați întotdeauna cu atenție și folosiți-vă judecata.
- În timpul funcționării, acest produs produce un câmp electromagnetic. În anumite condiții, acest câmp poate interfera cu implanturile medicale active sau pasive. Pentru a scădea riscul de vătămări corporale grave sau deces, recomandăm persoanelor cu implanturi medicale să discute cu medicul și producătorul implantului medical înainte de a utiliza produsul.
- Păstrați produsul curat. Asigurați-vă că puteți citi clar semnele și autocolantele.
- Nu utilizați produsul dacă este deteriorat.
- Nu efectuați modificări asupra acestui produs.
- Nu utilizați produsul dacă este posibil ca alte persoane să-l fi modificat.

Instrucțiuni de siguranță pentru utilizare



AVERTISMENT: Înainte de a utiliza produsul, citiți instrucțiunile de avertizare de mai jos.

- Citiți instrucțiunile de avertizare furnizate împreună cu discul de tăiere de către producătorul discului de tăiere.
- Asigurați-vă că produsul este asamblat corect.
- Nu utilizați produsul fără ca apărătoarea de disc și capacele de protecție să fie instalate.
- Nu utilizați produsul cu partea frontală a apărătorii discului ridicată sau deschisă. Apărătoarea discului trebuie coborâtă și fixată corect.
- Utilizarea incorectă a produsului poate cauza ruperea discului de tăiere, având ca rezultat vătămări sau deteriorări.
- Asigurați-vă că știți cum să opriți rapid motorul în caz de urgență.
- Utilizați echipament individual de protecție. Consultați *Echipament de protecție personală la pagina 41*.
- Asigurați-vă că numai persoanele autorizate se află în zona de lucru.
- Verificați cablurile electrice din zona de lucru și asigurați-vă că nu sunt sub tensiune.
- Înainte de a utiliza produsul, verificați dacă există fire, cabluri sau conducte ascunse în zona de lucru. Dacă produsul lovește un obiect ascuns, opriți motorul imediat și examinați produsul și obiectul. Nu reluați operarea produsului înainte de a vă asigura că puteți continua în siguranță.
- Nu utilizați produsul în condiții de vreme nefavorabilă, de exemplu pe ceață densă, ploaie torențială, vânt puternic sau frig intens. Lucrul pe vreme nefavorabilă vă obosește și poate cauza apariția unor condiții periculoase, de exemplu a unor suprafețe alunecoase.
- Asigurați-vă că sunteți într-o poziție sigură și stabilă în timpul operării.
- Produsul poate cauza aruncarea obiectelor la turație ridicată. Asigurați-vă că toate persoanele din zona de lucru utilizează echipamentul aprobat de protecție personală. Înlăturați obiectele libere din zona de lucru.
- Gazele de eșapament ale motorului conțin monoxid de carbon, care este un gaz inodor, toxic și deosebit de periculos. Nu utilizați un produs cu motor cu combustie la interior sau în zone fără un flux de aer suficient.
- Înainte de a vă îndepărta de produs, opriți motorul și asigurați-vă că nu există riscul pornirii accidentale.
- Dacă produsul este prevăzut cu frâne de parcare, nu vă îndepărtați de produs fără a activa frânele de parcare.
- Nu vă îndepărtați de produs atunci când motorul este pornit.

- Lucrați cu atenție sporită pe suprafețele înclinate. Produsul are o greutate ridicată și poate cauza vătămări corporale grave în cazul în care cade.
- Asigurați-vă că niciun material nu se poate desprinde, cauzând accidentarea operatorului.
- Asigurați-vă că hainele, părul lung și bijuteriile nu se pot prinde în piesele în mișcare.
- Nu operați produsul dacă nu puteți primi ajutor în caz de accident.
- Păstrați zona de lucru curată și strălucitoare.
- Nu utilizați produsul în zonele în care pot surveni incendii sau explozii.
- Nu deplasați produsul în afara zonei de lucru atunci când discul de tăiere se rotește.

Siguranța împotriva gazelor de eșapament



AVERTISMENT: Înainte de a utiliza produsul, citiți instrucțiunile de avertizare de mai jos.

- Inhalate pe termen lung, gazele de eșapament pot cauza probleme de sănătate.
- Gazele de eșapament ale motorului conțin monoxid de carbon, care este un gaz inodor, toxic și deosebit de periculos. Inhalarea monoxidului de carbon poate cauza decesul. Deoarece monoxidul de carbon este inodor și nu poate fi văzut, nu îl puteți simți. Un simptom al intoxicației cu monoxid de carbon este amețea, dar este posibil ca persoana să își piardă cunoștința fără avertisment în cazul în care cantitatea sau concentrația de monoxid de carbon este suficient de ridicată.
- Și gazele de eșapament care se pot vedea sau care au miros conțin monoxid de carbon.
- Nu utilizați un produs cu motor cu ardere în interior și/sau în zone fără un flux de aer suficient.

Siguranță vibrație



AVERTISMENT: Înainte de a utiliza produsul, citiți instrucțiunile de avertizare de mai jos.

- În timpul funcționării produsului, se transmit vibrații de la produs la operator. Utilizarea regulată și frecventă a produsului poate cauza sau mări gradul de vătămare a operatorului. Vătămrile pot surveni la degete, mâini, încheieturi, brațe, umeri și/sau nervi și debitul sanguin, precum și în alte părți ale corpului. Vătămrile pot provoca incapacitate și/sau pot fi permanente, și se pot agrava progresiv în săptămâni, luni sau ani. Printre potențialele vătămări se numără deteriorarea sistemului de circulație a sângelui, a sistemului nervos, articulațiilor și a altor structuri ale corpului.
- Simptomele pot surveni în timpul utilizării produsului sau în alte momente. Dacă prezentați simptome și continuați să utilizați produsul, simptomele se pot agrava sau deveni permanente. Dacă apar aceste

simptome sau alte simptome, solicitați asistență medicală:

- amorțeală, pierderea sensibilității tactile, furnicături, înțepături, durere, pierderea forței, modificări ale culorii sau aspectului pielii.
- Simptomele se pot accentua în condiții de temperatură redusă. Purtați îmbrăcăminte calduroasă și păstrați-vă mâinile calde și uscate atunci când utilizați produsul în medii cu temperaturi scăzute.
- Pentru a menține un nivel corect al vibrațiilor, efectuați operațiunile de întreținere și operați produsului conform instrucțiunilor din manualul operatorului.
- Țineți mâinile numai pe mâner sau mănere. Țineți toate celelalte părți ale corpului la distanță de produs.
- Dacă observați vibrații puternice, opriți produsul imediat. Nu continuați utilizarea înainte de a elimina cauza vibrațiilor crescute.

Siguranța împotriva zgomotului



AVERTISMENT: Înainte de a utiliza produsul, citiți instrucțiunile de avertizare de mai jos.

- Nivelurile ridicate de zgomot și expunerea pe termen lung la zgomot pot cauza pierderea auzului cauzată de zgomot.
- Pentru a menține nivelul de zgomot la minimum, efectuați întreținerea și utilizați produsul conform instrucțiunilor descrise în manualul operatorului.
- Verificați dacă există deteriorări ale amortizorului de zgomot. Asigurați-vă că amortizorul de zgomot este corect atașat la produs.
- În timp ce operați produsul, utilizați întotdeauna dispozitive de protecție a auzului aprobate.
- Ascultați semnalele de avertisment și vocile atunci când utilizați sisteme de protecție a auzului. Îndepărtați dispozitivul de protecție a auzului atunci când produsul este oprit, cu excepția cazului în care este necesară protecția auzului pentru nivelul de zgomot din zona de lucru.

Echipament de protecție personală



AVERTISMENT: Înainte de a utiliza produsul, citiți instrucțiunile de avertizare de mai jos.

- Utilizați întotdeauna echipamente individuale de protecție atunci când folosiți produsul. Echipamentele de protecție personală nu pot elimina complet riscul de rănire, însă pot reduce gravitatea rănilor în cazul unui accident. Distribuitorul vă poate ajuta să alegeți echipamentul individual de protecție corect.

- Efectuați în mod regulat un control al stării echipamentului de protecție personală.
- Purtați o cască de protecție omologată.
- Utilizați un sistem omologat de protecție a auzului.
- Utilizați protecții respiratorii aprobate.
- Utilizați ochelari de protecție aprobați, cu protecție laterală. Există un risc ridicat de vătămare a ochilor cauzată de obiectele proiectate.
- Utilizați mănuși de protecție.
- Utilizați încălțăminte cu bombeuri din oțel și talpă antiderapantă.
- Utilizați îmbrăcăminte de lucru aprobată sau îmbrăcăminte strânsă pe corp echivalentă, cu mâneci și craci lungi.

Stingător de incendiu

- Păstrați un stingător de incendiu în apropiere în timpul operării.
- Utilizați un stingător de incendiu cu pulbere sau cu dioxid de carbon.

Dispozitivele de siguranță de pe produs



AVERTISMENT: Înainte de a utiliza produsul, citiți instrucțiunile de avertizare de mai jos.

- Nu utilizați un produs cu dispozitive de siguranță care sunt deteriorate sau care nu funcționează corect.
- Verificați regulat dispozitivele de siguranță. În cazul în care dispozitivele de siguranță sunt deteriorate sau nu funcționează corect, adresați-vă Husqvarna agentului de service.
- Nu aduceți modificări dispozitivelor de siguranță.

Buton de oprire a utilajului

Butonul de oprire al utilajului oprește imediat motorul în caz de urgență. Consultați *Prezentare generală a panoului de control la pagina 37* pentru informații despre amplasarea butonului de oprire al utilajului pe produsul dvs.



ATENȚIE: Nu utilizați butonul de oprire a utilajului pentru a opri produsul decât în caz de urgență. Pentru procedura corectă de oprire a produsului în timpul funcționării, consultați *Oprirea produsului la pagina 52*.

Verificarea butonului de oprire a utilajului

1. Asigurați-vă că discul de tăiere se află puțin deasupra nivelului solului.
2. Asigurați-vă că discul de tăiere și flanșa discului sunt fixate strâns și că apărătoarea discului este instalată corect. Consultați *Instalarea unui disc de tăiere la pagina 49*.

3. Porniți produsul. Consultați *Pornirea produsului (FS 513) la pagina 51* sau *Pornirea produsului (FS 520, FS 524) la pagina 52*.
4. Apăsăți butonul de oprire a utilajului și asigurați-vă că motorul se oprește.

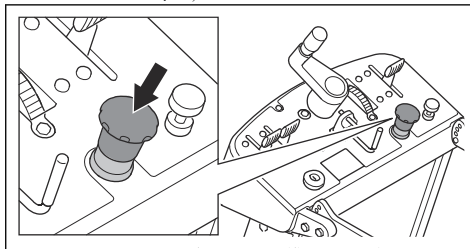

5. Rotiți butonul de oprire a utilajului în sensul acelor de ceasornic pentru a vă asigura că este dezactivat.

Apărătoarea discului



AVERTISMENT: Nu utilizați produsul fără apărătoare sau cu apărătoarea defectă. Asigurați-vă că apărătoarea discului este montată și fixată corect înainte de a porni produsul.

Apărătoarea discului împiedică aruncarea către operator a pieselor din disc sau a materialului tăiat.

Verificarea apărătorii de disc

- Asigurați-vă că apărătoarea de disc este instalată corect.
- Examinați apărătoarea discului pentru a nu prezenta deteriorări, de exemplu fisuri.
- Înlocuiți o apărătoare de disc deteriorată.
- Înlocuiți apărătoarea de disc dacă este lovită, îndoită sau are alte defecte.

Capac curea de transmisie



AVERTISMENT: Nu utilizați produsul fără capacul curelei de transmisie sau cu un capac al curelei de transmisie deteriorat. Asigurați-vă că capacul curelei de transmisie este instalat și fixat corect înainte de a porni produsul.

Capacul curelei de transmisie oferă protecție împotriva fuliei și a curelei de transmisie.

Verificarea capacului curelei trapezoidale

- Asigurați-vă că capacul curelei trapezoidale nu este deteriorat. Înlocuiți capacul curelei trapezoidale dacă este necesar.
- Asigurați-vă că cele 3 bolturi ale curelei trapezoidale sunt instalate și strânse corect.

Amortizor de zgomot

Amortizorul de zgomot este proiectat pentru a reduce la minimum nivelul de zgomot și a dirija gazele de eșapament departe de utilizator.

Nu utilizați produsul dacă amortizorul de zgomot nu este instalat sau este deteriorat. Un amortizor de zgomot deteriorat determină creșterea nivelului de zgomot și a pericolului de incendiu.



AVERTISMENT: Amortizorul de zgomot este foarte fierbinte în timpul utilizării și după aceea. Aceasta se întâmplă și la mersul în gol. Rețineți că există pericolul de incendiu, mai ales când lucrați lângă substanțe și/sau vapori inflamabili.

Pentru a verifica amortizorul de zgomot



AVERTISMENT: Nu utilizați un produs cu amortizor de zgomot deteriorat.



AVERTISMENT: Amortizorul de zgomot devine foarte fierbinte în timpul utilizării și după utilizare, precum și la turajie de mers la ralanti. Utilizați mănuși de protecție pentru a preveni vătămrile prin arsuri.

- Pentru informații despre verificarea amortizorului de zgomot, consultați manualul operatorului pentru motorul respectiv.

Reguli de siguranță referitoare la carburant



AVERTISMENT: Înainte de a utiliza produsul, citiți instrucțiunile de avertizare de mai jos.

- Combustibilul este inflamabil, iar vaporii prezintă risc de explozie. Aveți grijă când manevrați carburantul, pentru a preveni vătămrile, incendiile și explozia.
- Nu inhalați vaporii de combustibil. Vaporii de combustibil sunt toxici și pot cauza vătămări. Asigurați-vă că există un debit de aer suficient.
- Nu scoateți capacul rezervorului de carburant și nu adăugați carburant în rezervor cât timp motorul este pornit.
- Asigurați-vă că motorul este rece înainte de a realimenta.
- Nu alimentați cu combustibil în interior sau într-un spațiu închis. Fluxul de aer insuficient poate cauza vătămări corporale sau decesul din cauza asfixierii sau a intoxicației cu monoxid de carbon.
- Nu fumați în apropierea carburantului sau a motorului. Stingeți toate țigările, trabucurile, pipele și alte surse de foc.

- Nu amplasați obiecte fierbinți în apropierea carburantului sau motorului.
- Nu alimentați cu carburant în apropierea scânteilor sau flăcărilor.
- Înainte de a realimenta, deschideți lent capacul rezervorului de carburant și eliberați cu atenție presiunea.
- În contact cu pielea, carburantul poate provoca vătămare. În caz de contact al carburantului cu pielea, utilizați apă și săpun pentru a îndepărta carburantul.
- Dacă vărsați carburantul pe îmbrăcăminte, schimbați imediat hainele.
- Nu umpleți complet rezervorul de carburant. Căldura provoacă dilatarea carburantului. Păstrați un gol în partea de sus a rezervorului de carburant.
- Strângeți până la capăt capacul rezervorului de carburant. Dacă nu este strâns, există pericol de incendiu.
- Înainte de a porni produsul, mutați-l la minimum 3 m / 10 ft de locul în care ați realimentat.
- Nu porniți produsul dacă pe el se află carburant sau ulei pentru motor. Îndepărtați combustibilul și uleiul de motor nedorite. Lăsați produsul să se usuce și așteptați până când vaporii de combustibil dispar înainte de a porni motorul.
- Examinați cu regularitate motorul, pentru a identifica eventuale scurgeri. Dacă există scurgeri în sistemul de alimentare cu carburant, nu porniți motorul înainte de a le remedia.
- Nu utilizați degetele pentru a verifica dacă motorul prezintă scurgeri.
- Depozitați carburantul numai în recipiente aprobate.
- Când produsul și carburantul sunt depozitate, asigurați-vă că nici combustibilul, nici vaporii de combustibil nu pot cauza daune.
- Scurgeți tot carburantul într-un recipient adecvat în aer liber, departe de scânteii și flăcări.

Instrucțiuni de siguranță pentru întreținere



AVERTISMENT: Înainte de a utiliza produsul, citiți instrucțiunile de avertizare de mai jos.

- Utilizați echipament individual de protecție. Consultați *Echipament de protecție personală la pagina 41*.
- Dacă întreținerea nu se efectuează corect și periodic, crește riscul de vătămări corporale și de deteriorare a produsului.
- Opriți motorul și lăsați produsul să se răcească înainte de a efectua operațiile de întreținere.
- Curățați produsul pentru a îndepărta materialele periculoase înainte de a efectua întreținerea.

- Gazele de eșapament de la motor sunt fierbinți și pot conține scântei. Nu utilizați produsul în interior sau în apropierea materialelor inflamabile.
- Nu modificați produsul. Modificările care nu sunt aprobate de către producător pot provoca vătămări corporale grave sau fatale.
- Utilizați întotdeauna accesorii și piese de schimb originale. Accesoriile și piesele de schimb neaprobate de producător pot provoca vătămări corporale grave sau deces.
- Înlocuiți piesele deteriorate, uzate sau defecte.
- Efectuați numai operațiunile de întreținere descrise în acest manual de utilizare. Solicitați unui centru de

service autorizat să efectueze toate celelalte operații de service.

- Îndepărtați toate dispozitivele de pe produs înainte de a porni motorul după întreținere. Unelele sau instrumentele slăbite atașate la piesele rotative pot fi ejectate și cauza vătămări.
- Solicitați unui centru de service autorizat să efectueze în mod regulat operații de service asupra produsului.
- Efectuați întreținerea pe o suprafață plată.
- Așezați întotdeauna cricuri sub produs ca suport dacă este necesar să ridicați produsul în timpul întreținerii.

Funcționare

Introducere



AVERTISMENT: Citiți și înțelegeți capitolul referitor la siguranță înainte de a utiliza produsul.

Ce trebuie făcut înainte de a utiliza produsul

- Citiți cu atenție manualul de utilizare și asigurați-vă că înțelegeți instrucțiunile.
- Citiți instrucțiunile furnizate împreună cu discul de tăiere de către producătorul discului de tăiere.
- Citiți manualul de utilizare furnizat de producătorul motorului.
- Înainte de fiecare utilizare a produsului, urmați acești pași:
 - a) Efectuați întreținerea zilnică. Consultați *Program de întreținere la pagina 53*.
 - b) Efectuați marcaje liniare pentru toate tăieturile. Pregătiți secvența de operare cu atenție, pentru a preveni vătămările și deteriorările.
 - c) Asigurați-vă că discul este instalat corect. Consultați *Instalarea unui disc de tăiere la pagina 49*.
 - d) Reglați mânerul într-o poziție de funcționare corespunzătoare. Consultați *Reglarea înălțimii mânerului la pagina 47*.
 - e) Umpleți rezervorul de apă sau conectați alimentarea externă cu apă la robinet.
 - f) Asigurați-vă că robinetul de apă este deschis. Fiecare parte a discului de tăiere trebuie să aibă un aport suficient de apă.
 - g) Asigurați-vă că indicatorul este aliniat cu discul de tăiere. Consultați *Aliniați indicatorul cu discul de tăiere la pagina 51*.
 - h) Rotiți butonul de oprire a utilajului în sensul acelor de ceasornic pentru a vă asigura că este dezactivat.

Lame de tăiere



AVERTISMENT: Nu utilizați un disc de tăiere pentru alte materiale decât cele pentru care este conceput.



AVERTISMENT: Utilizați numai discuri diamantate pentru tăiere prin procedeu umed. Discul diamantat trebuie să poată fi aplicat la aceeași turație sau la o turație mai mare decât valoarea indicată pe plăcuța de identificare a produsului. Folosiți doar discuri diamantate care sunt conforme cu standardele naționale sau regionale, de exemplu EN13236 sau ANSI B7.1.

Producătorul discului de tăiere oferă avertismente și recomandări pentru operarea și întreținerea corespunzătoare a acestuia. Aceste avertismente sunt furnizate împreună cu discul de tăiere.

Discuri diamantate



AVERTISMENT: Asigurați-vă că direcția de rotație a discului diamantat indicată pe disc corespunde cu direcția de rotație indicată pe produs.

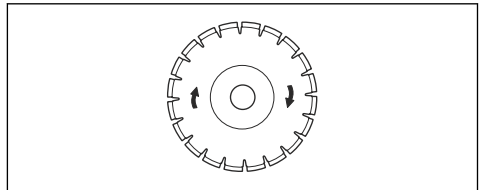

ATENȚIE: Utilizați întotdeauna un disc diamantat ascuțit.

Există o gamă largă de discuri diamantate, care sunt utilizate pentru diferite operații. De la beton proaspăt preparat la beton și asfalt întărite, precum și pentru diferite clase de duritate.

Discurile diamantate au un miez din oțel cu segmente confecționate din diamante industriale.

Sistemul de răcire cu apă

Utilizați întotdeauna apă în timpul operării pentru a menține temperatura discurilor diamantate redusă. Sistemul de răcire cu apă mărește, de asemenea, durata de viață a discurilor diamantate și previne acumularea prafului.

Asigurați-vă că alimentarea cu apă nu este înfundată.

Ascuțirea discurilor diamantate

Discurile diamantate se pot toci dacă folosiți o presiune de alimentare incorectă sau când tăiați materiale precum betonul armat întărit. Dacă folosiți un disc diamantat bont, aceasta devine prea fierbinte, ceea ce poate cauza slăbirea segmentelor de diamant.

- Reduceți adâncimea de tăiere și turația motorului pentru scurt timp, pentru a ascuți diamantele de pe discul diamantat.

Lame cu diamant pentru tăierea în mediu umed



AVERTISMENT: Folosiți întotdeauna o dimensiune a flanșei discului specificată pentru dimensiunea curentă a discului. Nu utilizați flanșe de disc deteriorate.

În timpul operării, frecarea provoacă o încălzire puternică a discului diamantat. Dacă discul diamantat se încălzește prea tare, va reduce tensionarea discului sau va cauza fisurarea miezului.

Lăsați discul diamantat să se răcească înainte de a-l atinge.

- Discurile diamantate pentru tăiere prin procedeu umed trebuie utilizate cu apă, pentru a menține miezul și segmentele discului diamantat reci în timpul tăierii. Discurile diamantate pentru tăiere prin procedeu umed nu pot fi utilizate uscate.
- Dacă utilizați discuri diamantate pentru tăiere prin procedeu umed fără apă, discul diamantat se poate încălzi prea tare. Acest lucru duce la performanțe slabe și la deteriorarea discului și reprezintă un risc pentru siguranță.

Alimentarea cu carburant



AVERTISMENT: Benzina este foarte inflamabilă. Procedați cu atenție și realimentați în medii exterioare. Consultați *Reguli de siguranță referitoare la carburant la pagina 43.*



ATENȚIE: Folosiți întotdeauna tipul corect de carburant. Un tip incorect de carburant cauzează deteriorarea produsului.

- Utilizați un tip corect de benzină. Consultați *Date tehnice la pagina 62.* Pentru mai multe informații despre carburant, consultați manualul motorului furnizat de producătorul motorului.

Instalarea rezervorului de apă (FS 513)

1. Îndepărtați piulița din dreapta de la inelul de ridicare (A).

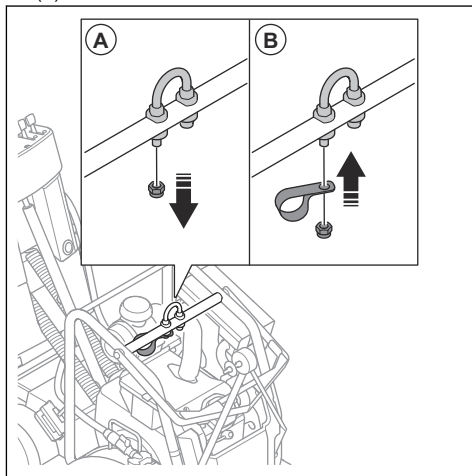

2. Instalați clema și piulița (B).
3. Strângeți piulița la un cuplu de 83 Nm.

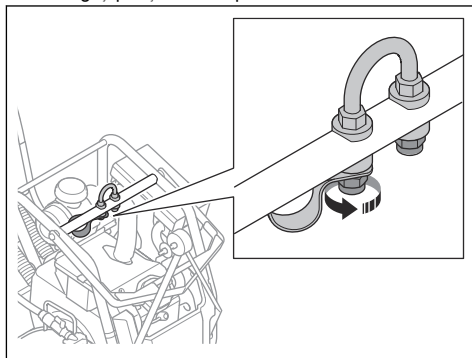

AVERTISMENT: Trebuie să strângeți piulița la un cuplu minim de 83 Nm. Există risc de accidentare atunci când ridicați produsul dacă cuplul nu este corect.

4. Puneți rezervorul de apă în cadru.

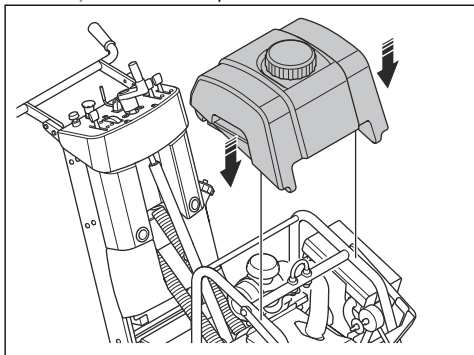

5. Trageți furtunul rezervorului de apă prin clemă.

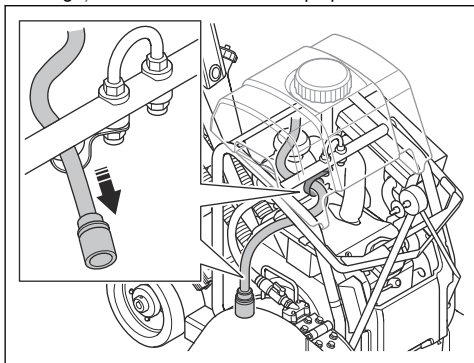

6. Apăsați în jos rezervorul de apă pentru a-l instala pe bara din spate.

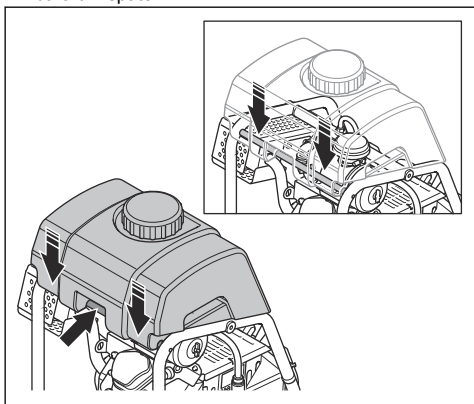

Nota: Rezervorul de apă trebuie să pivoteze liber atunci când este instalat corect.

7. Deconectați furtunul supapei de control al apei de la apărătoarea discului.

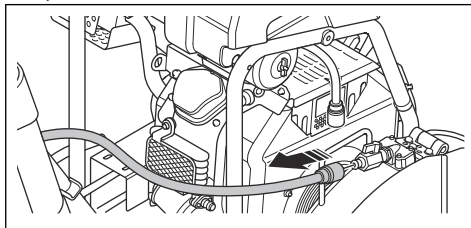

8. Conectați furtunul rezervorului de apă. Asigurați-vă că apărătoarea discului este închisă.

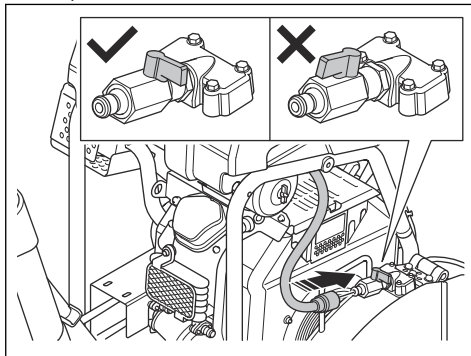

9. Umpleți rezervorul de apă cu apă.

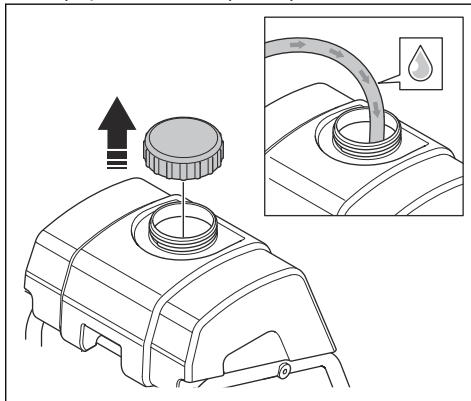

Instalarea rezervorului de apă (FS 520, FS 524)

1. Puneți rezervorul de apă în cadru.

- Apăsați în jos rezervorul de apă pentru a-l instala pe bara din spate.

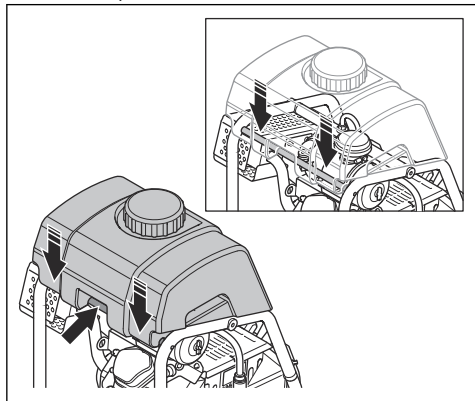

Nota: Rezervorul de apă trebuie să pivoteze liber atunci când este instalat corect.

- Deconectați furtunul supapei de control al apei de la apărătoarea discului.

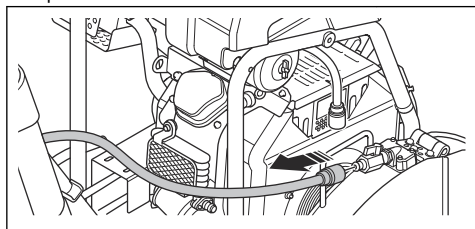

- Conectați furtunul rezervorului de apă. Asigurați-vă că apărătoarea discului este închisă.

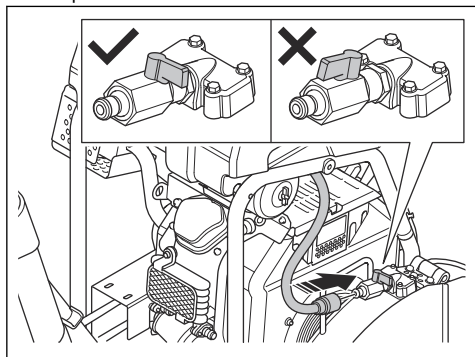

- Umpleți rezervorul de apă cu apă.

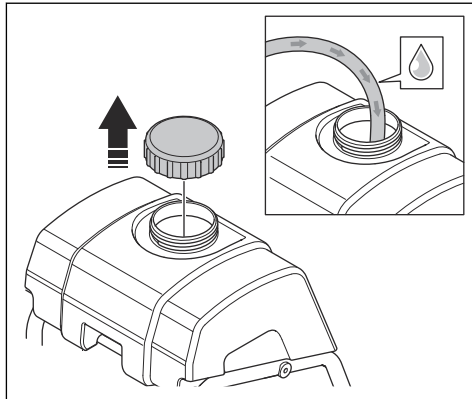

Reglarea înălțimii mânerului

- Slăbiți cele 2 bolțuri (A), câte 1 pe fiecare parte a produsului.

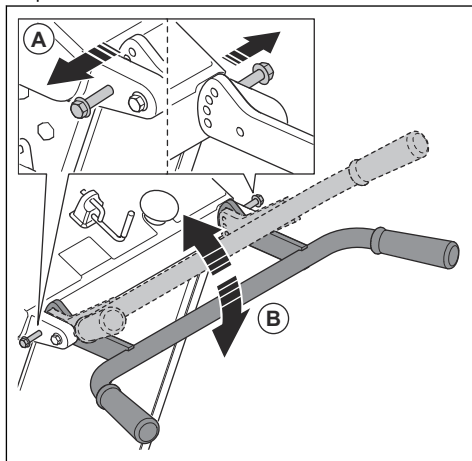

- Pentru a ajusta înălțimea, deplasați pârghia în sus sau în jos (B).
- Instalați cele 2 bolțuri.

Montați apărătoarea discului pe partea cealaltă a produsului

Puteți muta apărătoarea discului pe partea opusă a produsului pentru a avea acces la toate zonele atunci când tăiați.

1. Demontați bolțul (A).

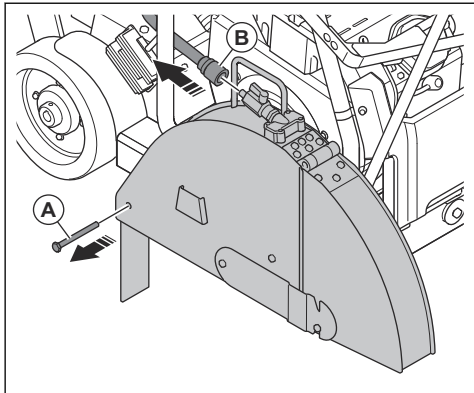

2. Deconectați furtunul de apă (B). Scoateți furtunul de apă și poziționați-l pe partea opusă a produsului.

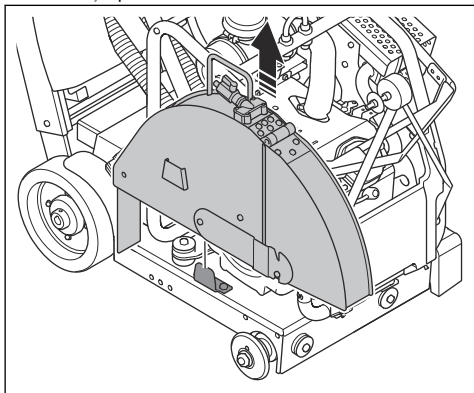

3. Scoateți apărătoarea discului.

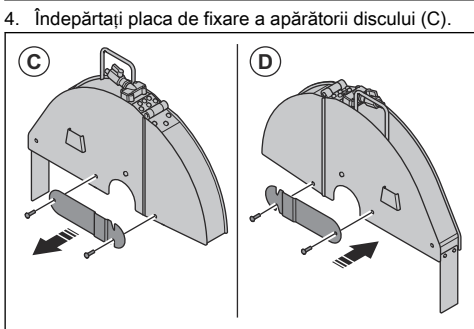

5. Instalați placa de fixare a apărătorii discului pe partea opusă a apărătorii discului (D).

6. Îndepărtați apărătoarea arborelui și instalați-o pe partea opusă a produsului.

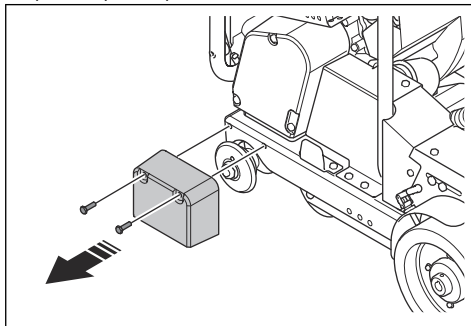

7. Așezați apărătoarea discului pe suportul apărătorii discului (E) de pe partea opusă a produsului.

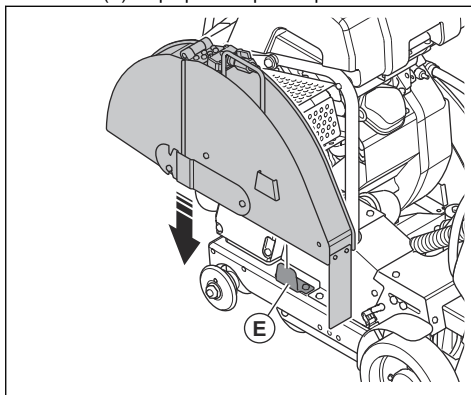

8. Fixați bolțul (F).

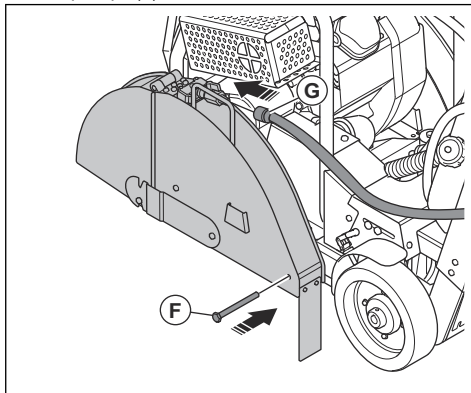

9. Atașați furtunul de apă (G).



ATENȚIE: Asigurați-vă că furtunul nu atinge amortizatorul.

10. Mutați și aliniați indicatorul frontal. Consultați *Pentru a instala indicatorul la pagina 50* și *Aliniați indicatorul cu discul de tăiere la pagina 51*.

Instalarea unui disc de tăiere

1. Opriți produsul. Consultați *Oprirea produsului la pagina 52*.
2. Rotiți pârghia pentru adâncimea de tăiere în sens invers acelor de ceasornic pentru a ridica complet discul de tăiere.
3. Opriți alimentarea cu apă.
4. Deconectați furtunul de apă de pe apărătoarea discului.
5. Îndepărtați șurubul și placa de fixare pentru apărătoarea discului (A).

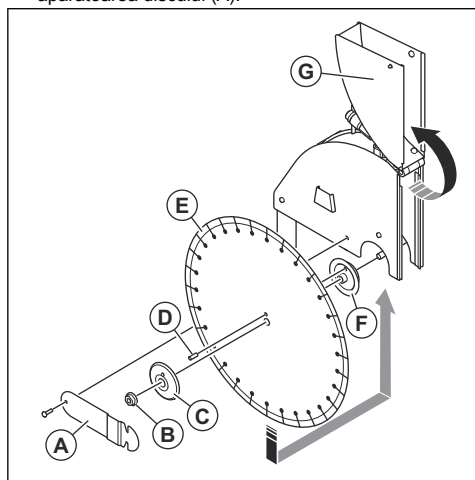

6. Îndepărtați piulița de fixare a axului discului (B), flanșa exterioară (C), știftul de blocare (D) și flanșa interioară (F).

Nota: Piulița de fixare a axului discului din partea dreaptă a produsului are filete pe stânga. Pentru demontare, rotiți în sensul acelor de ceasornic. Piulița de fixare a axului discului din partea dreaptă a produsului are filete pe dreapta. Pentru demontare, rotiți în sens invers acelor de ceasornic.

7. Verificați piulița de fixare a axului discului (B), flanșa exterioară (C), știftul de blocare (D) și flanșa interioară (F). Înlocuiți-le dacă este necesar.
8. Curățați toate suprafețele de contact dintre discul de tăiere (E) și flanșele interioare.
9. Curățați piulița de fixare a axului discului.



AVERTISMENT: Piesele deteriorate sau murdare pot preveni instalarea corectă a discului de tăiere.

10. Ridicați partea din față a apărătoarei discului (G).

11. Instalați discul de tăiere (E) pe flanșa interioară.
12. Asigurați-vă că discul de tăiere se rotește în sensul săgeților indicate pe discul de tăiere.

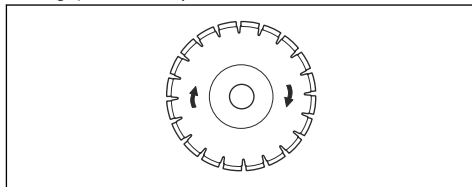

13. Instalați știftul de blocare în discul de tăiere și în flanșa interioară.
14. Instalați flanșa exterioară.

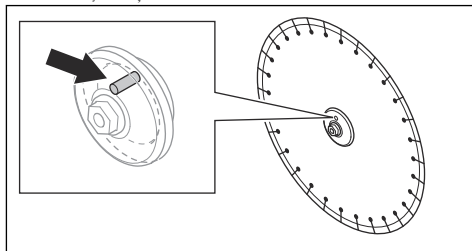

AVERTISMENT: Asigurați-vă că știftul de blocare este instalat corect.

15. Rotiți discul de tăiere în sens opus direcției de rotație în timp ce strângeți șurubul discului.
16. Rotiți pârghia pentru adâncimea de tăiere în sens invers acelor de ceasornic pentru a coborî discul de tăiere.
17. Strângeți piulița de fixare a axului discului la minimum 45 Nm cu cheia de 27 mm furnizată. Rezistența dintre discul de tăiere și sol ține discul de tăiere în poziție.
18. Coborâți partea din față a apărătoarei discului.

19. Asigurați-vă că săgeata de direcție de pe apărătoarea discului (H) și săgeata de direcție de pe discul de tăiere (I) indică în aceeași direcție.

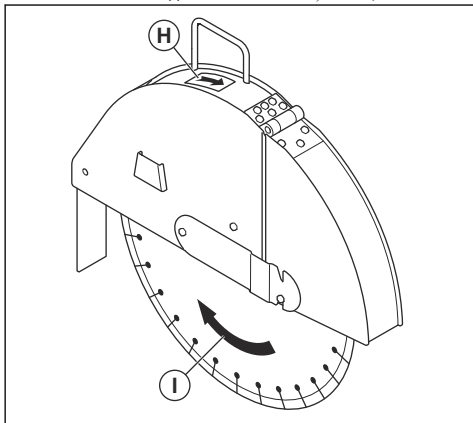

20. Instalați placa de fixare a apărătoării discului și șurubul.
21. Porniți produsul și ascultați pentru a identifica eventualele sunete neobișnuite. Dacă apar zgomote neobișnuite, urmați pașii de mai jos:
- Oprii produsul.
 - Demontați discul de tăiere.
 - Examinați discul de tăiere pentru a detecta eventualele deteriorări.
 - Înlocuiți discul de tăiere, dacă este deteriorat.
 - Instalați discul de tăiere.

Setarea adâncimii de tăiere

1. Trageți în jos opritorul pentru adâncimea de tăiere (A) pentru a elibera pârghia pentru adâncimea de tăiere (B).

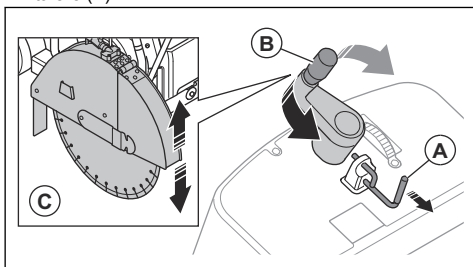

2. Rotiți pârghia pentru adâncimea de tăiere în sens invers acelor de ceasornic pentru a ridica discul de tăiere. Rotiți pârghia pentru adâncimea de tăiere în sensul acelor de ceasornic pentru a coborî discul de tăiere (C).



ATENȚIE: Nu coborâți discul de tăiere prea repede. Dacă discul de tăiere

lovește cu putere suprafața, aceasta poate deteriora discul de tăiere.

3. Aliniați „0” de pe indicatorul de adâncime a discului cu săgețile.

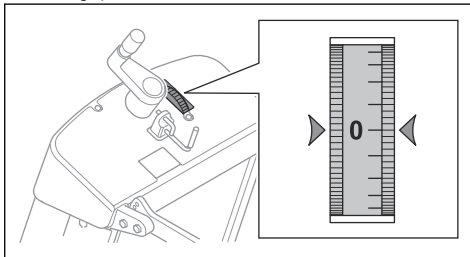

ATENȚIE: Efectuați întotdeauna o tăietură de test pentru a vă asigura că adâncimea de tăiere este corectă.

Nota: Culoarea portocalie de pe indicatorul de adâncime a tăierii indică adâncimea de tăiere în centimetri. Culoarea albă de pe indicatorul de adâncime a tăierii indică adâncimea de tăiere în inci.

4. Împingeți în sus opritorul pentru adâncimea de tăiere (A) pentru a bloca pârghia pentru adâncimea de tăiere (B) și pentru a seta adâncimea de tăiere.

Pentru a instala indicatorul

- Aliniați orificiile indicatorului cu orificiile de pe cadrul produsului.
- Fixați cele 2 șuruburi, 2 șaibe și 2 piulițe.

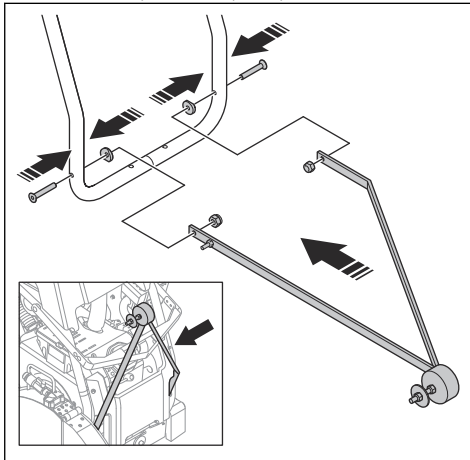

3. Reglați cele 2 piulițe până când indicatorul poate pivota liber.

Aliniați indicatorul cu discul de tăiere

1. Coborâți indicatorul și aliniați-l cu un marcaj de linie.

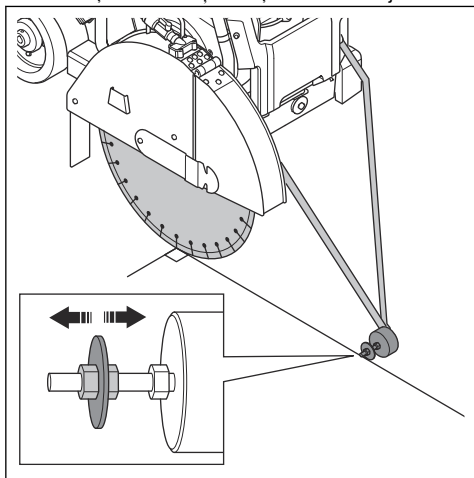

2. Asigurați-vă că indicatorul este aliniat cu discul de tăiere. Dacă este necesar, ajustați discul indicator:

- Slăbiți piulițele pentru discul indicator.
- Aliniați discul indicator cu discul de tăiere.
- Strângeți piulițele.

Utilizarea tehnicii de lucru corecte



AVERTISMENT: Axul discului se rotește când este pornit motorul.

- Nu vă apropiați de traseul discului când motorul este pornit. Poziția corectă a operatorului este în spatele mânerelor, cu ambele mâini pe mâner.

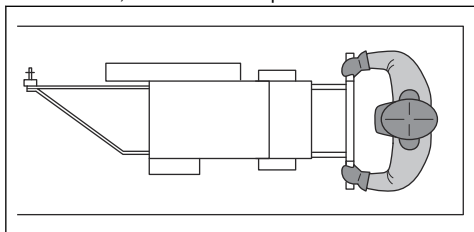

- Examinați frecvent discul de tăiere pentru a identifica eventualele fisuri și piese defecte în timpul zilei de lucru. Nu utilizați discuri de tăiere deteriorate.



AVERTISMENT: Opriți motorul înainte de a examina discul de tăiere.

- Nu șlefuiți folosind partea laterală a discului de tăiere. Discul de tăiere se poate rupe și poate cauza vătămarea operatorului sau a persoanelor din apropiere. Utilizați doar muchia de tăiere a discului.
- Nu îndoiți și nu răsuciți discul de tăiere în interiorul tăieturii.
- Aveți grijă ca discul de tăiere să se miște liber și să nu se prindă în tăietură.
- Dacă urmează să tăiați cărămizi din beton, fixați ferm cărămizile înainte de a tăia. Greutatea mare a materialului poate provoca deteriorarea produsului și accidente grave. Asigurați-vă că puteți deplasa produsul în condiții controlate.

Cuplarea și decuplarea frânei de parcare

- Opriți motorul.
- Setați pârghia frânei de parcare în poziția „P” pentru a activa frâna de parcare (A).

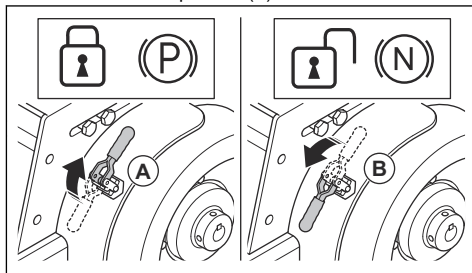

- Setați pârghia frânei de parcare în poziția „N” pentru a dezactiva frâna de parcare (B).

Nota: Pentru FS 513, frâna de parcare trebuie să fie dezactivată pentru ca motorul să pornească.

Pornirea produsului (FS 513)



AVERTISMENT: Asigurați-vă că discul de tăiere se află puțin deasupra nivelului solului.

1. Decuplați butonul de oprire a utilajului (A).

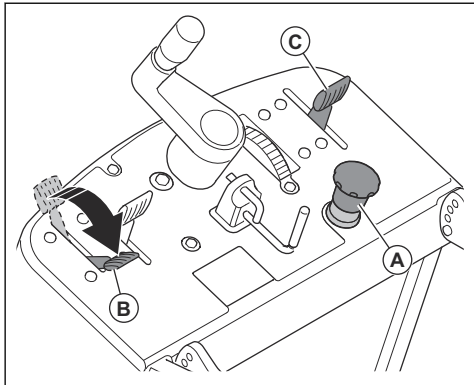

2. Trageți în jos pârghia pentru accelerația motorului(B).
3. Setări maneta de reglare a vitezei de deplasare în poziția „STOP” (C).
4. Decuplați frâna de parcare. Consultați *Cuplarea și decuplarea frânei de parcare la pagina 51*.
5. Deschideți carcasa frontală.
6. Setări întrerupătorul ON/OFF al motorului în poziția „ON” (pornit).

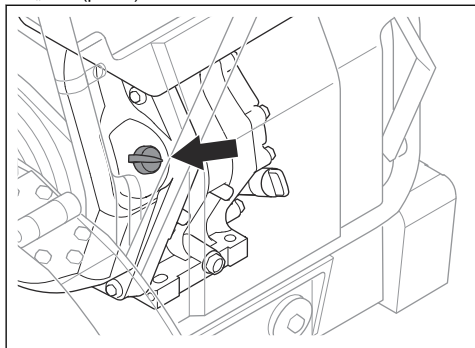

7. Închideți carcasa frontală.
8. Trageți de șnurul de pornire până la pornirea motorului.

Pornirea produsului (FS 520, FS 524)



AVERTISMENT: Asigurați-vă că discul de tăiere se află puțin deasupra nivelului solului.

1. Decuplați butonul de oprire a utilajului (A).

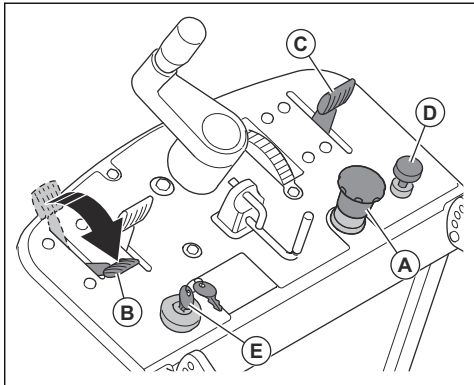

2. Trageți în jos pârghia pentru accelerația motorului(B).
3. Setări maneta de reglare a vitezei de deplasare (C) în poziția „STOP”.
4. Scoateți șocul motorului (D).
5. Decuplați frâna de parcare. Consultați *Cuplarea și decuplarea frânei de parcare la pagina 51*.
6. Rotiți cheia de pornire a motorului (E) în poziția „START” pentru a porni motorul.

Oprirea produsului



AVERTISMENT: În caz de urgență, utilizați butonul de oprire al mașinii pentru a opri rapid produsul.



AVERTISMENT: Discul de tăiere se rotește o perioadă după oprirea motorului.



AVERTISMENT: Pârghia pentru adâncimea de tăiere trebuie să fie întotdeauna blocată atunci când nu o utilizați.

1. Opriți motorul. Consultați instrucțiunile din manualul utilizatorului furnizat de producătorul motorului.
2. Activați frânele de parcare. Consultați *Cuplarea și decuplarea frânei de parcare la pagina 51*.

Operarea produsului



AVERTISMENT: Pârghia pentru adâncimea de tăiere trebuie să fie întotdeauna blocată atunci când nu utilizați roata de reglare a adâncimii de tăiere.

1. Aliniați indicatorul cu discul de tăiere. Consultați *Aliniați indicatorul cu discul de tăiere la pagina 51*.

2. Deschideți supapa de control al apei.
3. Porniți debitul de apă.



ATENȚIE: Fiecare parte a discului de tăiere trebuie să aibă un aport suficient de apă pentru a răci discul de tăiere. Apa previne, de asemenea, acumularea de praf.

4. Rotiți încet pârghia pentru adâncimea de tăiere în sens invers acelor de ceasornic pentru a coborî discul de tăiere.
5. Efectuați o tăietură de aproximativ 20–30 mm/0,8–1,2 in.
6. Efectuați tăieturi în trepte de 50 mm/2 in. până când obțineți adâncimea necesară. Apăsăți în jos opritorul de adâncime al discului pentru a bloca pârghia pentru adâncimea de tăiere.
7. Trageți în jos aproape complet maneta de reglare a vitezei de deplasare.
8. Poziționați pârghia pentru cuplarea transmisiei în poziția „ENGAGED”.
9. Împingeți maneta de reglare a vitezei de deplasare înainte până când atingeți viteza dorită.

10. Tăiați numai în linie dreaptă.
11. Împingeți încet produsul înainte și asigurați-vă că indicatorul și discul de tăiere sunt aliniate cu marcajele.



ATENȚIE: Operați produsul încet și asigurați-vă că indicatorul și discul de tăiere sunt aliniate cu marcajele. Nu întoarceți și nu deplasați produsul lateral în timp ce discul de tăiere se rotește.

Pentru oprirea operațiunii

1. Trageți maneta de reglare a vitezei de deplasare înapoi pentru a opri produsul.
2. Trageți opritorul de adâncime al discului pentru a debloca pârghia pentru adâncimea de tăiere.
3. Rotiți pârghia pentru adâncimea de tăiere în sensul acelor de ceasornic pentru a ridica complet discul de tăiere.
4. Apăsăți opritorul de adâncime al discului pentru a bloca pârghia pentru adâncimea de tăiere.
5. Închideți supapa de control al apei.

Întreținere

Introducere



AVERTISMENT: Citiți și înțelegeți capitolul privind siguranța înainte de a efectua operații de întreținere asupra produsului.

Toate lucrările de service și de reparații la produs necesită instruire specială. Garantăm disponibilitatea pentru reparații și service profesionale. Dacă distribuitorul dvs. nu este agent de service, solicitați acestuia informații cu privire la cel mai apropiat agent de service.

Pentru piese de schimb, contactați distribuitorul sau agentul de service Husqvarna.

Program de întreținere

Întreținerea	Zilnic	La fiecare 50 de ore	În fiecare lună	La fiecare 6 luni
Curățați suprafețele externe ale produsului cu apă. Consultați <i>Curățarea produsului la pagina 54.</i>	X			
Curățați filtrul de aer. Consultați <i>Curățarea și înlocuirea filtrului de aer la pagina 59.</i>	X			
Efectuați o inspecție generală. Consultați <i>Efectuarea unei inspecții generale la pagina 54.</i>	X			

De efectuat înainte de întreținere

- Parcați produsul pe o suprafață orizontală.
- Opriți produsul. Consultați *Oprirea produsului la pagina 52.*
- Curățați zona din jurul produsului de ulei și murdărie. Îndepărtați obiectele nedorite.
- Puneți semne clare în jurul zonei de întreținere, pentru a avertiza persoanele aflate în apropiere că sunt în curs lucrări de întreținere.
- Țineți la îndemână stingătoare de incendiu, materiale medicale și un telefon de urgență.

Întreținerea	Zilnic	La fie-care 50 de ore	În fieca-re lună	La fie-care 6 luni
Efectuați o verificare a nivelului uleiului de motor.	X			
Verificați butonul de oprire a utilajului. Consultați <i>Verificarea butonului de oprire a utilajului la pagina 42.</i>	X			
Efectuați o verificare a apărătorilor de disc. Consultați <i>Verificarea apără-torii de disc la pagina 42.</i>	X			
Verificați discul. Consultați <i>Lame de tăiere la pagina 44.</i>	X			
Verificați debitul de apă. Dacă debitul de apă nu este suficient, verificați orificiile de alimentare cu apă din protecția discului. Asigurați-vă că nu există blocaje.	X			
Schimbați uleiul de motor și filtrul de ulei de motor.		X		
Curățați aripioarele de răcire ale motorului.		X		
Verificați roțile.		X		
Efectuați o verificare a curelelor trapezoidale. Reglați tensiunea dacă este necesar. Consultați <i>Reglarea tensiunii curelei trapezoidale (FS 513) la pagina 55</i> sau <i>Reglarea tensiunii curelei trapezoidale (FS 513) la pagina 55.</i>		X		
Lubrifiați niplurile de ungere pentru reglarea adâncimii de tăiere. Consul-tați <i>Lubrifierea produsului la pagina 57.</i>		X		
Verificați curelele de transmisie. Înlocuiți și reglați tensiunea dacă este necesar. Consultați <i>Pentru a regla tensiunea curelei întinzătorului trans-misiei. la pagina 56.</i>		X		
Încărcați bateria (FS 520, FS 524). Consultați <i>Încărcarea bateriei (FS 520, FS 524) la pagina 59.</i>			X	
Aplicați vaselină pentru temperaturi ridicate pe conexiunile bateriei (FS 520, FS 524).				X

Curățarea produsului



AVERTISMENT: Utilizați ochelari de protecție. În timpul curățării, din produs pot fi proiectate murdărie și materiale care vă pot accidenta.



ATENȚIE: Priza de aer blocată reduce performanța produsului și poate provoca încălzirea motorului.

- Lăsați produsul să se răcească înainte de a-l curăța.
- Nu curățați componentele electrice cu apă.
- Utilizați un agent de curățare slab. Purtați mănuși de protecție pentru a preveni iritarea pielii.
- Curățați întotdeauna toate echipamentele la sfârșitul zilei de lucru. Nu utilizați o instalație de spălare cu presiune ridicată pentru a curăța produsul.
- Îndepărtați obstrucția din toate deschiderile de aer.

- Curățați toate orificiile, conexiunile și cablurile cu o cârpă uscată.
- Îndepărtați materialele nedorite care provoacă blocarea orificiilor de alimentare cu apă din apărătoarea discului.
- Curățați în jurul capacului rezervorului de combustibil.

Efectuarea unei inspecții generale

- Asigurați-vă că șuruburile și piulițele produsului sunt strânse.
- Asigurați-vă că niciun cablu de pe produs nu este într-o poziție în care să poată fi deteriorat.
- Asigurați-vă că nu există scurgeri de carburant sau ulei.
- Asigurați-vă că garniturile capacului rezervorului de combustibil nu sunt deteriorate.
- Examinați furtunul de carburant. Înlocuiți furtunul de carburant dacă este deteriorat sau uzat.

- Examinați furtunurile de apă pentru eventuale scurgeri. Nu folosiți produsul dacă furtunurile de apă sunt deteriorate.

Reglarea tensiunii curelei trapezoidale (FS 513)

1. Scoateți cele 3 șuruburi și apărătoarea curelei trapezoidale.

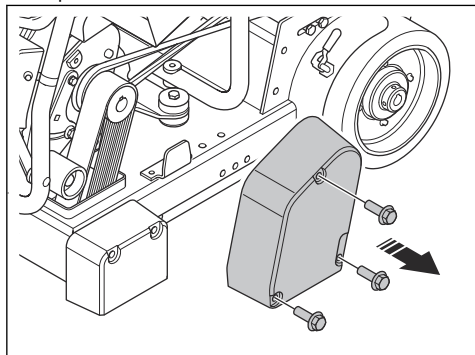

2. Efectuați o verificare a curelelor trapezoidale. Înlocuiți cureaua trapezoidală dacă este deteriorată.
3. Slăbiți cele 2 bolțuri.

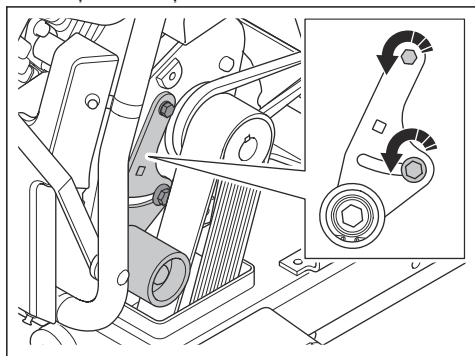

4. Introduceți o cheie dinamometrică în orificiul (A).

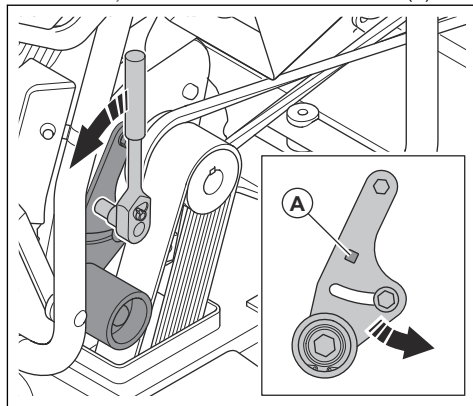

5. Aplicați un cuplu de 50 Nm pentru a împinge fulia de mers în gol împotriva curelei trapezoidale.
6. Strângeți bolțul (B).

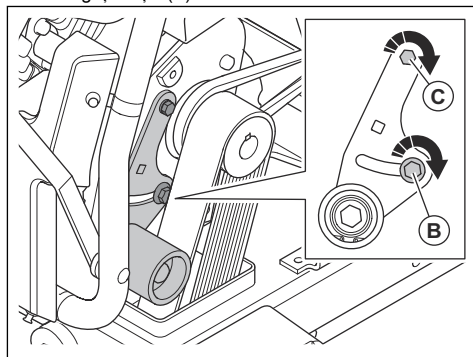

7. Strângeți bolțul (C).
8. Instalați capacul curelei trapezoidale și cele 3 șuruburi.

Reglarea tensiunii curelei trapezoidale (FS 520, FS 524)

Este necesar să reglați tensiunea numai atunci când înlocuiți cureaua trapezoidală.

1. Scoateți cele 3 bolțuri și îndepărtați capacul curelei trapezoidale.

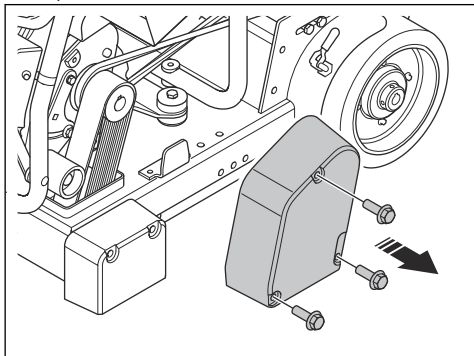

2. Scoateți cureaua trapezoidală și instalați una nouă.
3. Scoateți șurubul pentru fixare (A) și șaiba (B)

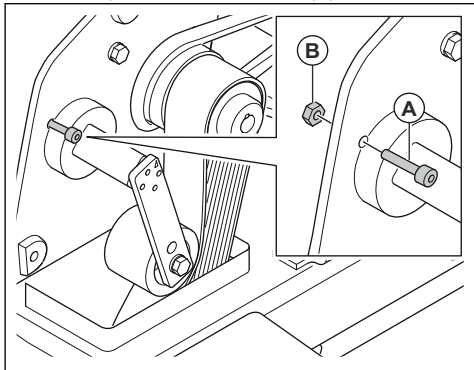

4. Slăbiți șurubul dispozitivului de tensionare (C).

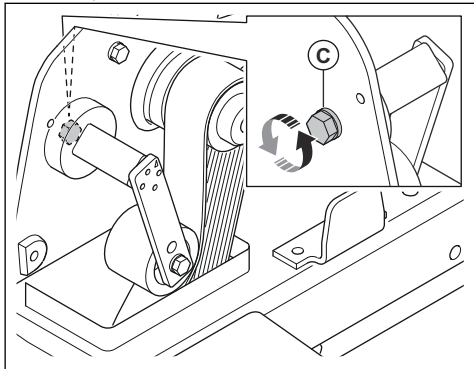

5. Utilizați o cheie pentru a roti dispozitivul de tensionare în sens invers acelor de ceasornic. Aliniați săgeata (D) cu marcasele de pe dispozitivul de tensionare pentru a seta tensiunea corectă.

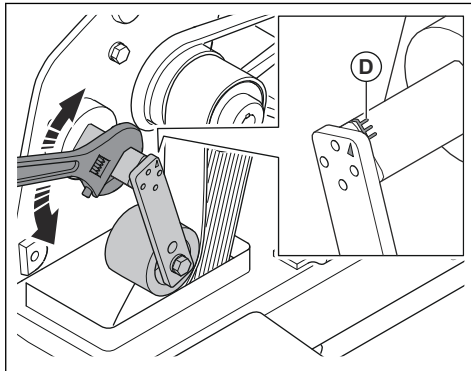

6. Strângeți șurubul dispozitivului de tensionare.
7. Instalați capacul curelei trapezoidale și cele 3 bolțuri.

Pentru a regla tensiunea curelei întinzătorului transmisiei.

1. Scoateți cele 5 bolțuri și capacul.

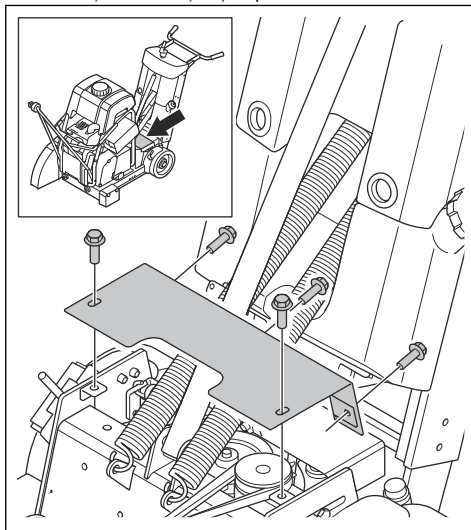

2. Scoateți capacul.

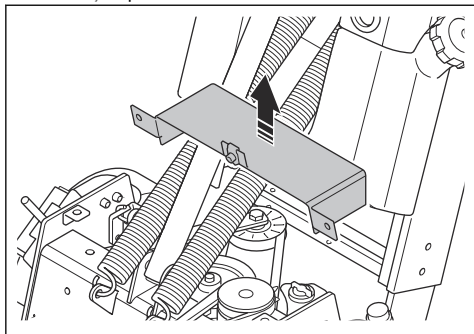

3. Scoateți cele 4 bolțuri și capacul.

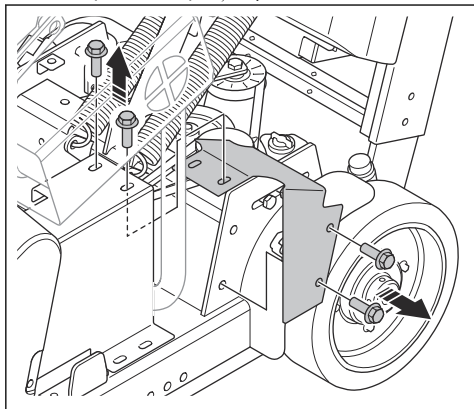

4. Scoateți cele 2 bolțuri și capacul.

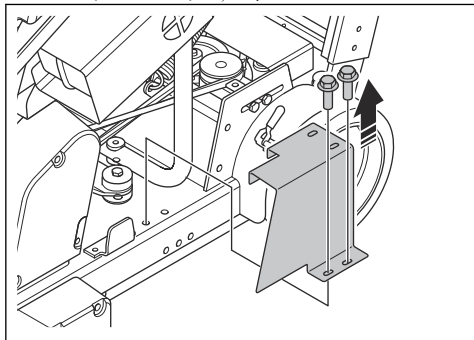

5. Slăbiți cele 2 bolțuri. Măriți distanța dintre cele 2 scripete pentru a tensiona cureaua întinzătorului transmisiei. Reduceți distanța dintre cele 2 scripete pentru a slăbi cureaua întinzătorului transmisiei.

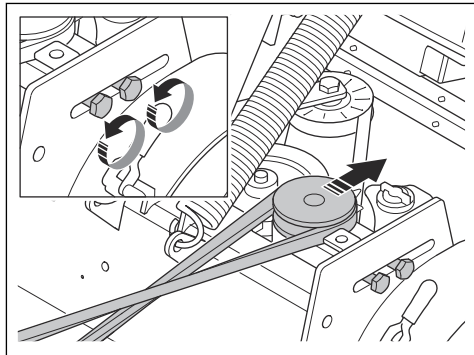

6. Montați cele 4 capace în succesiune inversă.

Demontarea și înlocuirea discurilor de tăiere



AVERTISMENT: Când scoateți discurile diamantate, lăsați produsul să se răcească și utilizați mănuși de protecție. Discurile diamantate sunt foarte fierbinți după utilizare.

1. Opiți produsul. Consultați *Oprirea produsului la pagina 52*.
2. Opiți alimentarea cu apă și deconectați furtunul de apă de la protecția discului.
3. Urmați pașii din *Instalarea unui disc de tăiere la pagina 49* pentru a demonta sau înlocui discul de tăiere.
4. Înainte de a utiliza din nou produsul, porniți alimentarea cu apă și conectați furtunul de apă la apărătoarea discului.

Lubrifierea produsului

1. Ridicați discul de tăiere la înălțimea maximă.
2. Aplicați vaselină la niplu. Pentru tipul corect de vaselină, consultați *Date tehnice la pagina 62*.

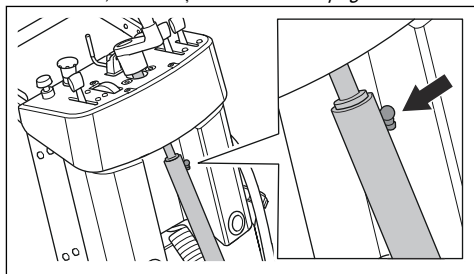

- Ridicați și coborâți discul de tăiere în mod repetat pentru a vă asigura că produsul este lubrifiat.

Verificarea nivelului uleiului de motor (FS 513)

- Poziționați produsul pe o suprafață plană.
- Demontați discul de tăiere.
- Deschideți carcasa frontală.
- Scoateți joja din rezervorul de ulei.
- Curățați joja de ulei.
- Introduceți joja în rezervorul de ulei. Nu atașați complet joja (A).

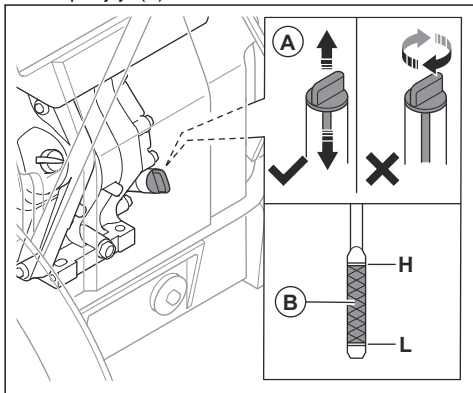

- Scoateți joja.
- Examinați nivelul de ulei de pe joă. Asigurați-vă că nivelul uleiului de motor se află între marcajele de pe joă (B).
- Dacă nivelul uleiului este scăzut, completați cu ulei de motor și verificați din nou nivelul. Pentru tipul corect de ulei de motor, consultați *Date tehnice la pagina 62*.

Verificarea nivelului uleiului de motor

- Poziționați produsul pe o suprafață plană.
- Demontați discul de tăiere.

- Scoateți joja din rezervorul de ulei.

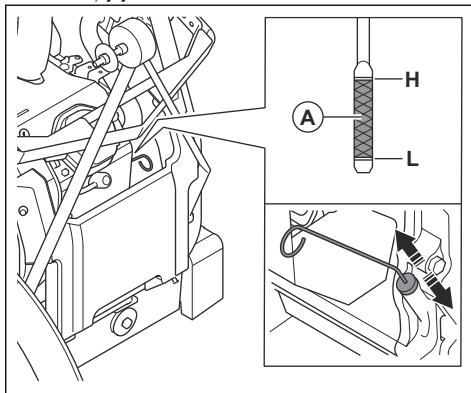

- Curățați joja de ulei.
- Introduceți complet joja în rezervorul de ulei.
- Scoateți joja.
- Examinați nivelul de ulei de pe joă. Asigurați-vă că nivelul uleiului de motor se află între marcajele de pe joă (A).
- Dacă nivelul uleiului este scăzut, completați cu ulei de motor și verificați din nou nivelul. Pentru tipul corect de ulei de motor, consultați *Date tehnice la pagina 62*.

Înlocuirea uleiului de motor

Dacă motorul este rece, porniți motorul timp de 1-2 minute înainte de a scurge uleiul de motor. Astfel, uleiul de motor se va încălzi și va fi mai ușor de golit.



AVERTISMENT: Nu lăsați motorul să funcționeze mai mult de 1-2 minute înainte de a goli uleiul de motor. Uleiul de motor se încinge tare și poate provoca arsuri. Lăsați motorul să se răcească înainte de a-l goli de ulei.



AVERTISMENT: Dacă uleiul de motor intră în contact cu corpul dvs., curățați cu apă și săpun.



ATENȚIE: Nu folosiți ulei pentru motoare în 2 timpi. Uleiul pentru motoare în 2 timpi poate provoca deteriorarea motorului.

- Consultați instrucțiunile din manualul utilizatorului furnizat de producătorul motorului.



ATENȚIE: Respectați reglementările locale pentru eliminarea în siguranță a uleiului de motor uzat.

Curățarea și înlocuirea filtrului de aer



AVERTISMENT: Utilizați protecție respiratorie aprobată atunci când curățați sau înlocuiți filtrul de aer. Eliminați în mod corect filtrele de aer uzate. Praful din filtrul de aer este periculos pentru sănătatea dvs.



AVERTISMENT: Nu curățați filtrul de aer cu jet de aer comprimat. Acesta cauzează deteriorarea filtrului de aer, iar riscul de a inhala praf periculos crește.



ATENȚIE: Înlocuiți întotdeauna filtrul de aer dacă este deteriorat, altfel în motor va pătrunde praf, care va cauza deteriorarea sa.

- Pentru informații despre curățarea și înlocuirea filtrului de aer, consultați manualul operatorului pentru motorul respectiv.

Verificarea bujiei



AVERTISMENT: Nu utilizați o bujie cu pipă sau cablu de bujie deteriorat. O bujie deteriorată poate provoca electrocutare.



ATENȚIE: Folosiți întotdeauna tipul recomandat de bujie. Tipul incorect de bujie poate defecta produsul.

- Verificați bujia dacă motorul nu are putere, nu pornește ușor sau nu funcționează corect la turație de mers în gol.
- Pentru a reduce riscul prezenței materialelor nedorite pe electrozii bujiei, respectați aceste instrucțiuni:
 - a) Asigurați-vă că tipul de combustibil este corect.
 - b) Asigurați-vă că filtrul de aer este curat.
- Dacă bujia este murdară, curățați-o și asigurați-vă că distanța dintre electrozi este corectă.
- Înlocuiți bujia atunci când este necesar.
- Pentru mai multe informații, consultați instrucțiunile de utilizare ale motorului.

Încărcarea bateriei (FS 520, FS 524)

Verificați nivelul de încărcare al bateriei la intervale regulate. Este necesar să încărcați bateria în fiecare lună. O baterie complet încărcată are 12,8 V.

1. Efectuați una din procedurile următoare pentru a încărca bateria:

- a) Porniți produsul și mențineți-l pornit timp de 30 de minute fără a utiliza produsul.
- b) Conectați bateria la un încărcător de întreținere timp de 8 ore. Încărcătorul de întreținere trebuie să fie evaluat la 2 A sau mai puțin.

Dacă bateria nu are suficientă putere pentru a porni produsul după ce ați încărcat-o, trebuie să înlocuiți bateria. Consultați *Înlocuirea bateriei (FS 520, FS 524)* la pagina 59.

Înlocuirea bateriei (FS 520, FS 524)

1. Deschideți capacul acumulatorului.

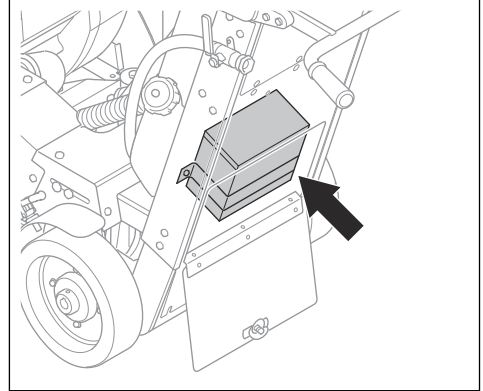

2. Îndepărtați cele 2 șuruburi și cadrul care susține bateria.

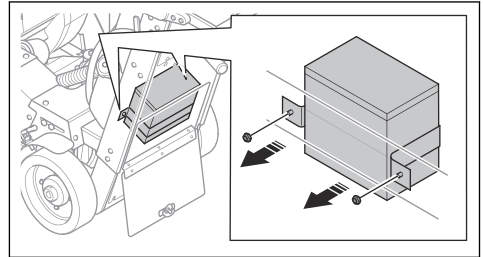

3. Deconectați borna negativă de la baterie.



AVERTISMENT: Trebuie să deconectați borna negativă înainte de a deconecta borna pozitivă.

4. Deconectați borna pozitivă de la baterie.
5. Îndepărtați bateria.
6. Montați bateria nouă în ordine inversă. Aplicați vaselină pentru temperaturi ridicate pe conexiunile bateriei înainte de a conecta bornele bateriei.

Depanare



AVERTISMENT: Dacă motorul sau discul de tăiere se oprește, ridicați complet discul de tăiere din tăietură. Setăți comutatorul de pornire a motorului la poziția de oprire și apăsați butonul de oprire a utilajului, situat pe panoul de control.

Examinați produsul complet înainte de a-l porni din nou.

Pentru mai multe informații despre simbolurile de avertizare, consultați manualul operatorului pentru utilizarea panoului de control.

Problemă	Cauză	Soluție
Motorul nu pornește.	Supapa de carburant este închisă.	Consultați instrucțiunile din manualul utilizatorului furnizat de producătorul motorului.
	Clapeta de șoc este deschisă.	
	Rezervorul de carburant este gol.	
	Există acumulări pe electrozii bujiei.	
	Filtrul de aer este înfundat.	
Există o pierdere de tensiune în discul de tăiere.	Discul de tăiere nu este aliniat cu indicatorul.	Aliniați discul de tăiere cu indicatorul.
	Discul de tăiere este prea dur pentru material.	Utilizați discul de tăiere corect pentru material.
	Discul de tăiere este utilizat la o viteză incorectă.	Verificați viteza cu un tahometru. Asigurați-vă că dimensiunea discului de tăiere este corectă pentru viteză.
	Discul de tăiere este instalat incorect.	Instalați discul de tăiere corect.
Discul de tăiere este deteriorat.	Discul de tăiere este prea dur pentru material.	Utilizați discul de tăiere corect pentru material.
	Discul de tăiere este prea dur pentru material.	Verificați alimentarea cu apă.
	Discul cu tăiere s-a torsionat în timpul operației.	Tăiați doar în linie dreaptă.
	Centrul discului de tăiere este uzat.	Înlocuiți discul.
	Discul de tăiere a fost deteriorat în timpul transportului sau la instalare.	Înlocuiți discul de tăiere. Scoateți discul de tăiere în timpul transportului.

Transportul, depozitarea și eliminarea

Transport



AVERTISMENT: Aveți grijă în timpul transportului. Produsul este greu și poate provoca vătămări sau deteriorarea bunurilor în cazul în care cade în timpul transportului.

Rojile vă permit să deplasați manual produsul pe distanțe mici. Pentru distanțe mai mari, ridicați produsul pentru a-l deplasa sau puneți-l pe un vehicul.



ATENȚIE: Nu remorcați produsul în spatele unui vehicul.

- Asigurați produsul în timpul transportului. Asigurați-vă că acesta nu se poate mișca. Utilizați inelul de ridicare sau placa de bază a produsului pentru a-l fixa.
- Îndepărtați discul de tăiere înainte de transportarea produsului.

- Îndepărtați toate sculele și cheile.
- Pentru transportul produsului și al carburantului, asigurați-vă că nu există scurgeri sau gaze. Scânteele sau flăcările deschise, de exemplu cele provenite de la dispozitive sau boilere electrice, pot cauza un incendiu.
- Utilizați întotdeauna recipiente omologate pentru transportarea carburantului.
- Examinați noile discuri de tăiere pentru a vedea dacă nu s-au deteriorat în timpul transportului.
- Asigurați indicatorul cu cablul indicatorului înainte de transportul produsului. Consultați *Ridicarea produsului la pagina 61*.

Ridicarea produsului



AVERTISMENT: Asigurați-vă că inelul de ridicare nu este deteriorat. Nu utilizați lanțuri sau alte echipamente de ridicare cu margini neșlefuite care pot deteriora punctul de ridicare.



AVERTISMENT: Nu vă deplasați și nu staționați sub produsul ridicat sau lângă el.



AVERTISMENT: Utilizați bocanci cu bombeu metalic și talpă antiderapantă atunci când ridicați produsul. Consultați *Echipament de protecție personală la pagina 41*.

1. Ridicați indicatorul și asigurați-l cu cablul indicatorului.

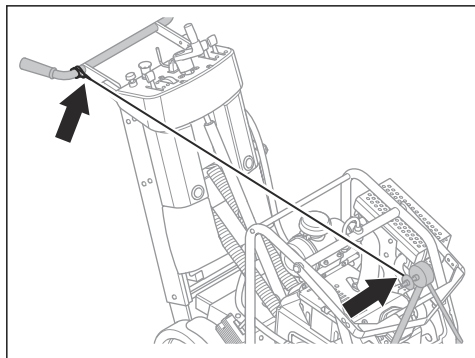

2. Demontați discul de tăiere.
3. Coborâți produsul până când cadrul este paralel cu solul.
4. Dacă produsul are un rezervor de apă, goliți rezervorul de apă și înclinați-l spre spate.

5. Atașați echipamentul de ridicare la punctul de ridicare.

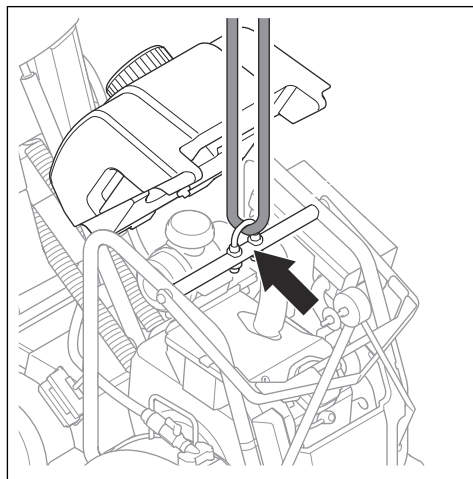

AVERTISMENT: Asigurați-vă că echipamentul de ridicare are dimensiunea corectă. Plăcuța de identificare de pe produs indică greutatea produsului.

6. Ridicați produsul încet.

Depozitarea

- Păstrați produsul într-o zonă restricționată pentru a preveni accesul copiilor sau al persoanelor neautorizate.
- Păstrați întotdeauna produsul în interior.
- Păstrați produsul într-un spațiu uscat și ferit de îngheț.
- Scoateți discul din produs după încheierea funcționării.
- Păstrați discurile de tăiere într-un loc sigur, pentru a preveni deteriorările.
- Păstrați discurile de tăiere la loc uscat și ferit de îngheț.
- Examinați discurile de tăiere noi pentru a verifica dacă nu s-au deteriorat în timpul depozitării.
- Țineți produsul pe o suprafață orizontală.
- Eliminați tot carburantul din rezervorul de carburant înainte de a depozita produsul pe perioadă îndelungată. Duceți combustibilul la o unitate de eliminare autorizată.
- Utilizați întotdeauna recipiente omologate pentru depozitarea carburantului.

Eliminarea la deșeurii

- Respectați condițiile de reciclare și reglementările locale aplicabile.

- Eliminați toate substanțele chimice, precum uleiul de motor sau carburantul, la un centru de service sau într-o locație de eliminare autorizată.
- Când produsul nu mai este utilizat, returnați-l la un distribuitor Husqvarna sau eliminați-l într-un centru specializat de reciclare.

Date tehnice

Motor	FS 513	FS 520	FS 524
Marca motorului/Tip ⁶	HONDA		
Puterea motorului, kW/cp la rpm ⁷	8,7/11,7 la 3600	15,5/20,8 la 3600	15,5/20,8 la 3600
Cilindreea motorului, cm ³	389	688	
Capacitatea apărătorii discului, mm/in.	500/20		600/24
Adâncime max. de tăiere, mm/in.	185/7,3	190/7,5	240/9,5
Greutatea produsului cu rezervoarele goale, kg/lb	192/423	232/512	233/514
Greutate de operare, kg/lb	222/489	269/593	271/598
Viteză maximă de rotație a arborelui, rpm	3600		
Dimensiune arbore, mm/in.	25,4/1		
Diametru flanșei de disc, mm/in.	114/4,5		
Lichid de răcire lamă	Apă		
Ulei de motor	Consultați instrucțiunile din manualul utilizatorului furnizat de producătorul motorului.		
Capacitate rezervor de ulei, l/qts	1,1/1,2	1,7/1,8	
Carburant	Benzină fără plumb cu maximum 10% etanol		
Capacitate rezervor de carburant, l/qts	6,1/5,4	7,9/8,4	
Unsoare	NLGI 2, pe bază de litiu		

Date privind emisiile de zgomot și vibrațiile	FS 513	FS 520	FS 524
Nivel de putere acustică, L _{WA} (măsurat), dB (A)	107		109,2
Nivel de putere acustică, L _{WA} (garantat), dB (A) ⁸	110		112
Nivel de presiune a sunetului la urechea operatorului, dB (A) ⁹	102,3	101,4	

⁶ Pentru mai multe informații și întrebări despre acest motoare, consultați manualul acestuia sau site-ul web al producătorului său.

⁷ Conform specificațiilor producătorului motorului. Puterea nominală conform SAE J1349, la turația specificată.

⁸ Emisii de zgomot în mediu măsurate ca putere acustică (L_{WA}) în conformitate cu directiva CE 2000/14/CE. Diferența dintre puterea garantată a sunetului și cea măsurată este aceea că puterea garantată a sunetului include, de asemenea, dispersia în rezultatul de măsurare și variațiile dintre diferitele aparate ale aceleiași model conform Directivei 2000/14/CE.

⁹ Presiunea nivelului de zgomot conform EN 13862:2021. Datele raportate pentru presiunea nivelului de zgomot prezintă o dispersie statistică tipică (abatere standard) de 2,5 dB(A).

Date privind emisiile de zgomot și vibrațiile	FS 513	FS 520	FS 524
Nivel vibrații, a_{hv} , m/s^2 , mâner dreapta/mâner stânga ¹⁰	3,2/3,3	2,2/2,2	2,4/1,8

Declarația privind zgomotul și vibrațiile

Aceste valori declarate au fost obținute prin testare de tip în laborator în conformitate cu directiva sau standardele menționate și sunt adecvate pentru compararea cu valorile declarate ale altor produse testate în conformitate cu aceleași directive sau standarde. Aceste valori declarate pot fi utilizate în evaluarea preliminară a riscurilor, dar valorile măsurate la locuri de muncă separate pot fi mai mari. Valorile efective ale expunerii și riscul de vătămare pe care le experimentează un utilizator sunt unice și depind de modul în care utilizatorul lucrează, de tipul de material pe care este utilizat produsul, de timpul de expunere și de starea fizică a utilizatorului, precum și de starea produsului.

¹⁰ Nivel de vibrații conform EN 13862:2021. Datele raportate pentru nivelul de vibrații prezintă o distribuție statistică tipică (abatere standard) de $1,5 m/s^2$

Dimensiuni produs

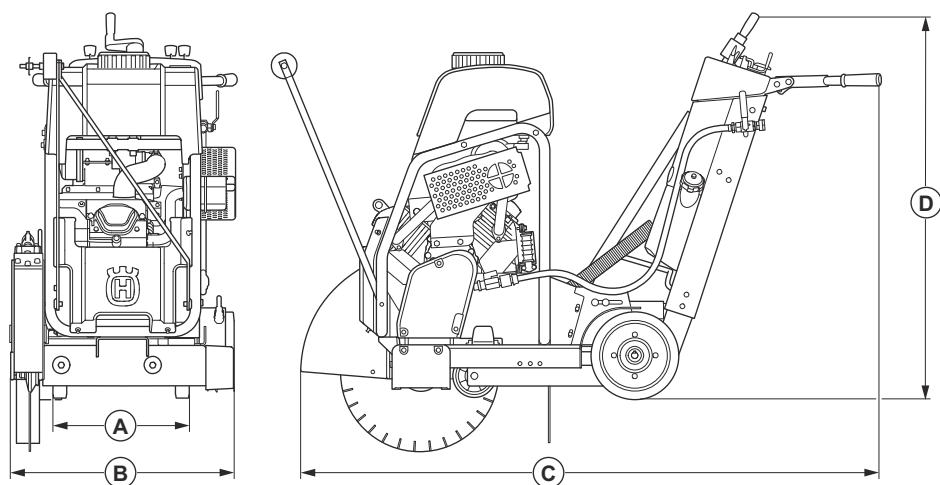

A	Lățime roată spate, mm/in.	570/22,5	C	Lungime (indicator ridicat și protecția discului instalată), mm/in.	1700/67
B	Lățime maximă (protecția discului instalată), mm/in.	670/26,4	D	Înălțime, mm/in.	1080/42,5

Declarație de conformitate

Declarație de conformitate UE

Noi, Husqvarna AB, SE-561 82 Huskvarna, SUECIA,
tel.: +46 36 146500, declarăm pe propria răspundere că
produsul:

Descriere	Utilaj pentru tăiat pardoseli
Marcă	Husqvarna
Tip/model	FS 513, FS 520, FS 524
Identificare	Numere de serie începând din 2023

respectă în totalitate următoarele directive și
regulamente UE:

Directivă/Regulament	Descriere
2006/42/EC	„privind echipamentele tehnice”
2014/30/EU	„privind compatibilitatea electromagnetică”
2000/14/EC	„privind zgomotul exterior”

și că au fost aplicate următoarele standarde și/sau
specificații tehnice:

EN ISO 12100:2010

EN 13862:2001+A1:2009

EN 13862:2021

EN 55012:2008+A1:2009

EN ISO 14982:2009

Procedură de evaluare a conformității corespunzătoare
2000/14/CE: Anexa V.

Pentru informații privind emisiile de zgomot, consultați
capitolul *Date tehnice la pagina 62*.

Partille, 2023-05-09



Fredrik Sandinge

Director de Cercetare și Dezvoltare, Echipamente de
tăiere și găurire a betonului

Husqvarna AB, Divizia pentru construcții

Responsabil pentru documentația tehnică



İçindekiler

Sunum.....	66	Sorun giderme.....	90
Güvenlik.....	70	Taşıma, depolama ve bertaraf.....	90
Çalışma.....	74	Teknik veriler.....	92
Bakım.....	83	Uyumluluk Bildirimi.....	95

Sunum

Ürün açıklaması

Ürün, 4 zamanlı benzinli motora sahip arkasından yürünen bir zemin kesme makinesidir.

Kullanım amacı

Bu ürün; beton, asfalt ve taş gibi sert zemin yüzey malzemelerini kesmek amacıyla ıslak kesim için elmas

bıçaklarla birlikte kullanılır. Tüm diğer kullanımlar hatalı kullanımdır.

Ürün, deneyimli operatörler tarafından endüstriyel işlemlerde kullanılır.

İç mekanlarda kullanmayın; bu ürün yalnızca dış mekanlarda kullanıma yöneliktir.

Ürüne genel bakış

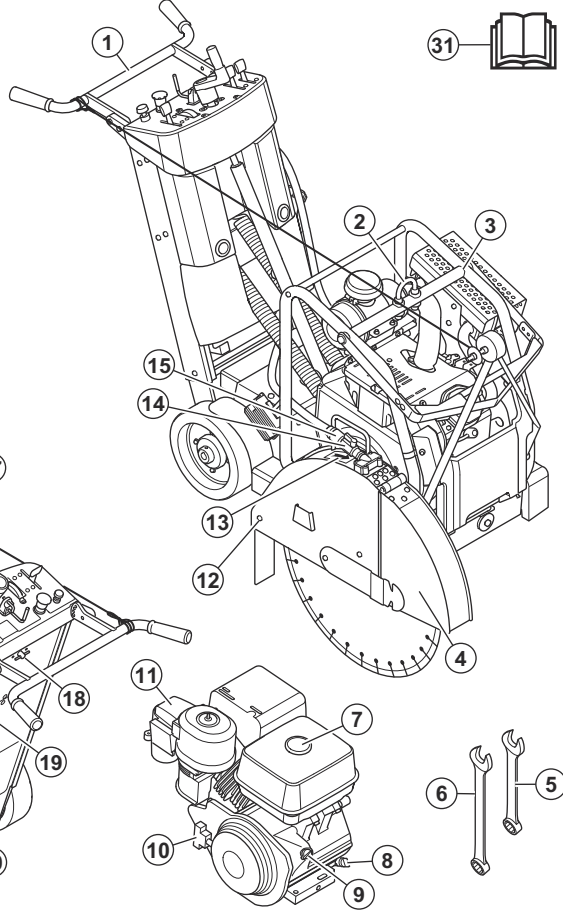
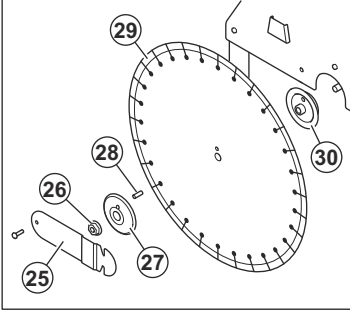

1. Tutma yeri
2. Kaldırma halkası
3. Çerçeve
4. Bıçak siperliği
5. Anahtar 13 mm
6. Anahtar 27 mm
7. Yakıt deposu (FS 513)
8. Yağ seviye çubuğu
9. Motor ON/OFF düğmesi
10. Marş ipi
11. Motor hava filtresi
12. Kilitleme vidası
13. Kesim bıçağının dönme yönünü gösteren ok
14. Su musluğu
15. Su hortumu
16. Su tankı
17. İşaretçi ipi
18. Alet depolama yeri
19. Harici su kaynağı için su musluğu ile su hortumu bağlantısı
20. Yakıt deposu (FS 520, FS 524)
21. Park freni kolu
22. Flanş kapağı
23. İşaretçi
24. İşaretçi diski
25. Bıçak siperliği mandal plakası
26. Bıçak mili somunu
27. Dış flanş

28. Kilit pimi
29. Kesim bıçağı (birlikte verilmez)
30. İç flanş
31. Kullanım kılavuzu

Kontrol paneline genel bakış

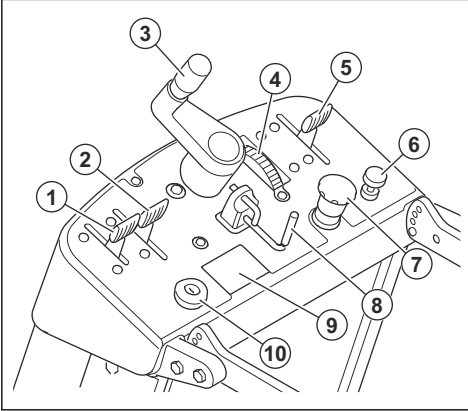

1. Motor gaz kolu
2. Şanzıman devreye alma kolu
3. Kesim derinliği kolu
4. Kesim derinliği göstergesi
5. Hareket hızı kolu
6. Motor jiklesi (yalnızca FS 520 ve FS 524 modellerinde)
7. Makine durdurma düğmesi
8. Kesim derinliği durdurucusu
9. Motor takometresi
10. Elektrikle çalıştırma (yalnızca FS 520 ve FS 524 modellerinde)

Ürün üzerindeki semboller



Bu ürünü kullanmadan önce kullanım kılavuzunu dikkatlice okuyun ve talimatları anladığınızdan emin olun.



Kulak koruma ekipmanı kullanın.



Onaylı koruyucu gözlük kullanın.



Toz, sağlık sorunlarına neden olabilir. Onaylı solunum koruması kullanın.



Üzerinize nesne düşebilecek yerlerde koruyucu baret kullanın.



Tankı yalnızca suyla doldurun.



AB ve Birleşik Krallık direktiflerine ve yönetmeliklerine göre çevreye yayılan gürültü emisyonu etiketi. Ürünün garantili ses gücü düzeyi *Teknik veriler sayfasında: 92, Gürültü ve titreşim beyanı sayfasında: 93* bölümlerinde ve etiket üzerinde belirtilmiştir.



Kesim alanının dışındaki makede yapılacak tüm çıkarma işlemleri, aletin dönüş yapmadığı sırada gerçekleştirilmelidir.



Taşımadan önce, ürünü kaldırırken, bir nesne üzerine koyarken veya bir yerden çıkarırken bıçağı çıkarın.



UYARI: Bu ürün, tehlikeli olabilir ve operatör ya da başkaları açısından ciddi yaralanmalara veya ölüme neden olabilir. Dikkatli olun ve ürünü doğru kullanın.



Kesme nedeniyle yaralanma riski vardır. Tüm uzuvlarınızı kesim bıçağından uzak tutun.



Yangın tehlikesi.



Patlayıcı yakıt, yangına ve ciddi yanık yaralanmalarına neden olabilir.



Sıcak yüzey.



Yavaş.



Hızlı.



Kesim derinliği kolu, kesme bıçağını indirin.



Kesim derinliği kolu, kesme bıçağını kaldırın.



Kesim derinliği kilidi.



Makine durdurma düğmesi.



Ürünü yanıcı malzemelerin veya gazların yakınında kullanmayın.



Uzuvlarınızı ürünün hareketli parçalarından uzak tutun.



Uzuvlarınızı kesim bıçağından ve diğer hareketli parçalardan uzak tutun.



Bıçak siperlikleri her zaman ürüne takılı olmalıdır. Kesim bıçağının 180 dereceden fazla görünmesine izin vermeyin.



Yanmalı motor ürününü kapalı yerlerde veya yeterli hava akışı olmayan yerlerde kullanmayın. Egzoz dumanlarını solumayın. Toz, sağlık sorunlarına neden olabilir. Onaylı solunum koruması kullanın.



Su akış kolu, su valfini açın.



Su akış kolu, su valfini kapatın.



Ürünü iç mekanlarda veya kapalı alanlarda çalıştırmayın.



Park frenlerini devreye alın/devreden çıkarın.



UYARI: Toz, sağlık sorunlarına neden olabilir. Onaylı solunum koruması kullanın. Her zaman iyi hava akışı olduğundan emin olun.



Motordan gelen egzoz dumanı kokusuz, zehirli ve son derece tehlikeli bir gaz olan karbon monoksit içerir. Motoru iç mekanlarda veya kapalı alanlarda çalıştırmayın.



Yakıtın yakınında sigara içmeyin. Yangın tehlikesi.



Jikle



Yakıt doldurmadan önce motoru durdurun.



ÇALIŞTIRMA, kontağı açar.



Elektrikle çalıştırma.



Park freni açık.



Şanzımanı devreye alın.



Şanzımanı devre dışı bırakın.



Yalnızca kurşunsuz yakıt.



X



Park frenini devreye almak için motoru durdurun ve şanzımanı devreye alın.



Bu ürün, yürürlükteki AT Direktiflerine uygundur.



Bu ürün yürürlükteki Birleşik Krallık yönetmeliklerine uygundur.

Nominal değerler plakası

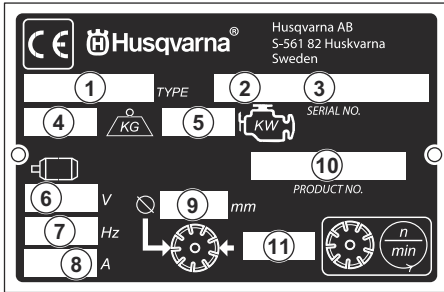

1. Model
2. Yıl olarak üretim tarihi
3. Seri numarası
4. Ürün ağırlığı, kg
5. Motor çıkış gücü, kW
6. Elektrikli motor voltajı (varsa)
7. Elektrikli motor fazı (varsa)
8. Elektrikli motor amperi (varsa)
9. Bıçak çapı, mm
10. Ürün numarası
11. Bıçak hızı, dev/dak

Ürün hasarı

Aşağıdaki durumlarda ürünümüzde meydana gelen hasarlardan sorumlu olmayız:

- ürün hatalı şekilde onarılmışsa.
- ürün, üreticiye ait olmayan veya üretici tarafından onaylanmamış parçalarla onarılmışsa.
- üründe, üreticiye ait olmayan veya üretici tarafından onaylanmayan bir aksesuar bulunuyorsa.
- ürün, onaylı bir servis merkezinde veya yetkili bir kurum tarafından onarılmamışsa.

Güvenlik

Güvenlik tanımları

Kılavuzun özellikle önemli bölümlerine işaret etmek için uyarılar, dikkat edilecek hususlar ve notlar kullanılmıştır.



UYARI: Talimatlara uyulmadığı takdirde operatör veya çevredeki kişiler için yaralanma ya da ölüm riski varsa kullanılır.



DİKKAT: Kılavuzdaki talimatlara uyulmazsa ürünün, diğer malzemelerin veya çevredeki alanın zarar görme riski varsa kullanılır.

Not: Belirli bir durum için gerekli olandan daha fazla bilgi vermek üzere kullanılır.

Genel güvenlik talimatları



UYARI: Ürünü kullanmadan önce aşağıdaki uyarı talimatlarını okuyun.

- Bu ürün, dikkatli olmamanız ya da ürünü doğru kullanmamanız halinde tehlikeli bir alettir. Bu ürün, operatör ya da başkaları açısından ciddi yaralanmalara veya ölüme neden olabilir. Ürünü kullanmadan önce bu kullanım kılavuzunun içeriğini okuyup anlamanız gerekir.
- Bu ürün fiziksel, duyuşsal veya zihinsel engelli ya da deneyimsiz ve bilgisiz kişiler (çocuklar dahil) tarafından kullanılmamalıdır.
- Tüm uyarıları ve talimatları kaydedin.
- Yürürlükteki tüm yasa ve yönetmeliklere uyun.
- Operatörün kendisi ve çalışanı, ürünün çalıştırılması sırasında oluşabilecek riskleri bilmeli ve önlemelidir.
- Kullanım kılavuzunun içindekileri okuyup anlamadan kimsenin ürünü çalıştırmasına izin vermayın.
- Kullanmadan önce eğitim almadıkça ürünü çalıştırmayın. Tüm operatörlerin eğitim aldığından emin olun.
- Ürünü, bir çocuğun kullanmasına izin vermayın.
- Ürünü yalnızca yetkili kişilerin çalıştırmasına izin verin.
- Operatör, diğer kişiler veya eşyalarının başına gelen kazalardan sorumludur.
- Ürünü yorgunken, hastayken veya alkol ya da ilaç etkisi altındayken kullanmayın.
- Her zaman dikkatli olun ve sağduyunuzu kullanın.
- Bu ürün, çalışırken elektromanyetik bir alan oluşturur. Bu alan, bazı koşullarda aktif veya pasif tıbbi implantlarda parazitlenmeye neden edebilir. Ciddi yaralanmaya veya ölüme neden olabilecek durumların ortaya çıkma riskini azaltmak için tıbbi implantlı olan kişilerin bu ürünü çalıştırmadan önce doktorları ve tıbbi implant üreticileriyle konuşmalarını öneririz.
- Ürünü temiz tutun. İşaretleri ve etiketleri net bir şekilde okuyabildiğinizden emin olun.
- Hasarlıysa ürünü kullanmayın.
- Bu üründe değişiklik yapmayın.
- Üründe başka kişilerin değişiklik yapmış olması mümkünse ürünü çalıştırmayın.

Kullanım için güvenlik talimatları



UYARI: Ürünü kullanmadan önce aşağıdaki uyarı talimatlarını okuyun.

- Kesim bıçağı üreticisi tarafından kesim bıçağı ile birlikte verilen uyarı talimatlarını okuyun.
- Ürünü doğru şekilde monte edildiğinden emin olun.
- Bıçak siperliği ve koruyucu kapaklar takılmadan ürünü çalıştırmayın.

- Ürünü, bıçak siperliğinin ön kısmı kaldırılmış veya açık durumdayken kullanmayın. Bıçak siperliğinin indirilmesi ve doğru şekilde takılması gerekir.
- Ürünün yanlış kullanılması, kesim bıçağının kırılmasına ve yaralanmaya veya hasara neden olabilir.
- Acil bir durumda motoru hızlı bir şekilde nasıl kapatacağınızı öğrenin.
- Kişisel koruyucu ekipman kullanın. Bkz. *Kişisel koruyucu ekipman sayfa: 72*.
- Çalışma alanında yalnızca onaylanmış kişilerin bulunduğundan emin olun.
- Çalışma alanındaki elektrik kablolarının elektrik yükü olmadığından emin olun.
- Ürünü çalıştırmadan önce çalışma alanında gizli kablolar, teller ve borular olup olmadığını öğrenin. Ürün gizli bir nesneye çarparsa motoru derhal durdurun ve ürünü ve nesneyi inceleyin. Devam etmenin güvenli olduğunu anlayana kadar ürünü tekrar çalıştırmaya başlamayın.
- Ürünü yoğun sis, sağanak yağmur, kuvvetli rüzgar veya aşırı soğuk gibi hava koşullarında kullanmayın. Kötü hava koşullarında çalışmak sizi yorar ve kaygan yüzeyler gibi tehlikeli durumlara yol açabilir.
- Çalışma sırasında emniyetli ve dengeli bir pozisyonda olduğunuzdan emin olun.
- Bu ürün, nesnelere yüksek hızda fırlamasına neden olabilir. Çalışma alanındaki tüm kişilerin onaylı kişisel koruyucu ekipman kullandıklarından emin olun. Çalışma alanındaki gevşek nesnelere kaldırın.
- Motordan gelen egzoz dumanı kokusuz, zehirli ve son derece tehlikeli bir gaz olan karbon monoksit içerir. Yanmalı motor ürününü kapalı yerlerde veya yeterli hava akışı olmayan yerlerde kullanmayın.
- Üründen uzaklaşmadan önce motoru durdurun ve kazara çalışma riski olmadığından emin olun.
- Üründe park frenleri varsa park frenleri devrede değilken üründen uzaklaşmayın.
- Motor çalışır durumdayken üründen uzaklaşmayın.
- Eğimli yerlerde çalışırken çok dikkatli olun. Ürün ağırdır ve düşerse ciddi yaralanmalara neden olabilir.
- Hiçbir malzemenin gevşeyip operatörün yaralanmasına neden olmayacağından emin olun.
- Gıysilerin, uzun saçların ve takıların hareketli parçalara takılmadıklarından emin olun.
- Bir kaza gerçekleşmesi durumunda yardım alamayacak durumdaysanız ürünü çalıştırmayın.
- Çalışma alanını temiz ve aydınlık tutun.
- Ürünü yangın veya patlama meydana gelebilecek alanlarda kullanmayın.
- Kesim bıçağı dönerken ürünü çalışma alanının dışına hareket ettirmeyin.

Egzoz dumanı güvenliği



UYARI: Ürünü kullanmadan önce aşağıdaki uyarı talimatlarını okuyun.

- Egzoz dumanının uzun süreli solunması sağlık sorunlarına yol açabilir.
- Motordan gelen egzoz dumanı kokusuz, zehirli ve son derece tehlikeli bir gaz olan karbon monoksit içerir. Karbon monoksiti solumak ölüme neden olabilir. Karbon monoksit kokusuz olduğu ve görülemediği için onu hissetmek mümkün değildir. Karbon monoksit zehirlenmesi belirtilerinden biri baş dönmesidir ancak karbon monoksitin miktarı veya konsantrasyonu yeterliyse kişi herhangi bir belirti görülmeden bilinçsiz hale gelebilir.
- Görebildiğiniz veya koklayabildiğiniz egzoz dumanları da karbon monoksit içerir.
- Yanmalı motorlu bir ürünü kapalı veya yeterli hava akışı olmayan yerlerde kullanmayın.

Titreşim güvenliği



UYARI: Ürünü kullanmadan önce aşağıdaki uyarı talimatlarını okuyun.

- Ürünün çalışması sırasında, titreşimler üründen operatöre doğru hareket eder. Ürünün düzenli ve sık kullanılması operatörün yaralanmasına veya yaralanma derecesinin artmasına neden olabilir. Parmaklar, eller, bilekler, kollar, omuzlar ve/veya sinirler ve kan kaynağında ya da vücudun diğer bölümlerinde yaralanmalar meydana gelebilir. Yaralanmalar güçten düşürücü ve/veya kalıcı olabilir ve haftalar, aylar veya yıllar boyunca kademeli olarak artabilir. Olası yaralanmalar arasında kan dolaşım sistemi, sinir sistemi, eklemler ve diğer vücut yapılarının hasar görmesi bulunur.
- Belirtiler ürünün çalışması sırasında veya başka zamanlarda oluşabilir. Belirtileriniz varsa ve ürünü kullanmaya devam ederseniz belirtiler artabilir veya kalıcı olabilir. Bu belirtiler veya başka belirtiler ortaya çıkarsa tıbbi yardım alın:
 - Uyuşma, his kaybı, karıncalanma, iğnelenme, ağrı, yanma, zonklama, sertlik, uyuşukluk, güç kaybı, cilt renginde veya durumunda değişiklikler.
- Soğuk havalarda belirtiler artabilir. Ürünü soğuk ortamlarda kullanırken sıcak giysiler giyin ve ellerinizi sıcak ve kuru tutun.
- Doğru titreşim seviyesini korumak için kullanım kılavuzunda belirtilen şekilde ürün üzerinde bakım yapın ve ürünü çalıştırın.
- Ellerinizi sadece tutma yerinin veya tutma yerlerinin üzerinde tutun. Vücudunuzun diğer tüm parçalarını üründen uzak tutun.
- Aniden güçlü titreşimler oluşursa ürünü derhal durdurun. Artan titreşimlerin nedeni giderilmeden işleme devam etmeyin.

Gürültü güvenliği



UYARI: Ürünü kullanmadan önce aşağıdaki uyarı talimatlarını okuyun.

- Yüksek gürültü düzeyleri ve uzun süreli gürültüye maruz kalma, gürültüye bağlı işitme kaybına neden olabilir.
- Gürültü düzeyini minimum seviyede tutmak için kullanım kılavuzunda belirtilen şekilde bakım yapın ve ürünü çalıştırın.
- Susturucuda hasar olup olmadığını kontrol edin. Susturucunun ürüne doğru şekilde takıldığından emin olun.
- Ürünü kullanırken onaylı kulak koruma ekipmanı kullanın.
- Kulak koruma ekipmanı kullanırken uyarı sinyallerine ve seslere dikkat edin. Çalışma alanındaki gürültü düzeyi için kulak koruma ekipmanı gerekmiyorsa ürün durduğunda kulak koruma ekipmanını çıkarın.

Kişisel koruyucu ekipman



UYARI: Ürünü kullanmadan önce aşağıdaki uyarı talimatlarını okuyun.

- Ürünü çalıştırırken daima onaylı kişisel koruyucu ekipmanları kullanın. Kişisel koruyucu ekipmanlar yaralanma riskini tamamen engelleyemez ancak bir kaza durumunda yaralanmanın derecesini azaltır. Bayiniz doğru kişisel koruyucu ekipmanı seçmenize yardımcı olur.
- Kişisel koruyucu ekipmanların durumunu düzenli olarak kontrol edin.
- Onaylı koruyucu baret kullanın.
- Onaylanmış kulak koruma ekipmanı kullanın.
- Onaylı solunum koruması kullanın.
- Yan korumalı onaylı koruyucu gözlük kullanın. Fırlayan nesnelerin neden olduğu göz yaralanması riski yüksektir.
- Koruyucu eldivenler kullanın.
- Çelik parmak uçlu ve kaymaz tabanlı botlar giyin.
- Uzun kollu ve uzun bacaklı onaylı iş elbiseleri ya da bunun eşdeğeri olan vücuda oturan giysiler kullanın.

Yangın söndürücü

- Kullanım sırasında yakında bir yangın söndürücü bulundurun.
- Tozlu yangın söndürücü veya karbondioksitli yangın söndürücü kullanın.

Ürünün üzerindeki güvenlik araçları



UYARI: Ürünü kullanmadan önce aşağıdaki uyarı talimatlarını okuyun.

- Güvenlik araçları hasarlı olan veya düzgün çalışmayan bir ürünü kullanmayın.
- Güvenlik araçlarını düzenli olarak kontrol edin.
- Güvenlik cihazları hasarlıysa veya düzgün çalışmıyorsa Husqvarna servis bayinizle görüşün.
- Güvenlik araçları üzerinde değişiklik yapmayın.

Makine durdurma düğmesi

Makine durdurma düğmesi, acil bir durumda motoru hemen durdurur. Ürününüzde makine durdurma düğmesinin nerede olduğu hakkında bilgi için bkz.

Kontrol paneline genel bakış sayfa: 68.



DİKKAT: Acil bir durum olmadığı sürece ürünü durdurmak için makine durdurma düğmesini kullanmayın. Ürünün çalışma sırasında nasıl durdurulacağı hakkında doğru prosedür için bkz. *Ürünü durdurma sayfa: 82.*

Makine durdurma düğmesini kontrol etme

1. Kesim bıçağının zeminin biraz üzerinde olduğundan emin olun.
2. Kesim bıçağının ve bıçak flanşının sıkı bir şekilde takıldığından ve bıçak siperliğinin doğru şekilde takıldığından emin olun. Bkz. *Kesim bıçağını takma sayfa: 79.*
3. Ürünü çalıştırın. Bkz. *Ürünü çalıştırma (FS 513) sayfa: 82* veya *Ürünü çalıştırma (FS 520, FS 524) sayfa: 82.*
4. Makine durdurma düğmesine basın ve motorun durduğundan emin olun.

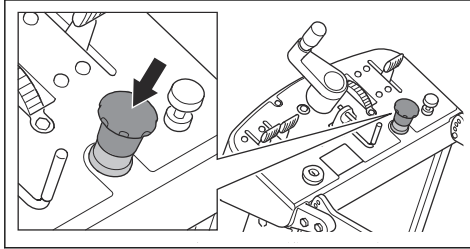

5. Devre dışı olduğundan emin olmak için makine durdurma düğmesini saat yönünde çevirin.

Bıçak siperliği



UYARI: Ürünü bıçak siperliği olmadan veya hasarlı bir bıçak siperliğiyle birlikte kullanmayın. Ürünü çalıştırmadan önce bıçak siperliğinin doğru şekilde takılı olduğundan emin olun.

Bıçak siperliği, bıçağın veya kesilen malzemenin parçalarının operatöre fırlamasını önler.

Bıçak siperliğini kontrol etme

- Bıçak siperliğinin doğru şekilde takıldığından emin olun.
- Bıçak siperliğinde çatlak gibi bir hasar olup olmadığına bakın.
- Hasarlı bıçak siperliğini değiştirin.
- Hasarlı ya da eğriyse veya başka hasarlar varsa bıçak siperliğini değiştirin.

Tahrik kayışı kapağı



UYARI: Ürünü tahrik kayışı kapağı olmadan veya hasarlı bir tahrik kayışı kapağıyla birlikte kullanmayın. Ürünü çalıştırmadan önce tahrik kayışı kapağının doğru şekilde takılı olduğundan emin olun.

Tahrik kayışı kapağı, kasnaklara ve tahrik kayışına karşı koruma sağlar.

V kayışı kapağını kontrol etme

- V kayışı kapağının hasarlı olmadığından emin olun. Gerekirse V kayışı kapağını değiştirin.
- V kayışı kapağının 3 civatasının takıldığından ve doğru şekilde sıkıldığından emin olun.

Susturucu

Susturucu, gürültü düzeyini minimum seviyede tutar ve egzoz dumanlarını operatörden uzağa gönderir.

Susturucu yoksa veya hasarlıysa ürünü kullanmayın. Hasarlı bir susturucu, gürültü düzeyini ve yangın riskini artırır.



UYARI: Susturucu, kullanım esnasında ve sonrasında çok ısınır. Bu, boşta çalışma durumunda da geçerlidir. Özellikle yanıcı maddelerin ve/veya buharların yakınında çalışırken yangın tehlikesine karşı dikkatli olun.

Susturucuyu kontrol etme



UYARI: Susturucusu hasarlı olan bir ürünü kullanmayın.



UYARI: Susturucu çalışma sırasında, çalışmadan hemen sonra ve rölantide çok ısınır. Yanıkları önlemek için koruyucu eldiven takın.

- Susturucunun kontrol edilmesi hakkında bilgi için motorun kullanım kılavuzuna bakın.

Yakıt güvenliği



UYARI: Ürünü kullanmadan önce aşağıdaki uyarı talimatlarını okuyun.

- Yakıt yanıcıdır ve buhar patlayıcıdır. Yaralanma, yangın ve patlamayı önlemek için yakıtı dikkat edin.
- Yakıt buharını solumayın. Yakıt buharı zehirlidir ve yaralanmaya neden olabilir. Hava akışının yeterli olduğundan emin olun.
- Motor çalışırken yakıt deposunun kapağını çıkarmayın veya yakıt deposunu doldurmayın.
- Yakıtı doldurmadan önce motorun soğuk olduğundan emin olun.
- İç mekanda veya kapalı alanda yakıt doldurmayın. Yeterli hava akışının olmaması nefessiz kalma veya karbon monoksit nedeniyle yaralanmaya veya ölüme sebep olabilir.
- Yakıtın veya motorun yakınında sigara içmeyin. Tüm sigara, puro, pipo ve kıvılcıma yol açabilecek diğer kaynakları söndürün.
- Yakıtın veya motorun yakınına sıcak nesnelere koymayın.
- Kıvılcıkların veya alevlerin yakınında yakıtı doldurmayın.
- Yakıtı doldurmadan önce yakıt deposunun kapağını yavaşça açın ve basıncı dikkatlice tahliye edin.
- Yakıtın cildinize temas etmesi yaralanmalara neden olabilir. Cildinize yakıt bulaşırsa yakıtı temizlemek için su ve sabun kullanın.
- Kıyafetlerinize yakıt bulaşırsa kıyafetlerinizi hemen değiştirin.
- Yakıt deposunu tamamen doldurmayın. Isı, yakıtın genişlemesine neden olur. Yakıt deposunun üst kısmında boşluk bırakın.
- Yakıt deposu kapağını tamamen sıkın. Yakıt deposu kapağı sıkılmamışsa yangın riski vardır.
- Ürünü, çalıştırmadan önce yakıt doldurduğunuz yerden en az 3 m / 10 ft uzağa taşıyın.
- Ürünün üzerinde yakıt veya motor yağı varsa ürünü çalıştırmayın. İstenmeyen yakıtı ve motor yağınızı boşaltın. Motoru çalıştırmadan önce ürünün kurumasını ve yakıt buharının kaybolmasını bekleyin.
- Motorda sızıntı olup olmadığını düzenli olarak kontrol edin. Yakıt sisteminde sızıntı varsa sızıntı giderilene kadar motoru çalıştırmayın.

- Motorda sızıntı olup olmadığını kontrol etmek için parmaklarınızı kullanmayın.
- Yakıtı yalnızca onaylı kaplarda saklayın.
- Ürün ve yakıt depolanırken yakıt ve yakıt buharının hasarına neden olmayacağından emin olun.
- Yakıtı açık bir mekanda onaylı bir kaba boşaltın ve kıvılcıklardan ve alevlerden uzak tutun.

Bakım için güvenlik talimatları



UYARI: Ürünü kullanmadan önce aşağıdaki uyarı talimatlarını okuyun.

- Kişisel koruyucu ekipman kullanın. Bkz. *Kişisel koruyucu ekipman sayfa: 72*.
- Bakım doğru bir şekilde ve düzenli olarak yapılmazsa yaralanma ve ürünün zarar görme riski artar.
- Motoru durdurun ve bakım yapmadan önce ürünün soğumasını bekleyin.
- Bakım yapmadan önce tehlikeli maddeleri gidermek için ürünü temizleyin.
- Motordan çıkan egzoz dumanları sıcaktır ve kıvılcımlı olabilir. Ürünü kapalı alanlarda veya yanıcı maddelerin yakınında çalıştırmayın.
- Ürünü değiştirmeyin. Üretici tarafından onaylanmayan değişiklikler ciddi yaralanmaya veya ölüme neden olabilir.
- Her zaman orijinal aksesuar ve yedek parçaları kullanın. Üretici tarafından onaylanmayan aksesuarlar ve yedek parçalar ciddi yaralanmaya veya ölüme neden olabilir.
- Hasarlı, aşınmış veya bozuk parçaları değiştirin.
- Bakım işlemini yalnızca kullanıcı kılavuzunda belirtilen şekilde gerçekleştirin. Tüm diğer servis işlemlerini yetkili bir servis merkezine yaptırın.
- Bakımdan sonra motoru çalıştırmadan önce tüm aletleri üründen çıkarın. Dönen parçalara bağlı gevşek olan ya da olmayan aletler fırlayabilir ve yaralanmaya neden olabilir.
- Yetkili bir servis merkezinin ürüne düzenli olarak servis işlemi uygulamasını sağlayın.
- Düz bir zeminde bakım yapın.
- Bakım sırasında ürünün kaldırılması gerekiyorsa daima destek olarak ürünün altına krik o sehpa koyun.

Çalışma

Giriş



UYARI: Ürünü kullanmadan önce güvenlik bölümünü okuyup anlayın.

Ürünü çalıştırmadan önce yapılması gerekenler

- Kullanım kılavuzunu dikkatle okuyun ve talimatları anladığınızdan emin olun.
- Kesim bıçağı üreticisi tarafından kesim bıçağı ile birlikte verilen talimatları okuyun.

- Motor üreticisi tarafından sağlanan kullanım kılavuzunu okuyun.
- Ürünün her çalıştırılmasından önce aşağıdaki adımları uygulayın:
 - a) Günlük bakım yapın. Bkz. *Bakım planı sayfada: 83.*
 - b) Tüm kesimler için çizgi işaretleri koyun. Yaralanmayı ve hasarı önlemek için çalışma sırasını dikkatli bir şekilde hazırlayın.
 - c) Kesim bıçağının doğru şekilde takıldığından emin olun. Bkz. *Kesim bıçağını takma sayfada: 79.*
 - d) Tutma yerini uygun bir çalışma konumuna ayarlayın. Bkz. *Tutma yeri yüksekliğini ayarlama sayfada: 78.*
 - e) Su tankını doldurun veya su musluğunu harici su kaynağına bağlayın.
 - f) Su musluğunun açık olduğundan emin olun. Kesim bıçağının her iki tarafında yeterli miktarda su olmalıdır.
 - g) İşaretçinin kesim bıçağıyla hizalandığından emin olun. Bkz. *İşaretçiyi kesim bıçağıyla hizalama sayfada: 81.*
 - h) Makine durdurma düğmesinin devre dışı olduğundan emin olmak için makine durdurma düğmesini saat yönünde çevirin.

Kesim bıçakları



UYARI: Kesim bıçağını üretim amacı haricindeki malzemeler için kullanmayın.



UYARI: Sulu kesim için yalnızca elmas bıçaklar kullanın. Elmas bıçak, ürünün tip plakasında belirtilen değerle aynı veya daha yüksek bir hızda çalışabilir olmalıdır. Yalnızca EN13236 veya ANSI B7.1 gibi ulusal ya da bölgesel standartlara uygun elmas bıçaklar kullanın.

Kesim bıçağı üreticisi, kesim bıçağının kullanımına ve doğru bakımına ilişkin uyarılar ve öneriler sağlar. Bu uyarılar kesim bıçaklarıyla birlikte sağlanır.

Elmas bıçaklar



UYARI: Elmas bıçak üzerinde gösterilen elmas bıçağın dönme yönünün, ürün üzerinde gösterilen dönme yönüyle aynı olduğundan emin olun.

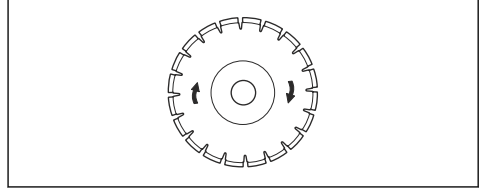

DİKKAT: Daima keskin bir elmas bıçak kullanın.

Farklı işlemler için kullanılan çok çeşitli elmas bıçaklar bulunmaktadır. Yeni üretilmiş betondan sert hale gelen beton ve asfalta kadar farklı sertlik sınıfları için.

Elmas bıçaklar, endüstriyel elmaslardan üretilmiş segmanlı çelik bir çekirdeğe sahiptir.

Su soğutma sistemi

Elmas bıçakların sıcaklığını düşük tutmak için çalışma sırasında her zaman su kullanın. Su soğutma sistemi aynı zamanda elmas bıçakların kullanım ömrünü uzatır ve toz birikmesini önler.

Su kaynağının tıkalı olmadığından emin olun.

Elmas bıçakları bileyleme

Yanlış besleme basıncı kullanırsanız veya sert takviyeli beton gibi malzemeleri kestiğinizde elmas bıçaklar körelebilir. Köre bir elmas bıçak kullanırsanız çok ısınır ve bu da elmas segmanlarının gevşemesine neden olabilir.

- Elmas bıçak üzerindeki elmasları bileylemek için kesim derinliğini ve motor devrini kısa bir süreliğine düşürün.

Sulu kesim için elmas bıçaklar



UYARI: Daima geçerli bıçak boyutu için belirtilen boyutta bir bıçak flanşı kullanın. Hasarlı bıçak flanşları kullanmayın.

Çalışma sırasında sürtünme, elmas bıçağın çok ısınmasına neden olur. Elmas bıçak çok ısırırsa bıçak gerginliğini düşürür veya çekirdeğin çatlamasına neden olur.

Elmas bıçağa dokunmadan önce soğumasını bekleyin.

- Sulu kesim elmas bıçakları, kesim sırasında elmas bıçağın çekirdeğinin ve segmanlarının soğuk tutulması için suyla kullanılmalıdır. Sulu kesim için elmas bıçaklar kuru olarak kullanılamaz.
- Sulu kesim için elmas bıçakları susuz kullanıyorsanız elmas bıçak çok fazla ısınabilir. Bu durum kötü performans, bıçak hasarı ve güvenlik riskine neden olur.

Yakıt doldurma



UYARI: Benzin yüksek derecede yanıcıdır. Dikkatli olun ve açık havada yakıt doldurun. Bkz. *Yakıt güvenliği sayfa: 74.*



DİKKAT: Her zaman doğru türde yakıt kullanın. Yanlış yakıt türü ürüne hasar verir.

- Doğru türde benzin kullanın. Bkz. *Teknik veriler sayfa: 92.* Yakıt hakkında daha fazla bilgi için motor üreticisi tarafından sağlanan motor kılavuzuna bakın.

Su tankını takma (FS 513)

1. Sağ somunu, kaldırma halkasından (A) çıkarın.

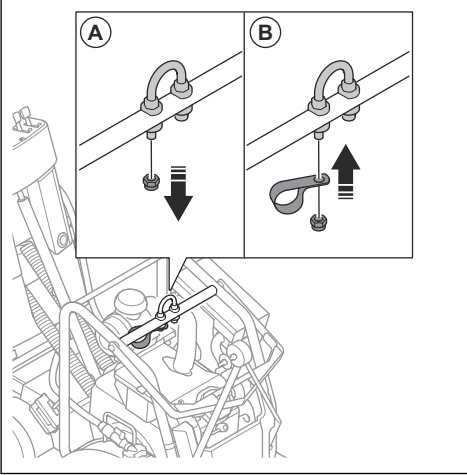

2. Kelepçeyi ve somunu (B) takın.

3. Somunu 83 Nm'lik bir torkla sıkın.

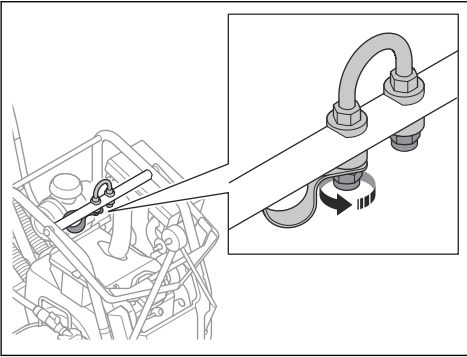

UYARI: Somunu en az 83 Nm'lik bir torkla sıkmalısınız. Tork doğru değilse ürünü kaldırdığınızda yaralanma riski vardır.

4. Su tankını çerçeveye yerleştirin.

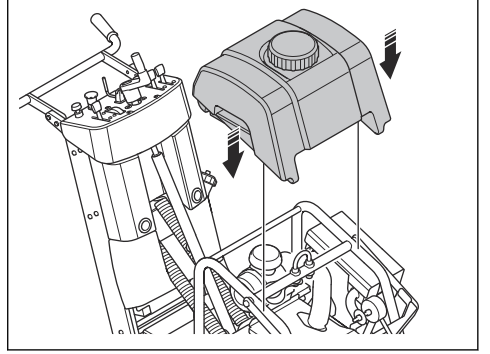

5. Su tankı hortumunu kelepçeden çekin.

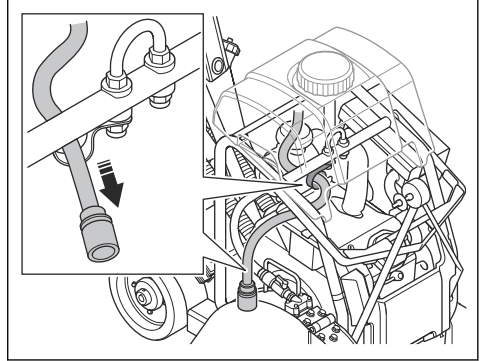

6. Su tankını arka çubuğa takmak için aşağı doğru bastırın.

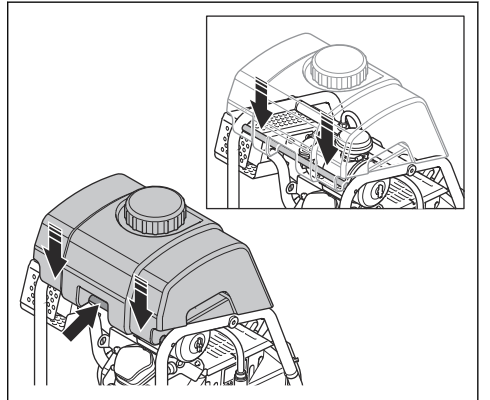

Not: Su tankı, doğru takıldığında serbestçe dönmelidir.

7. Su tankı hortumunu bıçak siperliğinden çıkarın.

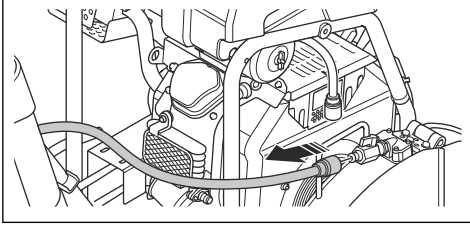

8. Su tankı hortumunu bağlayın. Bıçak siperliği su valfinin kapalı olduğundan emin olun.

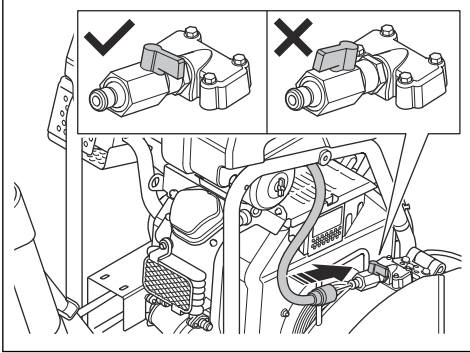

9. Su tankını suyla doldurun.

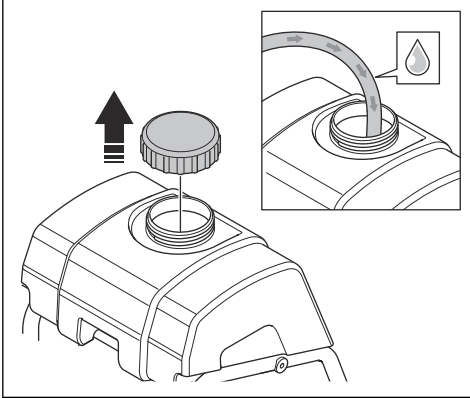

Su tankını takma (FS 520, FS 524)

1. Su tankını çerçeveye yerleştirin.

2. Su tankını arka çubuğa takmak için aşağı doğru bastırın.

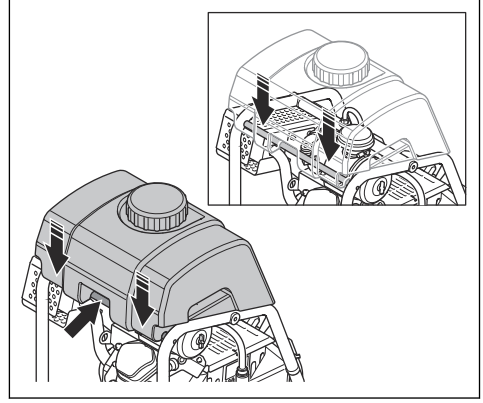

Not: Su tankı, doğru takıldığında serbestçe dönmelidir.

3. Su tankı hortumunu bıçak siperliğinden çıkarın.

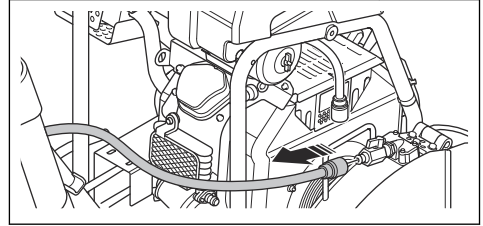

4. Su tankı hortumunu bağlayın. Bıçak siperliği su valfinin kapalı olduğundan emin olun.

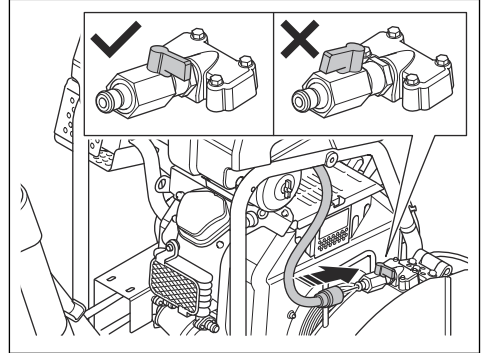

5. Su tankını suyla doldurun.

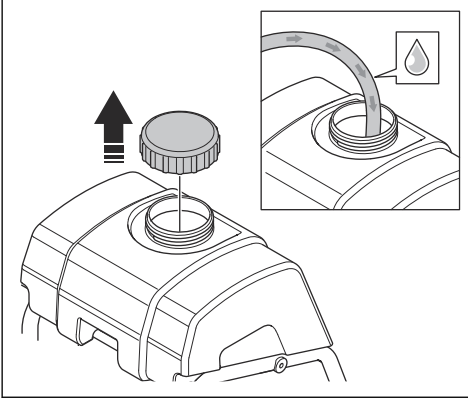

1. Cıvatayı (A) çıkarın.

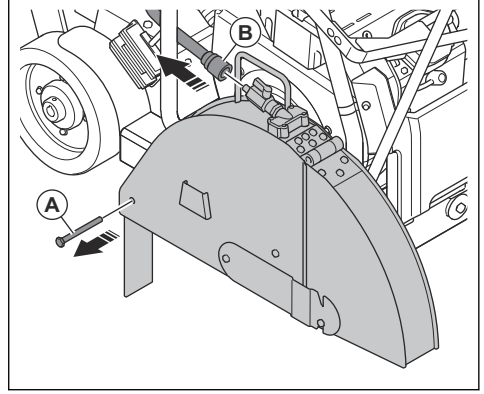

Tutma yeri yüksekliğini ayarlama

1. Ürünün her yanında 1 tane olmak üzere, 2 cıvatayı (A) çıkarın.

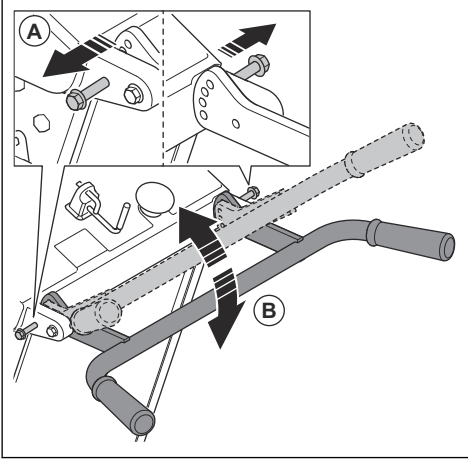

2. Yüksekliği (B) ayarlamak için tutma yerini yukarı veya aşağı eğin.

3. 2 cıvatayı takın.

Bıçak siperliğini ürünün diğer tarafına takma

Keserken tüm alanlara erişmek için bıçak siperliğini ürünün diğer tarafına doğru hareket ettirebilirsiniz.

2. Su hortumunu (B) sökün. Su hortumunu çekip çıkarın ve ürünün diğer tarafına yerleştirin.

3. Bıçak siperliğini çıkarın.

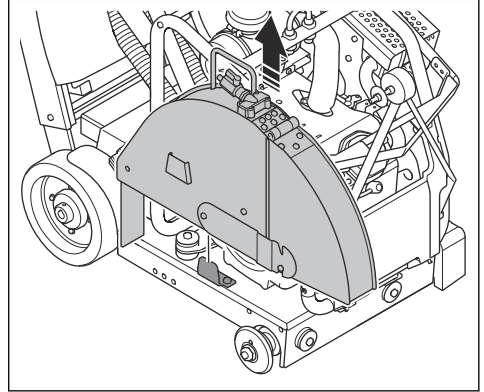

4. Bıçak siperliği mandal plakasını (C) çıkarın.

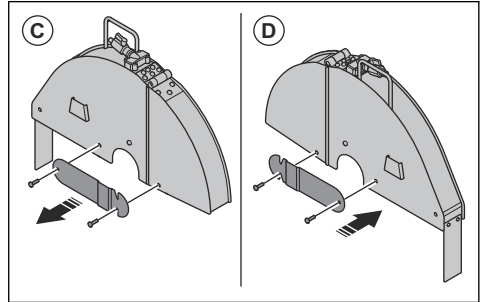

5. Bıçak siperliği mandal plakasını bıçak siperliğinin diğer tarafına (D) takın.

6. Mil siperliğini çıkarın ve ürünün diğer tarafına takın.

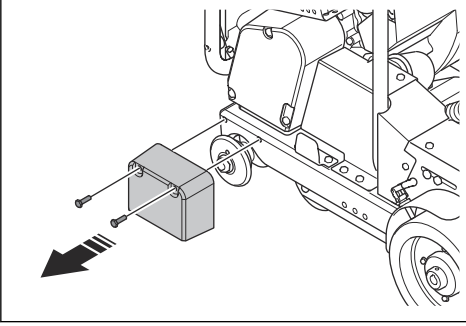

7. Bıçak siperliğini, ürünün diğer tarafındaki bıçak siperliği tutucusuna (E) yerleştirin.

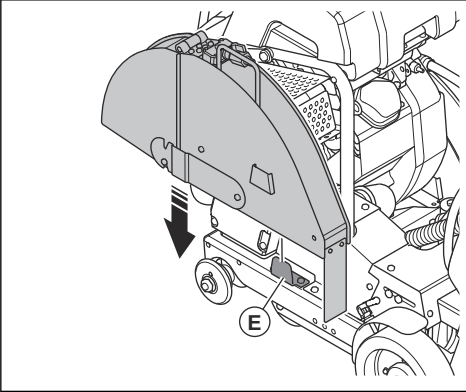

8. Cıvatayı (F) takın.

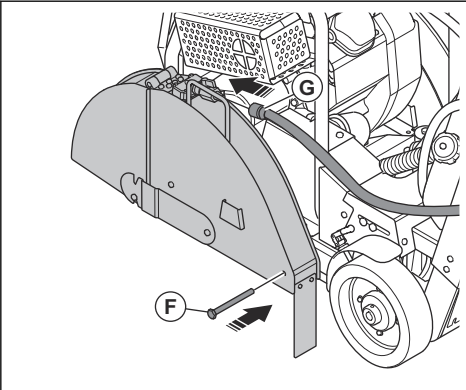

9. Su hortumunu (G) takın.



DİKKAT: Su hortumunun susturucuya değmediğinden emin olun.

10. Ön işaretleyiciyi hareket ettirin ve hizalayın. *İşaretçiyi takma sayfada: 81 ve İşaretçiyi kesim bıçağıyla hizalama sayfada: 81 bölümlerine bakın.*

Kesim bıçağını takma

1. Ürünü durdurun. Bkz. *Ürünü durdurma sayfada: 82.*
2. Kesim bıçağını tamamen kaldırmak için kesim derinliği kolunu saat yönünün tersine çevirin.
3. Su beslemesini durdurun.
4. Su hortumunu bıçak siperliğinden çıkarın.
5. Vidayı ve bıçak siperliği mandal plakasını (A) çıkarın.

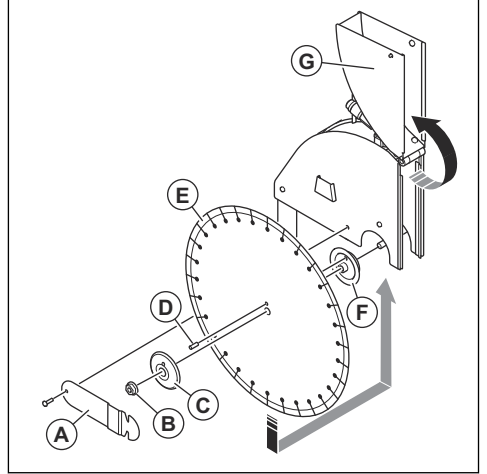

6. Bıçak mili somununu (B), dış flanşı (C), kilitleme pimini (D) ve iç flanşı (F) çıkarın.

Not: Ürünün sağ tarafındaki bıçak mili somunu soldan dişlidir. Çıkarmak için saat yönünde çevirin. Ürünün sol tarafındaki bıçak mili somunu sağdan dişlidir. Çıkarmak için saat yönünün tersine çevirin.

7. Bıçak mili somununu (B), dış flanşı (C), kilitleme pimini (D) ve iç flanşı (F) kontrol edin. Gerekirse değiştirin.
8. Kesim bıçağı (E) ve iç flanş arasındaki tüm temas yüzeylerini temizleyin.
9. Bıçak mili somununu temizleyin.



UYARI: Hasarlı veya kirlı parçalar kesim bıçağının doğru takılmasını engelleyebilir.

10. Bıçak siperliğinin önünü (G) kaldırın.
11. Kesim bıçağını (E) iç flanşa takın.

12. Kesim bıçağının, kesim bıçağı üzerindeki oklar yönünde döndüğünden emin olun.

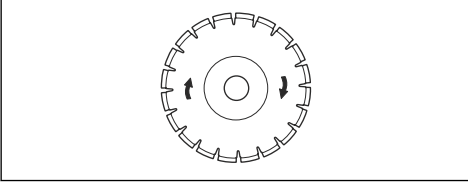

13. Kilitleme pimini kesim bıçağına ve iç flanşa takın.

14. Dış flanş takın.

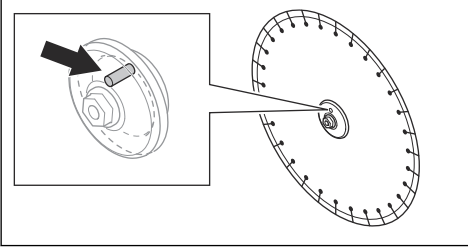

UYARI: Kilitleme piminin doğru şekilde takıldığından emin olun.

15. Bıçak vidasını sıkarken kesim bıçağı ters dönme yönünde çevirin.
16. Kesim bıçağı indirerek için kesim derinliği kolunu saat yönünün tersine çevirin.
17. Bıçak mili somununu, birlikte verilen 27 mm'lik anahtarla en az 45 Nm'ye sıkın. Kesim bıçağı ile zemin arasındaki direnç, kesim bıçağı yerinde tutar.
18. Bıçak siperliğinin önünü indirin.
19. Bıçak siperliği (H) üzerindeki yön oku ile kesim bıçağı (I) üzerindeki yön okunun aynı yöne baktığından emin olun.

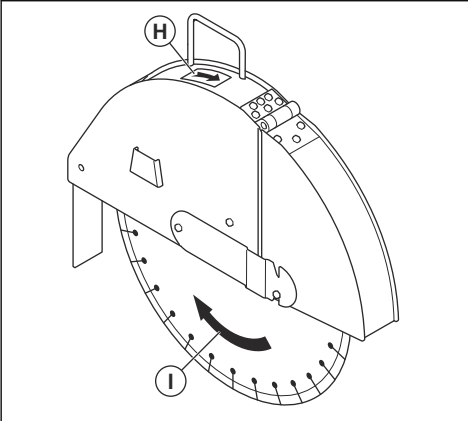

20. Bıçak siperliği mandal plakasını ve vidayı takın.
21. Ürünü çalıştırın ve olağan dışı sesler olup olmadığını dinleyin. Olağan dışı sesler varsa aşağıdaki adımları uygulayın:
- Ürünü durdurun.
 - Kesim bıçağı çıkarın.
 - Kesim bıçağında hasar olup olmadığını kontrol edin.
 - Hasar görmesi durumunda kesim bıçağı değiştirin.
 - Kesim bıçağı takın.

Kesim derinliğini ayarlama

1. Kesim derinliği kolunu (B) serbest bırakmak için kesim derinliği durdurucusunu (A) aşağı çekin.

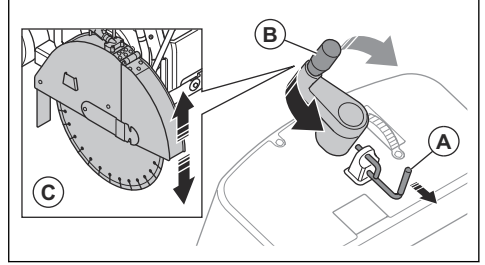

2. Kesim bıçağı kaldırmak için kesim derinliği kolunu saat yönünün tersine çevirin. Kesim bıçağı (C) indirmek için kesme derinliği kolunu saat yönünde çevirin.



DİKKAT: Kesim bıçağı çok hızlı indirmeyin. Kesim bıçağı, yüzeye kuvvetli bir şekilde çarptığında zarar görebilir.

3. Bıçak derinliği göstergesindeki "0" oklarıyla hizalayın.

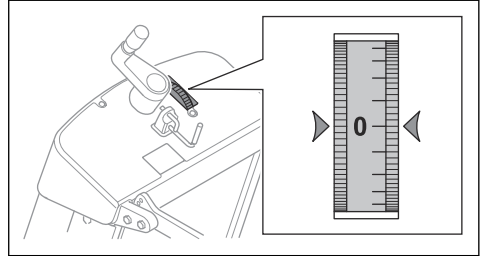

DİKKAT: Kesim derinliğinin doğru olduğundan emin olmak için her zaman test kesimi yapın.

Not: Kesim derinliği göstergesindeki turuncu renk, kesim derinliğini santimetre cinsinden gösterir. Kesim derinliği göstergesindeki beyaz renk, kesim derinliğini inç cinsinden gösterir.

4. Kesim derinliđi kolunu (B) kilitlemek ve kesim derinliđini ayarlamak için kesim derinliđi durdurucusunu (A) yukarı itin.

İřaretçiyi takma

1. İřaretçi üzerindeki delikleri ürünün çerçevesindeki deliklerle hizalayın.
2. 2 civatayı, 2 pulu ve 2 somunu takın.

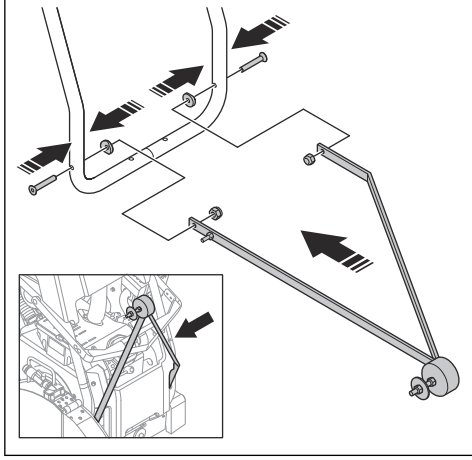

3. İřaretleyici serbestçe dönebilene kadar 2 somunu ayarlayın.

İřaretçiyi kesim bıçađıyla hizalama

1. İřaretçiyi indirin ve bir çizgi iřaretiyle hizalayın.

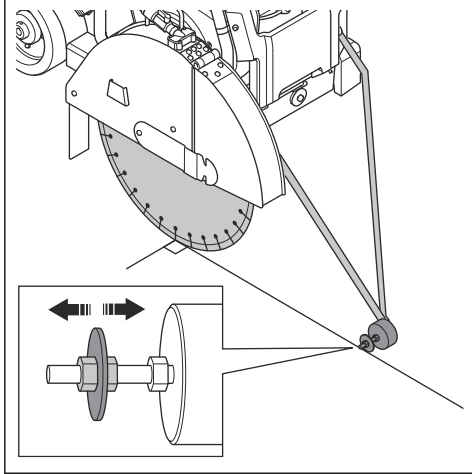

2. İřaretçinin kesim bıçađıyla hizalandıđından emin olun. Gerekirse iřaretçi diskini ayarlayın:
 - a) İřaretçi diskinin somunlarını gevřetin.
 - b) İřaretçi diskini kesim bıçađıyla hizalayın.

- c) Somunları sıkın.

Dođru çalıřma tekniđini kullanma



UYARI: Motor çalıřtırıldıđında bıçak mili döner.

- Motor çalıřırken bıçak yolundan uzak durun. Operatör, tutma yerlerinin arkasında durmalı ve iki eli de tutma yerlerinde olmalıdır.

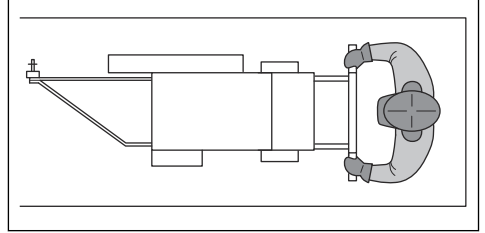

- Çalıřma günü boyunca, kesim bıçađında çatlaklar ve kırık parçalar olup olmadıđını sık sık kontrol edin. Hasarlı kesim bıçakları kullanmayın.



UYARI: Kesim bıçađını kontrol etmeden önce motoru durdurun.

- Kesim bıçađının yanıyla tařlama yapmayın. Kesim bıçađı kırılabilir ve operatörün ya da etraftaki insanların yaralanmasına neden olabilir. Yalnızca kesici kenarı kullanın.
- Kesim bıçađını kesik içinde eđmeyin veya bükmeyin.
- Kesim bıçađının serbestçe hareket ettiđinden ve keřiđe takılmadıđından emin olun.
- Beton tuđlalar kesmeniz gerekiyorsa kesmeden önce beton tuđlaları sıkıca takın. Malzemenin ađırlıđı ürüne zarar verebilir ve ciddi yaralanmalara neden olabilir. Ürünü kontrollü kořullarda hareket ettirebildiđinizden emin olun.

Park frenini devreye alma ve devre dıřı bırakma

1. Motoru durdurun.
2. Park frenini (A) devreye almak için park freni kolunu "P" konumuna getirin.

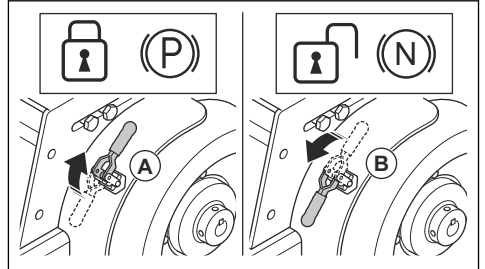

3. Park frenini (B) devre dışı bırakmak için park freni kolunu "N" konumuna getirin.

Not: FS 513 modelinde, motorun çalışması için park freni devre dışı bırakılmalıdır.

Ürünü çalıştırma (FS 513)



UYARI: Kesim bıçağının zeminin biraz üzerinde olduğundan emin olun.

1. Makine durdurma düğmesini (A) devre dışı bırakın.

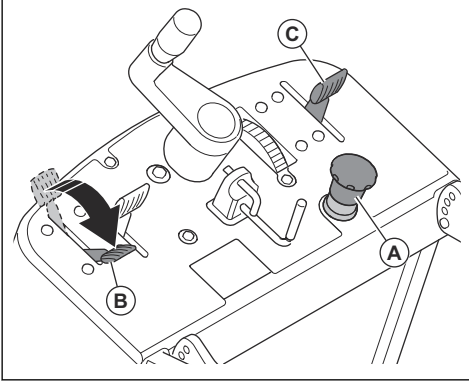

2. Motor gaz kolunu (B) aşağı çekin.
3. Hareket hızı kolunu "DURDURMA" konumuna (C) getirin.
4. Park frenini devre dışı bırakın. Bkz. *Park frenini devreye alma ve devre dışı bırakma sayfa: 81.*
5. Ön kapağı açın.
6. Motor ON/OFF anahtarını "AÇIK" konumuna getirin.

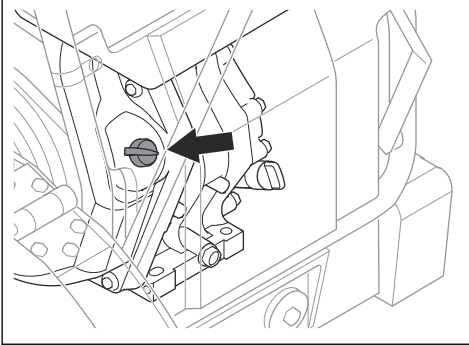

7. Ön kapağı kapatın.
8. Motoru çalıştırmak için marş ipini çekin.

Ürünü çalıştırma (FS 520, FS 524)



UYARI: Kesim bıçağının zeminin biraz üzerinde olduğundan emin olun.

1. Makine durdurma düğmesini (A) devre dışı bırakın.

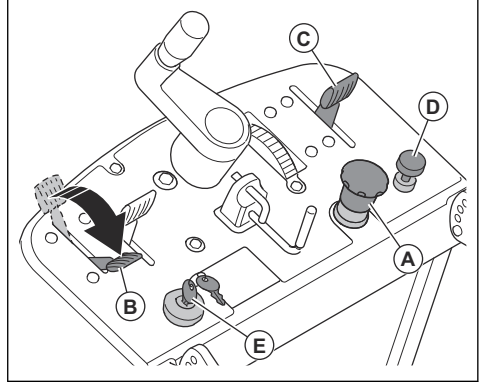

2. Motor gaz kolunu (B) aşağı çekin.
3. Hareket hızı kolunu (C) "DURDURMA" konumuna getirin.
4. Motor jiklesini (D) dışarı çekin.
5. Park frenini devre dışı bırakın. Bkz. *Park frenini devreye alma ve devre dışı bırakma sayfa: 81.*
6. Motoru çalıştırmak için motor çalıştırma anahtarını (E) "ÇALIŞTIRMA" konumuna çevirin.

Ürünü durdurma



UYARI: Acil bir durum söz konusu olduğunda ürünü hızlı bir şekilde durdurmak için makine durdurma düğmesini kullanın.



UYARI: Kesim bıçağı, motor durduktan sonra bir süre daha dönmeye devam eder.



UYARI: Kesim derinliği kolu, kullanmadığınızda her zaman kilitlemelidir.

1. Motoru durdurun. Motor üreticisi tarafından sağlanan kullanım kılavuzuna bakın.
2. Park frenlerini devreye alın. Bkz. *Park frenini devreye alma ve devre dışı bırakma sayfa: 81.*

Ürünü kullanma



UYARI: Kesim derinliği kolu, kesim derinliği tekerleğini kullanmadığınızda her zaman kilitlenmelidir.

1. İşaretçiyi kesim bıçağıyla hizalayın. Bkz. *İşaretçiyi kesim bıçağıyla hizalama sayfa: 81.*
2. Su kontrol valfini açın.
3. Su akışını başlatın.



DİKKAT: Kesim bıçağının soğutulması için kesim bıçağının her iki tarafında yeterli miktarda su olmalıdır. Su, toz birikmesini de önler.

4. Kesim bıçağını indirmek için kesim derinliği kolunu yavaşça saat yönünün tersine çevirin.
5. Yaklaşık 20-30 mm / 0,8-1,2 inç boyutunda bir kesim yapın.
6. Gerekli derinliği elde edene kadar 50 mm / 2 inç kesim artışları yapın. Kesim derinliği kolunu kilitlemek için bıçak derinliği durdurucusunu aşağı itin.
7. Hareket hızı kolunu neredeyse tamamen aşağı çekin.

8. Şanzıman devreye alma kolunu "DEVREDE" konumuna getirin.
9. İstenen hıza ulaşılan kadar hareket hızı kolunu ileri itin.
10. Yalnızca bir hatta kesin.
11. Ürünü yavaşça ilerletin ve işaretçi ile kesim bıçağının işaretlerle hizalandığından emin olun.



DİKKAT: Ürünü yavaşça kullanın ve işaretçi ile kesim bıçağının işaretlerle hizalandığından emin olun. Kesim bıçağı dönerken ürünü döndürmeyin veya bir yandan diğer yana hareket ettirmeyin.

Çalışmayı durdurma

1. Ürünü durdurmak için hareket hızı kolunu geriye doğru çekin.
2. Kesim derinliği kolunun kilidini açmak için bıçak derinliği durdurucusunu çekin.
3. Kesim bıçağını tamamen kaldırmak için kesim derinliği kolunu saat yönünde çevirin.
4. Kesim derinliği kolunu kilitlemek için bıçak derinliği durdurucusunu itin.
5. Su kontrol valfini kapatın.

Bakım

Giriş



UYARI: Ürün üzerinde bakım yapmadan önce güvenlik bölümünü okuyup anlayın.

Ürüne uygulanacak tüm servis ve onarım işlemleri için özel eğitim gereklidir. Profesyonel servis ve onarım garantisi sunuyoruz. Yetkili satıcınız servis noktası değilse kendisiyle görüşüp en yakınınızdaki servis noktası hakkında bilgi edinin.

Yedek parçalar için Husqvarna bayinizle veya servis noktanızla görüşün.

Bakımdan önce yapılması gerekenler

- Ürünü düz bir zemine park edin.
- Ürünü durdurun. Bkz. *Ürünü durdurma sayfa: 82.*
- Ürünün etrafındaki alanda bulunan yağ ve kiri temizleyin. İstenmeyen maddeleri kaldırın.
- Çevredeki kişilere bakım çalışmasının yapılmakta olduğunu belirten bir uyarı vermek için bakım alanının etrafına net işaretler yerleştirin.
- Yangın söndürücüler, tıbbi malzemeler ve acil durum telefonunu yakında bulundurun.

Bakım planı

Bakım	Günlük	50 saatte bir	Ayda bir	6 ayda bir
Ürünün dış yüzeylerini suyla temizleyin. Bkz. <i>Ürünü temizleme sayfa: 84.</i>	X			
Hava filtresini temizleyin. Bkz. <i>Hava filtresini temizleme ve değiştirme sayfa: 88.</i>	X			
Genel inceleme yapma. Bkz. <i>Genel denetim yapma sayfa: 84.</i>	X			
Motor yağı düzeyini kontrol edin.	X			

Bakım	Günlük	50 saatte bir	Ayda bir	6 ayda bir
Makine durdurma düğmesini kontrol edin. Bkz. <i>Makine durdurma düğmesini kontrol etme sayfada: 73.</i>	X			
Bıçak siperliklerini kontrol edin. Bkz. <i>Bıçak siperliğini kontrol etme sayfada: 73.</i>	X			
Kesim bıçağını kontrol edin. Bkz. <i>Kesim bıçakları sayfada: 75.</i>	X			
Su akışını kontrol edin. Su akışı yeterli değilse bıçak siperliğindeki su besleme deliklerini kontrol edin. Tıkanıklık olmadığından emin olun.	X			
Motor yağını ve motor yağı filtresini değiştirin.		X		
Motor soğutma kanatlarını temizleyin.		X		
Tekertlekleri kontrol edin.		X		
V kayışını kontrol edin. Gerekirse gerginliği ayarlayın. Bkz. <i>V kayışının gerginliğini ayarlama (FS 513) sayfada: 85</i> veya <i>V kayışının gerginliğini ayarlama (FS 513) sayfada: 85.</i>		X		
Kesim derinliği ayarı için gres memelerini yağlayın. Bkz. <i>Ürünü yağlama sayfada: 87.</i>		X		
Şanzıman tahrik kayışlarını kontrol edin. Gerekirse gerginlikte değişiklik ve ayarlama yapın. Bkz. <i>Şanzıman tahriki gergi kayışının gerginliğini ayarlama sayfada: 86.</i>		X		
Aküyü şarj edin (FS 520, FS 524). Bkz. <i>Aküyü şarj etme (FS 520, FS 524) sayfada: 89.</i>			X	
Akü bağlantılarına yüksek sıcaklık tipi gres uygulayın (FS 520, FS 524).				X

Ürünü temizleme



UYARI: Korumacı gözlük kullanın. Ürünü temizlerken kir ve zararlı maddeler üründen dışarı çıkabilir.



DİKKAT: Tıkalı bir hava girişi, ürünün performansını azaltır ve motorun aşırı ısınmasına neden olabilir.

- Ürünü temizlemeden önce soğumasını bekleyin.
- Elektrikli bileşenleri suyla temizlemeyin.
- Hafif bir temizlik maddesi kullanın. Cilt tahrişini önlemek için koruyucu eldivenler takın.
- Çalışma günü sonunda mutlaka tüm ekipmanı temizleyin. Ürünü temizlemek için basınçlı yıkama makinesi kullanmayın.
- Tüm hava deliklerindeki tıkanıklıkları temizleyin.
- Tüm çıkışları, bağlantıları ve kabloları kuru bir bezle temizleyin.
- Bıçak siperliğindeki su besleme deliklerinin tıkanmasına neden olan, istenmeyen maddeleri temizleyin.
- Yakıt deposu kapağının çevresini temizleyin.

Genel denetim yapma

- Ürünün üzerindeki somun ve vidaların sıkı olduğundan emin olun.
- Üründeki kabloların hasar görebilecekleri bir konumda olmadığından emin olun.
- Yakıt veya yağ sızıntısı olmadığından emin olun.
- Yakıt deposu kapağının contalarının hasar görmediğinden emin olun.
- Yakıt hortumunu inceleyin. Hasarlıysa veya eskimişse yakıt hortumunu değiştirin.
- Su hortumunda sızıntı olup olmadığını kontrol edin. Su hortumları hasarlı olan ürünü çalıştırmayın.

V kayışının gerginliğini ayarlama (FS 513)

1. 3 vidayı ve V kayışı kapağını çıkarın.

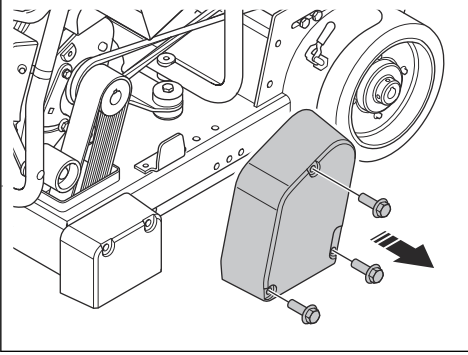

2. V kayışını kontrol edin. Hasarlıysa V kayışını değiştirin.

3. 2 civatayı gevşetin.

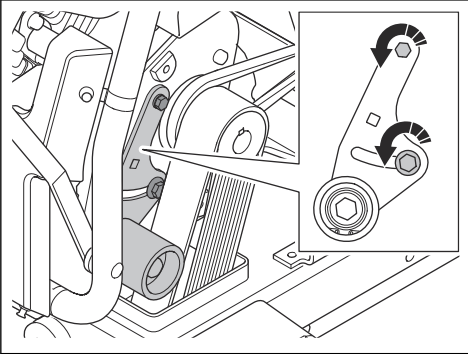

4. Deliğe (A) bir tork anahtarı yerleştirin.

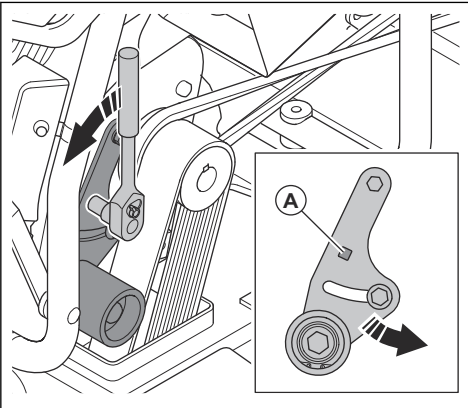

5. Rölanti kayışını V kayışına doğru itmek için 50 Nm tork uygulayın.

6. Civatayı (B) sıkın.

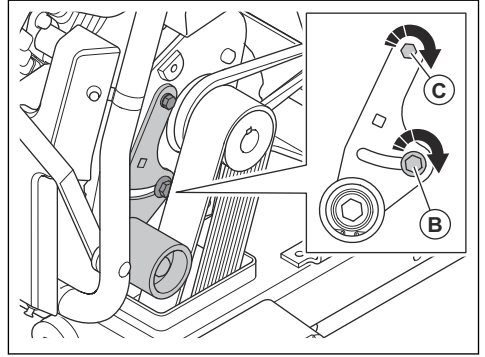

7. Civatayı (C) sıkın.

8. V kayışı kapağını ve 3 vidayı takın.

V kayışının gerginliğini ayarlama (FS 520, FS 524)

Gerilimi yalnızca V kayışını değiştirdiğinizde ayarlamanız gerekir.

1. 3 civatayı sökün ve V kayışı kapağını çıkarın.

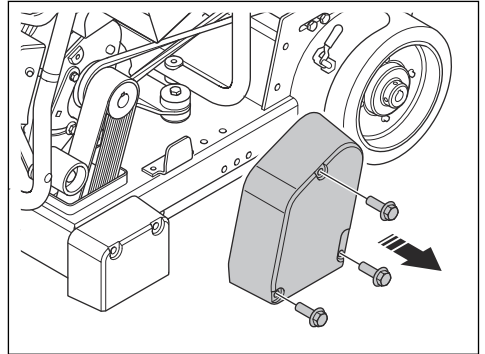

2. V kayışını çıkarın ve yeni bir V kayışı takın.

3. Sabitleme vidasını (A) ve somunu (B) çıkarın

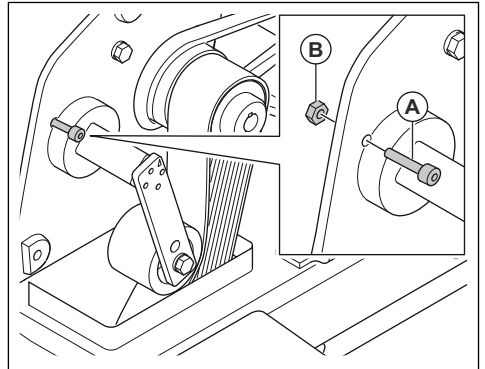

4. Gerdirme aparatının civatasını (C) gevşetin.

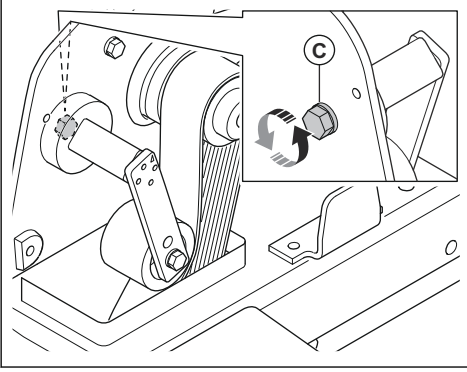

5. Gerdirme aparatını saat yönünün tersine döndürmek için bir anahtar kullanın. Doğru gerginliğe ayarlamak için oku (D) gerdirme aparatının üzerindeki işaretlerle hizalayın.

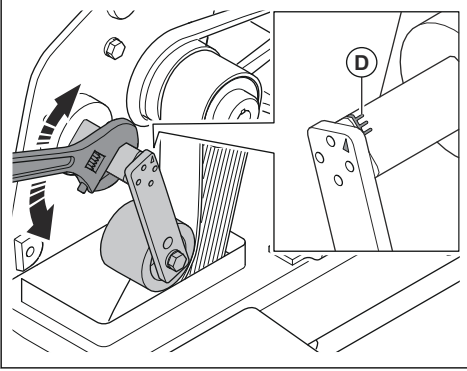

6. Gerdirme aparatının civatasını sıkın.

7. V kayışı kapağını ve 3 civatayı takın.

Şanzıman tahriki gergi kayışının gerginliğini ayarlama

1. 5 civatayı ve kapağı çıkarın.

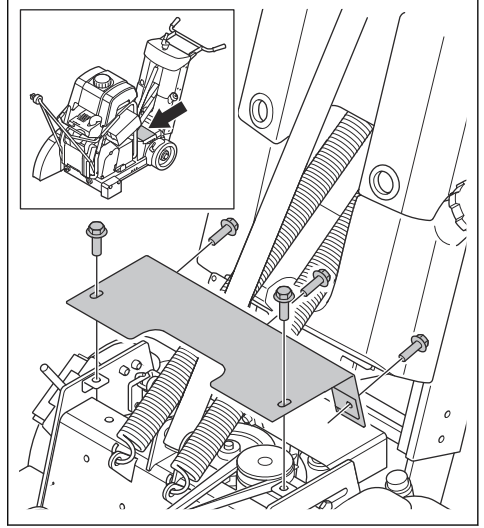

2. Kapağı çıkarın.

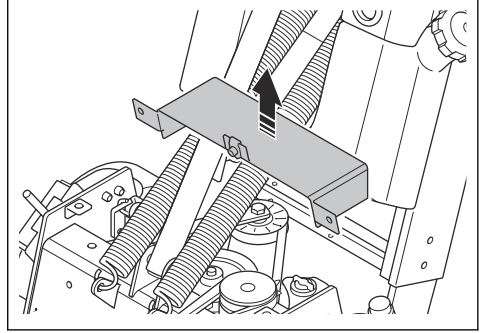

3. 4 civatayı ve kapağı çıkarın.

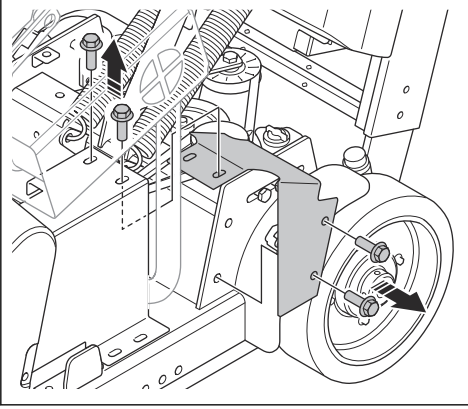

4. 2 civatayı ve kapağı çıkarın.

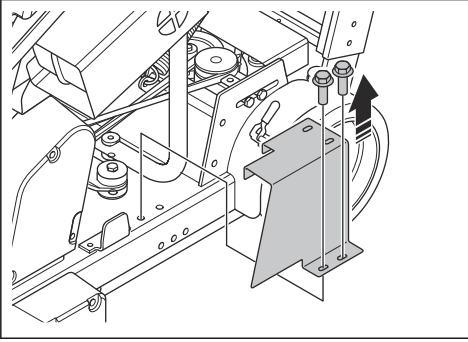

5. 2 civatayı gevşetin. Şanzıman tahriki gergi kayışını gerdirmek için 2 kasnak arasındaki mesafeyi artırın. Şanzıman tahriki gergi kayışını gevşetmek için 2 kasnak arasındaki mesafeyi azaltın.

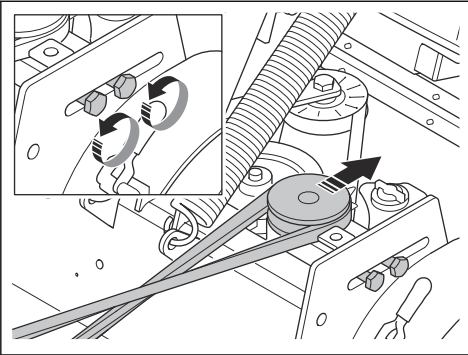

6. Adımları ters sırada uygulayarak 4 kapağı takın.

Kesim bıçağını çıkarma veya değiştirme



UYARI: Elmas bıçakları çıkarırken ürünün soğumasını bekleyin ve koruyucu eldiven kullanın. Elmas bıçaklar kullanımdan sonra çok sıcak olur.

1. Ürünü durdurun. Bkz. *Ürünü durdurma sayfa: 82.*
2. Su beslemesini durdurun ve su hortumunu bıçak siperliğinden çıkarın.
3. Kesim bıçağını çıkarmak veya değiştirmek için *Kesim bıçağını takma sayfa: 79* bölümündeki adımları uygulayın.
4. Ürünü tekrar çalıştırmadan önce su beslemesini başlatın ve su hortumunu bıçak siperliğine bağlayın.

Ürünü yağlama

1. Kesim bıçağını maksimum yüksekliğe kaldırın.
2. Gres memesine gres uygulayın. Doğru gres için bkz. *Teknik veriler sayfa: 92.*

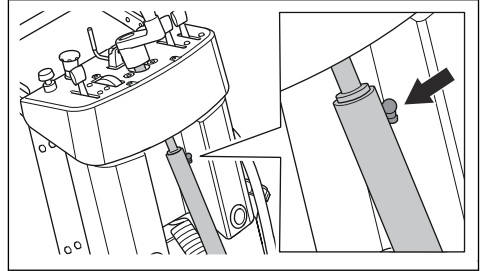

3. Ürünün yağlandığından emin olmak için kesim bıçağını ardi ardına kaldırıp indirin.

Motor yağı düzeyini kontrol etme (FS 513)

1. Ürünü düz bir yüzeye yerleştirin.
2. Kesim bıçağını çıkarın.
3. Ön kapağı açın.
4. Yağ tankındaki yağ çubuğunu çıkarın.
5. Yağ çubuğundaki yağı temizleyin.

6. Yağ tankını yağ deposuna yerleştirin. Yağ çubuğunu tamamen (A) takmayın.

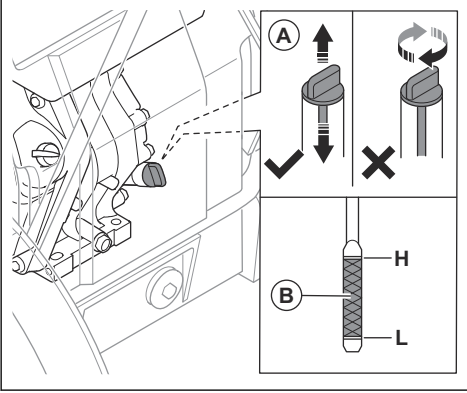

7. Yağ çubuğunu çıkarın.
8. Yağ çubuğundaki yağ düzeyini kontrol edin. Motor yağı seviyesinin, yağ çubuğu (B) üzerindeki işaretler arasında olduğundan emin olun.
9. Yağ seviyesi düşüğe ürüne daha fazla motor yağı ekleyin ve yağ seviyesini tekrar kontrol edin. Doğru motor yağı için bkz. *Teknik veriler sayfada: 92.*

Motor yağı düzeyini kontrol etme

1. Ürünü düz bir yüzeye yerleştirin.
2. Kesim bıçağını çıkarın.
3. Yağ tankındaki yağ çubuğunu çıkarın.

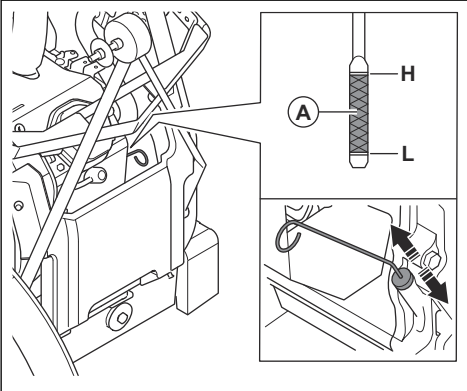

4. Yağ çubuğundaki yağı temizleyin.
5. Yağ çubuğunu yağ tankına tamamen yerleştirin.
6. Yağ çubuğunu çıkarın.
7. Yağ çubuğundaki yağ düzeyini kontrol edin. Motor yağı seviyesinin, yağ çubuğu (A) üzerindeki işaretler arasında olduğundan emin olun.
8. Yağ seviyesi düşüğe ürüne daha fazla motor yağı ekleyin ve yağ seviyesini tekrar kontrol edin. Doğru motor yağı için bkz. *Teknik veriler sayfada: 92.*

Motor yağının değiştirilmesi

Motorun soğuk olması durumunda motor yağını boşaltmadan önce motoru 1-2 dakika boyunca çalıştırın. Bu şekilde motor yağı ısınır ve daha hızlı boşaltılır.



UYARI: Motor yağını boşaltmadan önce motoru 1-2 dakikadan uzun süre çalıştırmayın. Motor yağı çok ısınır ve yanıklara neden olabilir. Motor yağını boşaltmadan önce motorun soğumasını bekleyin.



UYARI: Vücudunuza motor yağı dökülürse sabun ve suyla temizleyin.



DİKKAT: 2 zamanlı motorlar için motor yağı kullanmayın. 2 zamanlı motorlar için motor yağı motora zarar verebilir.

- Motor üreticisi tarafından sağlanan kullanım kılavuzuna bakın.



DİKKAT: Kullanılmış motor yağının güvenli bertarafı için yerel düzenlemelere uyun.

Hava filtresini temizleme ve değiştirme



UYARI: Hava filtresini temizlerken veya değiştirirken onaylı solunum koruması kullanın. Kullanılmış hava filtrelerini doğru şekilde atın. Hava filtresindeki toz sağlığınıza için tehlikelidir.



UYARI: Hava filtresini basınçlı havayla temizlemeyin. Bu, hava filtresinin hasar görmesine neden olur ve tehlikeli tozların solunması riskini artırır.



DİKKAT: Hasarlı hava filtresini mutlaka değiştirin; aksi takdirde motora toz girerek motorun hasar görmesine neden olabilir.

- Hava filtresinin temizlenmesi ve değiştirilmesi hakkında bilgi için motor kullanım kılavuzuna bakın.

Bujiyi kontrol etme



UYARI: Buji kapağı veya buji kablosu hasarlı olan bir buji kullanmayın. Hasarlı buji elektrik çarpmasına neden olabilir.



DİKKAT: Daima önerilen tipte buji kullanın. Yanlış buji türü ürüne zarar verebilir.

- Motor gücü düşükse, çalıştırılması kolay değilse veya rölantide düzgün bir şekilde çalışmıyorsa bujiyi inceleyin.
- Buji elektrotlarında istenmeyen madde riskini azaltmak için şu talimatlara uyun:
 - a) Yakıt türünün doğru olduğundan emin olun.
 - b) Hava filtresinin temiz olduğundan emin olun.
- Buji kirliyse temizleyin ve elektrot boşluğunun doğru olduğundan emin olun.
- Gerekirse bujiyi değiştirin.
- Daha fazla bilgi için motorun kullanım kılavuzuna bakın.

Aküyü şarj etme (FS 520, FS 524)

Düzenli aralıklarla akü şarj seviyesini kontrol edin. Akünün her ay şarj edilmesi gerekir. Tam şarj edilmiş bir akü 12,8 V'dir.

1. Aküyü şarj etmek için aşağıdaki prosedürlerden birini uygulayın:
 - a) Ürünü çalıştırın ve kullanmadan önce 30 dakika boyunca çalışır halde tutun.
 - b) Aküyü 8 saat boyunca bir tampon şarj cihazına bağlayın. Tampon şarj cihazının nominal değeri 2 A veya daha düşük olmalıdır.

Aküyü şarj ettikten sonra aküde ürünü çalıştırmak için yeterli güç yoksa aküyü değiştirmeniz gerekir. Bkz. *Aküyü değiştirme (FS 520, FS 524) sayfada: 89.*

Aküyü değiştirme (FS 520, FS 524)

1. Akü kapağını açın.

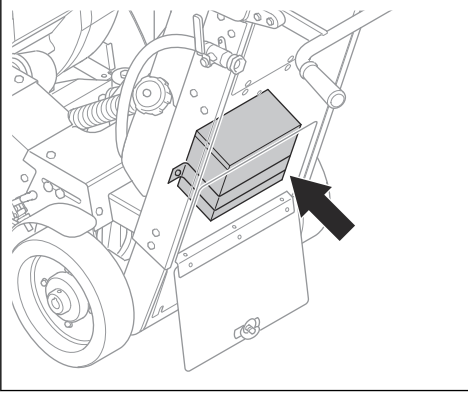

2. 2 vidayı ve aküyü tutan çerçeveyi çıkarın.

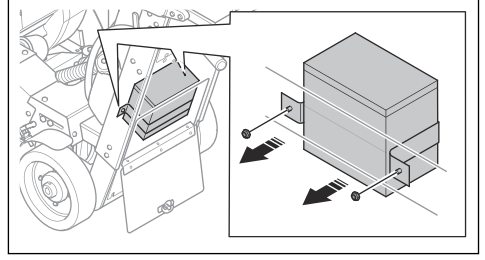

3. Negatif terminali aküden ayırın.



UYARI: Pozitif terminali ayırmadan önce negatif terminali ayırmanız gerekir.

4. Pozitif terminali aküden ayırın.
5. Aküyü çıkarın.
6. İşlemin tersini uygulayarak yeni aküyü takın. Akü terminallerini bağlamadan önce akü bağlantılarına yüksek sıcaklık tipi gres uygulayın.

Sorun giderme



UYARI: Motor veya kesim bıçağı durursa kesim bıçağını kesim konumundan tamamen kaldırın. Motor çalıştırma anahtarını durma konumuna ayarlayın ve kontrol panelindeki makine durdurma düğmesine basın.

Yeniden çalıştırmadan önce ürünü tamamen inceleyin.

Uyarı sembolleri hakkında daha fazla bilgi için kontrol panelinin kullanım kılavuzuna bakın.

Sorun	Neden	Çözüm
Motor çalışmıyor.	Yakıt valfi kapalıdır.	Motor üreticisi tarafından sağlanan kullanım kılavuzuna bakın.
	Jikle valfi açıktır.	
	Yakıt tankı boştur.	
	Buji elektrotlarının üstünde birikme vardır.	
	Hava filtresi tıkalıdır.	
Kesim bıçağında gerilim kaybı vardır.	Kesim bıçağı işaretçi ile hizalanmamıştır.	Kesim bıçağını işaretçiyle hizalayın.
	Kesim bıçağı malzeme için aşırı serttir.	Malzeme için doğru kesim bıçağını kullanın.
	Kesim bıçağı yanlış hızda çalıştırılmaktadır.	Bir takometre ile hızı kontrol edin. Kesim bıçağının boyutunun hızına uygun olduğundan emin olun.
	Kesim bıçağı yanlış takılmıştır.	Kesim bıçağını doğru takın.
Kesim bıçağı hasarlıdır.	Kesim bıçağı malzeme için aşırı serttir.	Malzeme için doğru kesim bıçağını kullanın.
	Kesim bıçağı çalışma sırasında çok ısınmıştır.	Su kaynağını kontrol edin.
	Kesim bıçağı kullanım sırasında bükülmüştür.	Yalnızca bir hatta kesim yapın.
	Kesim bıçağının merkezi aşınmıştır.	Bıçağı değiştirin.
	Kesim bıçağı taşıma sırasında veya takılarken hasar görmüştür.	Kesim bıçağını değiştirin. Kesim bıçağını taşıma sırasında çıkarın.

Taşıma, depolama ve bertaraf

Taşıma



UYARI: Taşıma sırasında dikkatli olun. Ürün ağırdır ve taşıma sırasında düşer veya hareket ederse yaralanma ya da hasara neden olabilir.

Tekerlekler, ürünü daha kısa mesafelerde manuel olarak taşıyabilmenizi sağlar. Ürünü daha uzun mesafelerde taşımak için kaldırın veya bir araca yerleştirin.



DİKKAT: Ürünü bir araca bağlayarak çekmeyin.

- Taşıma sırasında ürünün güvenliğini sağlayın. Oynamadığından emin olun. Takmak için ürünün kaldırma halkasını veya taban plakasını kullanın.
- Ürünü taşımadan önce kesim bıçağını çıkarın.
- Tüm alet ve anahtarları çıkarın.
- Ürünü ve yakıtı taşırken sızıntı veya duman olmadığından emin olun. Örneğin elektrikli cihazlardan veya kazanlardan kaynaklanan kıvılcım ya da açık alevler yangın çıkarabilir.

- Yakıtı taşımak için her zaman onaylı kaplar kullanın.
- Yeni kesim bıçaklarında taşımadan dolayı herhangi bir hasar olup olmadığını inceleyin.
- Ürünü taşımadan önce, işaretçi ipiyle işaretçinin güvenliğini sağlayın. Bkz. *Ürünü kaldırma sayfa: 91.*

Ürünü kaldırma



UYARI: Kaldırma halkasının hasarlı olmadığından emin olun. Kaldırma noktasına zarar verebilecek sert kenarlı zincirler veya diğer kaldırma ekipmanları kullanmayın.



UYARI: Kaldırılmış bir ürünün altında ya da yakınında yürümeğin veya durmayın.



UYARI: Ürünü kaldırırken çelik burunlu ve kaymaz tabanlı botlar kullanın. Bkz. *Kişisel koruyucu ekipman sayfa: 72.*

1. İşaretçiyi kaldırın ve işaretçi ipiyle güvene alın.

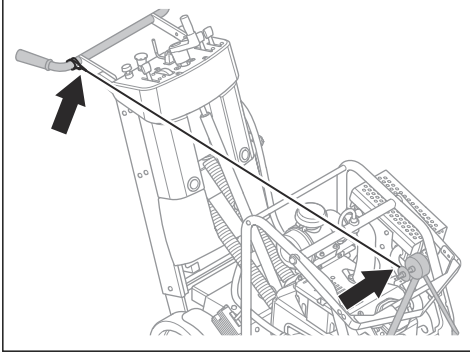

2. Kesim bıçağını çıkarın.
3. Çerçeve, zemine paralel olana kadar ürünü indirin.
4. Üründe su tankı varsa su tankını boşaltın ve arkaya doğru yatırın.

5. Kaldırma ekipmanını kaldırma noktasına takın.

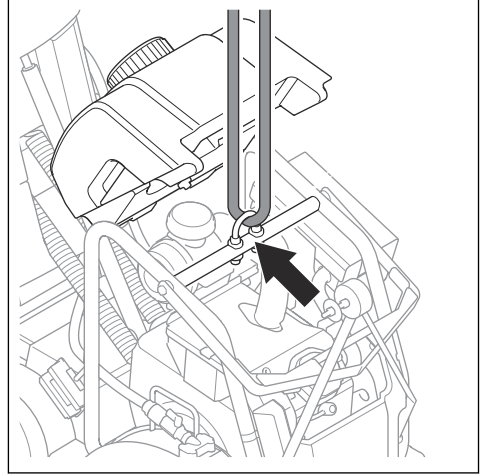

UYARI: Kaldırma ekipmanının doğru boyutta olduğundan emin olun. Ürün üzerindeki nominal değerler plakasında ürün ağırlığı gösterilir.

6. Ürünü yavaşça kaldırın.

Depolama

- Çocukların veya yetkili olmayan kişilerin erişmesini önlemek için ürünü kilitli bir alanda tutun.
- Ürünü her zaman kapalı alanda tutun.
- Ürünü kuru ve don oluşmayan bir yerde tutun.
- Kullanımdan sonra kesim bıçağını üründen çıkarın.
- Hasar görmelerini önlemek için kesim bıçaklarını güvenli bir alanda tutun.
- Kesim bıçaklarını kuru ve donmayan bir yerde tutun.
- Yeni kesim bıçaklarında depolamadan dolayı herhangi bir hasar olup olmadığını inceleyin.
- Ürünü yassı, düz bir zeminde tutun.
- Ürünü uzun süreliğine depoya koymadan önce yakıt deposundaki tüm yakıtı boşaltın. Yakıtı uygun bir çöp atma merkezinde bertaraf edin.
- Yakıtı depolamak için her zaman onaylı kaplar kullanın.

Bertaraf

- Yerel geri dönüşüm gerekliliklerine ve geçerli düzenlemelere uyun.
- Motor yağı veya yakıt gibi kimyasalları servis merkezinde veya uygun bir atık noktasında bertaraf edin.
- Ürün artık kullanılmıyorsa ürünü Husqvarna bayisine gönderin veya geri dönüşüm noktasında bertaraf edin.

Teknik veriler

Motor	FS 513	FS 520	FS 524
Motor markası / Tip ¹¹	HONDA		
Motor gücü, dev/dak'da kW/hp ¹²	3600 dev/dak'da 8,7 / 11,7	3600 dev/dak'da 15,5 / 20,8	3600 dev/dak'da 15,5 / 20,8
Motor hacmi, cm ³	389	688	
Bıçak siperliği kapasitesi, mm/inç	500 / 20		600 / 24
Maks. kesim derinliği, mm / inç	185 / 7,3	190 / 7,5	240 / 9,5
Tanklar boşken ürün ağırlığı, kg / lb	192 / 423	232 / 512	233 / 514
Çalışma ağırlığı, kg / lb	222 / 489	269 / 593	271 / 598
Milin maks. dönüş hızı, dev/dak	3600		
Mil boyutu, mm/inç.	25,4 / 1		
Bıçak flanşı çapı, mm / inç	114/4,5		
Bıçak soğutucu	Su		
Motor yağı	Motor üreticisi tarafından sağlanan kullanım kılavuzuna bakın.		
Yağ tankı kapasitesi, l / qt	1,1/1,2	1,7 / 1,8	
Yakıt	Maksimum %10 etanol içeren kurşunsuz benzin		
Yakıt deposu kapasitesi, l / qt	6,1 / 5,4	7,9 / 8,4	
Gres	NLGI 2, lityum bazlı		

Gürültü ve titreşim emisyonları	FS 513	FS 520	FS 524
Ses gücü düzeyi L _{WA} (ölçülmüş) dB(A)	107		109,2
Ses gücü düzeyi L _{WA} (garantili) dB(A) ¹³	110		112
Operatörün kulağındaki ses basıncı düzeyi, dB(A) ¹⁴	102,3	101,4	
Titreşim düzeyleri, a _{hv} , m/sn ² , sağ tutma yeri/sol tutma yeri ¹⁵	3,2 / 3,3	2,2 / 2,2	2,4 / 1,8

¹¹ Motorla ilgili daha fazla bilgi almak istiyorsanız veya sorularınız varsa motor üreticisinin web sitesine veya motor kılavuzuna bakın.

¹² Motor üreticisi tarafından belirtildiği şekilde. Belirtilen dev/dak değerinde SAE J1349'a göre net güç derecesi.

¹³ 2000/14/AT sayılı AT direktifi uyarınca ses gücü (L_{WA}) olarak çevrede ölçülen gürültü emisyonu düzeyi. Garanti edilen ve ölçülen ses gücü arasındaki fark, garantili ses gücünün 2000/14/AT Sayılı Direktif doğrultusunda ölçüm sonucundaki dağılımı ve aynı modelden farklı makineler arasındaki değişimleri de içermesidir.

¹⁴ EN 13862:2021'e göre gürültü basıncı düzeyi. Ses basıncı düzeyi için bildirilen verilerdeki tipik istatistiksel dağılım (standart sapma) 2,5 dB(A) şeklindedir

¹⁵ EN 13862:2021'e göre titreşim düzeyi. Titreşim düzeyi için bildirilen verilerin tipik istatistik dağılımı (standart sapma) 1,5 m/sn²'dir

Gürültü ve titreşim beyanı

Beyan edilen bu değerler, belirtilen direktif veya standartlar uyarınca laboratuvar tipi testleriyle elde edilmiştir ve aynı direktif ya da standartlara göre test edilen diğer ürünlerin beyan edilen değerleriyle karşılaştırma için uygundur. Beyan edilen bu değerler ön risk değerlendirmelerinde kullanılabilir ancak her bir çalışma alanında ölçülen değerler daha yüksek olabilir. Gerçek maruz kalma değerleri ve belirli bir kullanıcının maruz kaldığı zarar görme riski benzersizdir ve kullanıcının çalışma şekline, ürünün hangi malzeme üzerinde kullanıldığına, ayrıca kullanıcının maruz kalma süresine, fiziksel durumuna ve ürünün durumuna bağlıdır.

Ürün boyutları

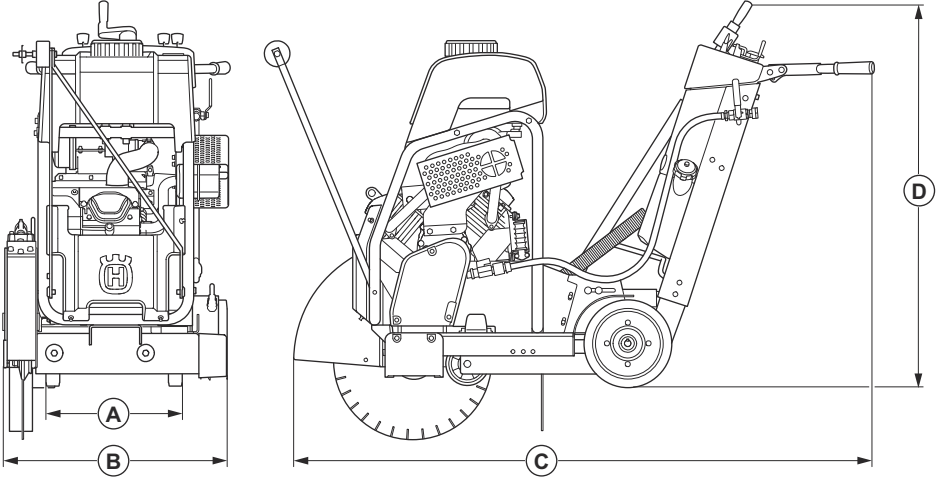

A	Arka tekerlek genişliği, mm / inç	570 / 22,5	C	Uzunluk (işaretçi yukarıda ve bıçak siperliği takılı), mm / inç	1700 / 67
B	Maks. genişlik (bıçak siperliği takılı), mm / inç	670 / 26,4	D	Yükseklik, mm / inç	1080 / 42,5

Uyumluluk Bildirimi

AB Uyumluluk Bildirimi

Biz, Husqvarna AB, SE-561 82 Huskvarna, İSVEÇ, tel: +46 36 146500, olarak tek sorumlu vasfıyla ürüne ilişkin aşağıdaki beyanlarda bulunmaktayız:

Açıklama	Zeminde kesme makinesi
Marka	Husqvarna
Tip/Model	FS 513, FS 520, FS 524
Kimlik	2023 yılı ve sonrası tarihli seri numaraları

aşağıdaki AB direktifleri ve düzenlemeleriyle tamamen uyumludur:

Direktif/Düzenleme	Açıklama
2006/42/EC	"makinelere ilgili"
2014/30/EU	"elektromanyetik uyumlulukla ilgili"
2000/14/EC	"açık alanda gürültüyle ilgili"

ve aşağıdaki standartlar ve/veya teknik özellikler uygulanmıştır;

EN ISO 12100:2010

EN 13862:2001+A1:2009

EN 13862:2021

EN 55012:2008+A1:2009

EN ISO 14982:2009

2000/14/EC: Ek V'ye göre uygunluk değerlendirme prosedürü.

Gürültü emisyonları ile ilgili bilgi için *Teknik veriler sayfa*: 92 bölümüne bakın.

Partille, 2023-05-09

Fredrik Sandinge

Ar-Ge Direktörü, Beton Testeresi ve Delme Ekipmanı

Husqvarna AB, Yapı Bölümü

Teknik dokümantasyon sorumlusu

Türk ithalat şirketi daha fazla bilgi için temas edilecek:
Çullas Orman Bahçe ve Tarım Mak. San. Tic. A.Ş.
Yalı Mah. Ziya Gökalp Cad. No:17
Maltepe – 34844 İstanbul / Türkiye
Telefon: +90 216 519 88 82
Faks: +90 216 519 88 78
info@cullas.com.tr



Зміст

Вступ.....	96	Усунення несправностей.....	121
Безпека.....	101	Транспортування, зберігання й утилізація.....	122
Експлуатація.....	105	Технічні характеристики.....	124
Технічне обслуговування.....	115	Декларація відповідності.....	127

Вступ

Опис виробу

Цей виріб — машина для нарізання швів із 4-тактним бензиновим двигуном, керована пішим оператором.

Призначення

Цей виріб використовується з алмазними дисками для різання з використанням МОР і призначений для різки твердих матеріалів поверхні підлоги, наприклад

бетону, асфальту й каменю. Виріб не призначено для інших цілей застосування.

Виріб мають використовувати під час промислових операцій оператори з досвідом роботи.

Не використовуйте в приміщенні. Цей виріб призначений тільки для використання під відкритим небом.

Огляд виробу

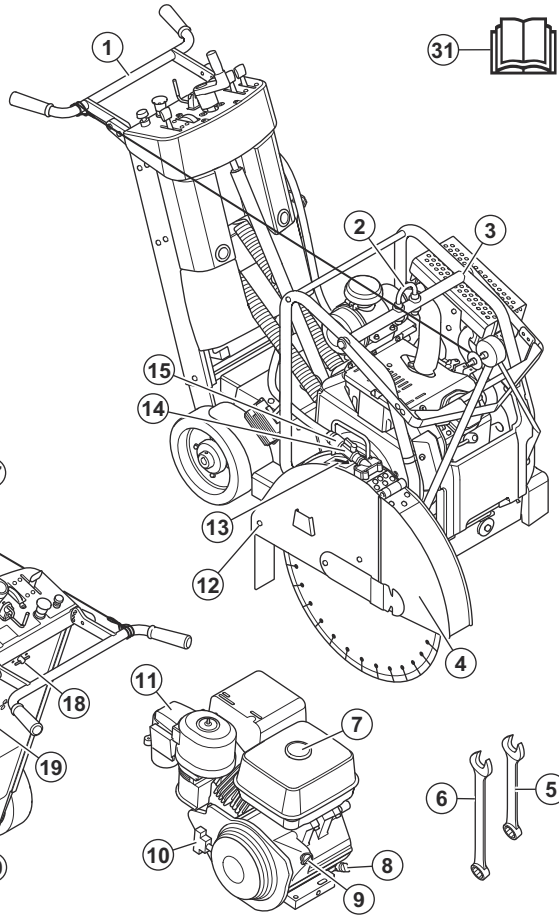
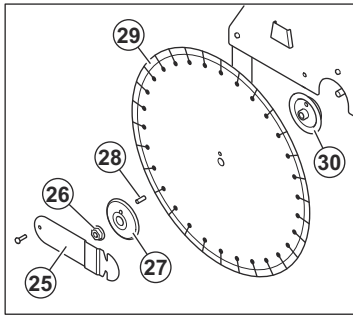

- | | |
|--|---|
| 1. Ручка | 14. Водопровідний кран |
| 2. Піднімальне вушко | 15. Водяний шланг |
| 3. Рама | 16. Бак для води |
| 4. Захисний кожух диска | 17. Трос показчика |
| 5. Гайковий ключ на 13 мм | 18. Відсік для інструментів |
| 6. Гайковий ключ на 27 мм | 19. Підключення шланга до водопровідного крана для зовнішнього водопостачання |
| 7. Паливний бак (FS 513) | 20. Паливний бак (FS 520, FS 524) |
| 8. Вимірвач рівня оливи | 21. Важіль стоянкового гальма |
| 9. Кнопка вимкнення / вимкнення двигуна | 22. Кожух фланця |
| 10. Трос стартера | 23. Показчик |
| 11. Фільтр моторної оливи двигуна | 24. Диск показчика |
| 12. Стопорний гвинт | 25. Засувка пластини захисного кожуха диска |
| 13. Стрілка вказує напрямок обертання різального диска | 26. Гайка вала диска |

27. Зовнішній фланець
28. Стопорний штифт
29. Різальний диск (не входить до комплекту)
30. Внутрішній фланець
31. Посібник користувача

Огляд панелі керування

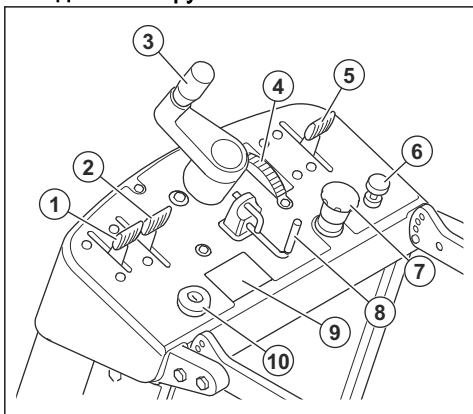

1. Важіль газу
2. Важіль зчеплення трансмісії
3. Важіль регулювання глибини різання
4. Індикатор глибини різання
5. Важіль керування швидкістю обертання
6. Заслінка двигуна (тільки на FS 520 та FS 524)
7. Кнопка зупинення машини
8. Обмежувач глибини різання
9. Тахометр двигуна
10. Електричний стартер (тільки на FS 520 та FS 524)

Символи на виробі



Перед використанням виробу уважно прочитайте посібник користувача й переконайтеся в тому, що ви зрозуміли наведені в ньому вказівки.



Користуйтеся захисними навушниками.



Користуйтеся схваленими засобами захисту очей.



Пил може викликати проблеми зі здоров'ям. Користуйтеся сертифікованими засобами захисту органів дихання.



На ділянках, де існує ризик падіння предметів, завжди надягайте захисний шолом.



Заповнюйте бак тільки водою.



Етикетка щодо випромінювання шуму в навколишнє середовище відповідно до вимог директив і нормативних актів ЄС та Сполученого Королівства. Гарантований рівень звукової потужності виробу зазначений у розділах *Технічні характеристики на сторінці 124, Декларативна заява про шум і вібрацію на сторінці 125* та на етикетці.



Усі переміщення машини за межами зони різання мають виконуватися лише після повного зупинення робочого органу.



Перед транспортуванням, підняттям, встановленням або зняттям виробу зніміть лезо.



ПОПЕРЕДЖЕННЯ! Цей виріб може бути небезпечним і здатний спричинити тяжкі травми або смерть оператора чи сторонніх осіб. Будьте обережні й використовуйте виріб належним чином.



Ризик отримання порізів. Тримайтеся на достатній відстані від різального диска.



Небезпека загоряння.



Вибухонебезпечне паливо може спричинити пожежі й серйозні опіки.



Гаряча поверхня.



Повільно.



Швидко.



Важіль регулювання глибини різки, опустіть різальний диск.



Важіль регулювання глибини різки, підніміть різальний диск.



Зафіксована глибина різки.



Кнопка зупинення машини.



Не користуйтеся виробом поблизу легкозаймистих матеріалів або газів.



Тримайтеся подалі від рухомих частин виробу.



Не наближайте частини тіла до різального диска й інших рухомих частин.



Кожух ножа має завжди бути встановлений на виробі. Відкритим має бути не більше 180° різального диска.



Не використовуйте виробу, оснащений двигуном внутрішнього згоряння, у приміщеннях або в зонах, які погано провітрюються. Не вдихайте вихлопні дими. Пил може викликати проблеми зі здоров'ям. Користуйтеся сертифікованими засобами захисту органів дихання.



Важіль подачі води, відкрийте водяний клапан.



Важіль подачі води, закрийте водяний клапан.



Не запускайте інструмент у приміщенні чи в замкнутому просторі.



Зайдіть / вимкніть стоянкові гальма.



ПОПЕРЕДЖЕННЯ! Пил може викликати проблеми зі здоров'ям. Користуйтеся сертифікованими засобами захисту органів дихання. Переконайтеся в наявності належної вентиляції.



Вихлопні газу з двигуна містять монооксид вуглецю – дуже небезпечний отруйний газ без запаху. Забороняється заводити виріб у приміщенні чи в замкнутому просторі.



Не куріть поблизу палива. Небезпека загоряння.



Дросельна заслінка



Перед заливанням пального зупиняйте двигун.



ЗАПУСК, запускає запалювання



Електричний запуск.



Увімкнене стоянкове гальмо.



Задіяти трансмісію.



Вимкнути трансмісію.



Тільки неетилване паливо.



X



Вимкніть двигун і ввимкніть трансмісію, щоб увімкнути стоянкове гальмо.



Виріб відповідає вимогам застосовних директив ЄС.



Цей виріб відповідає вимогам застосовних норм Сполученого Королівства.

Табличка з паспортними даними

		Husqvarna AB S-561 82 Huskvarna Sweden	
1	TYPE	2	3
4	KG	5	KW SERIAL NO.
6	V	10	PRODUCT NO.
7	Hz	9	mm
8	A	11	

1. Модель
2. Дата виготовлення: рік.
3. Серійний номер
4. Вага виробу, кг
5. Вихідна потужність двигуна, кВт
6. Напруга електродвигуна (якщо встановлено)
7. Фаза електродвигуна (якщо встановлено)
8. Струм електродвигуна (якщо встановлено)
9. Діаметр диска, мм
10. Артикул
11. Швидкість диска, об/хв

Пошкодження виробу

Ми не несемо відповідальності за пошкодження, якщо:

- виріб було неправильно відремонтовано;
- виріб було відремонтовано з використанням деталей, виготовлених не виробником або не затверджених ним;
- виріб обладнано аксесуаром, виготовленим не виробником або не затвердженим ним;
- виріб було відремонтовано в неавторизованому сервісному центрі або неавторизованою компанією.

Роз'яснення термінології щодо безпеки

Попередження, застереження й примітки використовуються для наголошення на особливо важливих положеннях посібника.



ПОПЕРЕДЖЕННЯ: Указує на те, що в разі порушення інструкцій, наведених у цьому посібнику, існує небезпека поранення або смерті оператора чи інших осіб, що знаходяться поруч.



УВАГА: Вказує на те, що в разі недотримання інструкцій, наведених у цьому посібнику, існує небезпека пошкодження виробу, інших матеріалів або навколишніх об'єктів.

Зверніть увагу: Використовується для надання додаткової інформації щодо певної ситуації.

Загальні правила техніки безпеки



ПОПЕРЕДЖЕННЯ: Перш ніж розпочати використання виробу, уважно прочитайте наведені нижче попередження.

- У разі неправильного або недбалого використання цей виріб може становити небезпеку. Він може спричинити серйозні травми або загибель оператора чи сторонніх осіб. Перед початком експлуатації виробу необхідно прочитати цей посібник користувача й повністю зрозуміти його вміст.
- Виріб не призначений для використання особами (зокрема, дітьми) з обмеженими фізичними можливостями, сенсорними й розумовими здібностями, а також особами, які не мають необхідного досвіду та знань.
- Збережіть усі попередження й інструкції.
- Дотримуйтесь вимог усіх чинних законів і правил.
- Оператор і роботодавець оператора мають знати про ризики й запобігати їм під час експлуатації виробу.
- Дозволяйте керувати виробом стороннім людям тільки після того, як вони повністю прочитають посібник користувача й зрозуміють його вміст.
- Не використовуйте виріб, якщо ви не пройшли підготовку перед початком експлуатації. Упевніться, що всі оператори пройшли тренування.

- Не дозволяйте дітям використовувати виріб.
- Виріб може експлуатуватися тільки особами, які мають дозвіл.
- Оператор несе відповідальність за нещасні випадки або шкоду, заподіяну іншим людям і майну.
- Забороняється використовувати виріб, якщо ви втомлені, хворі, чи перебуваєте під впливом наркотиків, алкоголю або медикаментів.
- Завжди будьте обережні й керуйтеся здоровим глуздом.
- Під час роботи цього виробу утворюється електромагнітне поле. Це поле може за деяких умов взаємодіяти з активними чи пасивними медичними імплантатами. Щоб знизити ризик тяжких або смертельних травм, рекомендуємо особам із медичними імплантатами проконсультуватися зі своїм лікарем і виробником медичного імплантату перед початком експлуатації цього виробу.
- Тримайте пристрій у чистоті. Переконайтеся, що знаки та наклейки читабельні.
- Не використовуйте несправний виріб.
- Не змінюйте конструкцію цього виробу.
- Не використовуйте виріб, якщо існує імовірність того, що зміни було внесено іншими особами.

Правила техніки безпеки під час використання виробу



ПОПЕРЕДЖЕННЯ: Перш ніж розпочати використання виробу, уважно прочитайте наведені нижче попередження.

- Ознайомтеся з попередженнями, наданими виробником різального диска разом із диском.
- Переконайтеся в тому, що виріб зібрано правильно.
- Не використовуйте виріб, якщо на нього не встановлено кожух диска та захисні кожухи.
- Не використовуйте виріб із піднятою або відкритою передньою частиною захисного кожуха диска. Захисний кожух диска має бути опущений і правильно закріплений.
- Неправильна робота виробу може призвести до поломки різального диска, травмування або пошкодження.
- Переконайтеся, що ви знаєте, як швидко зупинити двигун в екстреній ситуації.
- Використовуйте засоби індивідуального захисту. див. *Засоби індивідуального захисту на сторінці 103.*
- Переконайтеся, що в робочій зоні перебувають лише особи, які мають дозвіл.

- Переконайтеся, що електричні кабелі в робочій зоні не під напругою.
- Перед початком роботи з виробом перевірте, чи є в межах робочої зони приховані дроти, кабелі та труби. Якщо виріб удариться о прихований предмет, негайно зупиніть двигун і огляньте виріб і об'єкт. Не запускайте виріб знову, доки не переконаєтеся в тому, що продовжувати роботу безпечно.
- Не користуйтеся виробом у погану погоду, наприклад у густий туман, сильний дощ, сильний вітер або коли дуже холодно. Погана погода може стати причиною втомлювання під час виконання робіт, а також спричинити виникнення небезпечних умов, наприклад слизьких поверхонь.
- Під час роботи ви маєте перебувати в безпечному та стійкому положенні.
- Під час роботи від виробу можуть відлітати предмети з високою швидкістю. Упевніться, що всі особи в робочій зоні використовують затверджені засоби індивідуального захисту. Видаліть із робочої зони незакріплені предмети.
- Вихлопні гази з двигуна містять монооксид вуглецю, який є отруйним і дуже небезпечним газом без запаху. Не використовуйте вироби, оснащені двигуном внутрішнього згоряння, у приміщеннях або в зонах, які погано провітрюються.
- Перш ніж відійти від виробу, зупиніть двигун і переконайтеся, що немає ризику його випадкового запуску.
- Якщо виріб має стоянкові гальма, не відходьте від виробу з не задіяними стоянковими гальмами.
- Не відходьте далеко від виробу із запущеним мотором.
- Будьте дуже обережні під час роботи на схилах. Продукт важкий і може спричинити тяжкі травми, якщо впаде.
- Під час різання впевніться, що жодні предмети не зможуть утратити стійкість і завдати травми оператору.
- Подбайте про те, щоб одяг, довге волосся й прикраси не потрапили в рухомі частини.
- Не використовуйте виріб, якщо в разі нещасного випадку не зможете дістати допомоги.
- Тримайте робочу зону в цілковитій чистоті й забезпечте освітлення.
- Не використовуйте виріб у місцях, де може виникнути пожежа або вибух.
- Не переміщуйте виріб за межі робочої зони, коли обертається різальний диск.

- Тривале вдихання вихлопних випарів може призвести до проблем зі здоров'ям.
- Вихлопні гази з двигуна містять монооксид вуглецю, який є отруйним і дуже небезпечним газом без запаху. Вдихання монооксиду вуглецю може призвести до смерті, оскільки монооксид вуглецю не має запаху, є невидимим і його неможливо відчутти. Симптомом отруєння монооксидом вуглецю є запаморочення, але людина може втратити свідомість раптово, якщо кількість або концентрація монооксиду вуглецю була достатньою.
- Вихлопні гази, які можна побачити або запах яких можна відчутти, також містять монооксид вуглецю.
- Не використовуйте вироби, оснащені двигуном внутрішнього згоряння, у приміщеннях або в зонах, які погано провітрюються.

Противібраційна безпека



ПОПЕРЕДЖЕННЯ: Перш ніж розпочати використання виробу, уважно прочитайте наведені нижче попередження.

- Під час роботи виробу вібрації передаються від виробу до оператора. Регулярна й часта робота з виробом може спричинити травмування або підвищити ступінь тяжкості травм оператора. Симптоми травми можуть проявлятися у вигляді порушення кровопостачання в пальцях, зап'ястках, руках, плечах та/або нервах чи в інших частинах тіла. Травми можуть викликати слабкість та/або ставати хронічними й посилюватися поступово протягом декількох тижнів, місяців або років. До можливих травм можна віднести пошкодження системи кровообігу, нервової системи, суглобів й інших частин тіла.
- Симптоми можуть виникати під час роботи з виробом або в інший час. Якщо за наявності симптомів продовжувати працювати з виробом, симптоми можуть посилюватися або ставати хронічними. Якщо у вас виникли вказані далі або інші симптоми, зверніться по медичну допомогу.
 - Оніміння, втрата чутливості, пощипування, поколювання, біль, печіння, пульсація, закріпання, незграбність, втрата сили, зміна кольору або стану шкіри.
- Симптоми можуть посилюватися за низьких температур. Під час роботи з виробом у холодних умовах надягайте теплий одяг і тримайте руки теплими й сухими.
- Щоб забезпечити правильний рівень вібрації, виконуйте технічне обслуговування виробу й керуйте ним, як зазначено в посібнику користувача.
- Тримайте руки тільки на ручці або ручках. Тримайте всі інші частини тіла на відстані від виробу.

Безпека стосовно вихлопних димів



ПОПЕРЕДЖЕННЯ: Перш ніж розпочати використання виробу, уважно прочитайте наведені нижче попередження.

- Негайно зупиніть виріб, якщо раптово виникнуть сильні вібрації. Не продовжуйте роботу, доки не буде усунуто причину підвищеної вібрації.

Безпека стосовно шуму



ПОПЕРЕДЖЕННЯ: Перш ніж розпочати використання виробу, уважно прочитайте наведені нижче попередження.

- Високий рівень шуму й тривалий вплив шуму можуть призвести до втрати слуху через дію шуму.
- Щоб мінімізувати рівень шуму, виконуйте технічне обслуговування виробу й керуйте ним, як зазначено в посібнику користувача.
- Перевірте глушник на наявність пошкоджень. Упевніться, що глушник закріплено на виробі належним чином.
- Під час експлуатації виробу користуйтеся затвердженими засобами захисту органів слуху.
- У разі використання захисних навушників прислухайтеся до попереджувальних сигналів і голосів. Знімайте засоби захисту органів слуху, коли пристрій зупинено й коли засоби захисту органів слуху не є необхідними через рівень шуму в робочій зоні.

Засоби індивідуального захисту



ПОПЕРЕДЖЕННЯ: Перш ніж розпочати використання виробу, уважно прочитайте наведені нижче попередження.

- Під час роботи з виробом завжди використовуйте затверджені засоби індивідуального захисту. Особисте захисне спорядження не може повністю усунути небезпеку травмування, але при нещасному випадку воно знизить ступінь важкості травми. Дозвольте дилеру допомогти вам із вибором правильних засобів індивідуального захисту.
- Регулярно перевіряйте стан засобів індивідуального захисту.
- Використовуйте затверджений захисний шолом.
- Користуйтеся відповідними захисними навушниками.
- Користуйтеся затвердженими засобами захисту органів дихання.
- Використовуйте затверджені засоби захисту очей із боковим захистом. Існує високий ризик пошкодження очей через предмети, що відлітають.
- Використовуйте захисні рукавички.
- Використовуйте черевки зі сталевими носками й неслизкою підошвою.

- Використовуйте затверджений робочий одяг або аналогічний одяг із довгим рукавом і довгими штанинами.

Вогнегасник

- Тримайте вогнегасник поблизу під час роботи.
- Використовуйте порошковий або вуглекислотний вогнегасник.

Запобіжне обладнання на виробі



ПОПЕРЕДЖЕННЯ: Перш ніж розпочати використання виробу, уважно прочитайте наведені нижче попередження.

- Не використовуйте виріб із запобіжними пристроями, які пошкоджені або не працюють належним чином.
- Регулярно перевіряйте захисні пристрої. Якщо запобіжні пристрої пошкоджені або не працюють належним чином, зверніться до дилера з обслуговування Husqvarna.
- Не вносьте зміни до захисних пристроїв.

Кнопка зупинення машини

Кнопка зупинення машини негайно зупиняє двигун у разі надзвичайної ситуації. Інформацію про розташування кнопки зупинення машини на виробі див. у розділі *Огляд панелі керування на сторінці 98*.



УВАГА: Не використовуйте кнопку зупинення машини для зупинення виробу, якщо не виникла аварійна ситуація. Правильну процедуру зупинення виробу під час роботи див. в розділі *Зупинення виробу на сторінці 114*.

Перевірка кнопки зупинення машини

1. Переконайтеся, що різальний диск знаходиться трохи вище від землі.
2. Переконайтеся, що різальний диск і фланець диска щільно прикріплені, а захисний кожух диска встановлений належним чином. див. *Установлення різального диска на сторінці 110*.
3. Запустіть виріб. Див. *Запуск виробу (FS 513) на сторінці 113* або *Запуск виробу (FS 520, FS 524) на сторінці 114*.

4. Натисніть кнопку зупинення машини та переконайтеся, що двигун виробу припинив роботу.

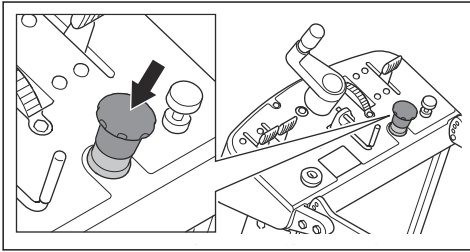

5. Поверніть кнопку зупинення машини за годинниковою стрілкою, щоб переконаватися, що її вимкнено.

Захисний кожух диска



ПОПЕРЕДЖЕННЯ: Не користуйтеся виробом без захисного кожуха диска або з пошкодженим захисним кожухом диска. Перед увімкненням виробу переконайтеся, що захисний кожух диска встановлений та закріплений належним чином..

Захисний кожух диска захищає оператора від уламків диска або оброблюваного матеріалу.

Перевірка захисного кожуха диска

- Переконайтеся в тому, що захисний кожух диска встановлено правильно.
- Перевірте кожух диска на наявність пошкоджень, наприклад тріщин.
- Замінійте пошкоджений захисний кожух.
- Замінійте захисний кожух диска в разі удару, якщо він зігнувся чи має інші пошкодження.

Кришка приводного паса



ПОПЕРЕДЖЕННЯ: Не використовуйте виріб без кришки приводного паса чи з пошкодженою кришкою приводного паса. Перед запуском виробу переконайтеся, що кришка приводного паса встановлена й закріплена належним чином.

Кришка приводного паса забезпечує захист від шківів і клинового паса.

Перевірка кришки клинового паса

- Переконайтеся, що кришка клинового паса не пошкоджена. За необхідності замініть кришку клинового паса.

- Переконайтеся, що 3 болти кришки клинового паса встановлені та затягнуті належним чином.

Глушник

Глушник зменшує рівень шуму та відводить вихлопні гази подалі від оператора.

Не використовуйте виріб із пошкодженим глушником або взагалі без глушника. Пошкоджений глушник збільшує рівень шуму та підвищує небезпеку загоряння.



ПОПЕРЕДЖЕННЯ: Під час і після закінчення роботи глушник дуже сильно нагрівається. Це стосується і роботи на холостому ходу. Пам'ятайте про небезпеку загоряння, особливо коли працюєте поблизу легкозаймистих рідин та випарів.

Перевірка глушника



ПОПЕРЕДЖЕННЯ: Не користуйтеся виробом із пошкодженим глушником.



ПОПЕРЕДЖЕННЯ: Під час роботи, а також у холостому режимі глушник сильно нагрівається й деякий час залишається гарячим після вимкнення виробу. Щоб уникнути опіків, використовуйте захисні рукавиці.

- Інформацію щодо перевірки й заміни глушника дивіться в посібнику користувача двигуна.

Заходи безпеки під час заправки палива



ПОПЕРЕДЖЕННЯ: Перш ніж розпочати використання виробу, уважно прочитайте наведені нижче попередження.

- Пальне є легкозаймистою речовиною, а його пари вибухонебезпечні. Будьте обережні під час поводження з пальним, щоб запобігти травмуванню, пожежі й вибуху.
- Не вдихайте пари пального. Пари пального отруйні та можуть спричинити травми. Упевніться, що потік повітря достатній.
- Заборонено знімати кришку паливного баку та заливати бензин у бак під час роботи двигуна.
- Перед заправленням упевніться, що двигун охолонув.
- Не заливайте бак виробу пальним у приміщенні. Недостатнє провітрювання може призвести до травм або смерті внаслідок задухи чи отруєння монооксидом вуглецю.

уважно прочитайте наведені нижче попередження.

- Не паліть біля пального або двигуна. Загасіть усі сигарети, сигари, курильні трубки та інші джерела займання.
 - Не кладіть біля пального або двигуна гарячі предмети.
 - Не заливайте пальне в місцях, де можуть виникати іскри чи є джерело полум'я.
 - Перед заправленням повільно відкритий кришку паливного бака, обережно зменшивши тиск.
 - Якщо пальне потрапить на шкіру, воно може спричинити травми. Для видалення пального, що потрапило на шкіру, використовуйте мило й воду.
 - Якщо ви пролили пальне на свій одяг, негайно переодягніться.
 - Не заповнюйте паливний бак повністю. Під впливом високої температури паливо розширюється. Залиште трохи вільного місця вгорі бака.
 - Затягніть до упору кришку паливного бака. Якщо кришку паливного бака не затягнуто, існує ризик виникнення пожежі.
 - Перш ніж запускати виріб, перемістіть його щонайменше на 3 м / 10 футів від місця, де ви його заправляли.
 - Не запускайте виріб, якщо на ньому залишилося пальне або моторна олива. Видаліть зайве пальне та моторне масло. Перед запуском двигуна дайте виробу висохнути і почекайте, поки випаруються паливні пари.
 - Регулярно перевіряйте двигун на протікання. Якщо в паливній системі є витіки, не запускайте двигун, доки не усунете їх.
 - Не перевіряйте двигун на наявність витоків пальцями.
 - Тримайте пальне лише в схвалених для використання контейнерах.
 - Під час зберігання пристрою та пального упевніться, що пальне та його пари не спричинять шкоди.
 - Злийте пальне в затверджений контейнер надворі подаль від іскор і джерел відкритого вогню.
- Використовуйте засоби індивідуального захисту. див. *Засоби індивідуального захисту на сторінці 103.*
 - Якщо регулярно не проводити належне технічне обслуговування, це може призвести до травм і пошкодження пристрою.
 - Перед виконанням технічного обслуговування зупиніть двигун і дайте виробу охолонути.
 - Перед технічним обслуговуванням очистьте виріб, щоб видалити небезпечні матеріали.
 - Вихлопні гази двигуна дуже гарячі й можуть містити іскри. Не використовуйте виріб у приміщеннях або поблизу легкозаймистих матеріалів.
 - Забороняється змінювати конструкцію виробу. Внесення в конструкцію виробу змін, не схвалених виробником, може призвести до тяжких травм або смерті.
 - Використовуйте тільки оригінальні запчастини й аксесуари. Використання аксесуарів і запасних частин, не схвалених виробником, може призвести до тяжкої травми чи смерті.
 - Замінійте пошкоджені, зношені або зламані деталі.
 - Виконуйте лише ті роботи з технічного обслуговування, які наведено в цьому посібнику користувача. Усі інші операції з технічного обслуговування треба здійснювати в авторизованому сервісному центрі.
 - Перш ніж запустити двигун після технічного обслуговування, зніміть із виробу всі інструменти. Незакріплені інструменти або інструменти, прикріплені до деталей, що обертаються, можуть відлетіти й спричинити травми.
 - Регулярне обслуговування виробу треба здійснювати в авторизованому сервісному центрі.
 - Виконуйте технічне обслуговування на рівній поверхні.
 - Завжди встановлюйте домкрати під виріб як опору, якщо під час технічного обслуговування виріб необхідно підняти.

Правила техніки безпеки під час обслуговування



ПОПЕРЕДЖЕННЯ: Перш ніж розпочати використання виробу,

Експлуатація

Вступ



ПОПЕРЕДЖЕННЯ: Перед використанням виробу уважно прочитайте розділ про правила техніки безпеки.

Дії перед початком роботи з виробом

- Уважно прочитайте посібник користувача й переконайтеся, що зрозуміли всі вказівки.
- Ознайомтеся з інструкціями, наданими виробником різального диска разом із диском.

- Прочитайте посібник користувача, наданий виробником двигуна.
- Перед кожним увімкненням виробу виконуйте вказані далі дії.
 - a) Виконайте щоденне технічне обслуговування. див. *Графік технічного обслуговування на сторінці 115.*
 - b) Зробіть лінійні позначки для всіх розрізів. Ретельно готуйте послідовність виконання операцій для запобігання травмуванню й пошкодженню.
 - c) Переконайтеся в тому, що різальний диск установлено правильно. див. *Установлення різального диска на сторінці 110.*
 - d) Установіть ручку у відповідне робоче положення. див. *Налаштування висоти ручки на сторінці 109.*
 - e) Наповніть резервуар для води або під'єднайте зовнішнє джерело водопостачання до водопровідного крана.
 - f) Переконайтеся, що водопровідний кран відкритий. На обидва боки різального диска має подаватися достатньо води.
 - g) Переконайтеся, що покажчик вирівняний із різальним диском. див. *Вирівнювання покажчика з різальним диском на сторінці 112.*
 - h) Оберніть кнопку зупинення машини за годинниковою стрілкою, щоб переконатися, що вона вимкнена.

алмазному диску, збігається з напрямком обертання, показаним на виробі.

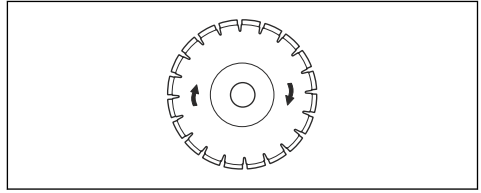

УВАГА: Завжди користуйтеся гострим алмазним диском.

Існує широкий асортимент алмазних дисків, які використовуються для різних поверхонь. від нового бетону до бетону й асфальту, який став жорстким – і для різних класів твердості.

Алмазні диски мають сталевий сердечник із сегментами, які виготовлені з технічних алмазів.

Система водяного охолодження

Під час роботи завжди використовуйте воду, щоб температура алмазних дисків не підвищувалася. Система водяного охолодження також збільшує термін служби алмазних дисків і запобігає накопиченню пилу.

Упевніться, що канал подачі води не забитий.

Загострення алмазного диска

Алмазні диски можуть затупитися у випадку неправильного тиску подачі або внаслідок різання таких матеріалів, як армований бетон. У разі використання тупого алмазного диска він стає занадто гарячим, що може спричинити відрив алмазних сегментів.

- Зменште глибину різання й частоту обертання двигуна на короткий час, щоб заточити алмази на алмазному диску.

Алмазні різальні диски для різання з використанням МОР



ПОПЕРЕДЖЕННЯ: Завжди використовуйте фланець диска такого розміру, який зазначено для поточного розміру диска. Не використовуйте пошкоджені фланці диска.

Під час роботи алмазний різальний диск стає дуже гарячим через тертя. Якщо алмазний різальний диск стає занадто гарячим, він зменшує натяг паса диска або призводить до розтріскування сердечника диска.

Перш ніж торкнутися диска, дайте йому охолонути.

Різальні диски



ПОПЕРЕДЖЕННЯ: Не використовуйте різальний диск для різання інших матеріалів, окрім тих, для різання яких його призначено.



ПОПЕРЕДЖЕННЯ: Для різання з використанням МОР використовуйте тільки алмазні різальні диски. Алмазний різальний диск має бути розрахований щонайменше на ту частоту обертання, яку зазначено на пластинці технічних даних. Використовуйте лише алмазні диски, що відповідають державним або місцевим стандартам, наприклад EN13236 або ANSI B7.1.

Виробник різального диска надає попередження й рекомендації щодо експлуатації та належного технічного обслуговування різального диска. Ці попередження надаються разом із різальним диском.

Алмазні диски



ПОПЕРЕДЖЕННЯ: Переконайтеся, що напрямок обертання алмазного диска, показаний на

- Для охолодження під час роботи сердечника й сегментів алмазних дисків, призначених для різання з МОР, слід використовувати воду. Алмазні диски для різання з МОР заборонено використовувати для різання без МОР.
- Якщо використовувати алмазні диски для різання з МОР без застосування води, алмазний різальний диск може стати дуже гарячим. Це призведе до зниження експлуатаційних характеристик, пошкодження диска й поставить під загрозу безпеку роботи.

Заправлення паливом



ПОПЕРЕДЖЕННЯ: Бензин є надзвичайно легкозаймистою речовиною. Будьте обережні та здійснійте заправлення на відкритому повітрі. див. *Заходи безпеки під час заправки палива на сторінці 104.*



УВАГА: Завжди використовуйте пальне правильного типу. Пальне неправильного типу спричинить пошкодження виробу.

- Використовуйте бензин належного типу. див. *Технічні характеристики на сторінці 124.* Детальнішу інформацію про пальне див. у посібнику, наданому виробником двигуна.

Установлення бака для води (FS 513)

1. Зніміть праву гайку з піднімального вушка (A).

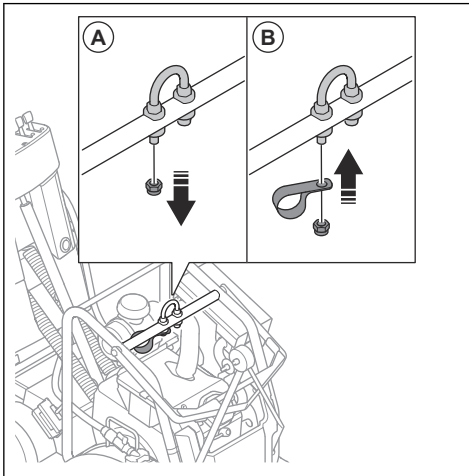

2. Установіть затискач і гайку (B).

3. Затягніть гайку з моментом затягування 83 Н·м.

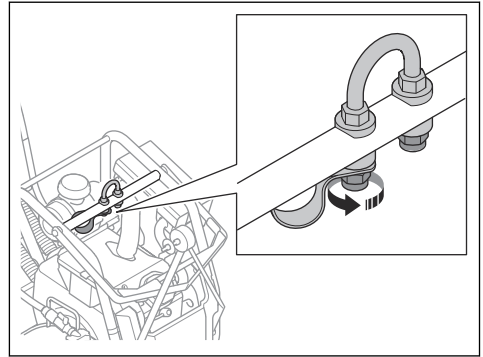

ПОПЕРЕДЖЕННЯ: Гайку необхідно затягнути з моментом затягування не менше ніж 83 Н·м. Неправильний момент затягування може призвести до травмування під час підйому виробу.

4. Установіть бак для води на раму.

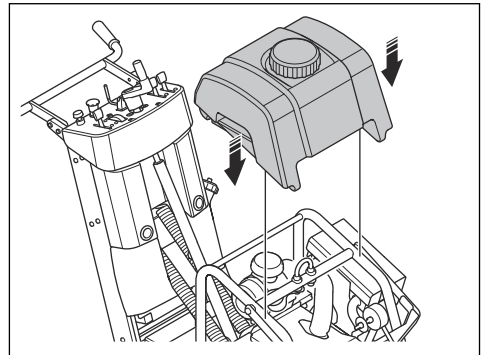

5. Протягніть шланг бака для води через затискач.

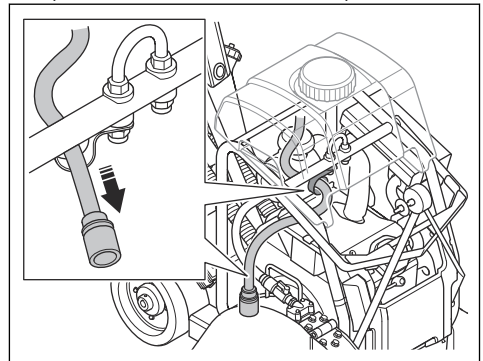

6. Натисніть на бак для води, щоб установити його на задню поперечину.

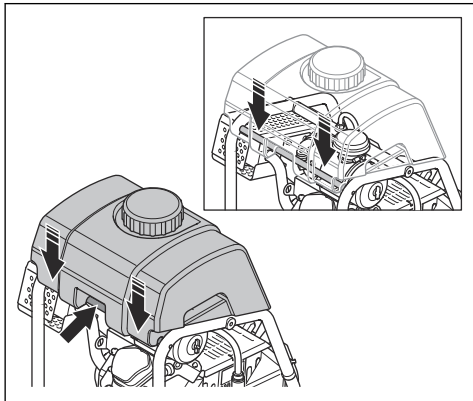

Зверніть увагу: Правильно встановлений резервуар для води повинен вільно обертатися.

7. Від'єднайте шланг клапана регулювання подачі води від захисного кожуха диска.

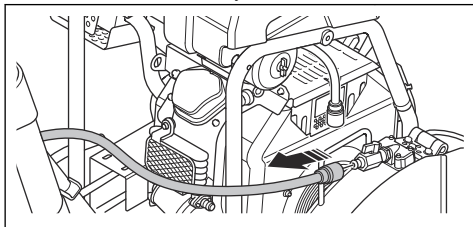

8. Під'єднайте шланг бака для води. Переконайтеся, що клапан для води на захисному кожусі диска закритий.

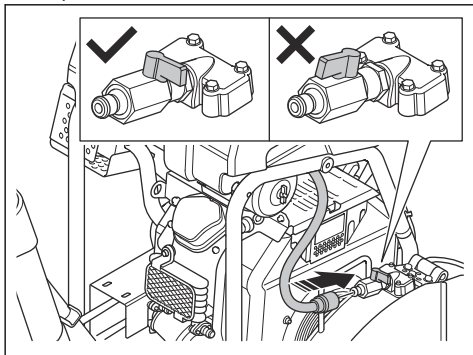

9. Заповніть його водою.

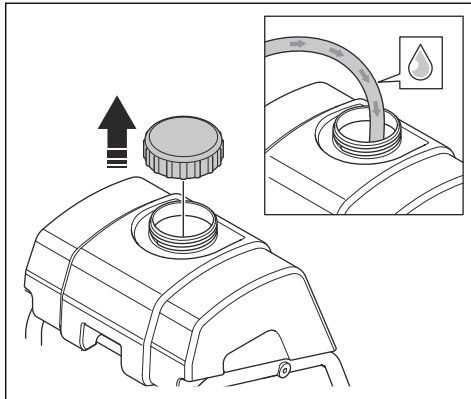

Установлення бака для води (FS 520, FS 524)

1. Установіть бак для води на раму.
2. Натисніть на бак для води, щоб установити його на задню поперечину.

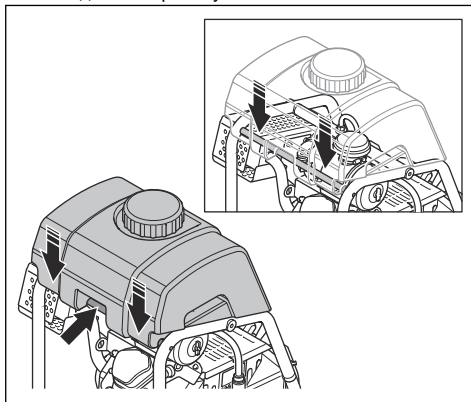

Зверніть увагу: Правильно встановлений резервуар для води повинен вільно обертатися.

3. Від'єднайте шланг клапана регулювання подачі води від захисного кожуха диска.

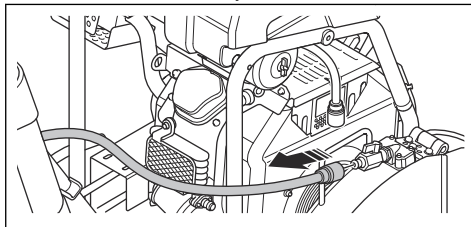

4. Під'єднайте шланг бака для води. Переконайтеся, що клапан для води на захисному кожусі диска закритий.

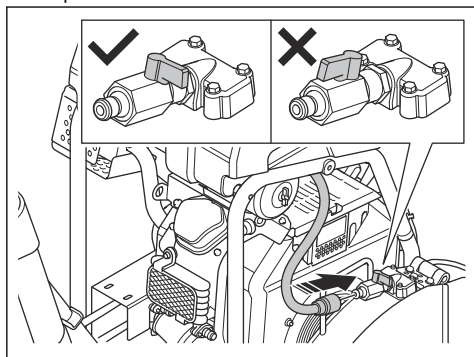

5. Заповніть його водою.

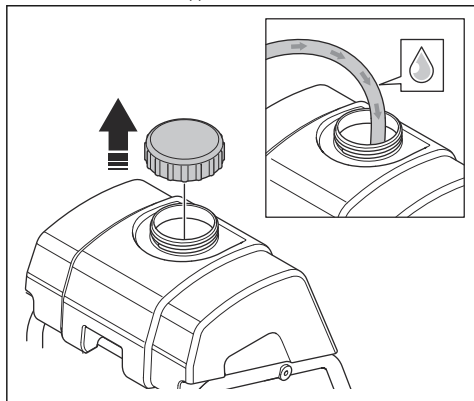

Налаштування висоти ручки

1. Ослабте 2 болти (А), по 1 з кожного боку виробу.

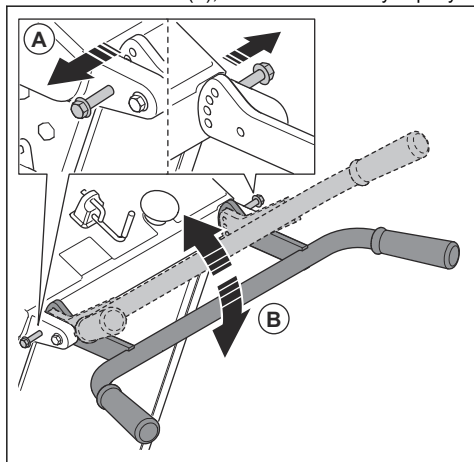

2. Нахиліть ручку вгору або вниз, щоб відрегулювати висоту (В).
3. Установіть 2 болти.

Установлення захисного кожуха диска на протилежному боці виробу

Ви можете перемістити захисний кожух диска на протилежну сторону виробу, щоб отримати доступ до всіх ділянок під час різання.

1. Вийміть болт (А).

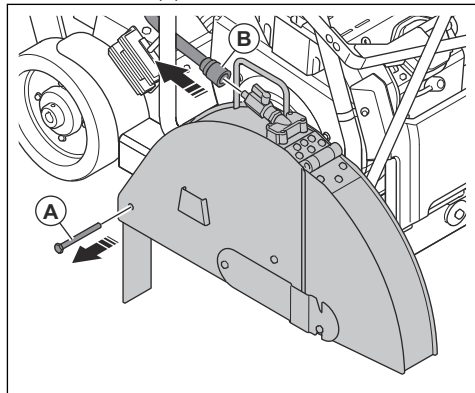

2. Від'єднайте водяний шланг (В). Витягніть шланг подачі води й розмістіть його на протилежному боці виробу.
3. Зніміть кожух диска.

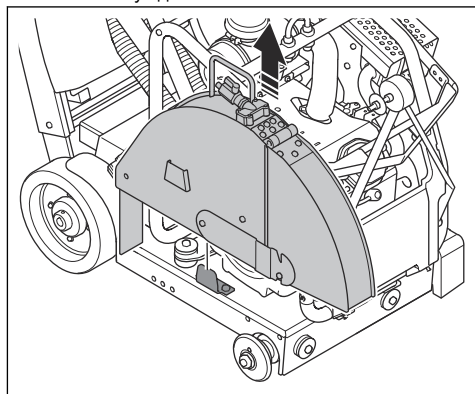

4. Зніміть засувку захисного кожуха диска (C).

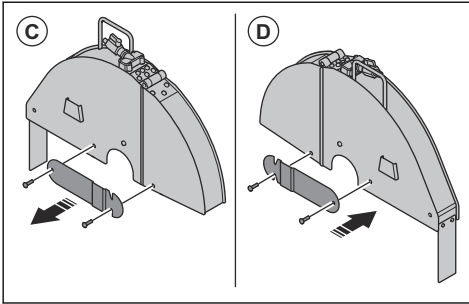

5. Установіть засувку захисного кожуха диска з протилежного боку захисного кожуха диска (D).

6. Зніміть захисний кожух вала і встановіть його на протилежній стороні виробу.

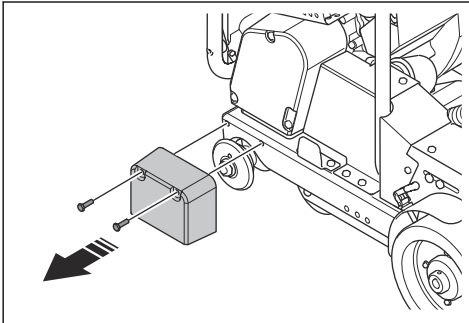

7. Установіть захисний кожух диска на тримач захисного кожуха диска (E) на протилежному боці виробу.

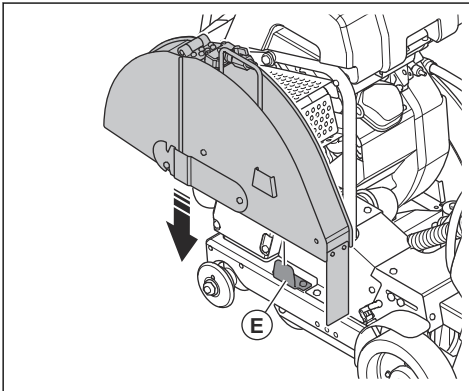

8. Установіть болт (F).

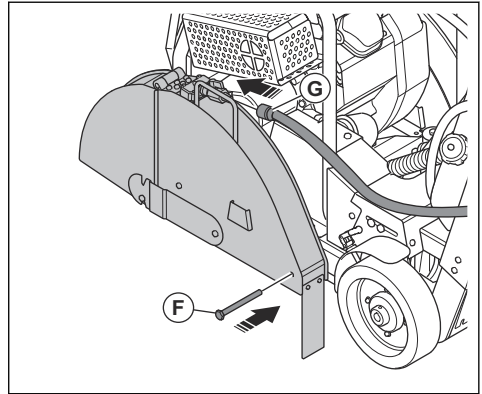

9. Приєднайте шланг подачі води (G).



УВАГА: Стежте за тим, щоб шланг подачі води не торкався глушника.

10. Перемістіть і вирівняйте передній покажчик. Див. Установлення покажчика на сторінці 112 та Вирівнювання покажчика з різальним диском на сторінці 112.

Установлення різального диска

1. Зупиніть виріб. див. *Зупинення виробу на сторінці 114.*
2. Поверніть важіль регулювання глибини різання проти годинникової стрілки, щоб повністю підняти різальний диск.
3. Зупиніть подавання води.
4. Від'єднайте водяний шланг від щитка диска.

5. Викрутіть гвинт і зніміть засувку пластини захисного кожуха диска (А).

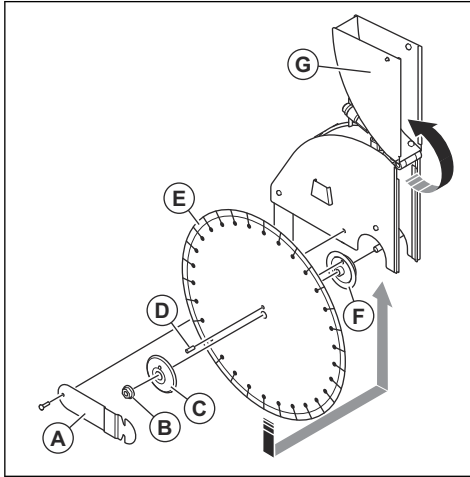

6. Зніміть гайку вала диска (В), зовнішній фланець (С), фіксуючий штифт (D) і внутрішній фланець (F).

Зверніть увагу:

Гайка вала диска на правому боці виробу має ліву різьбу. Для зняття поверніть за годинниковою стрілкою. Гайка вала диска на лівому боці виробу має праву різьбу. Для зняття поверніть проти годинникової стрілки.

7. Перевірте гайку валу диска (В), зовнішній фланець (С), фіксуючий штифт (D) і внутрішній фланець (F). За необхідності замініть їх.
8. Очистьте всі контактні поверхні між різальним диском (E) і внутрішнім фланцем.
9. Очистьте гайку різального диска.



ПОПЕРЕДЖЕННЯ:

Пошкоджені або забруднені частини можуть заважати правильному встановленню різального диска.

10. Підніміть передню частину захисного кожуха диска (G).
11. Встановіть різальний диск (E) на внутрішній фланець.
12. Переконайтеся в тому, що різальний диск обертається в напрямку, зазначеному стрілкою на диску.

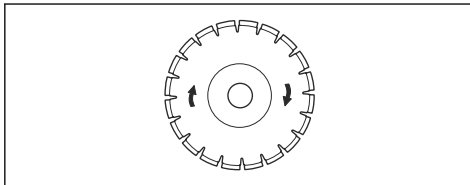

13. Встановіть стопорний штифт у різальний диск та внутрішній фланець.

14. Встановіть зовнішній фланець.

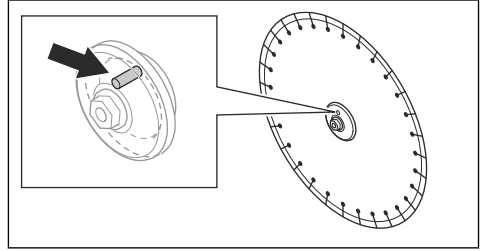

ПОПЕРЕДЖЕННЯ:

Переконайтеся в правильності встановлення стопорного штифта.

15. Поверніть різальний диск в протилежному напрямку обертання, затягуючи гвинт диска.
16. Поверніть важіль регулювання глибини різання проти годинникової стрілки, щоб опустити різальний диск.
17. Затягніть гайку вала диска з мінімальним моментом 45 Н·м за допомогою гайкового ключа 27 мм, що входить до комплекту постачання. Опір між різальним диском і ґрунтом утримає різальний диск на місці.
18. Опустіть передню частину захисного кожуха диска.
19. Переконайтеся, що стрілка напрямку на захисному кожусі диска (H) і стрілка напрямку різального диска (I) вказують в одному напрямку.

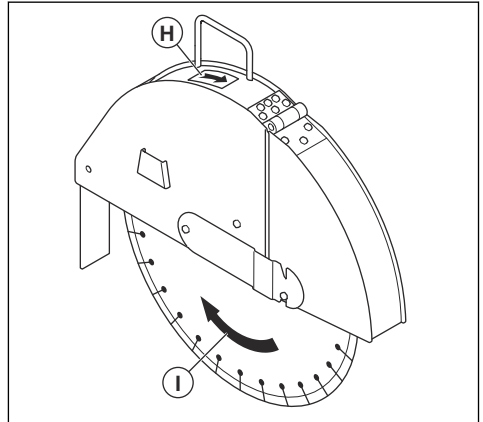

20. Установіть засувку пластини захисного кожуха диска та гвинт.

21. Запустіть виріб і переконайтеся у відсутності незвичайних звуків. Якщо ви чуєте незвичні звуки, виконайте описані нижче дії:

а) Зупиніть виріб.

- b) Зніміть різальний диск.
- c) Огляньте різальний диск на наявність пошкоджень.
- d) Якщо різальний диск пошкоджено, замініть його.
- e) Установіть різальний диск.

Налаштування глибини різання

1. Потягніть вниз обмежувач глибини різання (А), щоб звільнити важіль регулювання глибини різання (В).

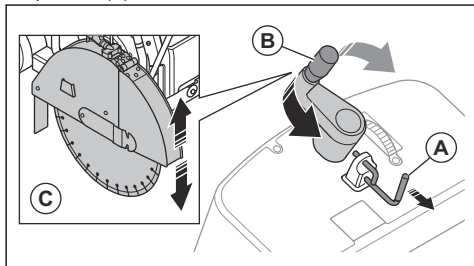

2. Поверніть важіль регулювання глибини різання проти годинникової стрілки, щоб підняти різальний диск. Поверніть важіль регулювання глибини різання за годинниковою стрілкою, щоб опустити різальний диск (С).



УВАГА: Не опускайте різальний диск занадто швидко. Якщо різальний диск торкнеться поверхні із силою, це може призвести до пошкодження різального диска.

3. Вирівняйте позначку «0» на індикаторі глибини занурення диска з стрілками.

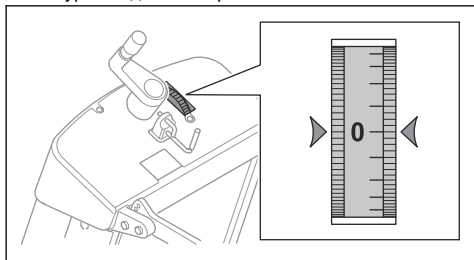

УВАГА: Завжди виконуйте пробну різку, щоб переконатися, що глибина різки є правильною.

Зверніть увагу: Помаранчевим кольором на індикаторі глибини різки вказана глибина різки в сантиметрах. Білим кольором на індикаторі глибини різки вказана глибина різки в дюймах.

4. Підніміть обмежувач глибини різки (А), щоб зафіксувати важіль регулювання глибини різки (В) і встановити глибину різки.

Установлення покажчика

1. Сумістіть отвори на покажчику з отворами на рамі виробу.
2. Встановіть 2 гвинти, 2 шайби і 2 гайки.

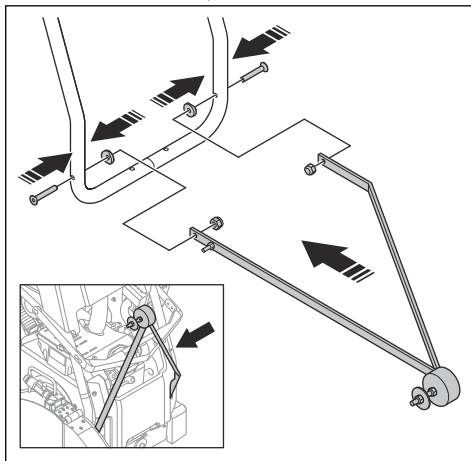

3. Відрегулюйте 2 гайки таким чином, щоб покажчик міг вільно обертатися.

Вирівнювання покажчика з різальним диском

1. Опустіть покажчик і сумістіть його з рисою.

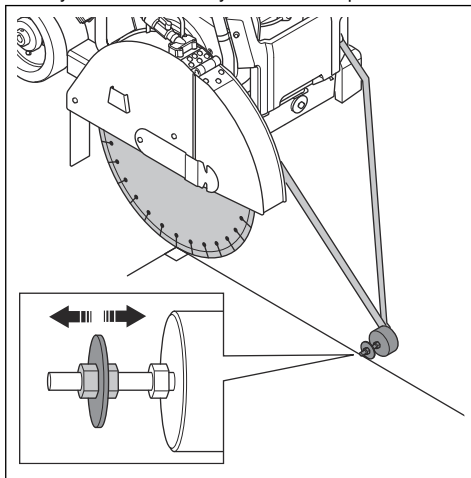

2. Переконуйтеся, що покажчик вирівняний з різальним диском. За необхідності відрегулюйте диск покажчика:

- a) Послабте гайки диска покажчика.
- b) Сумістіть диск покажчика з різальним диском.
- c) Затягніть гайки.

Використання правильної техніки роботи



ПОПЕРЕДЖЕННЯ: Коли двигун запускається, вал дисків обертається.

- Не стійте на шляху руху диска, коли двигун увімкнено. Правильне положення оператора – за ручками, при цьому обома руками триматися за ручки.

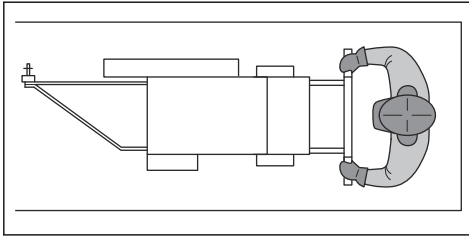

- Протягом робочого дня періодично перевіряйте різальний диск на наявність тріщин і відламаних частин. Не використовуйте пошкоджений різальний диск.



ПОПЕРЕДЖЕННЯ: Вимикайте двигун, перш ніж оглядати різальний диск.

- Заборонено шліфувати боковою стороною різального диска. Різальний диск може зламатися й завдати шкоди оператору або іншим особам. Використовуйте лише різальну кромку.
- Не згинайте й не скручуйте різальний диск у розрізі.
- Переконайтеся в тому, що різальний диск вільно рухається й не застрягає в розрізі.
- Якщо ви будете розрізати бетонні блоки, перед розрізанням міцно закріпіть їх. Велика вага матеріалу може призвести до пошкодження виробу та серйозних травм. Переконайтеся, що ви можете переміщати виріб в контрольованих умовах.

Увімкнення та вимкнення стоянкового гальма

1. Зупиніть двигун.

2. Установіть стоянкове гальмо в положення «Р», щоб задіяти стоянкове гальмо (А).

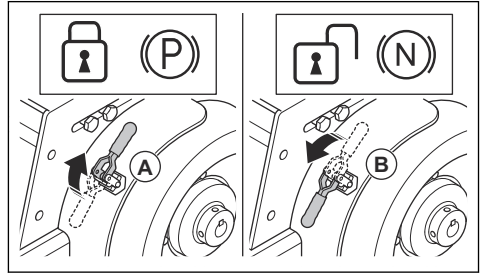

3. Установіть важіль стоянкового гальма в положення «N», щоб вимкнути стоянкове гальмо (В).

Зверніть увагу: Для FS 513 стоянкове гальмо має бути вимкненим.

Запуск виробу (FS 513)



ПОПЕРЕДЖЕННЯ:

Переконайтеся, що різальний диск знаходиться трохи вище від землі.

1. Розблокуйте кнопку зупинення машини (А).

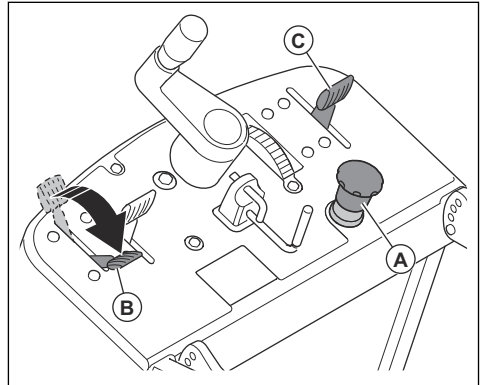

2. Потягніть вниз важіль газу двигуна (В).
3. Установіть важіль швидкості руху в положення STOP (ЗУПИНКА) (С).
4. Вимкніть стоянкове гальмо. див. *Увімкнення та вимкнення стоянкового гальма на сторінці 113.*
5. Відкрийте передній кожух.

6. Установіть перемикач двигуна ON/OFF (УВИМК./ВИМК.) у положення ON (УВИМК.).

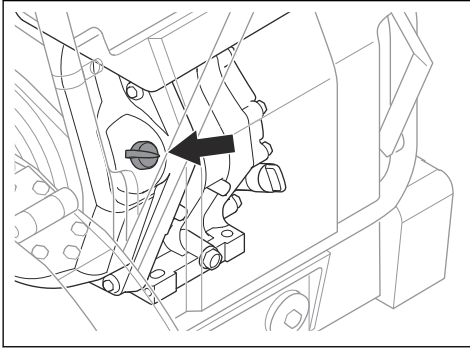

7. Закрийте передній кожух.
8. Для запуску двигуна потягніть трос стартера.

Запуск виробу (FS 520, FS 524)



ПОПЕРЕДЖЕННЯ:

Переконайтеся, що різальний диск знаходиться трохи вище від землі.

1. Розблокуйте кнопку зупинення машини (А).

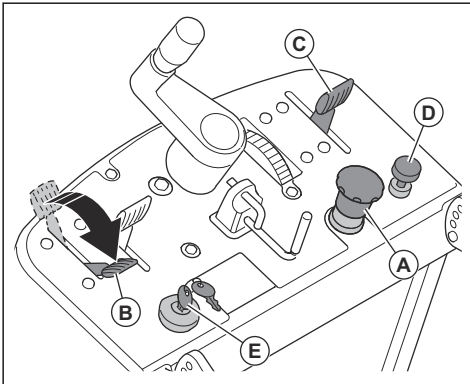

2. Потягніть вниз важіль газу двигуна (В).
3. Установіть важіль швидкості руху (С) в положення STOP (ЗУПИНКА).
4. Витягніть заслінку двигуна (D).
5. Вимкніть стоянкове гальмо. див. *Увімкнення та вимкнення стоянкового гальма на сторінці 113*.
6. Щоб запустити двигун, поверніть ключ запуску двигуна (Е) у положення «START» (СТАРТ).

Зупинення виробу



ПОПЕРЕДЖЕННЯ: У разі виникнення аварійної ситуації

використовуйте кнопку зупинки машини для швидкої зупинки виробу.



ПОПЕРЕДЖЕННЯ: Різальний диск обертається впродовж деякого часу після зупинки двигуна.



ПОПЕРЕДЖЕННЯ: Важіль регулювання глибини різання необхідно завжди фіксувати, коли він не використовується.

1. Зупиніть двигун. Див. посібник користувача, який надається виробником двигуна.
2. Увімкніть стоянкові гальма. див. *Увімкнення та вимкнення стоянкового гальма на сторінці 113*.

Робота з виробом



ПОПЕРЕДЖЕННЯ: Важіль регулювання глибини різки необхідно завжди фіксувати, коли ви не використовуєте колесо регулювання глибини різки.

1. Сумістіть покажчик із різальним диском. див. *Вирівнювання покажчика з різальним диском на сторінці 112*.
2. Відкрийте клапан регулювання подачі води.
3. Увімкніть подачу води.



УВАГА: На обидва боки різального диска має подаватися достатньо води для охолодження різального диска. Вода також запобігає накопиченню пилу.

4. Повільно поверніть важіль регулювання глибини різки проти годинникової стрілки, щоб опустити різальний диск.
5. Зробіть надріз завдовжки приблизно 20–30 мм.
6. Робіть надрізи з кроком 50 мм, поки не досягнете необхідної глибини. Натисніть на обмежувач глибини занурення диска, щоб зафіксувати важіль регулювання глибини різки.
7. Потягніть важіль регулювання швидкості руху майже до кінця.
8. Установіть важіль включення трансмісії в положення ENGAGED (ВКЛЮЧЕНО).
9. Тисніть важіль швидкості руху вперед, доки не буде досягнута бажана швидкість.
10. Ріжте тільки по прямій.
11. Повільно просувайте виріб уперед і стежте, щоб покажчик і різальний диск були суміщені з позначками.



УВАГА: Працюйте з виробом повільно і стежте, щоб покажчик і різальний диск були суміщені з позначками. Не повертайте і не рухайте виріб із боку в бік під час обертання розрізального диска.

2. Потягніть обмежувач глибини різки, щоб розблокувати важіль регулювання глибини різки.
3. Поверніть важіль регулювання глибини різки за годинниковою стрілкою, щоб повністю підняти різальний диск.
4. Натисніть обмежувач глибини різки, щоб зафіксувати важіль регулювання глибини різки.
5. Закрийте клапан регулювання подачі води.

Припинення різання

1. Потягніть важіль швидкості руху назад, щоб зупинити виріб.

Технічне обслуговування

Вступ



ПОПЕРЕДЖЕННЯ: Перед технічним обслуговуванням уважно прочитайте розділ про правила техніки безпеки.

Для всіх робіт з обслуговування та ремонту необхідна спеціальна підготовка. Ми гарантуємо надання професійних послуг із ремонту й обслуговування. Якщо ваш дилер не є одночасно центром обслуговування, зверніться до нього по інформацію щодо найближчого центру обслуговування.

З приводу запасних частин зверніться до дилера Husqvarna або до центра обслуговування.

Дії перед обслуговуванням

- Припаркуйте виріб на рівній поверхні.
- Зупиніть виріб. див. *Зупинення виробу на сторінці 114.*
- Очистьте ділянку навколо виробу від мастила й бруду. Приберіть сторонні предмети.
- Розмістіть помітні знаки навколо зони технічного обслуговування, щоб попередити сторонніх осіб про те, що виконуються роботи з технічного обслуговування.
- Тримайте вогнегасники, медикаменти й аварійний телефон поруч.

Графік технічного обслуговування

Технічне обслуговування	Щодня	Кожні 50 годин	Щомісяця	Раз на 6 місяців
Очистьте зовнішні поверхні виробу водою. див. <i>Чищення виробу на сторінці 116.</i>	×			
Чищення повітряного фільтра. див. <i>Чищення та заміна повітряного фільтра на сторінці 120.</i>	×			
Виконайте загальну перевірку. див. <i>Процедура загальної перевірки на сторінці 116.</i>	×			
Перевірте рівень моторної оливи.	×			
Перевірте кнопку зупинення машини. див. <i>Перевірка кнопки зупинення машини на сторінці 103.</i>	×			
Перевірте захисні кожухи диска. див. <i>Перевірка захисного кожуха диска на сторінці 104.</i>	×			
Виконайте перевірку різального диска. див. <i>Різальні диски на сторінці 106.</i>	×			
Перевірте подачу води. Якщо подача води недостатня, перевірте отвори для подачі води в захисному кожусі диска. Переконайтеся, що отвори не забиті.	×			

Технічне обслуговування	Щодня	Кожні 50 годин	Щомісяця	Раз на 6 місяців
Замініть моторну оливу й фільтр моторної оливи.		X		
Очистьте ребра охолодження на двигуні.		X		
Перевірте колеса.		X		
Перевірте клинові паси. За потреби відрегулюйте натяг. Див. <i>Регулювання натягу клинового паса (FS 513) на сторінці 116</i> або <i>Регулювання натягу клинового паса (FS 513) на сторінці 116</i> .		X		
Змастіть мастильні ніпелі для регулювання глибини різання. див. <i>Змащування виробу на сторінці 119</i> .		X		
Перевірте приводні паси трансмісії. За необхідності замініть паси й відрегулюйте натяг. див. <i>Налаштування натягу паса пристрою натягу трансмісії на сторінці 118</i> .		X		
Зарядіть акумуляторну батарею (FS 520, FS 524). див. <i>Зарядження акумулятора (FS 520, FS 524) на сторінці 121</i> .			X	
Нанесіть високотемпературне мастило на з'єднання акумулятора (FS 520, FS 524).				X

Чищення виробу



ПОПЕРЕДЖЕННЯ: Надягайте захисні окуляри. Під час миття з виробу можуть вилетіти бруд і шкідливий матеріал.



УВАГА: Блокування всмоктувача повітря зменшує ефективність роботи виробу й може призвести до перегрівання двигуна.

- Перед чищенням виробу дайте йому охолонути.
- Не очищуйте електричні компоненти водою.
- Використовуйте слабкий миючий засіб. Надягніть захисні рукавички, щоб запобігти подразненню шкіри.
- Завжди чистьте все обладнання в кінці робочого дня. Не використовуйте для чищення виробу мийку високого тиску.
- Видаліть засмічення з усіх повітряних отворів.
- Очищуйте всі вихідні роз'єми, з'єднання та кабелі сухою тканиною.
- Видаліть небажаний матеріал, який блокує отвори для подачі води в захисному кожусі диска.
- Очищуйте ділянку навколо кришки паливного бака.

Процедура загальної перевірки

- Переконайтеся, що всі гайки й гвинти на виробі затягнуті.
- Переконайтеся, що кабелі на виробі прокладено таким чином, що їх не буде пошкоджено.

- Перевірка на наявність витоків пального чи оливи.
- Переконайтеся, що ущільнювачі кришки паливного бака не пошкоджені.
- Перевірте шланг подачі пального. Якщо шланг пошкоджений або зношений, замініть його.
- Перевірте водяні шланги на наявність витоків. Не використовуйте виріб, у якого пошкоджені шланги для води.

Регулювання натягу клинового паса (FS 513)

1. Зніміть 3 гвинти й кожух клинового паса.

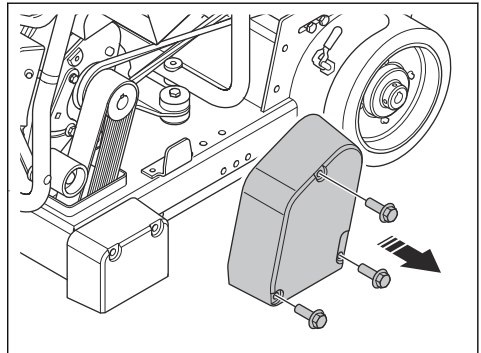

2. Перевірте клинові паси. Замініть клиновий пас, якщо він пошкоджений.

3. Послабте 2 гвинти.

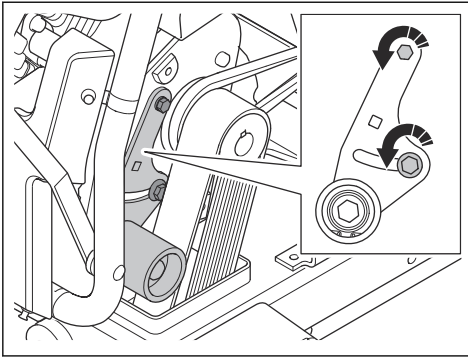

4. Вставте динамометричний ключ в отвір (А).

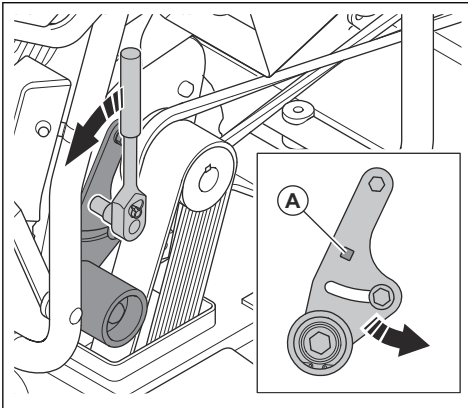

5. Застосуйте крутний момент 50 Н·м, щоб притиснути натяжний ролик до клинового паса.

6. Закрутіть болт (В).

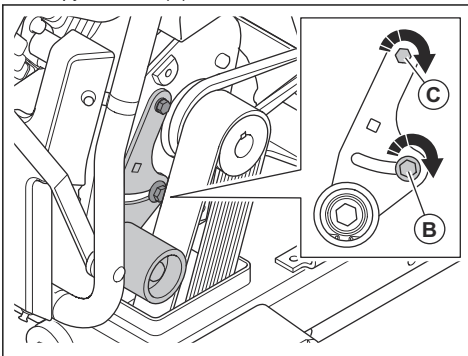

7. Закрутіть болт (С).

8. Установіть кришку клинового паса та 3 гвинти.

Регулювання натягу клинового паса (FS 520, FS 524)

Натяг потрібно регулювати тільки при заміні клинового паса.

1. Зніміть 3 болти й кожух клинового паса.

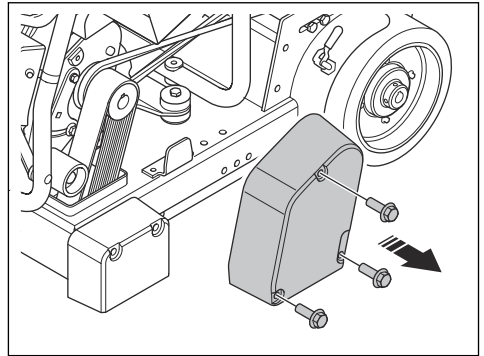

2. Зніміть клиновий пас і встановіть новий.

3. Зніміть запірний гвинт (А) і гайку (В)

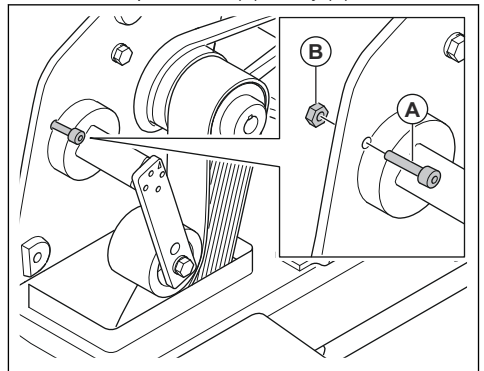

4. Послабте гвинт для пристрою натягу (С).

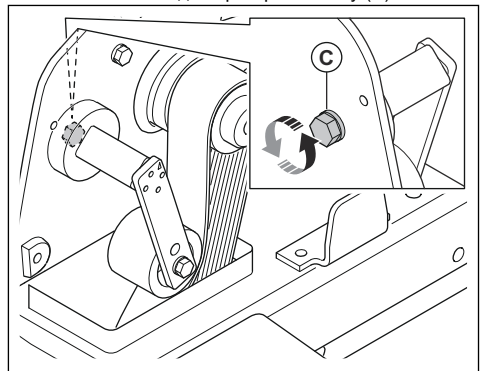

5. За допомогою гайкового ключа поверніть пристрій натягу проти годинникової стрілки. Сумістіть стрілку (D) з позначками на пристрої натягу, щоб установити правильний тиск.

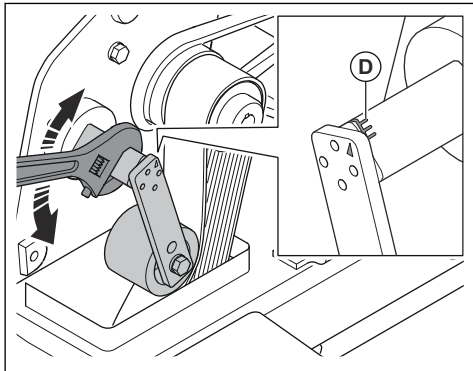

6. Затягніть гвинт пристрою натягу.
7. Установіть кришку клинового паса та 3 болти.

Налаштування натягу паса пристрою натягу трансмісії

1. Зніміть 5 гвинтів і кожух.

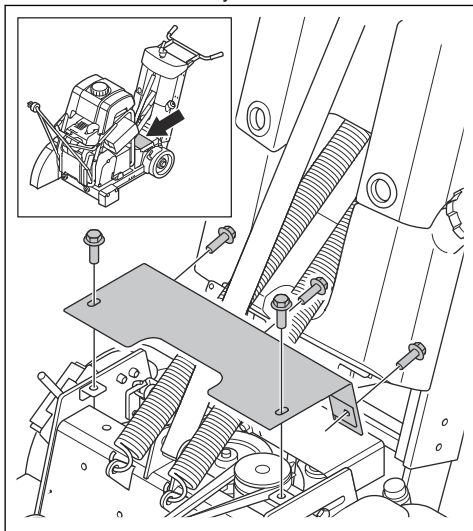

2. Зніміть кришку.

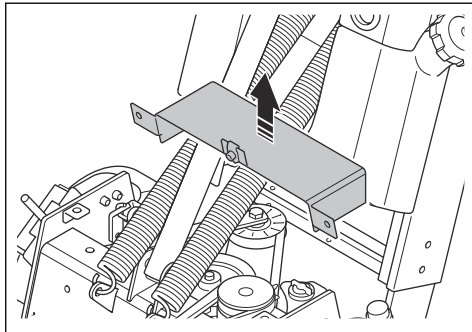

3. Зніміть 4 гвинти та кожух.

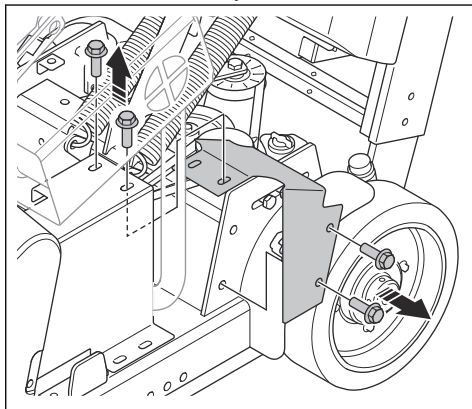

4. Зніміть 2 гвинти та кожух.

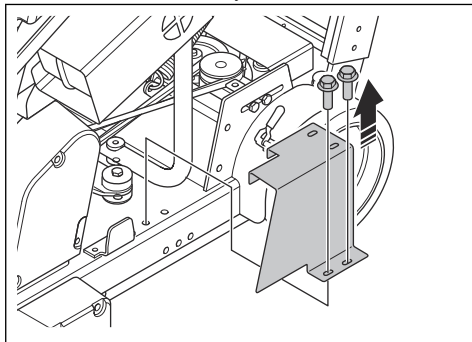

5. Послабте 2 гвинти. Збільште відстань між 2 шківками, щоб натягнути пас натягувача приводу трансмісії. Зменште відстань між 2 шківками, щоб ослабити пас натягувача приводу трансмісії.

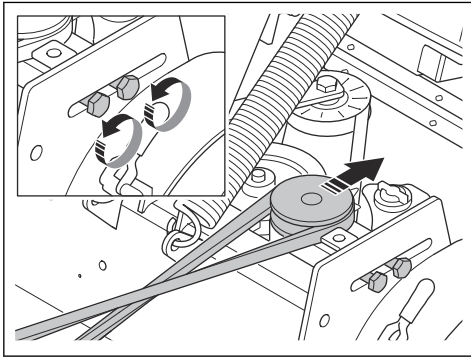

6. Установіть 4 кожухи у зворотному порядку.

Зняття або заміна різального диска



ПОПЕРЕДЖЕННЯ: Надягніть захисні рукавички, зніміть алмазні диски та дайте виробу охолонути. Алмазні диски дуже гарячі після використання.

1. Зупиніть виріб. див. *Зупинення виробу на сторінці 114.*
2. Зупиніть подачу води та від'єднайте шланг від захисного кожуха диска.
3. Виконайте кроки, описані в розділі *Установлення різального диска на сторінці 110*, щоб зняти або замінити різальний диск.
4. Перед повторним використанням виробу увімкніть подачу води та під'єднайте водяний шланг до захисного кожуха диска.

Змащування виробу

1. Підніміть різальний диск на максимальну висоту.
2. Нанесіть мастило на мастильний ніпель. Інформацію про відповідне мастило див. у розділі *Технічні характеристики на сторінці 124.*

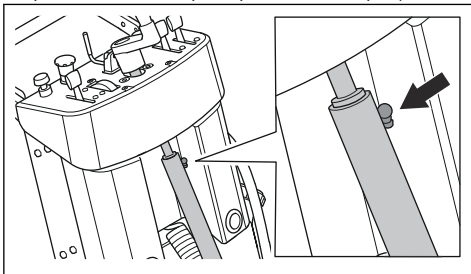

3. Кілька разів підніміть і опустіть різальний диск, щоб переконатися, що виріб змащений.

Порядок перевірки рівня моторної оливи (FS 513)

1. Розташуйте виріб на рівній поверхні.
2. Зніміть різальний диск.
3. Відкрийте передній кожух.
4. Вийміть вимірювальний стрижень із бака для оливи.
5. Очистьте оливу з вимірювального стрижня.
6. Вставте вимірювальний стрижень у бак для оливи. Не вставляйте масляний щуп повністю (A).

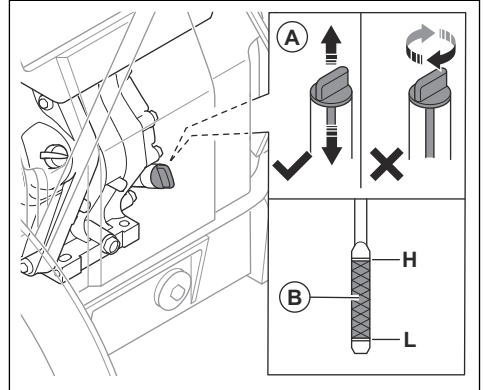

7. Вийміть вимірювальний стрижень.
8. Перевірте рівень оливи на вимірювальному стрижні. Упевніться, що рівень моторної оливи перебуває між позначками на щупі (B).
9. Якщо рівень оливи занижений, долийте у виріб моторну оливу й перевірте рівень ще раз. Правильний тип моторної оливи див. у розділі *Технічні характеристики на сторінці 124.*

Перевірка рівня моторної оливи

1. Розташуйте виріб на рівній поверхні.
2. Зніміть різальний диск.

3. Вийміть вимірювальний стрижень із бака для оливи.

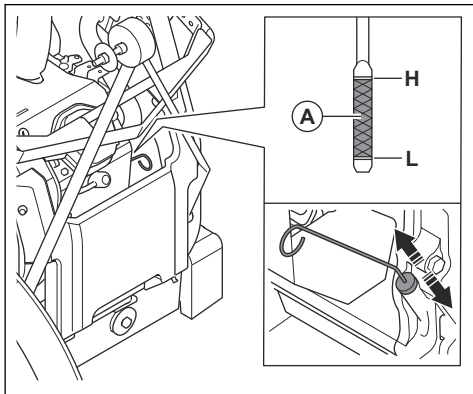

4. Очистьте оливу з вимірювального стрижня.
5. Повністю вставте вимірювальний стрижень у масляний бак.
6. Вийміть вимірювальний стрижень.
7. Перевірте рівень оливи на вимірювальному стрижні. Упевніться, що рівень моторної оливи перебуває між позначками на щупі (А).
8. Якщо рівень оливи занизький, долийте у виріб моторну оливу й перевірте рівень ще раз. Правильний тип моторної оливи див. у розділі *Технічні характеристики на сторінці 124.*

Заміна моторної оливи

У разі, якщо двигун холодний, перед зливанням моторної оливи дайте йому пропрацювати 1–2 хвилини. Від цього моторна олива прогріється, тому її можна буде легше злити.



ПОПЕРЕДЖЕННЯ: Не залишайте двигун працювати довше 1–2 хвилин, доки не зіллете моторну оливу. Моторна олива сильно нагріється та може спричинити опіки. Дайте двигуну охолонути, перш ніж зливати моторну оливу.



ПОПЕРЕДЖЕННЯ: Якщо моторна олива потрапить на тіло, промийте цю ділянку водою з милом.



УВАГА: Не використовуйте оливу для 2-тактних двигунів. Моторна олива для 2-тактних двигунів може спричинити пошкодження двигуна.

- Див. посібник користувача, який надається виробником двигуна.



УВАГА: Дотримуйтеся місцевих норм щодо безпечної утилізації відпрацьованої моторної оливи.

Чищення та заміна повітряного фільтра



ПОПЕРЕДЖЕННЯ: Під час чищення або заміни повітряного фільтра використовуйте затвердені засоби захисту органів дихання. Правильно утилізуйте використані повітряні фільтри. Пил у повітряному фільтрі небезпечний для вашого здоров'я.



ПОПЕРЕДЖЕННЯ: Не очищуйте повітряний фільтр стисненим повітрям. Це призведе до пошкодження повітряного фільтра й підвищить ризик того, що ви видихатимете небезпечний пил.



УВАГА: Завжди замінюйте пошкоджений повітряний фільтр, інакше пил потрапить у двигун і пошкодить його.

- Інформація щодо очищення й заміни повітряного фільтра див. у посібнику користувача для двигуна.

Перевірка свічки запалювання



ПОПЕРЕДЖЕННЯ: Не використовуйте свічку запалювання з пошкодженим ковпаком чи кабелем. Пошкоджена свічка запалювання може спричинити ураження електричним струмом.



УВАГА: Завжди користуйтеся рекомендованими свічками запалювання. Неправильний тип свічки запалювання може призвести до пошкодження виробу.

- У разі, якщо двигун втрачає потужність, його важко запустити або він погано працює на холостому ходу, необхідно перевірити свічку запалювання.
- Щоб зменшити ризик потраплення зайвих предметів на електроди свічки запалювання, дотримуйтеся наведених нижче інструкцій.
 - a) переконайтеся, що використовується правильний тип палива;
 - b) Переконайтеся, що повітряний фільтр чистий.

- Якщо свічка запалювання забруднена, її слід очистити й переконатися в тому, що проміжок між електродами правильний.
- Заміна свічки запалювання в разі потреби.
- Докладнішу інформацію див. у посібнику користувача двигуна.

Заряджання акумулятора (FS 520, FS 524)

Регулярно перевіряйте рівень заряду акумулятора. Акумулятор необхідно заряджати щомісяця. Повністю заряджений акумулятор має напругу 12,8 В.

1. Для заряджання акумулятора виконайте одну з наведених процедур:
 - a) Увімкніть виріб і залиште його увімкненим на 30 хвилин, не використовуючи його.
 - b) Підключіть акумулятор до зарядного пристрою на 8 годин. Зарядний пристрій повинен мати номінальний струм не більше ніж 2 А.

Якщо після заряджання акумулятора його заряду недостатньо для запуску виробу, акумулятор потрібно замінити. див. *Заміна акумулятора (FS 520, FS 524) на сторінці 121.*

Заміна акумулятора (FS 520, FS 524)

1. Відкрийте кришку акумуляторного відсіку.

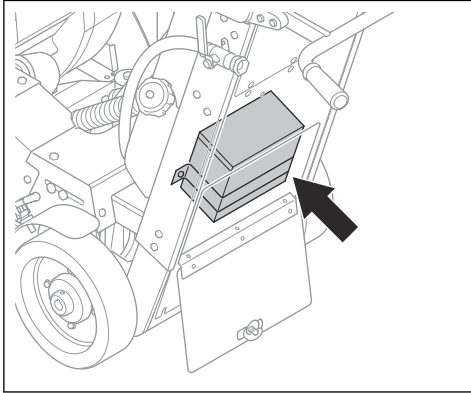

2. Викрутіть 2 гвинти і зніміть рамку, що втримує акумулятор.

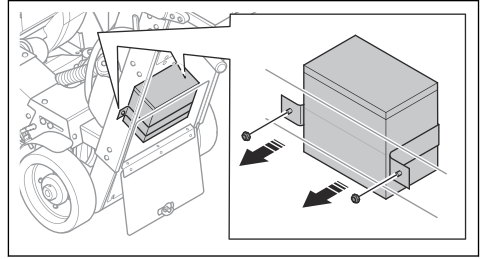

3. Від'єднайте від акумулятора мінусову клему.



ПОПЕРЕДЖЕННЯ: Мінусову клему необхідно від'єднати перед від'єднанням плюсової клеми.

4. Від'єднайте плюсову клему від акумулятора.
5. Вийміть акумулятор.
6. Установіть новий акумулятор, виконавши дії у зворотному порядку. Перед підключенням клем акумулятора нанесіть на з'єднання акумулятора термостійке мастило.

Усунення несправностей



ПОПЕРЕДЖЕННЯ: Якщо двигун або різальний диск зупиняється, повністю підніміть різальний диск із різку. Переведіть пусковий перемикач двигуна в положення зупинення й натисніть кнопку зупинення машини на панелі керування.

Повністю огляньте виріб перед повторним запуском.

Додаткову інформацію про попереджувальні символи див. у посібнику користувача панелі керування.

Несправність	Причина	Рішення
Двигун не запускається.	Закрито клапан подавання пального.	Див. посібник користувача, який надається виробником двигуна.
	Повітряна заслінка відкрита.	
	Паливний бак порожній.	
	На електродах свічки запалювання накопичився бруд.	
На різальному диску втрачається тиск.	Різальний диск не суміщений з покажчиком.	Сумістіть різальний диск із покажчиком.
	Різальний диск занадто твердий для даного матеріалу.	Використовуйте різальний диск, що відповідає даному матеріалу.
	Різальний диск працює з неправильною швидкістю.	Перевірте швидкість за допомогою тахометра. Переконайтеся, що розмір різального диска відповідає швидкості.
	Різальний диск встановлено неправильно.	Встановіть різальний диск належним чином.
Пошкоджено різальний диск.	Різальний диск занадто твердий для даного матеріалу.	Використовуйте різальний диск, що відповідає даному матеріалу.
	Різальний диск перегрівся під час роботи.	Перевірте подачу води.
	Різальний диск скрутився під час роботи.	Ріжте тільки по прямій лінії.
	Центр різального диска зношений.	Замініть лезо.
	Різальний диск пошкодився під час транспортування або встановлення.	Замініть різальний диск. Зніміть різальний диск під час транспортування.

Транспортування, зберігання й утилізація

Транспортування



ПОПЕРЕДЖЕННЯ: Будьте обережні під час транспортування. Виріб важкий і може спричинити травмування або пошкодження, якщо впаде або зміститься під час транспортування.

Колеса призначені для переміщення виробу вручну на невеликій відстані. Для переміщення виробу на великі відстані підніміть його або перевезіть транспортним засобом.



УВАГА: Не тягніть виріб за транспортним засобом.

- Зафіксуйте виріб під час транспортування. Переконайтеся, що виріб не рухатиметься під час

транспортування. Для кріплення використовуйте піднімальне вушко або опорну пластину виробу.

- Зніміть різальний диск до початку транспортування виробу.
- Видаліть усі інструменти й ключі.
- У разі транспортування виробу й пального необхідно переконатися у відсутності протікань і випарів. Іскри або відкритий вогонь, наприклад від електричних пристроїв, можуть спричинити пожежу.
- Для транспортування пального слід використовувати лише затверджені резервуари.
- Перевіряйте нові різальні диски на відсутність пошкоджень, що могли виникнути під час транспортування.
- Перед транспортуванням виробу закріпіть вказівник за допомогою троса. див. *Піднімання виробу на сторінці 123.*

Піднімання виробу



ПОПЕРЕДЖЕННЯ:

Переконайтеся, що піднімальне вушко не пошкоджене. Не використовуйте ланцюги або інше підйомне обладнання з гострими краями, які можуть пошкодити точку підйому.



ПОПЕРЕДЖЕННЯ:

Не ходіть і не стійте поблизу піднятого виробу або поблизу нього.



ПОПЕРЕДЖЕННЯ:

Під час піднімання виробу на вас мають бути черевки зі сталевими носками та неслизькою підшвою. див. *Засоби індивідуального захисту на сторінці 103.*

1. Підніміть покажчик і закріпіть його за допомогою троса покажчика.

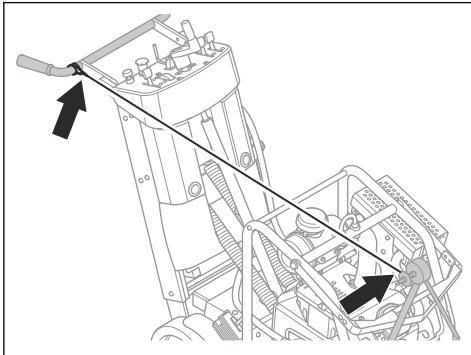

2. Зніміть різальний диск.
3. Опустіть виріб, щоб рама була паралельною до землі.
4. Якщо виріб має бак для води, спорожніть його та нахиліть назад.

5. Прикріпіть вантажопідіймальне обладнання до точки піднімання.

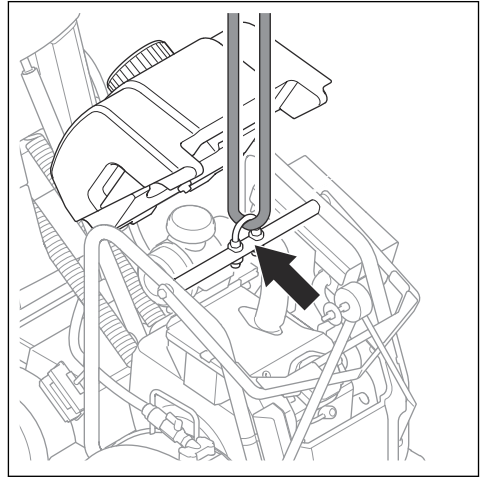

ПОПЕРЕДЖЕННЯ:

Переконайтеся в тому, що вантажопідіймальне обладнання має відповідний типорозмір. На паспортній таблиці зазначено масу виробу.

6. Піднімайте виріб повільно.

Зберігання

- Зберігайте виріб у закритому приміщенні, куди не матимуть доступу діти й особи без належної підготовки.
- Завжди тримайте його в приміщенні.
- Зберігайте виріб у сухому місці, захищеному від морозу.
- Зніміть різальний диск із виробу після використання.
- Тримайте різальні диски в безпечному місці, щоб уникнути їх пошкодження.
- Зберігайте різальні диски в сухому місці, захищеному від впливу низьких температур.
- Перевіряйте нові різальні диски на відсутність пошкоджень, що могли виникнути під час зберігання.
- Зберігайте виріб на плоскій рівній поверхні.
- Перш ніж помістити виріб на тривале зберігання, злийте залишки пального з паливного бака. Утилізуйте паливо у відповідних місцях для утилізації.
- Для зберігання пального слід використовувати лише затверджені резервуари.

Утилізація

- Виконуйте місцеві вимоги й відповідні норми та правила щодо утилізування.

- Утилізуйте всі хімічні речовини на зразок моторної оливи або палива в центрі обслуговування або у відповідних місцях для утилізації.
- Якщо виріб більше не використовується, відправте його дилеру Husqvarna або утилізуйте у відповідному місці для утилізації.

Технічні характеристики

Двигун	FS 513	FS 520	FS 524
Марка двигуна / тип ¹⁶	HONDA		
Потужність двигуна, кВт/к. с. за об/хв ¹⁷	8,7 / 11,7 за 3600	15,5 / 20,8 за 3600	15,5 / 20,8 за 3600
Об'єм двигуна, см ³	389	688	
Діаметр кожуха диска, мм / дюймів	500 / 20		600 / 24
Максимальна глибина різання, мм / дюймів	185 / 7,3	190 / 7,5	240 / 9,5
Маса виробу з порожнім баком, кг / фунти	192 / 423	232 / 512	233 / 514
Експлуатаційна вага, кг / фунти	222 / 489	269 / 593	271 / 598
Макс. швидкість обертання вала, об/хв	3600		
Розмір отвору, мм / дюймів	25,4 / 1		
Діаметр фланця диска, мм / дюйми.	114 / 4,5		
Охолоджувальна рідина для диска	Вода		
Моторна олива	Див. посібник користувача, який надається виробником двигуна.		
Місткість бака для оливи, л	1,1 / 1,2	1,7 / 1,8	
Пальне	Неетилований бензин із вмістом етанолу не більше ніж 10 %		
Місткість паливного бака, л	6,1 / 5,4	7,9 / 8,4	
Масило	NLGI 2, на основі літію		

Випромінювання шуму й вібрації	FS 513	FS 520	FS 524
Вимірний рівень звукової потужності L_{WA} , дБ (A)	107		109,2
Гарантований рівень звукової потужності L_{WA} , дБ (A) ¹⁸	110		112

¹⁶ Докладнішу інформацію та відповіді на запитання про конкретні двигуни див. у посібнику щодо експлуатування двигуна або на сайті виробника двигуна.

¹⁷ Як зазначено виробником двигуна. Ефективна номінальна потужність за стандартом SAE J1349 за зазначеної кількості обертів на хвилину.

¹⁸ Випромінювання шуму в середовищі, виміряне як звукова потужність (L_{WA}), відповідає директиві ЄС 2000/14/ЄС. Різниця між гарантованим та вимірним рівнем звукової потужності полягає в тому, що гарантований рівень звукової потужності також враховує розбіжність у результатах вимірювання та відмінні між різними машинами однієї моделі згідно з Директивою 2000/14/ЄС.

Випромінювання шуму й вібрації	FS 513	FS 520	FS 524
Рівень звукового тиску у вусі оператора, дБ(А) ¹⁹	102,3	101,4	
Рівень вібрації, a_{hv} , m/c^2 , права рукоятка / ліва рукоятка ²⁰	3,2 / 3,3	2,2 / 2,2	2,4 / 1,8

Декларативна заява про шум і вібрацію

Ці заявлені значення було отримано під час лабораторних випробувань відповідно до вказаної директиви або стандартів. Ці значення є придатні для порівняння із заявленими значеннями інших виробів, випробуваних відповідно до тієї ж директиви або стандартів. Ці заявлені значення підходять для попередньої оцінки ризику, але значення в окремих робочих місцях можуть бути вищими. Фактичний вплив і ризик заподіяння шкоди, яким піддаватиметься конкретний користувач, є унікальними та залежать від способу роботи користувача, типу оброблюваного виробом матеріалу, а також від часу впливу й фізичного стану користувача та стану виробу.

¹⁹ Рівень шумового тиску відповідає стандарту EN 13862:2021. Заявлені дані про рівень шумового тиску мають стандартну статистичну розбіжність (стандартне відхилення) у 2,5 дБ(А)

²⁰ Рівень вібрації відповідає стандарту EN 13862:2021. Наведені дані щодо рівня вібрації мають стандартну статистичну розбіжність (стандартне відхилення) у 1,5 m/c^2

Розміри виробу

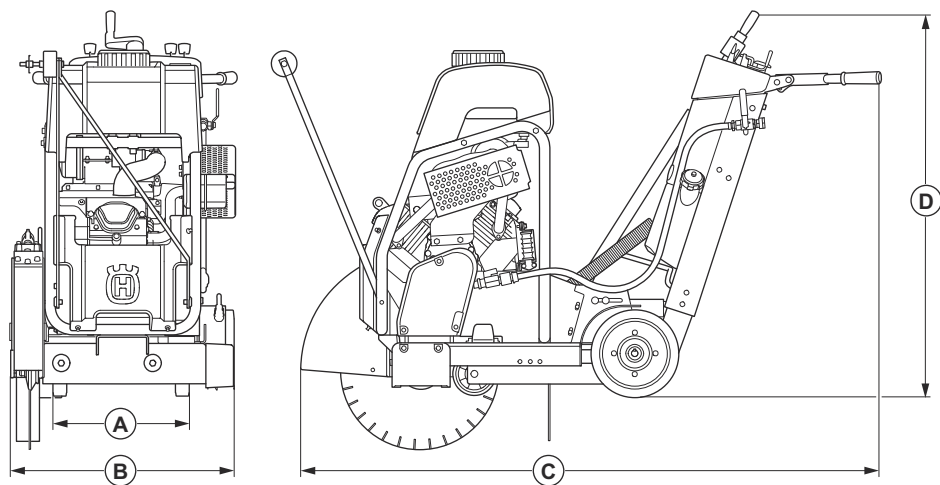

A	Ширина колісної бази, мм / дюйми.	570 / 22,5	C	Довжина (при піднятому покажчику та встановленому захисному кожусі диска), мм / дюйми.	1700 / 67
B	Макс. ширина (зі встановленим захисним кожухом диска), мм / дюйми.	670 / 26,4	D	Висота, мм / дюйми	1080 / 42,5

Декларація відповідності

Декларація відповідності ЄС

Ми, компанія Husqvarna AB, SE-561 82 Huskvarna, ШВЕЦІЯ, тел.: +46-36-146500, заявляємо під свою виключну відповідальність, що представлений виріб:

Опис	Машина для різання підлоги
Бренд	Husqvarna
Тип / модель	FS 513, FS 520, FS 524
Ідентифікація	Серійні номери за 2023 рік і пізніше

повністю відповідає таким директивам і нормам ЄС:

Директива/норма	Опис
2006/42/EC	«Про механічне обладнання»
2014/30/EU	«Про електромагнітну сумісність»
2000/14/EC	«Про випромінювання шуму від обладнання, призначеного для використання надворі»

і що до нього застосовуються вказані далі узгоджені стандарти та/або технічні специфікації:

EN ISO 12100:2010

EN 13862:2001+A1:2009

EN 13862:2021

EN 55012:2008+A1:2009

EN ISO 14982:2009

Процедура оцінки відповідності за стандартом 2000/14/EC: Додаток V.

Відомості щодо рівня шуму див. в розділі *Технічні характеристики на сторінці 124.*

Partille, 2023-05-09



Фредрік Сандінг (Fredrik Sandinge)

директор відділу НДДКР, обладнання для пиляння й свердлування бетону

Husqvarna AB, підрозділ будівельної техніки

Відповідальний за технічну документацію





www.husqvarnaconstruction.com

Оригинални инструкции
Instrucțiuni inițiale
Orijinal talimatlar
Оригинальні інструкції
1147100-38



2026-03-02