

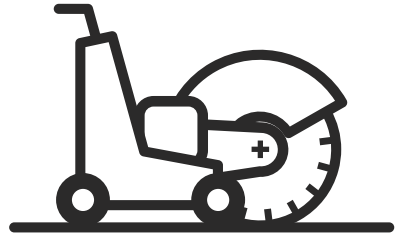

 **Husqvarna**[®]



FS 7000D II, FS 7000DL II

EN	Operator's manual
DE	Bedienungsanweisung
FR	Manuel d'utilisation
NL	Gebruiksaanwijzing

2-73
74-150
151-226
227-301

Contents

Introduction.....	2	Transportation, storage and disposal.....	61
Safety.....	16	Technical data.....	65
Operation.....	21	Approved Husqvarna accessories.....	72
Maintenance.....	40	Declaration of Conformity.....	73
Troubleshooting.....	56		

Introduction

Silica dust warning

Using this tool may generate Silica dust (Silica is a basic component of sand, quartz, brick clay, granite and numerous other minerals and rocks). Exposure to excessive amounts of silica dust can cause respiratory disease such as chronic bronchitis, silicosis, and pulmonary fibrosis, these diseases may be fatal. To mitigate exposure to Silica dust, Husqvarna recommends various options such as:

- Using water to bind the dust during cutting or grinding.
- Using a dust extraction system in combination with the cutting or grinding tool.
- Using an air purifier system in combination with the dust extractor.
- Using an appropriate breathing mask based on the material being cut or ground.

PPE requirements related to Silica dust or other inhalable substances can vary based on local and

national laws and regulations. Please consult these laws and regulations to determine allowable exposure limits as well as PPE requirements. Always use appropriate practices and PPE to mitigate exposure.

Product description

The product is a walk behind floor saw with a diesel engine. The product has an adjustable pointer that lets you see the operation clearly and makes it easy to cut straight. The product has a control panel with an HMI that monitors all functions and lets you control the product.

Intended use

This product is used with diamond blades for wet cutting to cut hard floor surface materials for example concrete, asphalt and stone. All other use is incorrect.

The product is used in industrial operations by operators with experience.

Product overview, left side FS 7000D II

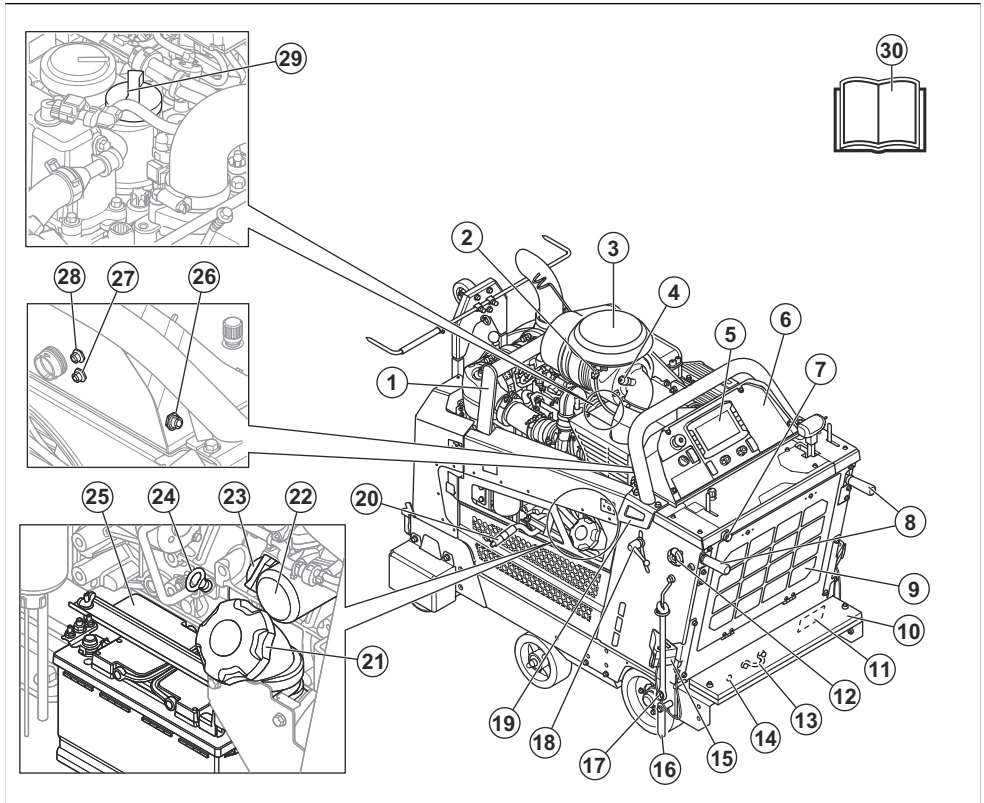

Note: The product can have different configurations. Thus, the appearance of the product can be different from the product overview.

- | | |
|--|--|
| 1. Tie down point | 13. Tie down point |
| 2. Air filter sensor | 14. Manual axle adjustment |
| 3. Air filter | 15. Parking wedge |
| 4. Air filter indicator | 16. Rear pointer |
| 5. Human machine interface. Refer to <i>Overview of the Human Machine Interface (HMI)</i> on page 8. | 17. Wrench |
| 6. Control panel. Refer to <i>Overview of the control panel</i> on page 7. | 18. Locking knob for operation handles, adjustment in height |
| 7. Water inlet | 19. Tie down point |
| 8. Operation handles | 20. Drain hose for engine oil |
| 9. Radiator air filter | 21. Fuel tank cap |
| 10. Weight kit (standard for FS 7000D II 1000 mm/42 in., accessory for all other models) | 22. Engine oil filter |
| 11. Type plate | 23. Oil tank cap for engine oil |
| 12. Locking knob for operation handles, adjustment in length | 24. Engine oil dipstick |
| | 25. Battery |
| | 26. X50 HSH |
| | 27. X77 connectivity |
| | 28. X54 camera |
| | 29. Oil tank cap for engine oil |
| | 30. Operator's manual |

Product overview, right side FS 7000D II

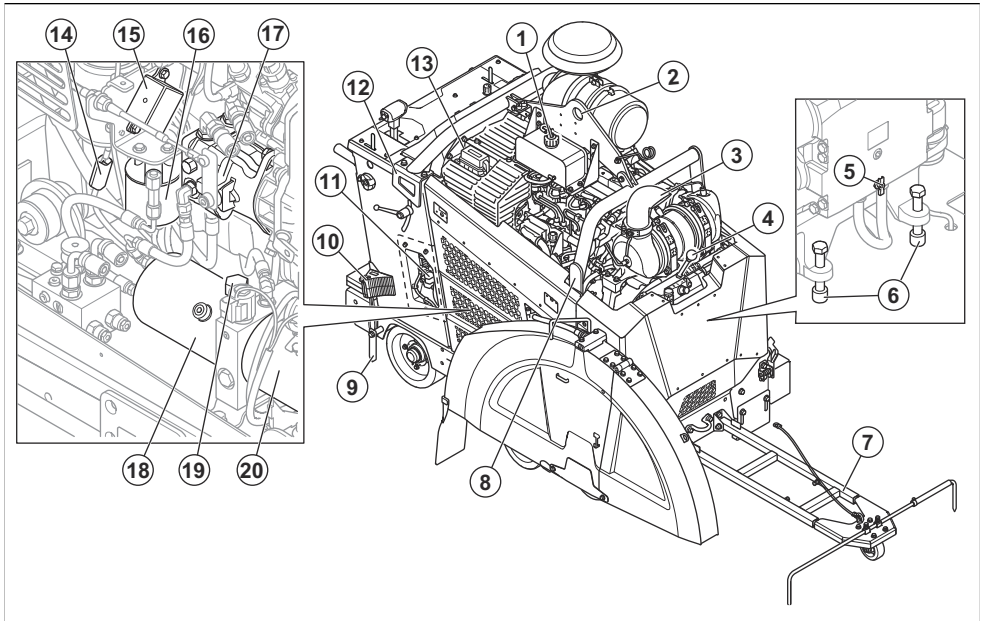

Note: The product can have different configurations. Thus, the appearance of the product can be different from the product overview.

1. Engine coolant lid
2. Lift point
3. Exhaust after treatment system
4. Gearshift lever, 3-speed gearbox model
5. Water drain valve for the gearbox
6. Bolts for belt tension
7. Adjustable pointer
8. Tie down point
9. Rear pointer
10. Parking wedge (optional for North America)
11. Relay and fuse box
12. Tie down point
13. Relay and fuse box
14. Glow plug fuse
15. Glow plug relay
16. Hydraulic system filter
17. Pump for the hydrostatic transmission
18. Hydraulic reservoir
19. Hydraulic reservoir opening
20. Pump for the hydraulic lift

Product overview, left side FS 700DL II

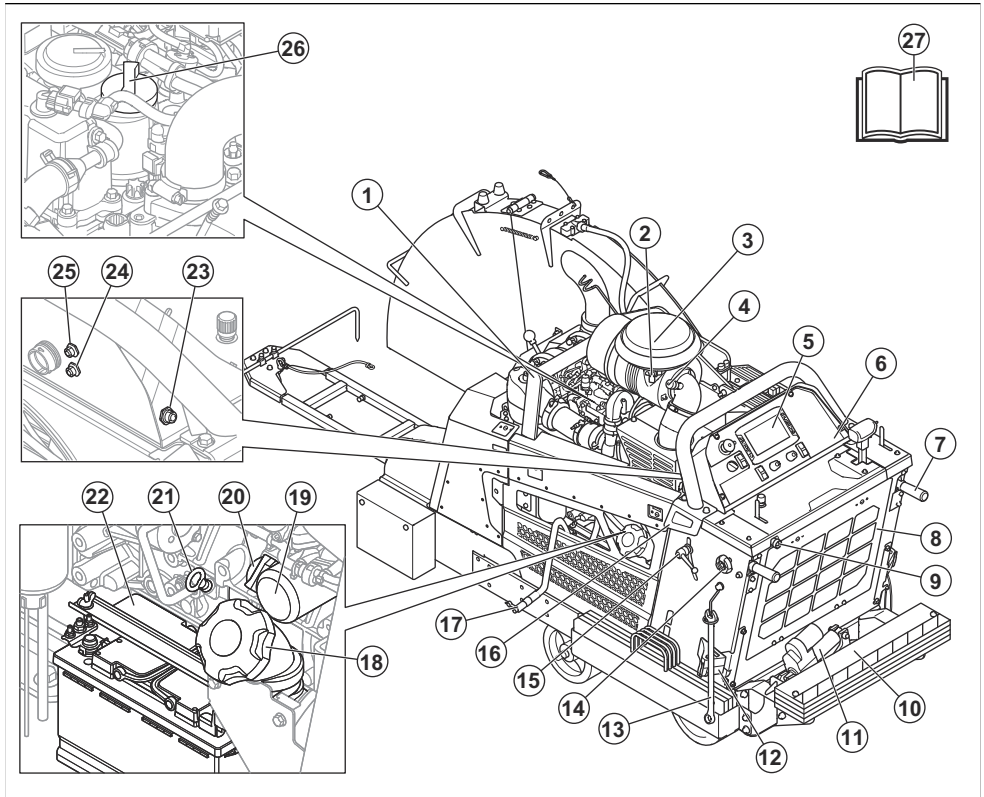

Note: The product can have different configurations. Thus, the appearance of the product can be different from the product overview.

- | | |
|--|--|
| <ol style="list-style-type: none"> 1. Tie down point 2. Ambient temperature sensor 3. Air filter 4. Air filter indicator 5. Human machine interface. Refer to <i>Overview of the Human Machine Interface (HMI)</i> on page 8. 6. Control panel. Refer to <i>Overview of the control panel</i> on page 7. 7. Operation handles 8. Radiator air filter 9. Water inlet 10. Weight kit 11. 5th wheel 12. Parking wedge | <ol style="list-style-type: none"> 13. Wrench 14. Locking knob for operation handles, adjustment in length 15. Locking knob for operation handles, adjustment in height 16. Tie down point 17. Drain hose for engine oil 18. Fuel tank cap 19. Engine oil filter 20. Oil tank cap for engine oil 21. Engine oil dipstick 22. Battery 23. -X50 HSH 24. -X77 connectivity 25. -X54 camera 26. Oil tank cap for engine oil 27. Operator's manual |
|--|--|

Product overview, right side FS 7000DL II

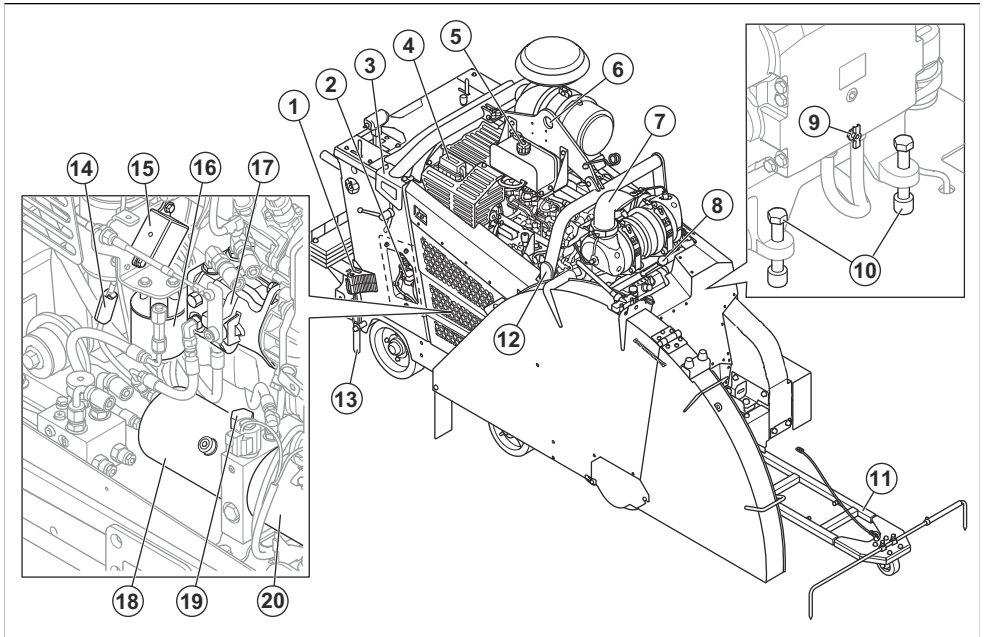

Note: The product can have different configurations. Thus, the appearance of the product can be different from the product overview.

1. Parking wedge (optional for North America)
2. Relay and fuse box
3. Tie down point
4. Relay and fuse box
5. Engine coolant lid
6. Lift point
7. Diesel oxidation catalyst, DOC
8. Gearshift lever, 3-speed gearbox model

9. Water drain valve for the gearbox
10. Bolts for belt tension
11. Adjustable pointer
12. Tie down point
13. Rear pointer
14. Glow plug fuse
15. Glow plug relay
16. Hydraulic system filter
17. Hydraulic drive pump
18. Hydraulic reservoir
19. Hydraulic reservoir opening
20. Pump for the hydraulic lift

Overview of the control panel

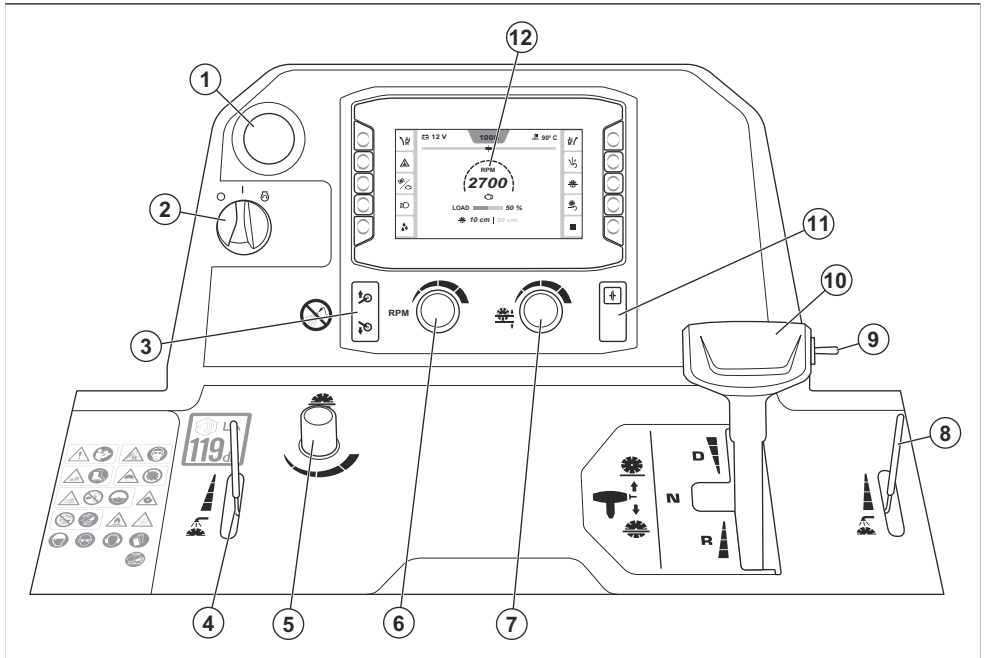

1. Machine stop
2. Engine start switch
3. Button to lift or lower the 5th wheel
4. Lever to adjust the water valve
5. Adjustment knob for the blade lowering speed
6. Speed adjustment knob for the engine and the cutting blade
7. Adjustment knob for the blade depth stop
8. Lever to adjust the water valve
9. Switch to lift or lower the cutting blade
10. Drive control lever
11. Clutch
12. Human machine interface (HMI), refer to *Overview of the Human Machine Interface (HMI) on page 8*

Overview of the Human Machine Interface (HMI)

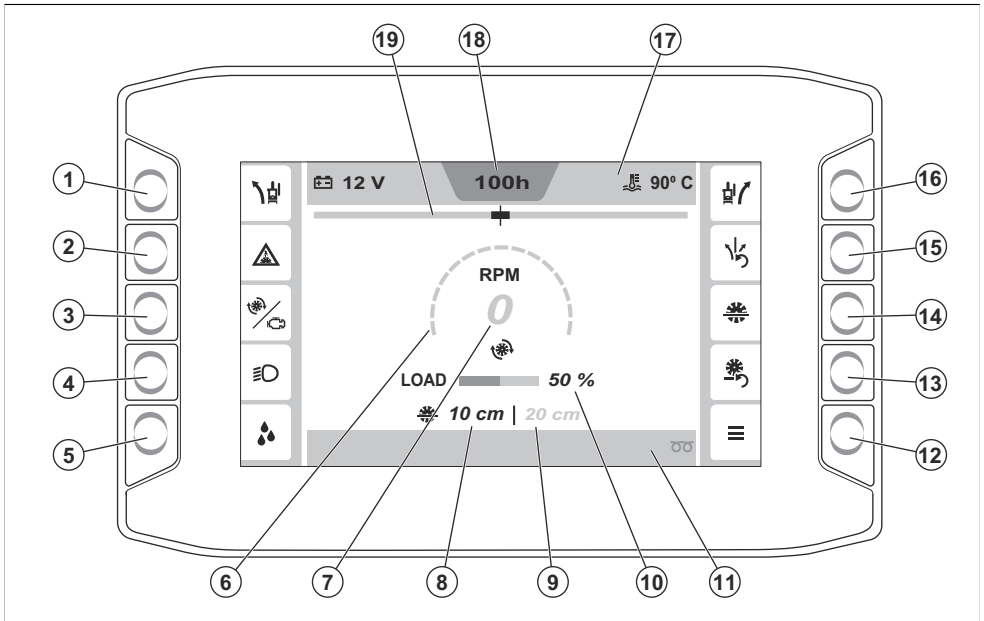

1. Button to adjust the E-track function to the left. Refer to *E-track function on page 32* for more information about the E-track function.
2. Button to engage or disengage the water safety switch. Refer to *To engage and disengage the water safety switch on page 32* for more information about the water safety switch.
3. Button to switch between information about the RPM of the engine or the cutting blade. Refer to *RPM gauge on page 32* for more information.
4. ON/OFF button for the lights. (If installed. The lights are an accessory.) Refer to *Accessories on page 30* for more information.
5. ON/OFF button for the water pump. (If installed. The water pump is an accessory.) Refer to *Accessories on page 30* for more information.
6. Gauge for RPM of the engine or the cutting blade. Refer to *RPM gauge on page 32* for more information.
7. Value of the RPM of the engine or the cutting blade.
8. Current blade depth
9. Set blade depth
10. Current work load
11. Bottom bar. Refer to *Symbols in the bottom bar on the HMI on page 14* for more information.
12. Main menu. Refer to *"Main menu" on page 32* for more information.
13. Reset button for blade depth
14. ON/OFF button for the blade depth stop. Refer to *Blade depth stop on page 36* for more information.
15. Reset button for the E-track function. Refer to *E-track function on page 32* for more information about the E-track function.
16. Button to adjust the E-track function to the right. Refer to *E-track function on page 32* for more information about the E-track function.
17. Top bar. Refer to *Symbols in the top bar on the HMI on page 12* for more information.
18. Engine hour meter
19. Indicator for the E-track function

Symbols on the product



WARNING! This product can be dangerous and cause serious injury or death to the operator or others. Be careful and use the product correctly.

Read the operator's manual carefully and make sure that you understand the instructions before you use this product.



The dust can cause health problems. Use an approved respiratory protection. Do not breathe exhaust fumes. Do not use a combustion engine product indoors or in areas that do not have sufficient airflow.

Use respiratory protection. Refer to *Personal protective equipment on page 18*.



Risk of cut injuries. Keep all body parts away from the cutting blade.

Use safety foot wear. Refer to *Personal protective equipment on page 18*.



The blade guards must always be installed on the product. Do not let more than 180° of the cutting blade show.

Never operate the product without a blade guard installed.



Keep body parts away from the cutting blade and other moving parts.

Never reach inside the product during operation.

Always have the blade guard installed.



Never go forward down ramps and inclines.

Always reverse down ramps and inclines.

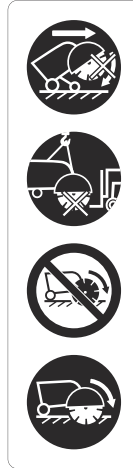

All displacement of the machine outside the cutting area shall be carried out with the tool not in rotation.

Remove the cutting blade before transportation and before you lift the product, to prevent damage to the cutting blade.

Never operate the product without a blade guard installed.

Always have the blade guard installed covering more than 180° of the cutting blade.

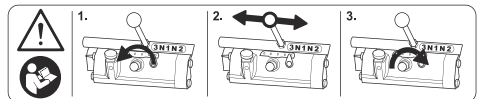

WARNING! Read the manual before changing gears. Refer to *To change gears on a 3-speed gearbox model on page 26* for more information.



Do not throw away this operator's manual.



Risk of crushing foot. Keep body parts away from the 5th wheel.



Make sure that the cutting blade is not blunt or has damages, such as cracks.



Do not use the product near flammable material or gases.



Make sure that the cutting blade is applicable to the same speed or a higher speed than the value given on the product type plate. A cutting blade that is operated at too high speed can break and cause injury or damage.



Do not clean the control panel with high pressure water.



Hot surface.



Engine oil.



Dipstick.



Do not lift the saw when you do a check of the engine oil level.



Make sure that the saw is level without cutting blade when you examine the engine oil level.



Saw blade rotation direction.



Use approved eye protection with side protection. Refer to *Personal protective equipment on page 18*.



Use approved hearing protection. Refer to *Personal protective equipment on page 18*.



Use head protection. Refer to *Personal protective equipment on page 18*.



Use approved protective gloves. Refer to *Personal protective equipment on page 18*.



Maximum allowed blade size.



Lever for the water cooling system.



Knob for adjustment of the blade lowering speed.



Knob for adjustment of the blade depth stop.



Switch to lift or lower the cutting blade.



Forward drive speed.



Neutral position.



Reverse drive speed.



Engine off.



Ignition on.



Engine starts.



To lift the product, attach lifting equipment to the lift point on the product.



Engage or disengage the clutch.



Button to lift or lower the 5th wheel.



Fuel symbol.



This product complies with applicable EU Directives.



This product comply with EESS and ACMA for New Zealand and Australia.



This product complies with applicable Ukrainian regulations.



Noise emission to the environment label as refer to EU and UK directives and regulations. The guaranteed sound power level of the product is specified in *Technical data on page 65* and on the label.

Note: Other symbols/decals on the product refer to certification requirements for some markets.

Symbols on the HMI

Symbols in the top bar on the HMI

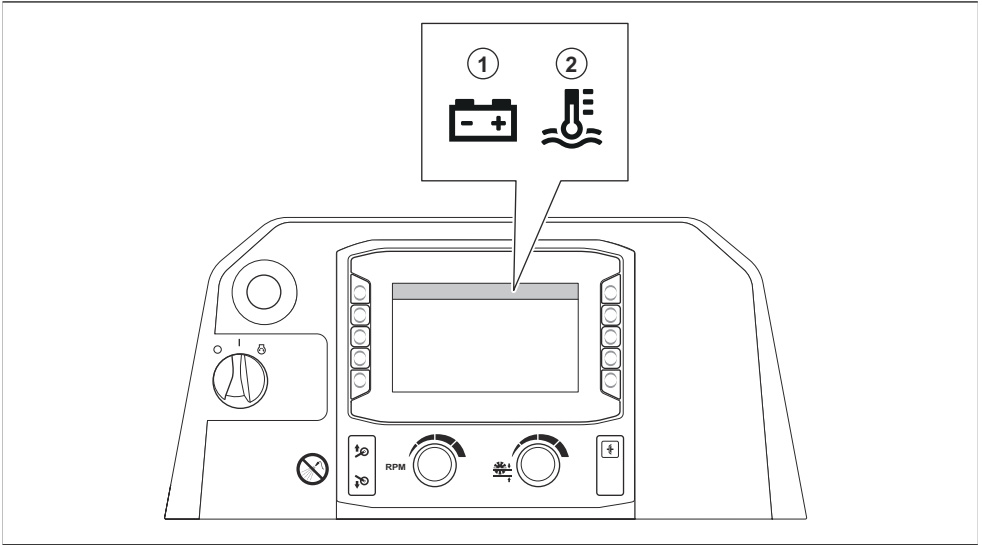

Position	Description
1	Battery voltage
2	Current coolant temperature

Symbols in the side bars on the HMI

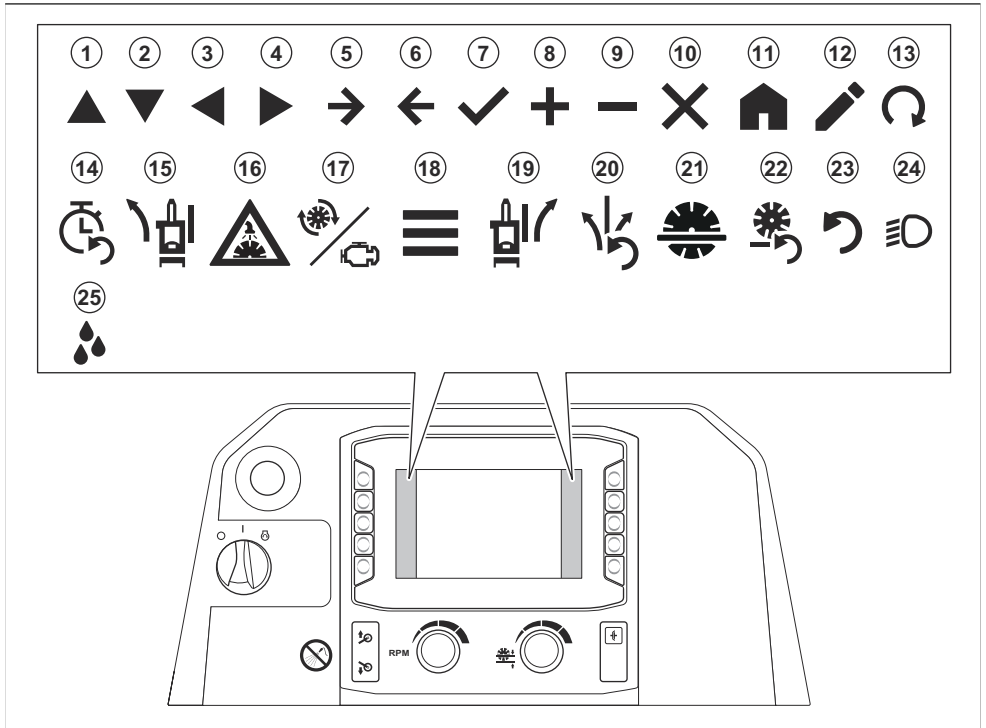

Position	Description
1	Up
2	Down
3	Left
4	Right
5	Forward
6	Back
7	Confirm
8	Increase
9	Decrease
10	Close/cancel
11	Home
12	Edit
13	Start regeneration

Position	Description
14	Reset service timer
15	E-track adjustment left (optional)
16	Water safety system ON/OFF
17	Blade/engine RPM
18	Main menu
19	E-track adjustment right (optional)
20	E-track reset (optional)
21	Blade depth stop
22	Reset blade depth stop
23	Reset
24	Lights (accessory)
25	Water pump (accessory)

Symbols in the bottom bar on the HMI

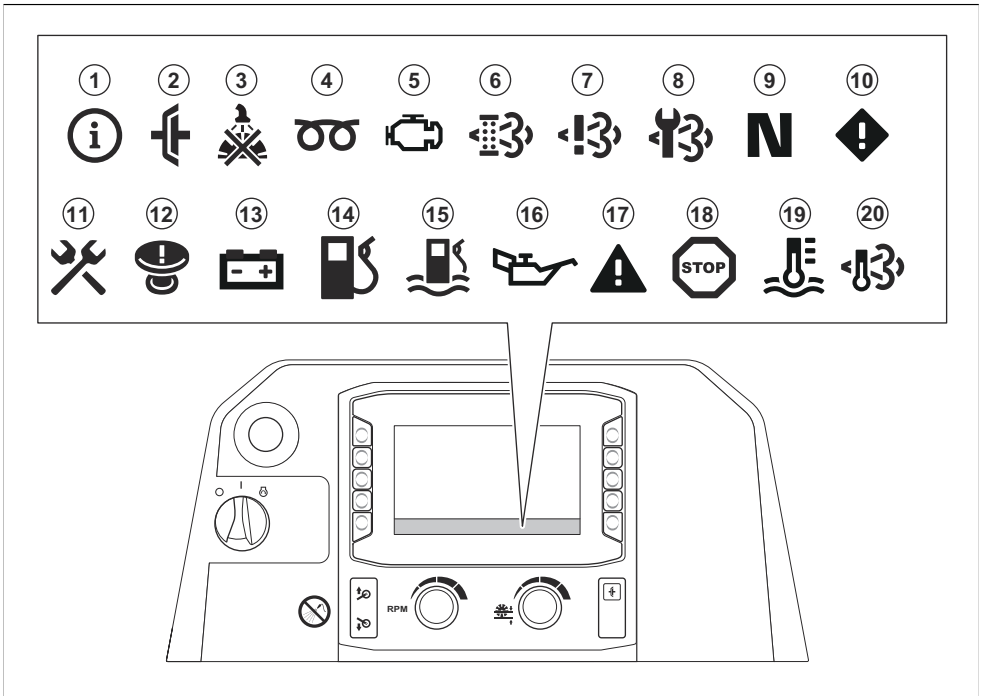

Position	Description
1	Information
2	The clutch is engaged when you try to start the product. Disengage the clutch before you start the product.
3	There is too low or no water pressure to the water cooling system for the cutting blade.
4	Engine preheating. Refer to the engine manual for more information.
5	There is an engine failure. Refer to the engine manual for more information.
6	It is necessary to do a regeneration. Refer to <i>Regeneration on page 55</i> . ¹
7	There is a failure in the NOx Diagnostic Control System.
8	Do servicing on the diesel particulate filter (DPF). Speak to a Husqvarna service agent.
9	The drive control lever is in the neutral position.
10	Caution message. Refer to <i>"Active faults" menu on page 33</i> for more information.
11	Yellow symbol: It is necessary to do servicing on the product in less than 10 hours of operation. Red symbol: It is necessary to do servicing on the product.
12	The machine stop engaged. Reset the machine stop button and cycle ignition.
13	The battery does not charge.
14	The fuel level is low.
15	There is water in the fuel. Refer to <i>To drain the water separator for the fuel filter on page 45</i> .
16	The engine oil pressure is low.
17	Red and black symbol: Warning message. Refer to <i>"Active faults" menu on page 33</i> for more information. Red and white symbol: Error message. Refer to <i>"Active faults" menu on page 33</i> for more information.
18	The engine is stopped. The operation cannot continue.
19	The engine too hot. The operation cannot continue. Refer to the engine manual for more information.
20	The temperature of the exhaust fumes is high.

¹ Only applicable for products that comply with the Euro V Emission standard.

Type plate

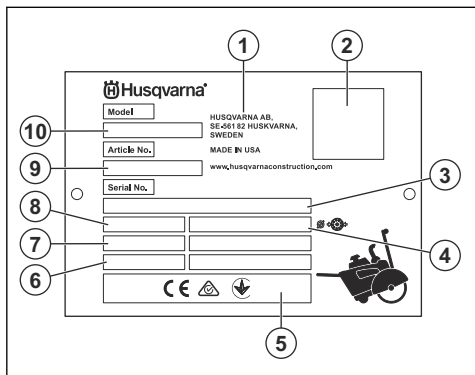

1. Manufacturer
2. QR code (HID)
3. Serial number
4. Blade size
5. Compliance marking

6. Production year/week
7. Engine power
8. Weight
9. Article number
10. Product type

Product damage

We are not responsible for damages to our product if:

- the product is incorrectly repaired.
- the product is repaired with parts that are not from the manufacturer or not approved by the manufacturer.
- the product has an accessory that is not from the manufacturer or not approved by the manufacturer.
- the product is not repaired at an approved service center or by an approved authority.

Euro V Emissions



WARNING: Tampering with the engine voids the EU type-approval of this product.

Safety

Safety definitions

Warnings, cautions, and notes are used to point out particularly important parts of the manual.



WARNING: Used if there is a risk of injury or death for the operator or bystanders if the instructions in the manual are not obeyed.



CAUTION: Used if there is a risk of damage to the product, other materials or the adjacent area if the instructions in the manual are not obeyed.

Note: Used to give more information that is necessary in a given situation.

General safety instructions



WARNING: Read the warning instructions that follow before you use the product.

- This product is a dangerous tool if you are not careful or if you use the product incorrectly. This product can cause serious injury or death to the operator or others. Before you use the product, you must read and understand the contents of this operator's manual.
- This product is not intended for use by persons (including children) with reduced physical, sensory or mental capabilities, or lack of experience and knowledge.
- Save all warnings and instructions.
- Comply with all applicable laws and regulations.
- The operator and the employer of the operator must know and prevent the risks during operation of the product.
- Do not let a person operate the product unless they read and understand the contents of the operator's manual.
- Do not operate the product unless you receive training before use. Make sure that all operators receive training.
- Do not let a child operate the product.
- Only let approved persons operate the product.
- The operator is responsible for accidents that occur to other persons or their property.
- Do not use the product if you are tired, ill, or under the influence of alcohol, drugs or medicine.
- Always be careful and use your common sense.
- This product produces an electromagnetic field during operation. This field can under some circumstances interfere with active or passive medical implants. To decrease the risk of serious injury or death, we recommend persons with medical implants to speak to their physician and the medical implant manufacturer before operating this product.
- Keep the product clean. Make sure that you can clearly read signs and decals.

- Do not use the product if it is damaged.
- Do not make modifications to this product.
- Do not operate the product if it is possible that other persons have made modifications to the product.

Safety instructions for operation



WARNING: Read the warning instructions that follow before you use the product.

- Read the warning instructions that are supplied with the cutting blade by the cutting blade manufacturer.
- Make sure that the product is assembled correctly.
- Use personal protective equipment. Refer to *Personal protective equipment on page 18*.
- Do not operate the product without the blade guard and the protective covers installed.
- Do not operate the product with the blade guard front lifted unless it is necessary to get access to the work area.
- Make sure that you are in a safe and stable position during operation.
- Be very careful during operation on slopes. The product is heavy and can cause serious injury if it falls.
- Do not operate the product outside of the work area.
- Do not use the product in areas where fire or explosions can occur.
- Make sure that only approved persons are in the work area.
- The product can cause objects to eject at high speed. Make sure that all persons in the work area use approved personal protective equipment. Remove loose objects from the work area.
- Incorrect operation of the product can cause the cutting blade to break and cause injury or damage.
- Make sure that you know how to stop the engine quickly in an emergency.
- Keep children, bystanders and animals away from the work area and at a safe distance from the product. A safe distance is 5 m to all sides of the product.
- Keep the work area clean and bright.
- Make sure that electrical cables in the work area are not live.
- Before you operate the product, find out if there are hidden wires, cables and pipes in the work area. If the product hits a hidden object, stop the engine immediately and examine the product and the object. Do not start to operate the product again until you know that it is safe to continue.
- Do not use the product in bad weather conditions, such as thick fog, heavy rain, strong wind or intense cold. To do work in bad weather makes you tired and can cause dangerous conditions, for example slippery surfaces.

- Before you go away from the product, stop the engine and make sure that there is no risk of accidental start.
- Make sure that no material can become loose and cause injury to the operator.
- Dress properly. Do not wear loose clothing or jewelry. Keep your hair and clothing away from moving parts. Loose clothes, jewelry or long hair can be caught in moving parts.
- Do not operate the product unless you can get aid if an accident occurs.
- Do not use the product if you are fatigued. It is important that you stop the operation regularly.
- Some variants of the product do not have parking wedges. If your product does not have parking wedges, do not go away from it if it is on a slope. If it is necessary to park the product on a slope, make sure that the product is sufficiently attached and cannot move.
- Set the operation handles to the shortest position when you do not operate the product. This reduces the risk of tripping and falling over the operation handles.

Exhaust fumes safety



WARNING: Read the warning instructions that follow before you use the product.

- Long-term inhalation of exhaust fumes can cause health problems.
- The exhaust fumes from the engine contain carbon monoxide which is an odourless, poisonous and very dangerous gas. To breathe carbon monoxide can cause death. Because carbon monoxide is odourless and cannot be seen, it is not possible to sense it. A symptom of carbon monoxide poisoning is dizziness, but it is possible that a person becomes unconscious without warning if the quantity or concentration of carbon monoxide is sufficient.
- Exhaust fumes that you can see or smell also contain carbon monoxide.
- Do not use a combustion engine product indoors and/or in areas that do not have sufficient airflow.

Vibration safety



WARNING: Read the warning instructions that follow before you use the product.

- During operation of the product, vibrations go from the product to the operator. Regular and frequent operation of the product can cause or increase the degree of injuries to the operator. Injuries can occur in fingers, hands, wrists, arms, shoulders, and/or nerves and blood supply or other body parts. The injuries can be debilitating and/or permanent, and can increase gradually during weeks, months or

years. Possible injuries include damage to the blood circulation system, the nervous system, joints, and other body structures.

- Symptoms can occur during operation of the product or at other times. If you have symptoms and continue to operate the product, the symptoms can increase or become permanent. If these or other symptoms occur, get medical aid:
 - Numbness, loss of feeling, tingling, pricking, pain, burning, throbbing, stiffness, clumsiness, loss of strength, changes in skin color or condition.
- Symptoms can increase in cold temperatures. Use warm clothing and keep your hands warm and dry when you operate the product in cold environments.
- Do maintenance on and operate the product as given in the operator's manual, to keep a correct vibration level.
- Keep your hands on the handle or handles only. Keep all other body parts away from the product.
- Stop the product immediately if strong vibrations suddenly occurs. Do not continue the operation before the cause of the increased vibrations is removed.

Noise safety



WARNING: Read the warning instructions that follow before you use the product.

- High noise levels and long-term exposure to noise can cause noise-induced hearing loss.
- To keep the noise level to a minimum, do maintenance on and operate the product as given in the operator's manual.
- Examine the muffler for damages. Make sure that the muffler is correctly attached to the product.
- Use approved hearing protection while you operate the product.
- Listen for warning signals and voices when you use hearing protection. Remove the hearing protection when the product is stopped, unless hearing protection is necessary for the noise level in the work area.

Personal protective equipment



WARNING: Read the warning instructions that follow before you use the product.

- Always use approved personal protective equipment when you operate, do maintenance on or install/remove the cutting blade on the product. Personal protective equipment cannot fully prevent injury but it decreases the degree of injury if an accident does occur. Let your dealer help you select the correct personal protective equipment.

- Regularly do a check of the condition of the personal protective equipment.
- Use an approved protective helmet.
- Use approved hearing protection. Long-term exposure to noise can result in permanent hearing impairment. Be aware of warning signals or shouts when you are wearing hearing protection. Always remove your hearing protection as soon as the motor stops.
- The product makes dust and fumes that contain dangerous chemicals. Use approved respiratory protection.
- Use approved eye protection with side protection when you operate the product or do maintenance or repairs. There is a high risk of eye injury from thrown objects.
- Operation of the product causes slurry that can be corrosive. Use protective gloves when it is necessary, for example when you install, examine or clean the blade.
- Use boots with steel toe-cap and non-slip sole.
- Use approved work clothing or equivalent close-fitting clothing that has long sleeves and long legs.

Fire extinguisher

- Keep a fire extinguisher near during operation.
- Use a powder fire extinguisher of "ABE" class or a carbon dioxide fire extinguisher of "BE" type.

Safety devices on the product



WARNING: Read the warning instructions that follow before you use the product.

- Do not use a product with safety devices that are damaged or do not operate correctly.
- Do a check of the safety devices regularly. If the safety devices are damaged or do not operate correctly, speak to your Husqvarna servicing dealer.
- Do not make modifications to safety devices.

Machine stop

The machine stop (A) stops the engine and all electrical functions but not the working lights. The product cannot start again until the machine stop is reset.

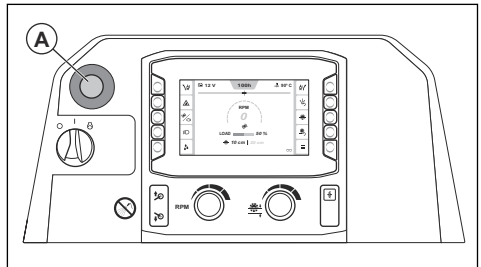

Note: Do not use the machine stop to stop the product unless there is an emergency. For correct procedure how to stop the product during operation, refer to *To stop the product on page 39*.

To do a check of the machine stop

1. Start the engine. Refer to *To start the product on page 37*.
2. Push the machine stop button (A). The engine stops.
3. Pull out the machine stop button to disengage the machine stop.

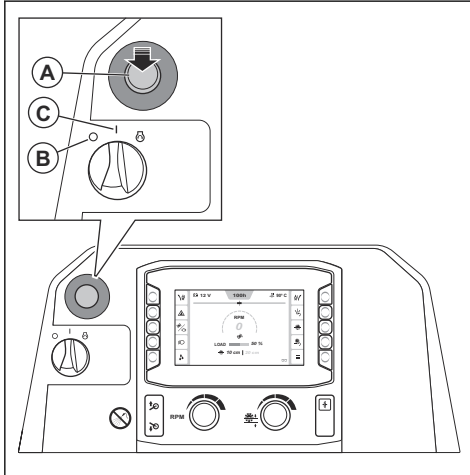

4. Turn the engine start switch to the position "0" (B) and then to the position "I" (C).

Blade guard

The blade guard is a protective cover for the top part of the cutting blade. It gives protection if parts from a damaged cutting blade or other objects eject in the direction of the operator. The blade guard prevents injury from the cutting blade. The blade guard is also a part of the water cooling system that keeps the cutting blade cool during operation.

To do a check of the blade guard

- Make sure that the blade guard is correctly installed. Refer to *To install the blade guard FS 7000D II (26–42 in.) on page 24* or *To install and remove the blade guard (FS 7000DL II, 48–60 in.) on page 25*.
- Examine the blade guard for damages, for example cracks.
- Replace the blade guard if it is hit, bent or has any other damages.
- Examine the blade guard lock for damages.
- Make sure that the blade guard lock is correctly engaged.

Protective covers

Missing or damaged protective covers increase the risk of injury on moving parts and hot surfaces.

To do a check of the protective covers

- Do a check of the protective covers before you operate the product.
 - a) Front and right side:

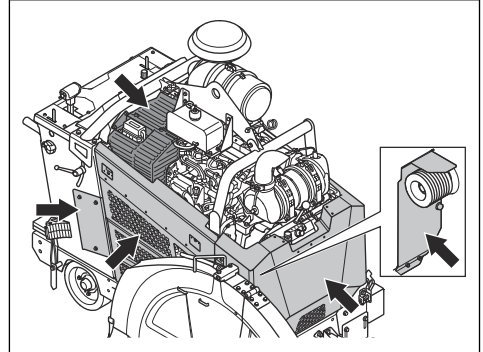

- b) Rear and left side:

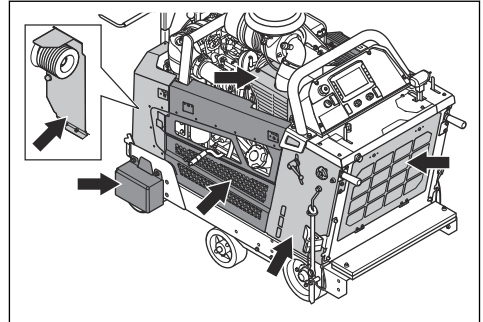

- Make sure that the protective covers are correctly attached and do not have cracks or other damages.
- Replace damaged protective covers.

Muffler

The muffler keeps the noise levels to a minimum and sends the exhaust fumes away from the operator.

Do not use the product if the muffler is missing or damaged. A damaged muffler increases the noise level and the risk of fire.



WARNING: The muffler becomes very hot during and after use and when the engine operates at idle speed. Be careful near flammable materials and/or fumes to prevent fire.

To do a check of the muffler

- Examine the muffler regularly to make sure that it is attached correctly and not damaged.



CAUTION: Do not change the muffler. The muffler is of DOC type and a part of emissions compliance.

Fuel safety



WARNING: Read the warning instructions that follow before you use the product.

- Fuel is flammable and the vapors are explosive. Be careful with fuel to prevent injury, fire and explosion.
- Do not breathe in the fuel vapors. The fuel vapors are poisonous and can cause injury. Make sure that the airflow is sufficient.
- Do not remove the fuel tank cap or fill the fuel tank when the engine is on.
- Make sure that the engine is cool before you refuel.
- Do not fill fuel in an indoor area or in a closed space. Insufficient airflow can cause injury or death because of asphyxiation or carbon monoxide poisoning.
- Do not smoke near the fuel or the engine. Extinguish all cigarettes, cigars, pipes and other sources of ignition.
- Do not put hot objects near the fuel or the engine.
- Do not fill fuel near sparks or flames.
- Before you refuel, open the fuel tank cap slowly and release the pressure carefully.
- Fuel on your skin can cause injury. If you get fuel on your skin, use soap and water to remove the fuel.
- If you spill fuel on your clothing, change clothing immediately.
- Do not fill the fuel tank fully. Heat causes the fuel to expand. Keep a space at the top of the fuel tank.
- Tighten the fuel tank cap fully. If the fuel tank cap is not tightened, there is a risk of fire.
- Before you start the product, move the product to a minimum of 3 m/10 ft from where you refueled.
- Do not start the product if there is fuel or engine oil on the product. Remove the unwanted fuel and engine oil. Let the product dry and wait until fuel vapors are gone before you start the engine.
- Examine the engine for leaks regularly. If there are leaks in the fuel system, do not start the engine until the leaks are repaired.
- Do not use your fingers to examine the engine for leaks.
- Keep fuel in approved containers only.
- When the product and fuel is in storage, make sure that fuel and fuel vapors cannot cause damage.
- Drain the fuel in an approved container outdoors and away from sparks and flames.

Battery safety



WARNING: A damaged battery can cause an explosion and cause injury. If the battery has a deformation or is damaged, speak to an Husqvarna servicing dealer.



WARNING: Read the warning instructions that follow before you use the product.

- Use protective glasses when you are near batteries.
- Do not wear watches, jewelry or other metal objects near the battery.
- Keep the battery out of reach for children.
- Charge the battery in a space with good airflow.
- Keep flammable materials at a minimum clearance of 1 m when you charge the battery.
- Discard replaced batteries. Refer to *Disposal on page 64*.
- Explosive gases can come from the battery. Do not smoke near the battery. Keep the battery away from open flames and sparks.

Safety-critical components

Have your safety-critical components serviced by a Husqvarna service dealer using only identical replacement parts. Do not do modifications to the safety-critical components. Safety-critical components are the crank switch, the machine stop button, the neutral sensor, the clutch switch, the lowering switch, the ECU relay, the start enable relay, the clutch relay, the hydraulic valve, the 5th wheel switch, the 5th wheel lowering relay, the SPLC and the Deutz ECU.

Safety instructions for maintenance



WARNING: Read the warning instructions that follow before you use the product.

- Use personal protective equipment. Refer to *Personal protective equipment on page 18*.
- If the maintenance is not done correctly and regularly, the risk of injury and damage to the product increases.
- Stop the engine and let the product become cool before you do the maintenance.
- Clean the product to remove dangerous material before you do the maintenance.
- The exhaust fumes from the engine are hot and can contain sparks. Do not operate the product in indoor areas or near flammable material.
- Do not change the product. Modifications that are not approved by the manufacturer, can cause serious injury or death.
- Always use original accessories and spare parts. Accessories and spare parts that are not approved

by the manufacturer, can cause serious injury or death.

- Replace damaged, worn or broken parts.
- Only do the maintenance as given in this operator's manual. Let an approved service center do all other servicing.
- Remove all tools from the product before you start the engine after maintenance. Loose tools or tools attached to rotating parts can eject and cause injury.

- Let an approved service center do servicing on the product regularly.
- Do the maintenance on a level surface.
- Always put jack stands below the product as support if it is necessary to lift the product during maintenance.

Operation

Introduction



WARNING: Read and understand the safety chapter before you use the product.

To do before you operate the product

- Read this operator's manual carefully and make sure that you understand the instructions.
- Read the engine manual that is supplied by the engine manufacturer.
- Read the instructions that are supplied with the cutting blade by the cutting blade manufacturer.
- Make sure that you use the correct gear for your blade.
- Before you start the product for the first time, do these steps:
 - a) Install a new battery and connect the battery cables. Refer to *To connect and disconnect the battery on page 54*.

Note: For some markets, the battery is installed when you purchase the product.

- b) Set the correct language and do other necessary settings in the HMI.
- Before each operation of the product, do these steps:
 - a) Do the daily maintenance. Refer to *Maintenance schedule on page 40*.
 - b) Make line marks for all cuts. Prepare the operation carefully to prevent injury and damage.
 - c) Adjust the operation handles to an applicable operation position. Refer to *To adjust the position of the operation handles on page 29*.
 - d) Do a check of the adjustable pointers and adjust them if it is necessary. Refer to *To do a check of the adjustable pointers on page 29*.

Cutting blades



WARNING: Do not use a cutting blade for other materials than which it is made for.



WARNING: Only use diamond blades for wet cutting. The diamond blade must be applicable to the same speed or a higher speed than the value given on the product type plate. Only use diamond blades that are in compliance with national or regional standards, for example EN13236 or ANSI B7.1.

The cutting blade manufacturer gives warnings and recommendations for the operation and correct maintenance of the cutting blade. Those warnings are supplied with the cutting blade.

Diamond blades



WARNING: Make sure that the diamond blade rotates in the direction of the arrows shown on the diamond blade.

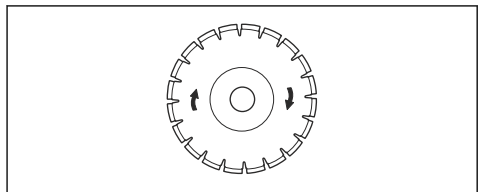

CAUTION: Always use a sharp diamond blade.

Diamond blades has a steel core with segments that are made of industrial diamonds. There is a wide range of diamond blades that is used for different operations. Make sure that you use the correct type of diamond blade.

To sharpen the diamond blades

Diamond blades can become blunt if you use an incorrect feeding pressure or when you cut materials such as hard reinforced concrete. If you use a blunt diamond blade it becomes too hot, which can cause the diamond segments to come loose.

- Decrease the cutting depth and the engine speed for a short time to sharpen the diamonds on the diamond blade.

Diamond blades for wet cutting



WARNING: Always use a blade flange dimension that is specified for the current blade dimension. Do not use blade flanges that are damaged.

During the operation, the friction causes the diamond blade to become very hot. If the diamond blade becomes too hot, it will decrease the blade tension or make the core crack.

Let the diamond blade become cool before you touch it.

- Diamond blades for wet cutting must be used with water to keep the diamond blade core and segments cool during cutting. Diamond blades for wet cutting can not be used dry.
- If you use diamond blades for wet cutting without water, the diamond blade can become too hot. This gives bad performance, blade damage and is a safety risk.

To install and remove the cutting blade

Read the section *Product configuration for different blade dimensions on page 25* before you install a cutting blade.



WARNING: The cutting blade is heavy. A minimum of 2 persons are necessary for this procedure.



CAUTION: Make sure that the cutting blade rotates in the direction of the arrows on the cutting blade.

1. Set the engine start switch to the position "I" (A).

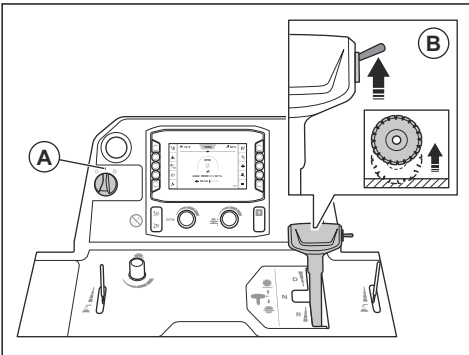

2. Push up the switch (B) to lift the cutting blade.



WARNING: If you have a weight kit installed on the product, keep your legs away from the weight kit when you lift the cutting blade. There is a risk of injuries.



WARNING: If you have the 5th wheel engaged, keep your feet away from the 5th wheel when you lift the cutting blade. There is a risk of crush injuries.

3. Set the engine start switch to the position "0" (C).

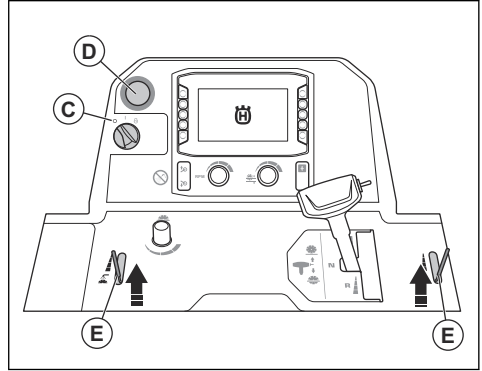

4. Push the machine stop button (D).
5. Close the water valve (E).
6. Loosen the front bolt or bolts on the blade guard and lift the blade guard latch (F).

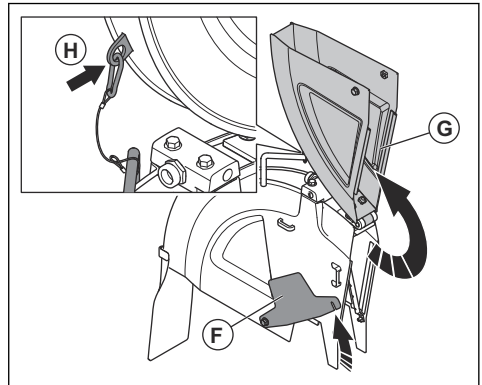

Note: Blade guards with dimension 26–42 in. have 1 bolt. Blade guards with dimension 48–60 in. have 2 bolts.

7. Lift the blade guard front (G) and lock the blade guard in upright position with the wire and carabiner (H).

8. Remove the blade shaft bolt (I) and the washer (J).

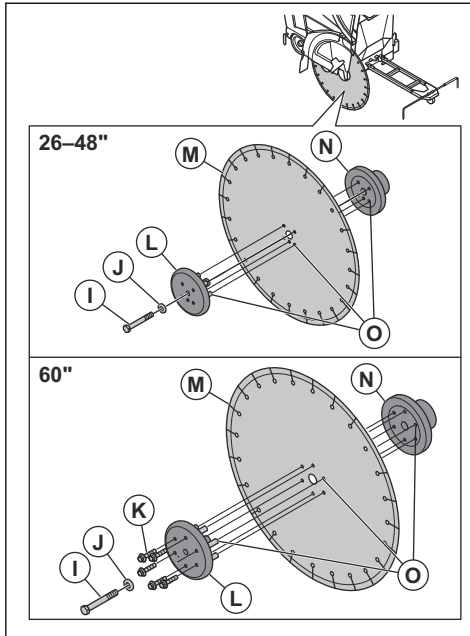

Note: The blade shaft bolt on the right side of the product has a left thread. The blade shaft bolt on the left side of the product has a right thread.

9. For blades with dimension 60 in., remove the 6 bolts (K).
10. Remove the outer blade flange (L).
11. Examine the blade shaft bolt, the blade flanges, the flat washer and the blade flange arbor for damages. Replace worn or damaged parts.
12. Clean the blade shaft bolt threads and the contact surfaces of the blade shaft bolt.



WARNING: Damaged or dirty parts can prevent correct installation of the cutting blade.

13. Put the cutting blade (M) on the outer flange arbor.
14. Install the cutting blade and the outer flange into the inner flange (N). Make sure that the locking pins (O) go through the blade and into the inner flange.

15. To remove play, turn the outer flange and the cutting blade in the opposite direction of which the cutting blade rotates.

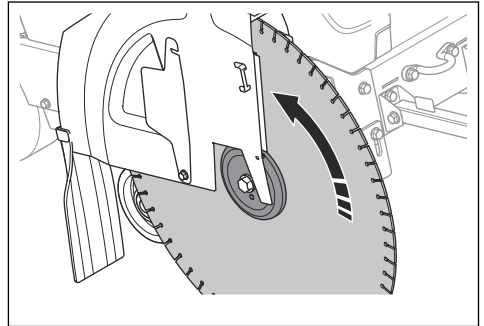

16. Set the engine start switch to the position "I" (P).

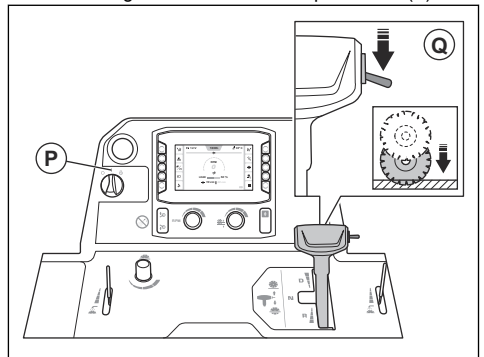

17. Push down the switch (Q) to lower the cutting blade until it touches the surface.



CAUTION: Do not lower the cutting blade too quickly. If the cutting blade hits the surface with force, the cutting blade can become damaged. Decrease the speed with the knob for adjustment of the blade lowering speed.



CAUTION: Do not let the front weight of the product push down on the cutting blade. This causes damage to the cutting blade.

18. Install the washer and the blade shaft bolt. Hold the cutting blade tightly while you tighten blade shaft bolt to the correct torque:
- For wet threads, tighten the blade shaft bolt to min. 159 ft-lb/236.6 Nm.
 - For anti-seized threads, tighten the blade shaft bolt to min. 180 ft-lb/267.9 Nm.
 - For dry threads, tighten the blade shaft bolt to min. 212 ft-lb/315.5 Nm.

Note: The resistance between the cutting blade and the ground keeps the cutting blade in position.

19. For blades with dimension 60 in., tighten the 6 bolts that hold the outer blade flange to 59.7 ft-lb/81 Nm.
20. Lower the blade guard front and put the blade guard latch on the front bolt of the blade guard. Tighten the front bolt of the blade guard.

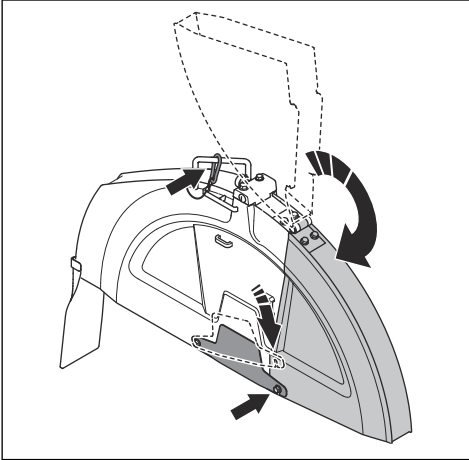

CAUTION: Do not operate the product without the blade guard latch engaged and the front bolt of the blade guard installed. Do not use the product if the parts are damaged.

21. Start the product and listen for unusual sounds. If there are unusual sounds, remove the cutting blade.
 - a) Make sure that the cutting blade is correctly installed.
 - b) Make sure that the blade shaft bolt is correctly tightened.
 - c) Make sure that the blade guard is correctly installed. Refer to *To install the blade guard FS 7000D II (26–42 in.) on page 24* or *To install and remove the blade guard (FS 7000DL II, 48–60 in.) on page 25*.
 - d) Examine the cutting blade for damages. Replace it if it is damaged.
22. Operate the product for a while, and then tighten the blade shaft bolt to the correct torque again.
23. Remove the cutting blade in the opposite sequence.



WARNING: When you remove diamond blades, let the product become cool and use protective gloves. Diamond blades are very hot after use.

To install the blade guard FS 7000D II (26–42 in.)



CAUTION: Be careful when you install the blade guard. The blade guard is heavy.

1. Lower the blade guard onto the supports. Refer to the steps below for information about what supports to use for your blade guard dimension:

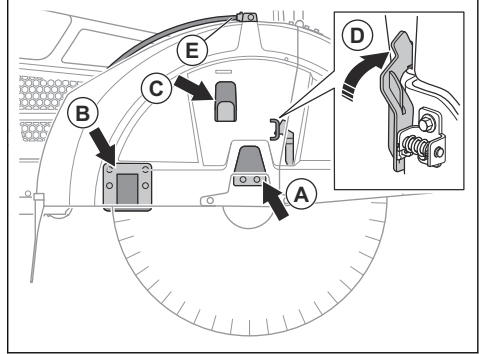

- a) For 26 in. blade guards, lowered the blade guard onto support (A).
 - b) For 30 in. blade guard, lower the blade guard onto supports (A) and (C).
 - c) For 36 in. and 42 in. blade guard, lower the blade guard onto supports (A), (B), and (C).
2. Push the blade guard down until the blade guard lock (D) engages.
 3. Connect the water hose (E).

To remove the blade guard FS 7000D II (26–42 in.)



CAUTION: Be careful when you remove the blade guard. The blade guard is heavy.

1. Disconnect the water hose (A) from the blade guard.

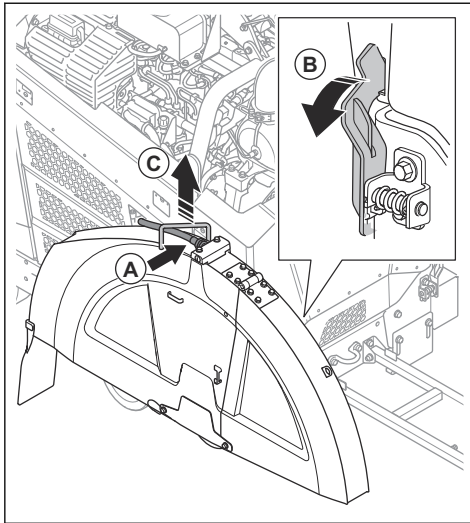

2. Use the blade shaft wrench to turn the blade guard lock (B) forward until it disengages.

3. Lift the blade guard at the handle (C).

2. Install the 4 bolts (C).

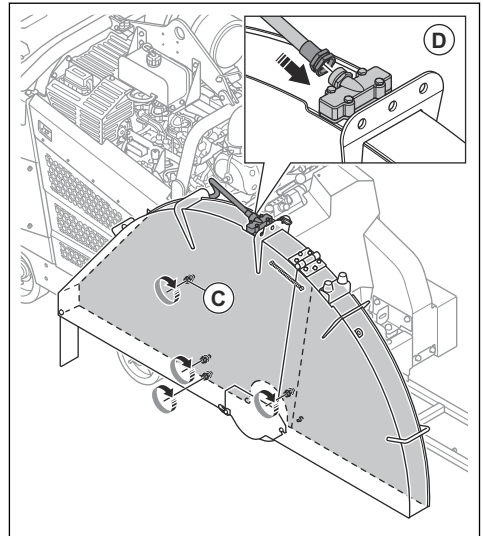

3. Connect the water hose (D).

4. Remove the blade guard in the opposite sequence.

To install and remove the blade guard (FS 7000DL II, 48–60 in.)



CAUTION: Be careful when you install the blade guard. The blade guard is heavy.

1. Align the screw holes on the blade guard (A) with the screw holes on the product (B).

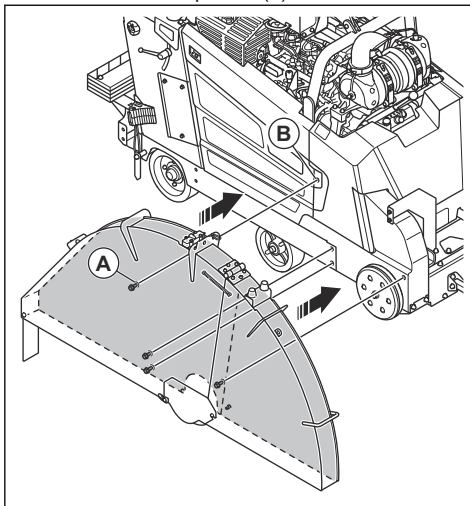

Product configuration for different blade dimensions

A product with a 1-speed gearbox operates with 1 specified blade dimension and 1 specified blade guard. A product with a 3-speed gearbox operates with a specified range of blade dimensions and 1 specified blade guard. If you replace the cutting blade with a cutting blade of a different dimension, it is necessary to change the configuration of the product.

For a product with a 1-speed gearbox, replace these parts with parts of the applicable dimension for the new cutting blade:

- Blade shaft pulleys
- Gearbox pulleys
- Blade shaft flanges
- Belts
- Blade guard

For a product with a 3-speed gearbox it is sufficient to change the gear if the dimension of the new cutting blade is in the same dimension range as the replaced cutting blade. If the dimension range is different, it is necessary to replace the parts in the list also on a product with a 3-speed gearbox.

Let your dealer help you to send an order for the parts that is necessary for your configuration.

Product configurations

The product can be configured to suit different blade sizes.

- FS 7000D II can be configured for blade sizes 650 mm/26 in., 750 mm/30 in., 900 mm/36 in. or 1000 mm/42 in.
- FS 7000DL II can be configured for blade sizes 1200 mm/48 in. or 1500 mm/60 in.

Navigate to "Main menu" > "System" > "Gearbox and blade information" in the HMI for more information.

To change gears on a 3-speed gearbox model



CAUTION: Do not change gears when the engine is on or before you do a check of the product configuration. There is a risk of damage to the gearbox.



WARNING: Risk of burn injuries. Let the muffler become cool before you change gears.

The gearbox has 3 speed positions and 2 neutral positions. When the gearbox is set to neutral position, the cutting blade does not rotate when the engine is on.

1. Turn the engine start switch to the position "0".
2. Make sure that the dimension of the gearbox pulleys, blade shaft pulleys and blade shaft flanges are correct for the dimension of the installed cutting blade.
3. Make sure that the blade shaft speed is correct.
4. Loosen the locknut (A).

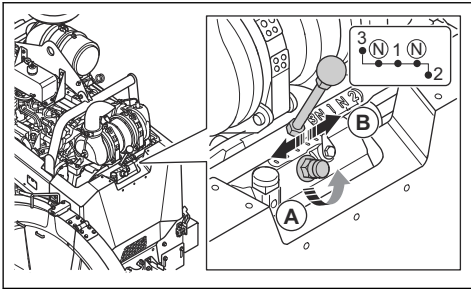

5. Turn the lock screw 2 revolutions counterclockwise to loosen it.
6. Move the gearshift lever (B) to the applicable gear. If it is not easy to move the gearshift lever, turn the blade shaft a small distance.
7. Tighten the lock screw by hand.

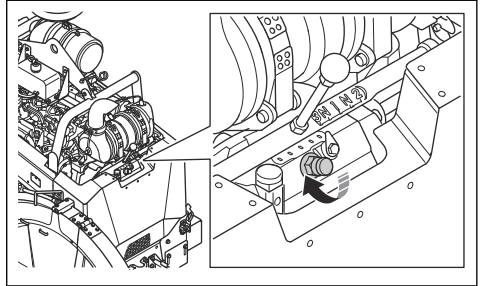

8. Tighten the locknut with the supplied wrench.



CAUTION: Do not tighten the locknut too much.

Change of blade dimension, 1-speed gearbox model

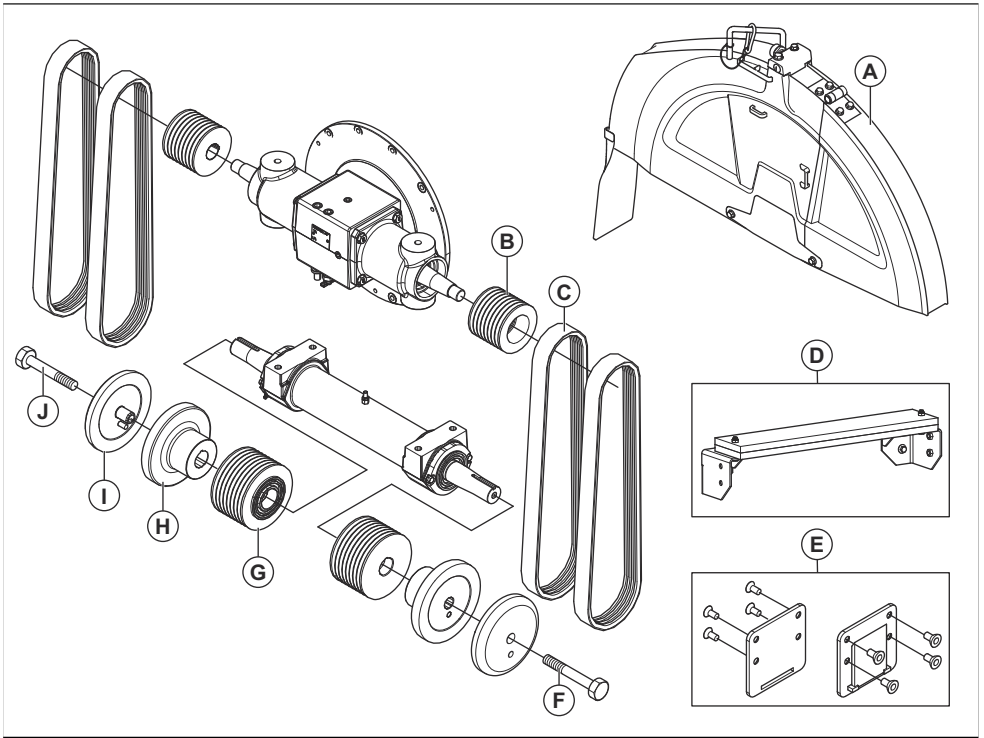

	FS 7000D II, mm/in.			
A	650/26	750/30	900/36	1000/42
B	97/3.82	97/3.82	97/3.82	97
C	3VX450	3VX450	3VX470	3VX485
D	No	No	No	Yes
E	No	No	Yes	Yes
F	HHCS 5/8-11×4.25 RH	HHCS 5/8-11×4.25 RH	HHCS 5/8-11×4.25 RH	HHCS 5/8-11×4.75 RH
G	106/4.14	115/4.53	138/5.43	162.5/6.4
H	127/5	127/5	152.5/6	178/7
I	127/5	127/5	152.5/6	178/7
J	HHCS 5/8-11×4.25 LH	HHCS 5/8-11×4.25 LH	HHCS 5/8-11×4.25 LH	HHCS 5/8-11×4.75 LH

Change of blade dimension, 3-speed gearbox model

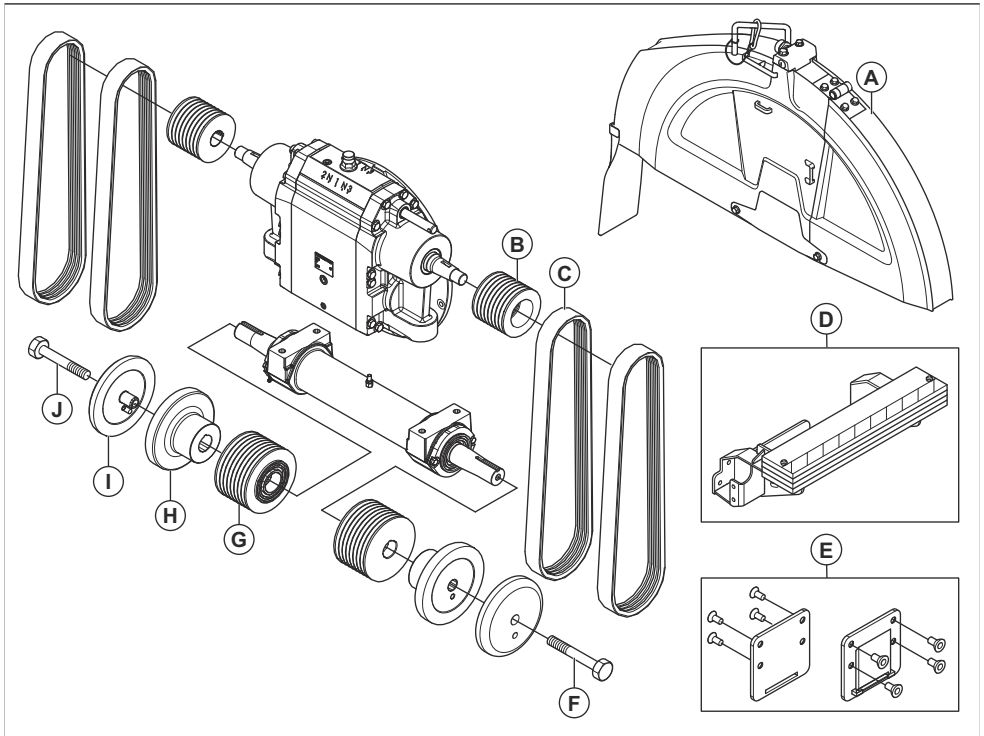

FS 7000D II, mm/in.				
A	650/26	750/30	900/36	1000/42
B	130/5.12	109/4.29	109/4.29	109/4.29
C	3VX570	3VX550	3VX560	3VX580
D	No	No	No	Yes
E	No	No	Yes	Yes
F	HHCS 5/8-11×4.25 RH	HHCS 5/8-11×4.25 RH	HHCS 5/8-11×4.25 RH	HHCS 5/8-11×4.75 RH
G	106/4.17	106/4.17	121.5/4.78	146/5.75
H	127/5	127/5	152.5/6	178/7
I	127/5	127/5	152.5/6	178/7
J	HHCS 5/8-11×4.25 LH	HHCS 5/8-11×4.25 LH	HHCS 5/8-11×4.25 LH	HHCS 5/8-11×4.75 LH

FS 7000DL II, mm/in.		
A	1200/48	1500/60
B	109/4.29	130/5.12
C	3VX580	3VX670
D	Yes	Yes
E	No	No
F	HHCS 5/8-11×4.25 RH	HHCS 5/8-11×4.25 RH
G	162.5/6.4	236/9.29
H	203.2/8	254/10
I	203.2/8	254/10
J	HHCS 5/8-11×4.25 LH	HHCS 5/8-11×4.25 LH

To fill fuel



CAUTION: Always use correct fuel type. Incorrect fuel type causes damage to the product.



CAUTION: Do not use biodiesel. Biodiesel causes damage to the fuel hoses.

- Use diesel fuel of the correct type. Refer to *Technical data on page 65*. For more information about the fuel, refer to the engine manual supplied by the engine manufacturer.

To adjust the position of the operation handles

1. To adjust the length of the operation handles, loosen the locking knob (A).

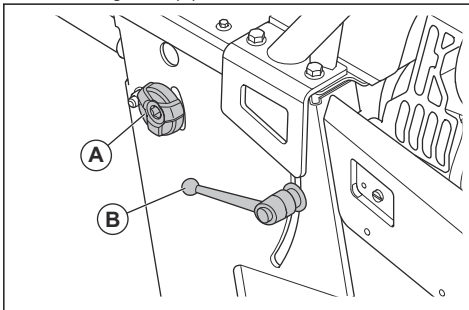

2. Adjust the operation handles to applicable operation length.
3. Tighten the locking knob (A).

4. To adjust the height of the operation handles, turn the locking lever (B) counterclockwise.
5. Adjust the operation handles to applicable operation height.
6. Turn the locking lever (B) clockwise to lock the operation handles in position.

To do a check of the adjustable pointers

1. Put a long straight metal bar or equivalent flat against the cutting blade.
2. Make sure that the adjustable pointer (A) and the rear pointer (B) align with the cutting blade (C) and the line mark (D) on the surface.

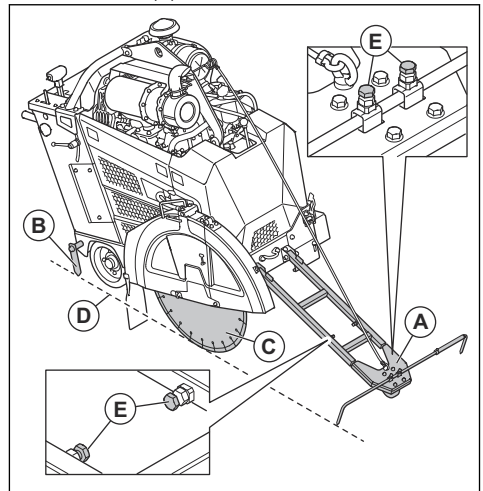

3. If it is necessary, do the steps that follow to adjust the adjustable pointers:

- a) Adjust the length and width of the adjustable pointer with the screws (E).
- b) To adjust the rear pointer, tap it with a mallet.

- Store the parking wedges on the hooks on each side of the product when you do not use them.

To use the parking wedges



WARNING: Do not park the product on a slope that is more than the maximum inclination of 10°.

Note: The parking wedges are optional for North America.

- Put the parking wedges behind the rear wheels if you park the product uphill.

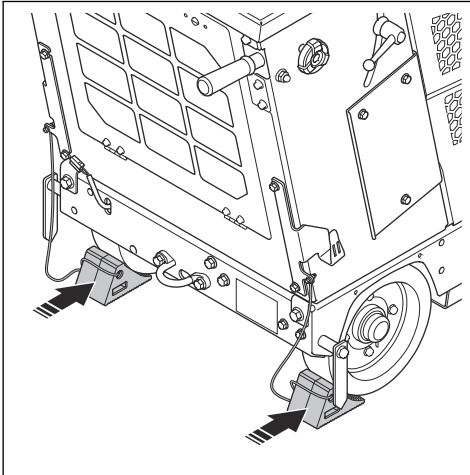

- Put the parking wedges in front of the rear wheels if you park the product downhill.

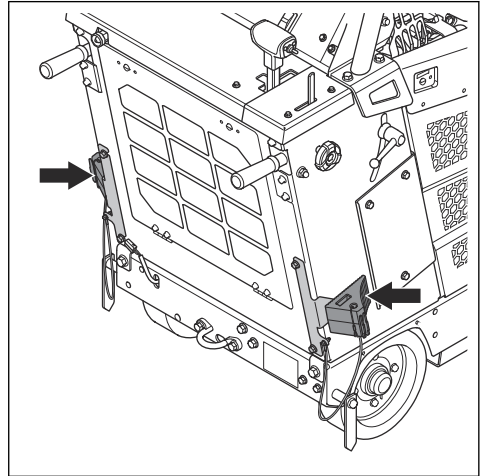

Accessories

If you have accessories installed on your product, 2 extra buttons are visible on the HMI. 1 for the lights (A) and 1 for the water pump (B).

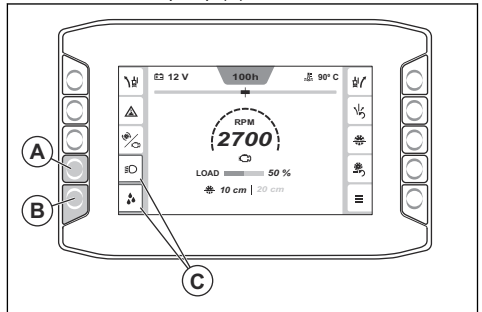

Push the button adjacent to an accessory to turn the functionalities of the accessory ON or OFF. When an accessory is engaged, an orange indicator (C) shows around the accessory symbol.

To engage and disengage the clutch

1. Push the button (A) to engage the clutch. The clutch is engaged when the indicator (B) on the clutch button lights up. The color of the RPM value is white when the clutch is engaged.

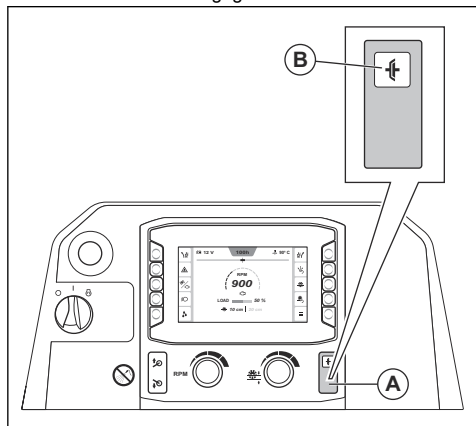

2. Push the button again to disengage the clutch. The clutch is disengaged when the indicator on the clutch button goes off. The color of the RPM value is grey when the clutch is disengaged.

Human Machine Interface (HMI)

When you start the product, the home view of the HMI shows. From the home view, you get different kind of information about the status of the product and can reach different sub menus.

E-track function

During operation, the cutting blade causes resistance to the forward movement from the rear wheels. This causes the product to steer in the same direction as the cutting blade is installed. To prevent a misaligned cut and reduce operator fatigue, the angle of the rear axle can be adjusted with the E-track function. Refer to *To adjust the rear axle with the E-track function on page 32* for information on how to operate the E-track function.

To adjust the rear axle with the E-track function

You can do the rear axle adjustment with the E-track function during operation or when the product is stationary.

- Push the left or the right E-track adjustment buttons (A) to adjust the rear axle. Push again and again to make small adjustments.

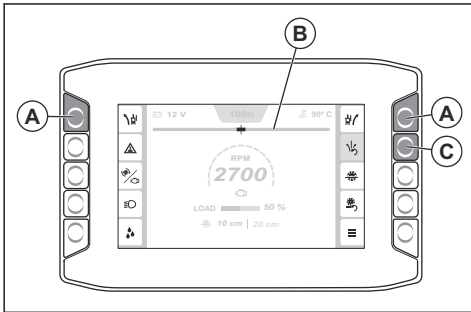

Note: The E-track gauge (B) on the HMI shows the current angle of the rear axle. The adjustment is saved when the ignition is off or if the product becomes without power.

- Look at the movement and the direction of the product to make sure that the adjustment is correct.
- To reset the rear axle to the center angle that is set in the system, push the E-track reset button (C).
- To go back to the adjusted angle, push the E-track reset button again.
- To adjust the center angle that is set in the system, refer to *To adjust the center angle for the E-track function on page 34*.

To engage and disengage the water safety switch

The water safety switch stops the product if you lose water pressure or run out of water during operation.



CAUTION: Always use water during operation to keep the temperature of the diamond blades down. The water cooling system also increases the lifetime of the diamond blades and prevents dust buildup.

1. Push the button (A) to engage the water safety switch. An orange indicator (B) shows when the water safety switch is engaged.

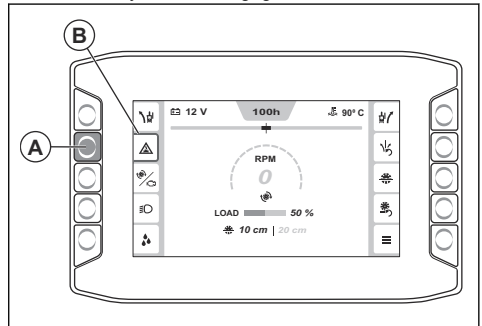

2. Push the button again to disengage the water safety switch. The orange indicator goes out when the water safety switch is disengaged.

RPM gauge

The gauge in the center of the HMI (A) indicates the RPM of the engine or the cutting blade.

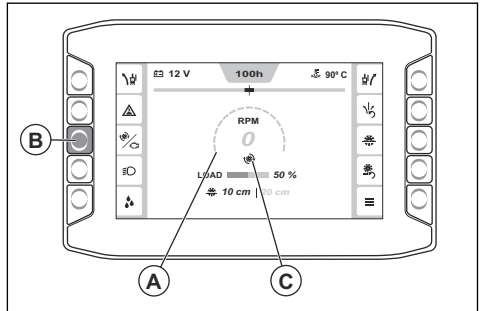

Push the button (B) to change between the 2 modes. The icon (C) indicates if the RPM that shows are of the engine or the cutting blade. The color of the RPM value is white when the clutch is engaged, and grey when the clutch is disengaged.

"Main menu"

Push the button (A) button to go to the main menu.

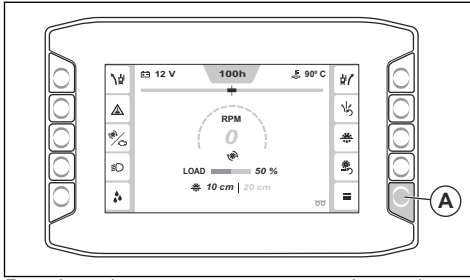

From the main menu, you can access settings and information related to "Machine status", "Functions" and "System". Refer to "Main menu" overview on page 33 for information about the menu structure.

"Main menu" overview

- **Machine status**, refer to "Machine status" on page 33.
 - Active faults
 - Fault log
 - Operating time
 - Service timer menu
 - Reset fault log
- **Functions**, refer to "Functions" on page 34.
 - Regeneration
 - Calibrate E-track
- **System**, refer to "System" on page 35.
 - Display settings
 - Brightness
 - Language
 - Units
 - PIN code
 - Reset display settings
 - System information
 - Machine
 - Engine
 - Display
 - Control module
 - Gearbox and blade information
 - Third party licenses
 - Machine configuration
 - Extra functions
 - Reset service interval
 - Calibrate blade depth
 - Low idle shut off

"Machine status"

The "Machine status" menu (A) gives access to "Active faults" (B), "Fault log" (C), "Operating time" (D), "Service timer menu" (E) and "Reset fault log" (F).

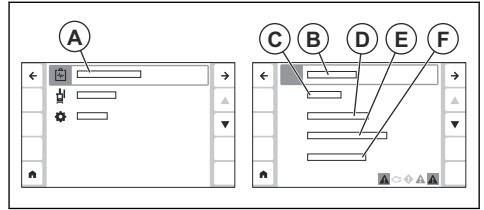

- "Active faults": Shows a list of faults that the product finds. Refer to *Different types of messages on the display on page 34* for more information
- "Fault log": Shows a list of all faults that the product has had since the last reset.
- "Operating time": Shows information about the total operating time, the current operating time, and how much time there is left until the next servicing is necessary. You can also reset the current operating time in this menu.
- "Service timer menu": Shows information about different types of servicing tasks that are necessary for the product. Each servicing task has a timer that counts down how much time is left until the next servicing. In the service timer menu, you can also edit the interval for each service timer.
- "Reset fault log": Resets the fault log.

"Active faults" menu

In the bottom bar (A) of the HMI you can see active messages.

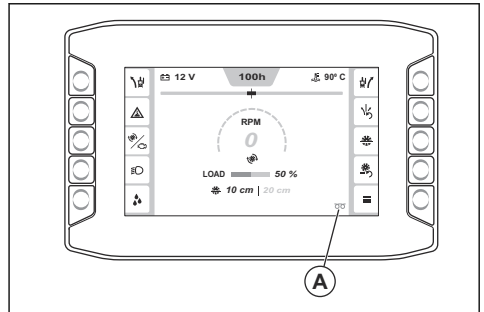

Navigate to "Main menu" > "Machine status" > "Active faults" to see a list of all active messages. The newest message (B) shows on top of the list.

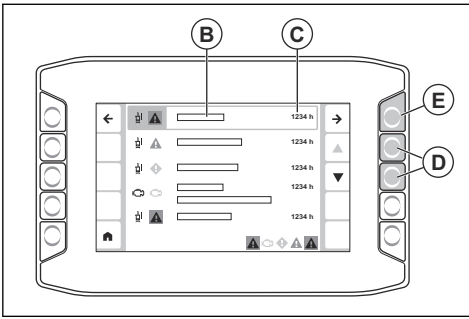

The time stamp (C) shows information about at what operation hour the message appeared. Navigate with the arrows (D) to go up and down in the list. Push the arrow (E) to show more information about a message. Refer to *Different types of messages on the display on page 34* for more information about the different types of messages that can show on the HMI.

Different types of messages on the display

During operation, there are 4 different types of messages that can show on the display:

- **Information messages** help and give hints on how to operate the product. An information message is shown with a white information symbol.
- **Caution messages** show that something is not correct. A caution message is shown with a yellow diamond.
- **Warning messages** show faults or safety errors that can cause mechanical damage. The product will stop in a short time. A warning message is shown with a red symbol.
- **Error messages** show when the product is stopped because of a fault or safety error. An error message is shown with a white symbol on a red background.
- A message has 5 parts: 1 symbol (A), information about the message (B), what the message does (C), information about what you must do (D) and a time stamp (E).

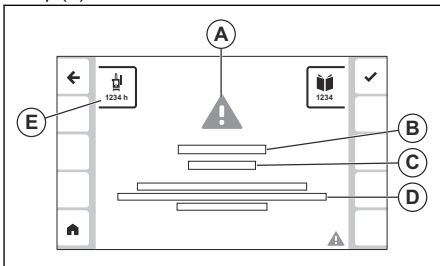

- Refer to *To do when a message shows on the display on page 34* for information about what to do when a message shows on the display.

To do when a message shows on the display

1. Do the procedure that is described in the message on the display.

2. Push the button adjacent to the symbol (A) to close the message. If the message does not show again, you can continue to operate the product.

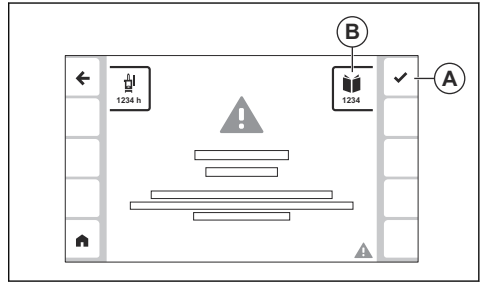

3. If the message shows again, make a note of the code (B) and refer to *Codes for different types of messages on page 57*.

"Functions"

The "Functions" menu (A) gives access to "Regeneration" (B) and "Calibrate E-track" (C).

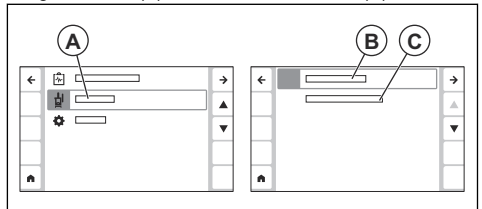

- "Regeneration": Use this menu to do a regeneration on the product. Refer to *Regeneration on page 55* for more information.
- "Calibrate E-track": Use this menu to adjust the center angle for the E-track function. Refer to *To adjust the center angle for the E-track function on page 34* for more information.

To adjust the center angle for the E-track function

1. Adjust the rear axle with the E-track function until the rear axle is in the center position. Refer to *To adjust the rear axle with the E-track function on page 32*.
2. Push the "Main menu" button (A).

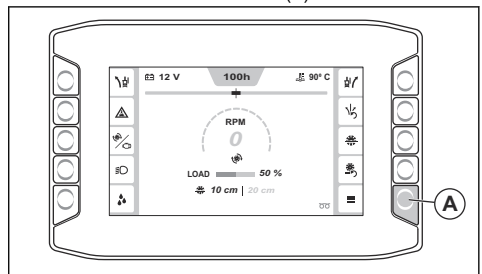

3. Select "Functions" > "Calibrate E-track".

The center angle for the E-track function is set to the current position of the rear axle.

"System"

The "System" menu (A) gives access to "Display settings" (B), "System information" (C), "Gearbox and blade information" (D), "Machine configuration" (E) and "Third party licenses" (F).

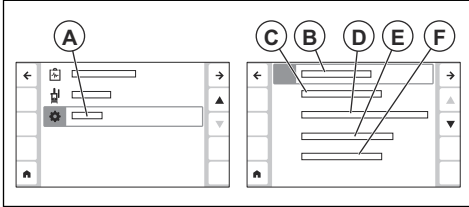

- "Display settings": Use this menu to change settings for language, brightness, units and PIN code. You can also reset the display settings in this menu.
- "System information": Shows information about the product, the engine, the HMI and the control module.
- "Gearbox and blade information": Shows information about the ideal settings for different types of blade and gears. Refer to *To find information about the correct product configuration on page 35*.
- "Machine configuration": Gives access to the menus "Extra functions", "Reset service interval", "Calibrate blade depth" and "Low idle shut off".
 - "Extra functions": Use this menu to activate any accessories that the product has.
 - "Reset service interval": Use this menu to reset the service interval for different types of servicing tasks.
 - "Calibrate blade depth": Use this menu to calibrate the blade depth stop. Lift the product to the highest position, then press confirm.
 - "Low idle shut off": Use this menu to enable or disable the low idle shut off function.
- "Third party licenses": Shows information about license terms for the different third party softwares that are used in the HMI software.

To find information about the correct product configuration

To configure the product for different blade dimensions, it can be necessary to replace different parts of the blade drive system. In the HMI, you can find information about the correct product configuration for different blade dimension and gearbox models.

1. Push the "Main menu" button (A).

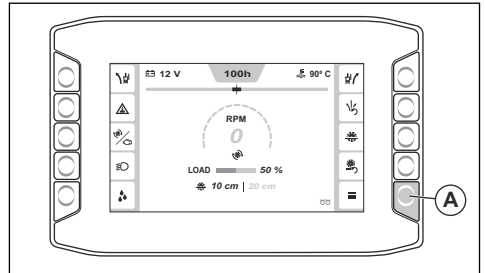

2. Select "System" > "Gearbox and blade information".
3. Use the arrows (B) to find your product configuration in the list and select it with the button (C).

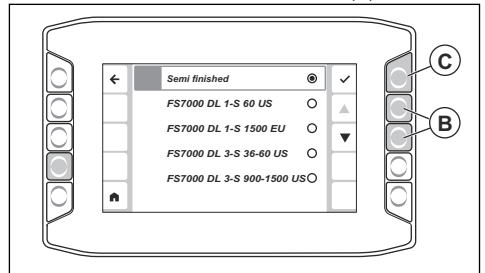

4. A table shows on the screen with the correct gear (D), correct blade dimension (E), flange dimension (F), blade shaft loaded RPM (G), blade shaft pulley dimension (H), engine speed rated RPM (I) and engine speed pulley dimension (J) for the product configuration that you select.

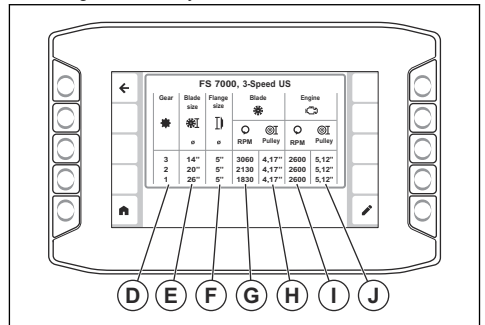

Note: The column for correct gear (D) shows only for 3 speed products.

Refer to *Change of blade dimension, 1-speed gearbox model on page 27* or *Change of blade dimension, 3-speed gearbox model on page 28* for information about how to adjust your product to the recommended configuration.

Blade depth stop

Use the blade depth stop to set the maximum cutting depth. The current cutting depth (A) and the blade depth stop (B) shows on the home view on the HMI. Push the button (C) to engage or disengage the blade depth stop.

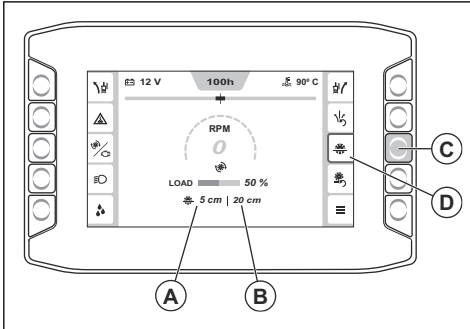

To adjust the cutting depth

1. Push down the switch (A) to lower the cutting blade until it touches the surface. This is the start position for the cutting depth.

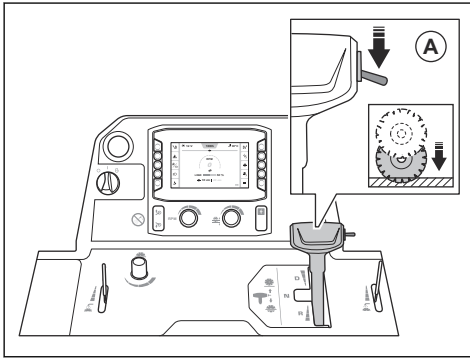

CAUTION: Do not lower the cutting blade too quickly. If the cutting blade hits the surface with force, it can cause damage to the cutting blade. Decrease the speed with the knob for adjustment of the blade lowering speed.

2. Push the reset button for blade depth (B) on the control panel. The cutting depth value (C) is set to 0 cm/in.

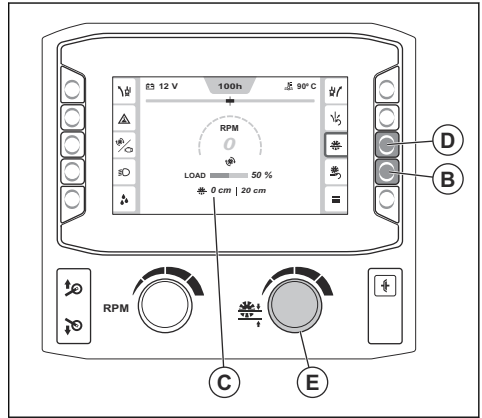

3. Push and hold the ON/OFF button for blade depth stop (D) to engage the function for blade depth stop.
4. Turn the knob for adjustment of the blade depth stop (E) until the correct cutting depth shows on the HMI. During operation, the cutting blade is not lowered more than the set cutting depth.



CAUTION: Always do a check that the cutting depth is correct. The blade depth stop helps you to get the correct cutting depth but only gives an indication of the depth value.

5. If it is necessary to increase the cutting depth during operation, do 1 of the steps that follow:
 - a) Turn the knob for adjustment of the blade depth stop to set a new cutting depth.
 - b) Push the button adjacent to the symbol for blade depth stop to disengage the function.

Maximum cutting depths

The maximum cutting depth is different for different blade dimensions. Refer to the table below for more information.

Dimension, mm/in.	Max. cutting depth, mm/in.
650/26	262/10.5
750/30	312/12.5
900/36	374/15
1000/42	411/17.5
1200/48	498/20
1500/60	623/25

To start the product

1. Connect the water inlet to a water supply.
2. Close the water valve.

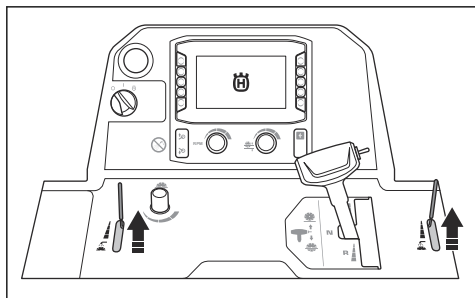

3. Set the lever for speed control to the neutral position.

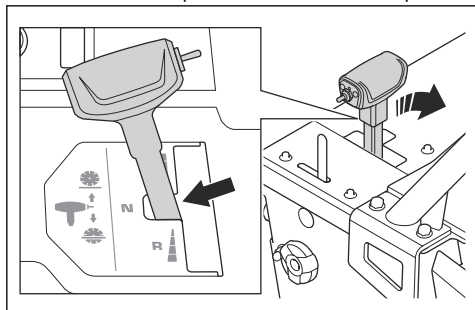

4. Turn the engine start switch to the position "I" (A).

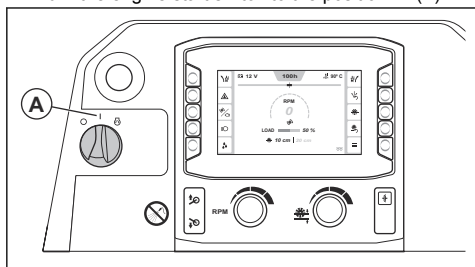

5. If the preheating symbol shows on the HMI, wait until it goes off.

6. Turn the engine start switch to the START position (B) to start the engine.

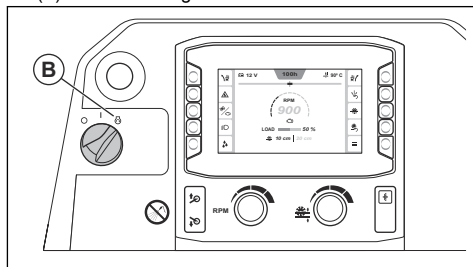

7. Let the engine operate at idle speed for 2-3 minutes until the motor temperature starts to increase.



CAUTION: Do not let the engine operate at low idle speed when the product is not in operation. Low idle speed increases the quantity of particles in the engine and decreases the time between regenerations.

To operate the product

1. Turn the engine start switch to the position "I" (A).

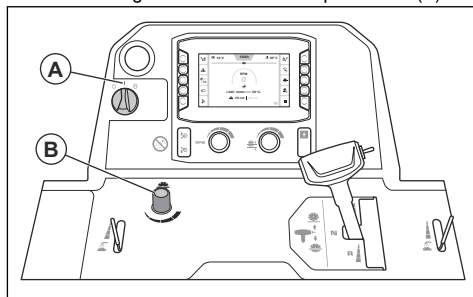

2. Turn the knob (B) to set the blade lowering speed. Turn counterclockwise to increase the speed and clockwise to decrease the speed.
3. Set the cutting depth. Refer to *To adjust the cutting depth on page 36*.
4. Start the product. Refer to *To start the product on page 37*.
5. Engage the water safety switch. Refer to *To engage and disengage the water safety switch on page 32*.

6. Open the water valve (C).

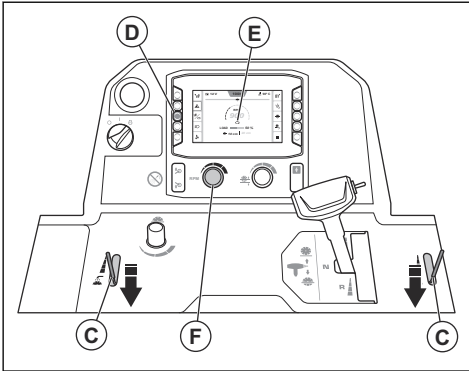

7. Push the button (D) and make sure that the engine symbol (E) shows on the HMI. Adjust the engine speed with the speed adjustment knob (F).
8. Look at the gauge for RPM (G) and make sure that the engine speed is not higher than 1200 rpm.

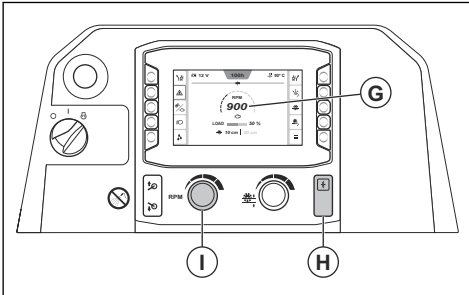

9. Push the clutch button (H).
10. Turn the speed adjustment knob (I) clockwise to increase the engine speed to maximum RPM.
11. Keep the adjustable pointer, the rear pointer and the cutting blade on the line mark during the full operation.
12. Push down the switch (J) to lower the cutting blade.

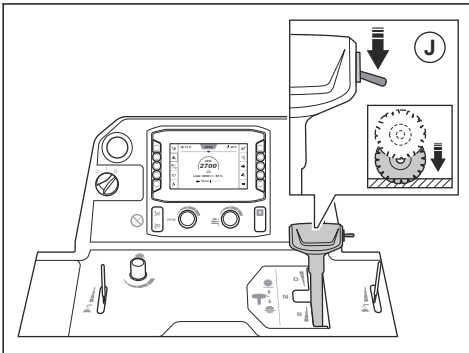

CAUTION: If you lower the cutting blade into a cut that is not fully completed, align the cutting blade accurately with the cut to prevent damage to the cutting blade.

13. Push the lever for speed control forward for forward saw movement, or rearward for reverse movement. The more you push the lever for speed control, the more the speed increases.

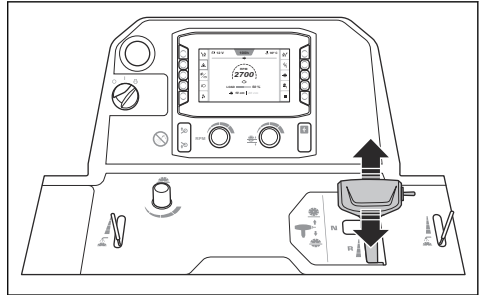

14. Listen to the sound of the engine. Operate the lever for speed control to adapt the speed to the sawing conditions.
15. After 2 m/7ft., stop the product and do a check of the cut. Adjust the rear axle if the product does not cut straight. Refer to *To adjust the rear axle with the E-track function on page 32*.
16. When the operation is completed, set the lever for speed control to the neutral position.

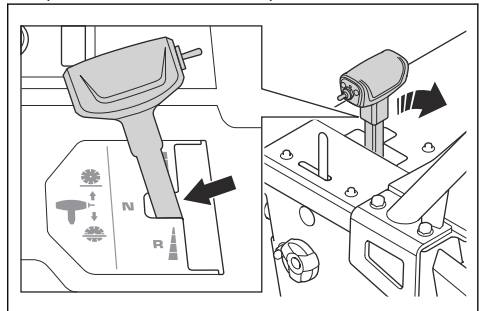

17. Push up the switch (K) until the cutting blade is above the surface.

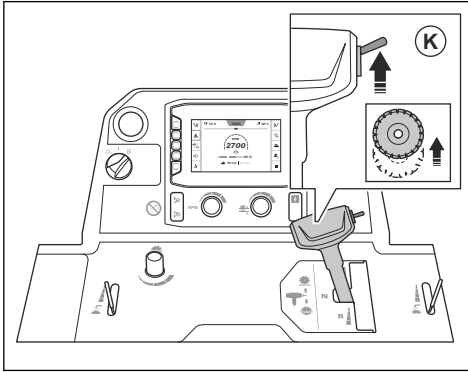

WARNING: If you have a weight kit installed on the product, keep your legs away from the weight kit when you lift the cutting blade. There is a risk of injuries.



WARNING: If you have the 5th wheel engaged, keep your feet away from the 5th wheel when you lift the cutting blade. There is a risk of crush injuries.

18. Turn the speed adjustment knob (L) to the low idle position.

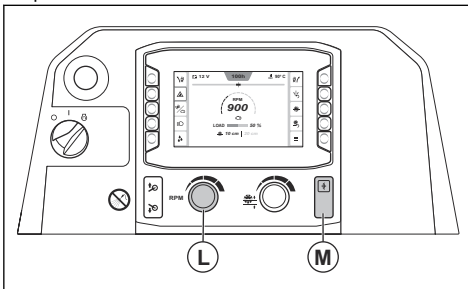

19. Push the clutch button (M).

Straight operation of the product

During operation, the cutting blade causes resistance to the forward movement from the rear wheels. This causes the product to steer in the same direction as the cutting blade is installed. To prevent a bent cut, you can adjust the angle of the rear axle with the E-track function. Refer to *To adjust the rear axle with the E-track function on page 32.*

To use the correct working technique

- Stay away from the blade path while the engine is on. The correct operator position is between the handles.

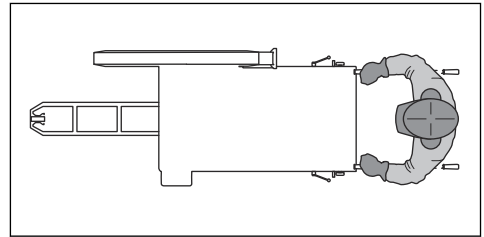

- Examine the cutting blade frequently for cracks and broken parts during the work day. Do not use a damaged cutting blade.



WARNING: Stop the engine before you examine the cutting blade.

- Do not grind with the side of the cutting blade. The cutting blade can break and cause injury to the operator or bystanders. Only use the cutting edge.
- Do not bend or twist the cutting blade in the cut.
- Make sure that the cutting blade moves freely and does not catch in the cut.

To stop the product

- Turn the speed adjustment knob (A) to the low idle position.

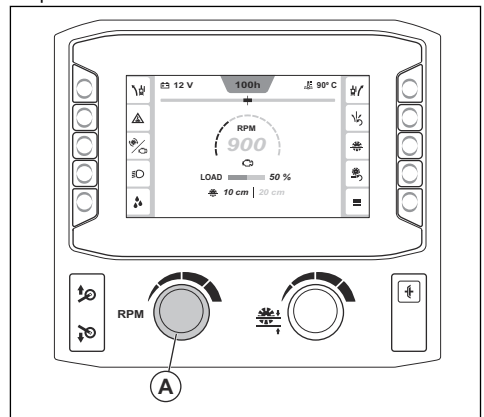

2. Close the water valve.

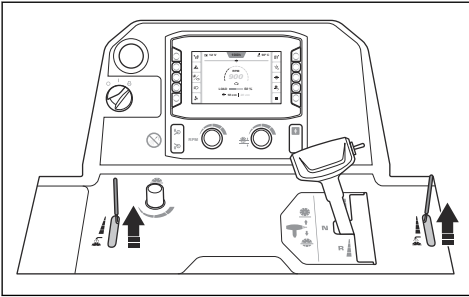

3. Let the engine operate at idle speed for 2–3 minutes.

4. Turn the engine start switch to the position "0" (B). Push the machine stop (C) if the blade does not stop when you turn the engine start switch.

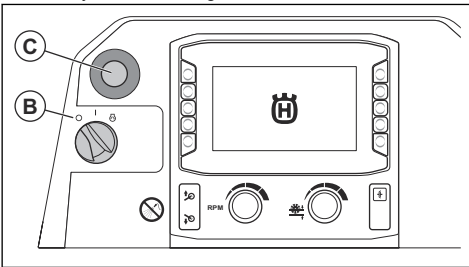

5. Set the operation handles to the shortest position.



WARNING: The cutting blade continues to rotate for a while after the engine stops. Do not stop the cutting blade with your hands. Serious injuries can occur.

Maintenance

Introduction



WARNING: Read and understand the safety chapter before you do maintenance on the product.

For all servicing and repair work on the product, special training is necessary. We guarantee that professional repairs and servicing is available. If your dealer is not a service agent, speak to them for information about the nearest service agent.

For spare parts, speak to your Husqvarna dealer or service agent.

To do before the maintenance

- Park the product on a level surface and stop the engine. Push the machine stop button on the control panel to prevent accidental start during maintenance.

- Clean the area around the product from oil and dirt. Remove unwanted objects.
- Put clear signs around the maintenance area to give a warning to bystanders that maintenance work is in progress.
- Keep fire extinguishers, medical supplies and an emergency phone near.

Maintenance schedule

* = General maintenance done by the operator. The instructions are not given in this operator's manual.

X = The instructions are given in this operator's manual.

O = Speak to a Husqvarna service agent.

Maintenance	Daily and after transportation	Each 50 h	Each 100 h	Each 250 h	Each 500 h	Yearly	Each 6000 h
Clean the product.	X						
Do a check of the engine coolant level.	X						
Do a check of the engine oil level.	X						
Examine all hoses and hose clamps. Look for damage where the hoses rub against other hoses or parts of the product.	*						
Clean the outer air filter.	X						
Do a check of the protective covers and blade guards.	X						
Drain water from the gearbox.	X						
Do a check of the water supply to the cutting blade.	X						
Drain the water separator for the fuel filter.	X						
Lubricate the pivot on the hydraulic cylinder.	X						
Clean the radiator air filter.		X					
Do a check of the V-belts.		X					
Lubricate the front wheels.		X					
Lubricate the 5th wheel. (Only applicable to products with 5th wheel.)		X					
Replace the engine oil and engine oil filter. ²			X				
Lubricate the pivot bearings of the front axle.			X				
Examine the wheels, the wheel hubs and the parking wedges for damage and make sure that they are installed correctly.			*				
Examine the air filter hose and hose clamps.			*				
Do a check of the hydraulic oil level.			X				
Replace the fuel filter.			X				
Replace the hydraulic system filter.				X			
Lubricate the blade shaft.				X			
Lubricate the rear axle bearing.				X			
Replace the hydraulic oil.					X		
Replace the oil in the gearbox.					X		
Replace the engine coolant.					X		

² The first time after 50 h of use.

Maintenance	Daily and after transportation	Each 50 h	Each 100 h	Each 250 h	Each 500 h	Yearly	Each 6000 h
Replace the air filters.						X	
Do a check of the engine coolant and make sure that the mixture is correct.						X	
Replace the clutch button.							O
Replace the clutch relay.							O
Replace the engine start switch.							O

To clean the product



WARNING: Use protective glasses. When you clean with a high-pressure washer, dirt and harmful material can eject from the product.

- Let the product become cool before you clean it.
- Make sure that the cover for the relay and fuse box is correctly installed before you clean the product.
- Do not clean electrical components with water.
- Use a weak cleaning agent. Put on protective gloves to prevent skin irritation.
- Use a high-pressure washer to clean the product.

To clean the radiator



CAUTION: Obey the instructions. Incorrect procedure can cause damage to the cooling fins.

- Use compressed air to clean the cooling fins.
- If it is necessary, use a high-pressure washer and a weak cleaning agent.
- Spray directly on the radiator, in parallel to the cooling fins.
- Keep a minimum distance of 40 cm/15.75 in. between the cooling fins and the nozzle for the high-pressure washer or air flow.

To clean the control panel



CAUTION: Do not use a high-pressure washer to clean the control panel.

- Clean electrical components with a cloth or with compressed air.
- Clean the control panel with a moist cloth.

To clean the engine

- Keep a minimum distance of 40 cm/15.75 in. between the nozzle and the engine and engine components.
- Be careful when you clean the engine, especially near electrical components. Do not spray water directly at electrical components.
- Do not point the water directly into the exhaust pipe or the engine air filter.

To clean the radiator air filter



CAUTION: Do not operate the product without the radiator air filter installed.

- Clean the radiator air filter with soap and water.

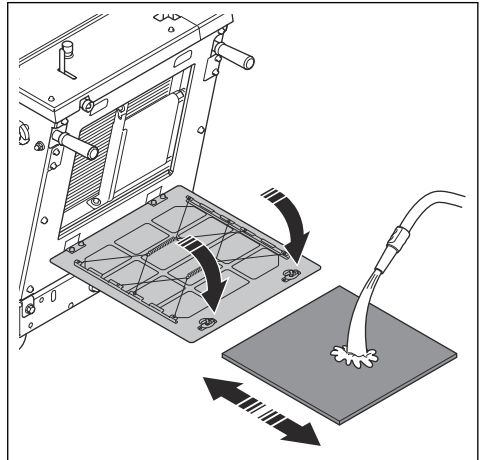

- Always replace a damaged radiator air filter.

To clean the outer air filter



WARNING: Use approved respiratory protection when you clean the air filter. Discard used air filters correctly. The dust in the air filter is dangerous to your health.



WARNING: Do not clean the air filter with compressed air. This causes damage to the air filter and the risk increases that you breathe the dangerous dust.

It is not necessary to clean the inner air filter.

1. Examine the air filter indicator (A). If the air filter indicator is red, it is necessary to clean the outer air filter.

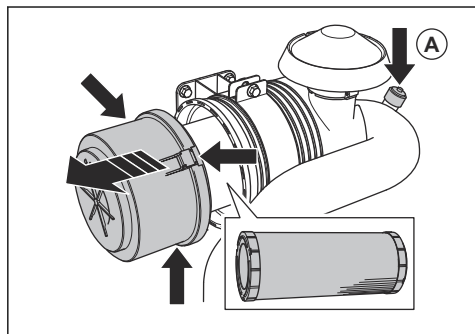

2. Open the 3 clamps of the air filter housing and remove the air filter housing.
3. Remove the air filter and make sure that it is not damaged.
4. Tap the air filter against a hard surface or use a vacuum cleaner to remove the particles.



CAUTION: Do not let the nozzle of the vacuum cleaner touch the surface of the air filter. Keep a small distance. The sensitive surface of the air filter becomes damaged if objects touch it.

5. Replace damaged gaskets.
6. Examine the air filter hose and the hose clamps.
 - a) Replace damaged parts.
 - b) Tighten loose clamps.
7. Install the outer air filter.
8. Install the air filter housing and close the 3 clamps.

Note: If the 3 clamps of the air filter housing cannot be closed, the outer air filter is not correctly installed.

If the prefilter cannot be fully cleaned or if it is damaged, it must be replaced. Refer to *To replace the air filters on page 46*.

To do after you clean the product

- Blow electrical terminals dry with compressed air.
- Let the product become fully dry before you start the engine.

To examine hoses and hose clamps

- Look for leakage on the hoses in the fuel system, the hydraulic system and the cooling system.
- Examine the hoses for wear and damage, especially where the hoses rub against other hoses or parts of the product.
- Replace damaged hoses.
- Tighten loose hose clamps.

To do a check of the water supply to the cutting blade FS 700D II

1. Loosen the front bolt on the blade guard and lift the blade guard latch (A).

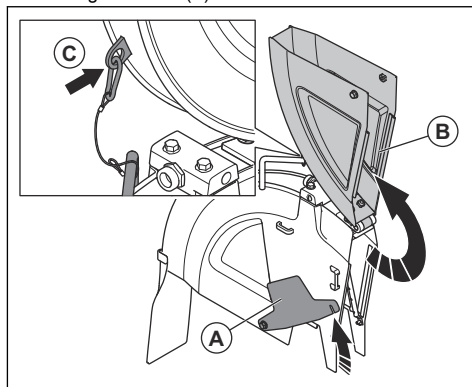

2. Lift the blade guard front (B) and lock the blade guard in upright position with a wire and carabiner (C).

3. Open the water valve.

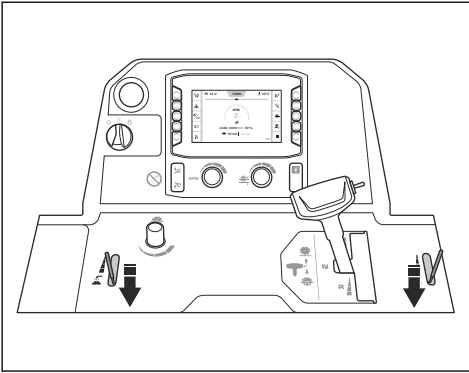

4. Make sure that the jets of water go straight out from the holes and onto each side of the cutting blade.

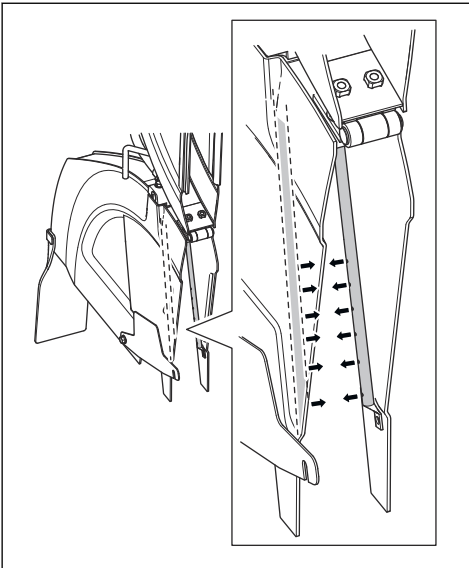

5. Make sure that there are no leakages in the water pipes.
6. Replace the water pipes if they are damaged.

To do a check of the water supply to the cutting blade FS 700DL II

1. Lift the blade guard front.

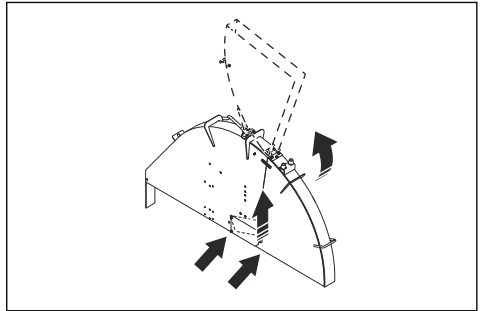

2. Lock the blade guard in upright position with a spring hook.
3. Open the water valve.

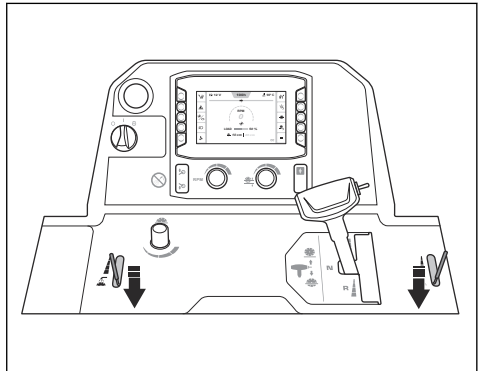

4. Make sure that the jets of water go straight out from the holes and onto each side of the cutting blade.

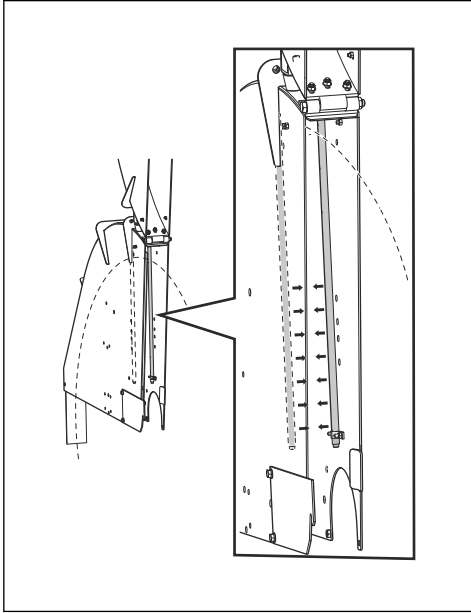

5. Make sure that there are no leakages in the water pipes.
6. Replace the water pipes if they are damaged.

To drain water from the gearbox



CAUTION: Water in the gearbox can cause corrosion and freeze damages.

1. Turn the water drain valve on the gearbox counterclockwise to open.

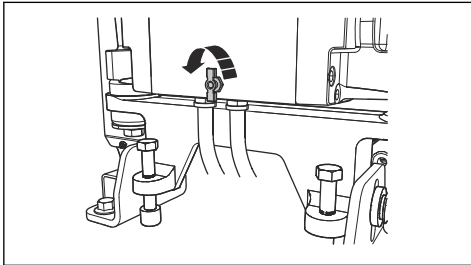

2. Turn the water drain valve on the gearbox clockwise to close.

To drain the water separator for the fuel filter

1. Put a container below the hose at the bottom of the water separator for the fuel filter.
2. Turn the engine start switch to the position "I" (A). Do not start the engine.

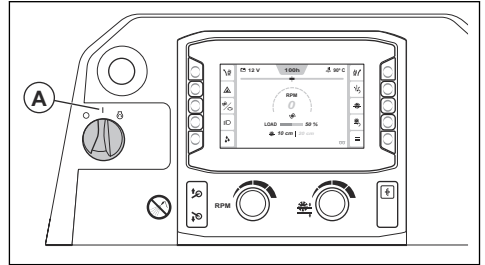

3. Let the fuel pump operate for approximately 15 seconds to increase the pressure in the fuel system.
4. Turn the engine start switch to the position "0" (B).

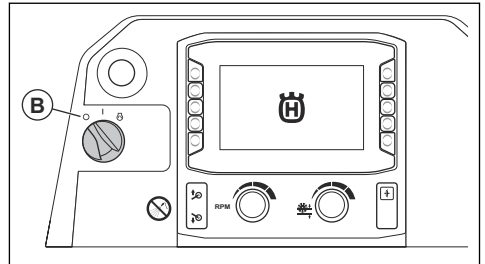

5. Loosen the tap (C) and drain the water from the water separator into the container.

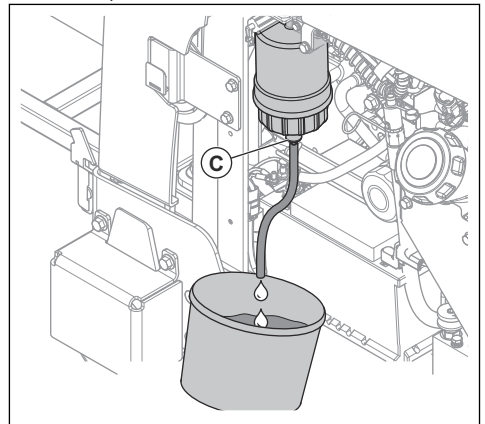

6. Tighten the tap.
7. Discard the water as chemical waste. Refer to *Disposal on page 64*.

To replace the air filters

1. Remove the air filter housing (A).

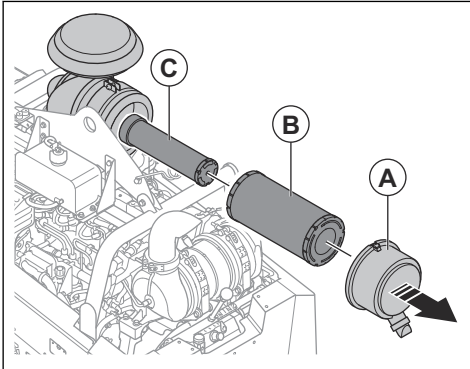

2. Remove the outer air filter (B) and the inner air filter (C).
3. Install the air filters in opposite sequence.

To replace the hydraulic system filter

1. Make sure that the product is level.
2. Remove the hydraulic system filter and discard it.

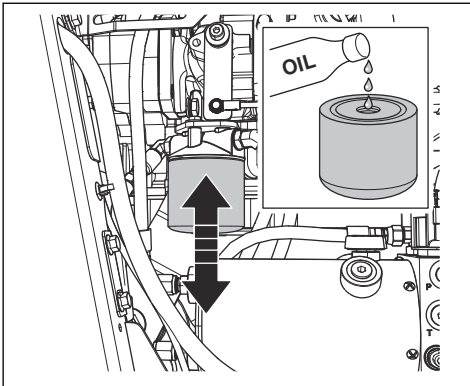

3. Fill a new hydraulic system filter with oil. Refer to *Technical data on page 65* for the correct type of oil.
4. Lubricate the seal with some drops of oil.
5. Install the hydraulic system filter.
6. Do a check of the hydraulic oil level. Refer to *To do a check of the hydraulic oil level on page 48*.

To do a check of the V-belts

1. Remove the front cover.

2. Pull and release the V-belts, 1 at a time. The belts must give a long sound, not a short sound.

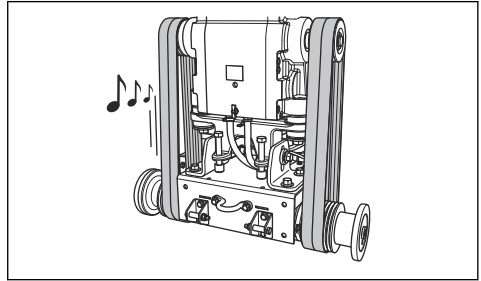

- a) If you hear a long, clear sound from the V-belts, the tension is correct.
 - b) If you hear only a short sound from the V-belts, the tension is too low. Refer to *To increase the tension of the V-belts on page 46*.
3. Examine the V-belts for wear and damages. Replace damaged V-belts.



CAUTION: Do not replace only 1 of the V-belts. Always replace all 4 V-belts at the same time.

4. Install the front cover.

To increase the tension of the V-belts



CAUTION: The tension of new V-belts must be increased after the first 2-4 hours of operation.

1. Remove the front cover.
2. Loosen the 2 lock bolts with the blade shaft wrench.

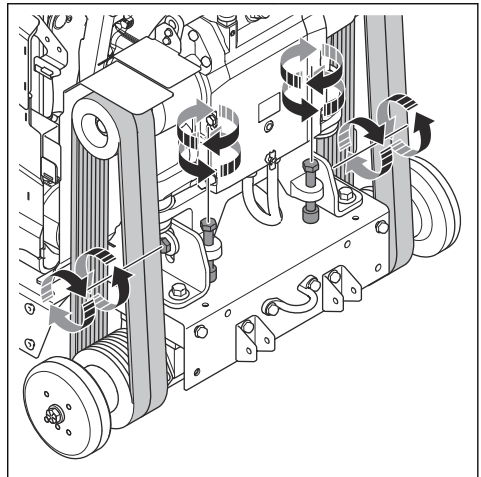

3. Turn the bolts for the belt tension clockwise until the V-belts are tight.



CAUTION: Turn the 2 bolts for the belt tension equally. The tension must be the same in the 2 V-belts.

4. Do a check of the V-belts. Refer to *To do a check of the V-belts on page 46*.
 - a) If the tension of the V-belts is too low, turn the bolts for the belt tension some more.
 - b) Do this procedure again until the V-belt tension is correct.
5. Tighten the 2 lock bolts.
6. Loosen the bolts for the belt tension counterclockwise approximately 1/16 of a turn.

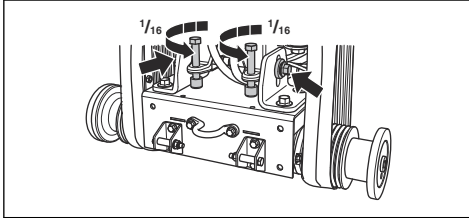

CAUTION: Make sure that the 4 V-belts have the same tension. Do not adjust the tension of the V-belts too much.

7. Install the front cover.

To examine the wheels

- Examine the wheels for wear or damage. Replace wheels and hubs if they are damaged or worn out.

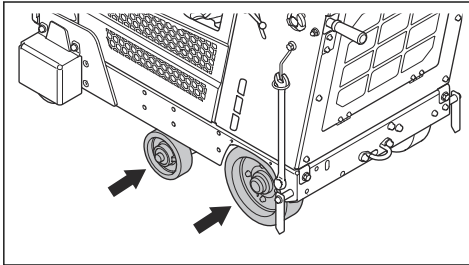

- Examine if the rear wheel hubs and wheels are loose. Tighten loose screws and nuts.

To do a check of the engine oil level

To read the oil level correctly the product must be in the correct position.

1. Make sure that the cutting blade is removed and that the product is level when you examine the engine oil level.

2. Remove the dipstick from the oil tank.

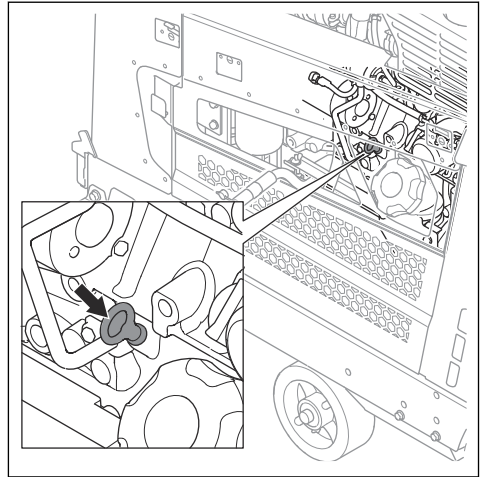

3. Clean the oil from the dipstick.
4. Put the dipstick back fully into the oil tank.
5. Remove the dipstick.
6. Examine the oil level on the dipstick. Make sure that the level of engine oil is between the marks on the dipstick.

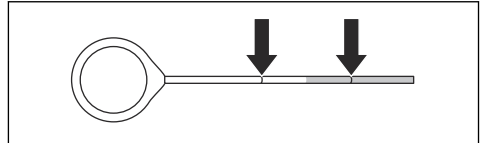

7. If the oil level is low, fill with engine oil and do a check of the oil level again. Refer to *Technical data on page 65* for information about the correct engine oil type.

To replace the engine oil and engine oil filter

1. Put a cover on the battery to prevent oil spill on the battery.

- Remove the cap (A) from the oil drain hose for engine oil.

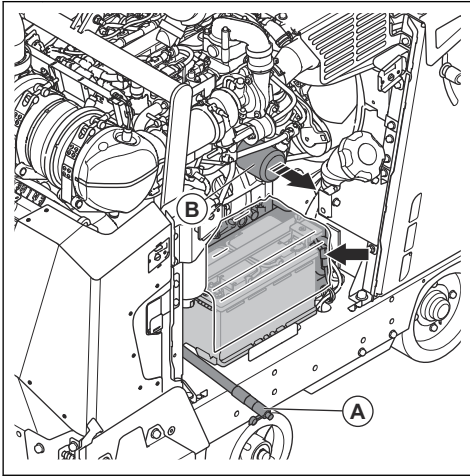

- Open the valve and bend the hose down to drain the engine oil.
- Remove the engine oil filter (B) and discard it.
- Close the valve.
- Fill a new engine oil filter with oil and install the engine oil filter on the product.
- Open an oil tank cap and fill the system with engine oil. Refer to *Technical data on page 65* for information about the correct type of oil.

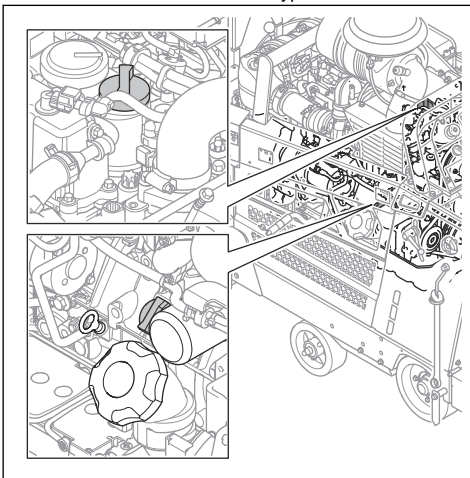

Note: There are 2 oil tank caps for engine oil.

To do a check of the hydraulic oil level

- Remove the plug in the inspection opening on the hydraulic reservoir. Refer to *Product overview, right side FS 7000D II on page 4* or *Product overview, right side FS 7000DL II on page 6* for the hydraulic reservoir position.

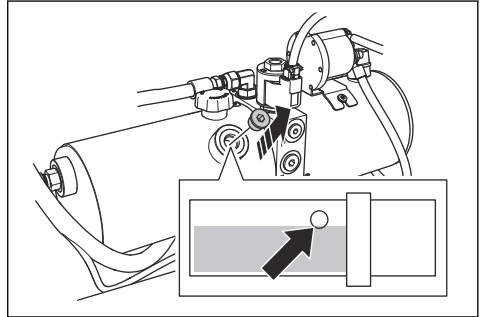

- Make sure that the oil level is at the bottom edge of the opening on the hydraulic reservoir.
- If it is necessary, remove the hydraulic reservoir cap and fill the hydraulic reservoir until the oil level is correct. Refer to *Technical data on page 65* for the correct type of oil.

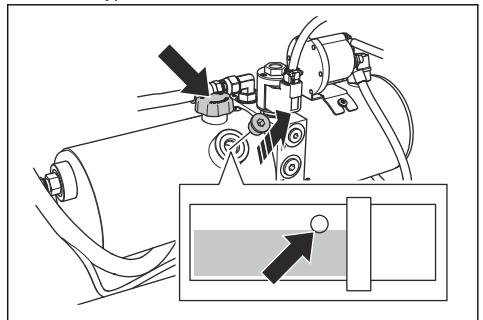

CAUTION: Do not fill too much. Oil can come out of the inspection opening.

- Install the hydraulic reservoir cap.
- Install the plug in the inspection opening on the hydraulic reservoir.

To replace the hydraulic oil

1. Remove the plug from the inspection opening on the hydraulic reservoir.

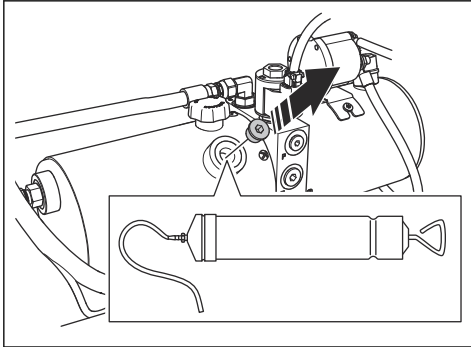

2. Use a manual oil pump to drain the oil through the inspection opening on the hydraulic reservoir.
3. Replace the hydraulic system filter. Refer to *To replace the hydraulic system filter on page 46.*

To do a check of the engine coolant level



WARNING: The engine coolant container is pressurized.



WARNING: Risk of burn injuries. Let the engine become cool before you open the engine coolant lid.

1. Make sure that the engine is cool.
2. Remove the engine coolant lid.

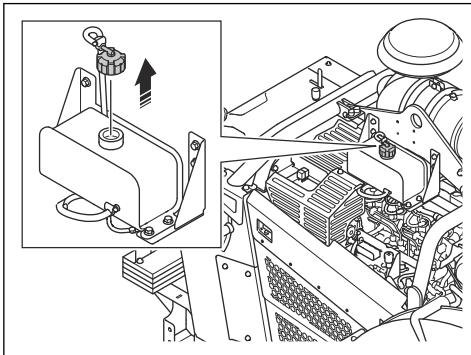

3. Look down in the coolant tank. The coolant level is correct when it is at the start of the tube in the coolant tank.

4. If the engine coolant level is too low, fill until the level is correct. Refer to *Technical data on page 65* for correct engine coolant type and mixture.

To replace the engine coolant



WARNING: Risk of burn injuries. Let the engine become cool before you open the engine coolant lid.

1. Make sure that the engine is cool.
2. Remove the rear cover.
3. Put an extension on the valve.

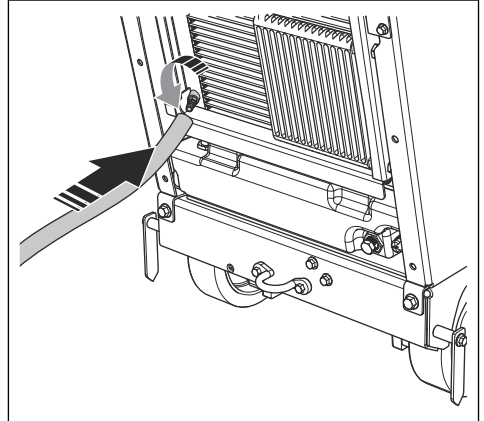

4. Open the valve.
5. Remove the engine coolant lid and let the engine coolant drain from the system.

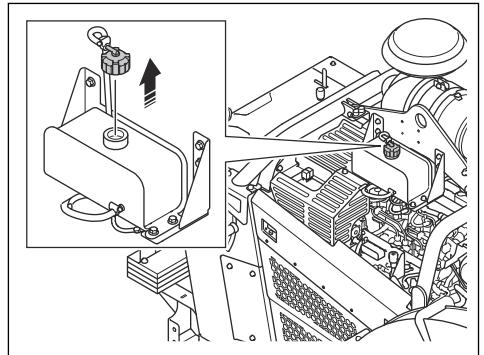

6. Close the valve.
7. Fill with engine coolant until the level is at the start of the tube in the coolant tank. Refer to *Technical data on page 65* for correct engine coolant type and mixture.



CAUTION: Do not make the mixture directly in the tank. It is easier to get the correct 50/50 mixture if you make the mixture in a container.

5. Lubricate the seal with some drops of diesel fuel.

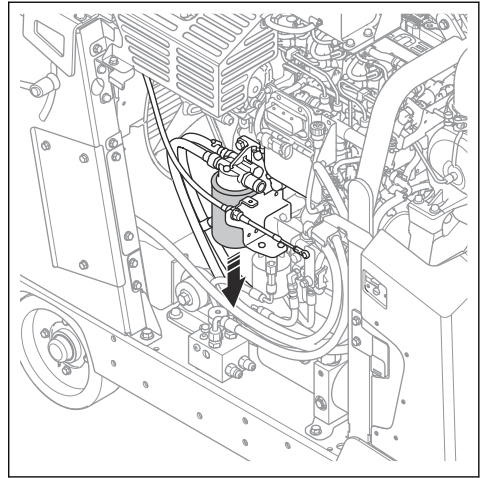

6. Install the fuel filter.

7. Open the valve of the prefilter before you start the engine.

To replace the oil in the gearbox

1. Remove the plug (A) in the inspection window at the front of the product.

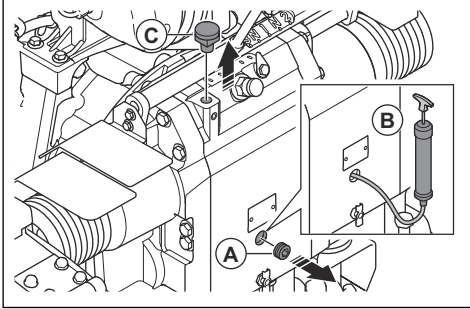

2. Use an oil pump (B) to drain the oil through the inspection window.

3. Remove the screw (C).

4. Fill oil into the tube while you look through the inspection window. The oil level is correct when oil starts to come out of the hole for the plug (A).

5. Install the plug (A) and the screw (B).

To replace the fuel filter



WARNING: Use protective gloves to prevent skin irritation. Fuel can come from the fuel filter and onto your skin.

1. Close the valve of the prefilter. For more information, refer to the engine manual.

2. Turn the fuel filter counterclockwise to remove it.

3. Replace the fuel filter. Refer to *Technical data on page 65*.

4. Fill the new fuel filter with diesel fuel.

To lubricate the product FS 700D II

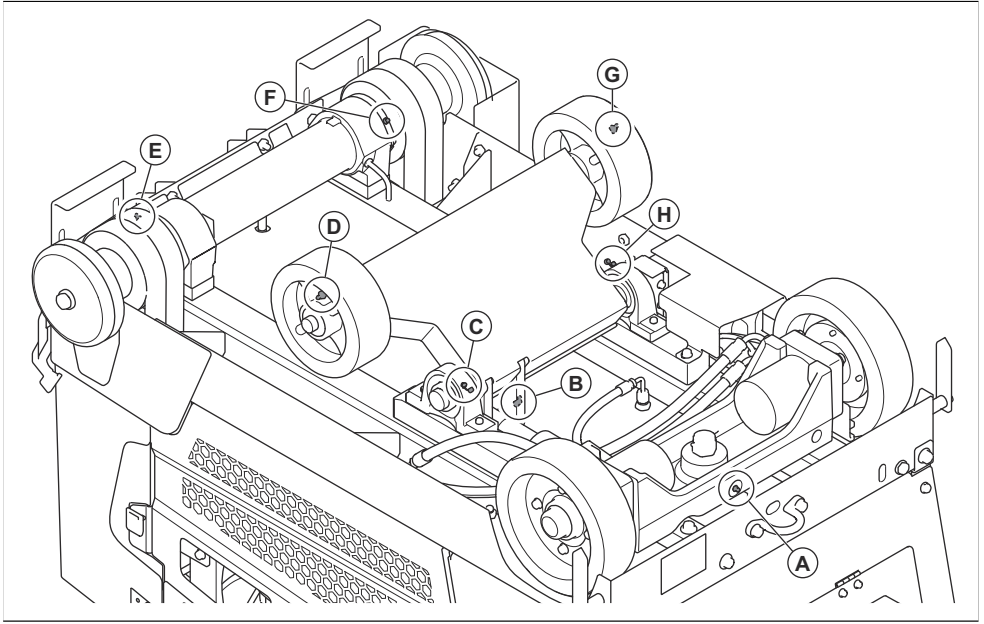

1. Remove the cutting blade from the product. Refer to *To install and remove the cutting blade on page 22.*
2. Clean the grease nipple (A). Replace it if it is broken or blocked.
3. Push grease trough the grease nipple (A).
4. Push up the switch to raise the product.



WARNING: If you have the 5th wheel engaged, keep your feet away from the 5th wheel when you lift the cutting blade. There is a risk of crush injuries.

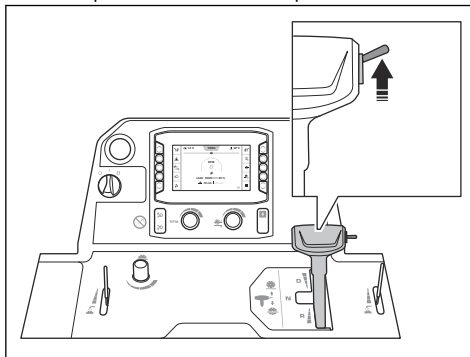

WARNING: If you have a weight kit installed on the product, keep your legs away from the weight kit when you lift the cutting blade. There is a risk of injuries.

5. Put 2 jack stands below the front axle.
6. Lower the product on to the jack stands.

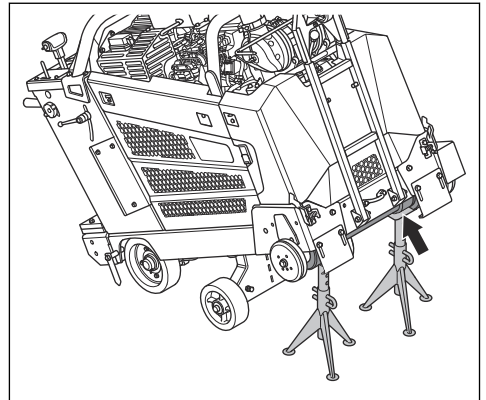

7. Clean the grease nipples (B)–(H).
8. Replace broken or blocked grease nipples.
9. Lubricate the front wheels.
10. Lubricate the pivot bearings of the front axle.

11. Lubricate the blade shaft. Push the grease pump 2 times at each end of the blade shaft.
12. Lubricate the pivot pin on the hydraulic cylinder.
13. Lubricate the rear axle bearing.

For more information about lubrication, refer to *Technical data on page 65*.

To lubricate the product FS 7000DL II

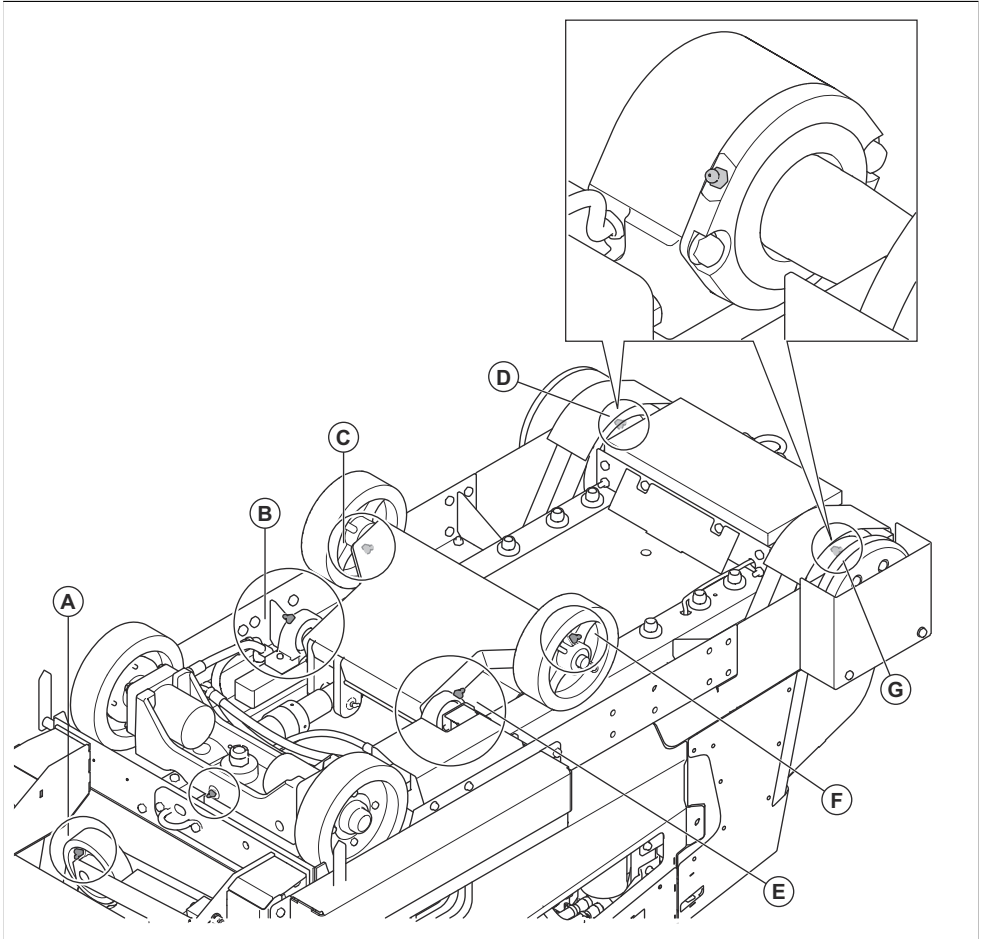

1. Remove the cutting blade from the product. Refer to *To install and remove the cutting blade on page 22.*
2. Clean the grease nipple (A). Replace it if it is broken or blocked.
3. Push grease trough the grease nipple (A).
4. Push up the switch to raise the product.

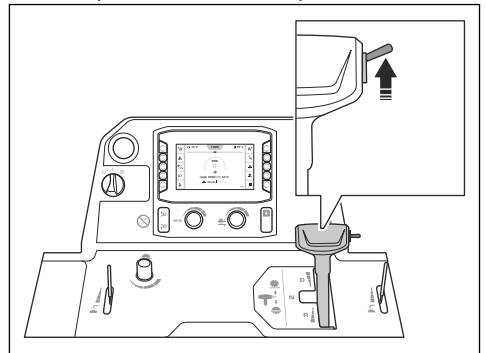



WARNING: If you have a weight kit installed on the product, keep your legs away from the weight kit when you lift the cutting blade. There is a risk of injuries.



WARNING: If you have the 5th wheel engaged, keep your feet away from the 5th wheel when you lift the cutting blade. There is a risk of crush injuries.

- Put 2 jack stands below the front axle.
- Lower the product on to the jack stands.



WARNING: Be careful when you move the battery. The battery is heavy.

To connect and disconnect the battery



CAUTION: Make sure that you connect the correct cable to the correct terminal. If the cables are installed incorrectly, there is a risk of product damage.

- Install the battery holder (A) with the bracket pointing up. Make sure that the battery holder is as far away as possible from the battery terminals.

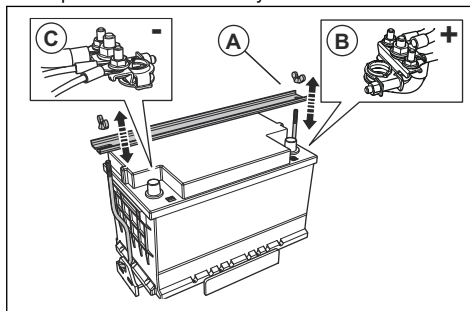

- Connect the red battery cable (B) to the POSITIVE (+) battery terminal on the battery.
- Connect the black battery cable (C) to the NEGATIVE (-) battery terminal on the battery.
- Disconnect the battery cables in the opposite sequence of how they were connected.

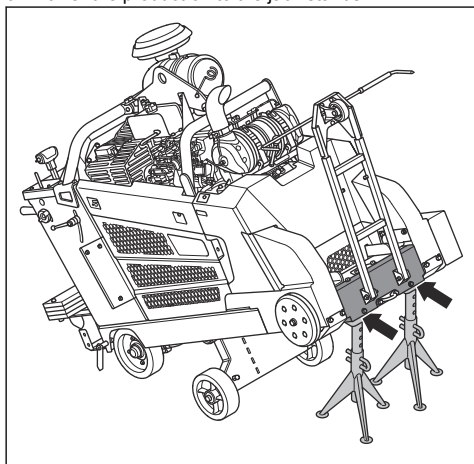

- Clean the grease nipples (B)-(G).
- Replace broken or blocked grease nipples.
- Lubricate the front wheels.
- Lubricate the pivot bearings of the front axle.
- Lubricate the blade shaft. Push the grease pump 2 times at each end of the blade shaft.
- Lubricate the pivot pin on the hydraulic cylinder.
- Lubricate the rear axle bearing.

For more information about lubrication, refer to *Technical data on page 65*.

Battery maintenance



WARNING: Do not open or remove the caps or the covers on the battery.



WARNING: Replace the battery if it is damaged.



WARNING: Always disconnect the NEGATIVE (-) battery terminal first.

To do a check of the battery

- Do a check of the battery daily.
 - Set the engine start switch to the position "I".
 - Do a check of the battery voltage (A) in the display. It must not be below 12V.

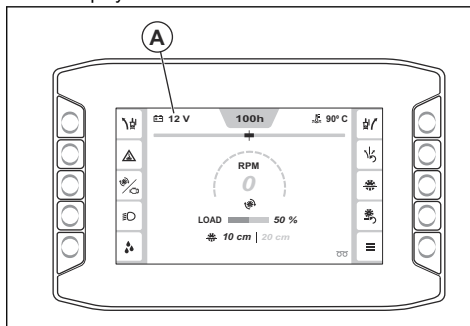

- If the battery voltage is below 12V, charge or replace the battery.
- Replace the battery if it cannot keep the voltage. This can occur if the product has not been operated for a long time. For information about recommended batteries, refer to *Technical data on page 65*.
- Charge the battery regularly. Refer to *To charge the battery on page 55*.
- Keep the battery terminals and the battery cables clean.

To charge the battery

Note: Make sure that the battery is charged when you operate the product. If the product has not been used for a long time, it is necessary to charge the battery.

1. Disconnect the battery from the product. Refer to *To connect and disconnect the battery on page 54*.
2. Connect the battery to the battery charger.
3. Remove the battery from the battery charger when the battery is fully charged.
4. Connect the battery to the product. Refer to *To connect and disconnect the battery on page 54*.

To do an emergency start of the engine

If the battery is too weak to start the engine, you can use jumper cables to do an emergency start. This product has a 12 V system with negative ground. The product that is used for the emergency start must also have a 12 V system with negative ground and minimum 700 CCA.

To connect the jumper cables



WARNING: Risk of explosion because of explosive gas that comes from the battery. Do not connect the negative terminal of the charged battery to or near the negative terminal of the weak battery.



CAUTION: Do not use the battery of your product to start other vehicles.

1. Connect one end of the red battery cable to the POSITIVE (+) battery terminal (A) on the weak battery.

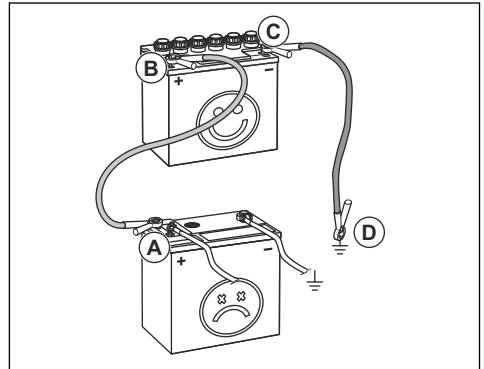

2. Connect the other end of the red battery cable to the POSITIVE (+) battery terminal (B) on the charged battery.



WARNING: Do not let the ends of the red battery cable touch the chassis. This will cause a short circuit.

3. Connect one end of the black battery cable to the NEGATIVE (-) battery terminal (C) on the charged battery.
4. Connect the other end of the black battery cable to a CHASSIS GROUND (D), away from the fuel tank and the battery.

To remove the jumper cables

Note: Remove the jumper cables in the opposite sequence to how you connect them.

1. Remove the BLACK cable from the chassis.
2. Remove the BLACK cable from the fully charged battery.
3. Remove the RED cable from the 2 batteries.

Regeneration

Note: The regeneration function is a requirement by law for products that are sold in Europe. The information in this section is only applicable for products that comply with the Euro V Emission standard.

To decrease the exhaust emissions, the diesel engine has a diesel particulate filter (DPF). The DPF collects unwanted material from the exhaust. The concentration of unwanted material in the diesel particulate filter increases during operation and it is necessary to clean the diesel particulate filter regularly. The procedure to clean the diesel particulate filter is called a regeneration.

If a regeneration is necessary, a message shows on the HMI. Refer to *To do a regeneration on page 56* for information about how to do a regeneration.

To do a regeneration



WARNING: Do not go away from the product when the engine is on.

Note: The engine speed increases automatically during the regeneration.

1. Move the product to a location with sufficient airflow.
2. Make sure that the fuel level is sufficient for the specified operation time at high engine load.
3. Push the "Main menu" button (A).

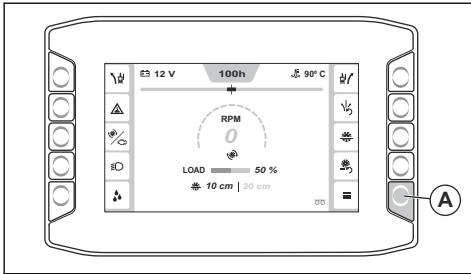

4. Select "Functions" and then "Regeneration".

Obey the requirements:

- The engine is on.
- The speed control lever is in the neutral position.
- The engine temperature is sufficiently high.
- The cutting blade does not move and the blade clutch is disengaged.

5. Select "Continue".
6. Obey the instructions and start the regeneration.
7. Wait approximately 40 minutes while the product does a regeneration of the diesel particulate filter.

Note: The warning symbols on the HMI can flash during the regeneration process.

8. When the regeneration is completed, go back in the menu structure.
9. If you get a message on the HMI that says that the regeneration could not be started, speak to your service agent.

To cancel a regeneration

- Press the cancel button on the display to cancel a regeneration after you started it.

Troubleshooting

Troubleshooting



WARNING: If the engine or cutting blade stops, lift the cutting blade fully from the cut. Set the engine start switch to the position "0" and push the machine stop

button on the control panel. Examine the product fully before you start the product again.

For more information about warning symbols, refer to *Symbols on the HMI on page 12*.

Problem	Cause	Solution
The engine stops during operation.	The fuel tank is empty.	Fill the fuel tank with correct fuel type.
	The water safety switch stops the engine because there is no water pressure.	Disengage the water safety switch. Do a check of the water supply.
	The machine stop button is pushed down.	Disengage the machine stop.
	The load on the cutting blade is too high.	Listen to the sound of the engine. If the engine speed decreases, pull the lever for speed control rearward.
	A fuse is broken.	Replace broken fuses.

Problem	Cause	Solution
The cutting blade stops during operation.	The drive belt tension is not sufficient.	Examine the tension of the drive belt.
	The blade clutch is disengaged.	Engage the blade clutch to engage the blade drive. Make sure that the engine speed is 1200 rpm or less when you engage the blade clutch.
	The blade clutch has an electrical failure or broken fuse.	Examine the fuses. Replace broken fuses.
The cutting blade lowers too quickly.	The valve that controls the speed for the cutting blade position is open too much.	Turn the knob for adjustment of the blade lowering speed clockwise until an applicable speed is set.
The cutting blade cuts too slowly.	The cutting blade is blunt or the feeding pressure is too high.	Decrease the cutting depth and engine speed for a short time.
The control unit re-starts when you try to start the engine.	The battery voltage is too low.	Charge the battery, replace the battery or use jumper cables.
The product vibrates more than usual.	The blade is damaged.	Replace the blade.

Codes for different types of messages

Code	Message on the HMI	Cause	Solution
1	"Machine stop button. Pressed."	The machine stop button is engaged.	Disengage the machine stop.
2			
3	"Machine stop state. Active."	The engine start switch has not been set to the position "0" after the machine stop button has been disengaged.	Set the engine start switch to the position "0" and start the product again.
4	"Drive control lever. In wrong position."	The drive control lever is not in the neutral position when the engine tries to start.	Set the drive control lever to the neutral position before you start the engine.
5	"Blade clutch. Engaged."	The blade clutch is engaged when the engine tries to start.	Disengage the blade clutch before you start the engine.
6	"Engine RPM. Too high."	It is not possible to engage the clutch when the engine speed is 1200 RPM or higher.	Lower the engine RPM before you push the clutch button.
7	"Water pressure. Low"	There is no water flow or not sufficient water flow to the water cooling system.	Do a check of the water cooling system. Make sure that the water supply is connected, that it is not clogged and that the water valve is open.
8			
20	"Service. Needed."	It is necessary to do servicing on the product.	Speak to a Husqvarna service agent.
22	"Low idle timer. Engine will shut off soon."	The product has been at low idle speed for more than 5 minutes.	Stop the product.

Code	Message on the HMI	Cause	Solution
23	"Low idle timer. Engine is turned off."	The product has been at low idle speed for more than 10 minutes and the engine is stopped.	Restart the product.
40	"Control module. Communication lost."	There is no CAN signal from the control module. It is possible that the product does not operate correctly.	Stop the product and speak to a Husqvarna service agent.
41	"Engine. Communication lost."	There is no CAN signal from the engine ECU. It is possible that the product does not operate correctly.	Stop the product and speak to a Husqvarna service agent.
42	"Control system. Incompatible devices."	The software in the display and the control module do not match.	Operate the product with caution and only for a short distance. Stop the product and speak to a Husqvarna service agent.
43	"Machine configuration. Incorrect."	The configuration in the control module does not agree with the engine on the machine.	Speak to a Husqvarna service agent.
44	"Control module. Internal fault."	The product does not operate correctly.	Speak to a Husqvarna service agent.
45	"Control module. Over temperature."	The internal temperature of the control module is too high.	Speak to a Husqvarna service agent.
46	"Machine stop function. Failure."	The machine stop function does not operate correctly.	Speak to a Husqvarna service agent.
47	"E-track. Malfunction."	The E-track function does not operate correctly.	Speak to a Husqvarna service agent.
48	"E-track. Malfunction."	The E-track function does not operate correctly.	Make sure that there is no blockage in the wheels.
			Move the E-track in the opposite direction.
			Speak to a Husqvarna service agent.
50	"E-track. Malfunction."	The position of the E-track can not be determined.	Speak to a Husqvarna service agent.
56	"Battery. Not charging"	The battery does not charge.	Speak to a Husqvarna service agent.
57	"Control module. Uncontrolled shut off."	The machine settings may have been lost.	Speak to a Husqvarna service agent.
61	"Ignition output. Malfunction."	There is a fault in the control signal for the ECU ignition.	Speak to a Husqvarna service agent.
62	"Crank output. Malfunction."	There is a fault in the control signal for the ECU engine start.	Speak to a Husqvarna service agent.
63	"Hydraulic pump. Malfunction."	There is a fault in the control signal for the hydraulic lift pump relay.	Speak to a Husqvarna service agent.

Code	Message on the HMI	Cause	Solution
64	"Hydraulic valve. Malfunction."	There is a fault in the control signal for the hydraulic lowering valve.	Speak to a Husqvarna service agent.
65	"Clutch output. Malfunction."	There is a fault in the control signal for the clutch relay.	Speak to a Husqvarna service agent.
66	"Work light. Malfunction."	There is a fault in the control signal for the work light relay.	Speak to a Husqvarna service agent.
67	"5th wheel. Malfunction."	There is a fault in the control signal for the 5th wheel relay.	Speak to a Husqvarna service agent.
68	"Water pump. Malfunction."	There is a fault in the control signal for the water pump relay.	Speak to a Husqvarna service agent.
69	"ECU relay. Malfunction."	There is a fault in the control signal for the ECU relay.	Speak to a Husqvarna service agent.
70	"Start enable. Malfunction."	There is a fault in the control signal for the start enable relay.	Speak to a Husqvarna service agent.
71	"External power. Malfunction."	There is a fault in the power supply for the switch and sensors in the product control system.	Speak to a Husqvarna service agent.
72	"Unused pin X1.36. Malfunction."	There is a fault in the wiring harness.	Speak to a Husqvarna service agent.
73	"Unused pin X1.39. Malfunction."	There is a fault in the wiring harness.	Speak to a Husqvarna service agent.
74	"Unused pin X1.40. Malfunction."	There is a fault in the wiring harness.	Speak to a Husqvarna service agent.
79	"Engine start switch. Start signal failure."	There is a fault in the control signal from the engine start switch.	Stop the product and make sure that you do all the steps that are necessary when you start the product.
80	"Machine stop button. Malfunction."	There is a fault in the control signal from the machine stop button.	Speak to a Husqvarna service agent.
81	"Water pressure switch. Malfunction"	There is a fault in the control signal from the water pressure switch.	Speak to a Husqvarna service agent.
82	"Blade raise switch. Malfunction"	There is a fault in the control signal from the blade raise switch.	Speak to a Husqvarna service agent.
83	"Blade lowering switch. Malfunction."	There is a fault in the control signal from the lowering switch.	Speak to a Husqvarna service agent.
84	"Neutral sensor. Malfunction."	There is a fault in the control signal from the neutral sensor.	Speak to a Husqvarna service agent.
85	"Unused pin X1.29. Malfunction."	There is a fault in the wiring harness.	Speak to a Husqvarna service agent.
86	"Clutch switch. Malfunction."	There is a fault in the control signal from the clutch switch.	Speak to a Husqvarna service agent.

Code	Message on the HMI	Cause	Solution
87	"Unused pin X1.10. Malfunction."	There is a fault in the wiring harness.	Speak to a Husqvarna service agent.
88	"E-track position sensor. Malfunction."	There is a fault in the signal from the E-track position sensor.	Speak to a Husqvarna service agent.
89	"Blade speed sensor. Malfunction."	There is a fault in the signal from the blade speed sensor.	Speak to a Husqvarna service agent.
90	"Blade depth encoder. Malfunction."	There is a fault in the signal from the blade depth encoder.	Speak to a Husqvarna service agent.
91			
92	"Engine speed encoder. Malfunction."	There is a fault in the signal from the engine speed encoder.	Speak to a Husqvarna service agent.
93			
94	"Blade depth. Malfunction."	There is a fault in the signal from the blade depth sensor.	Speak to a Husqvarna service agent.
100	"Regeneration. Requested."	The soot load in the DPF is too high.	Make sure that the fuel level is minimum 50% and do a stationary regeneration.
101	"Regeneration. Required."	The soot load in the DPF is too high, and the engine operates at decreased speed until a regeneration is done.	Make sure that the fuel level is minimum 50% and do a stationary regeneration.
102	"Regeneration. Limp home."	The soot load in the DPF is too high, and the engine operates at decreased torque and speed until a regeneration is done.	Stop the product. Make sure that the fuel level is minimum 50% and do a recovery regeneration.
103	"Regeneration. Requested."	The soot load in the DPF is too high.	Make sure that the fuel level is minimum 50% and do a regeneration.
104	"Regeneration. Limp home."	The soot load in the DPF is too high, and the engine operates at decreased torque until a regeneration is done.	Make sure that the fuel level is minimum 50% and do a regeneration.
105	"Regeneration. Limp home."	The soot load in the DPF is too high, and the engine operates with decreased torque and at low speed.	Speak to a Husqvarna service agent.
106	"DPF failure. Limp home."	The soot load in the DPF is too high, and the engine operates with decreased torque and at low speed.	Speak to a Husqvarna service agent.
107	"DPF ash load. High."	The ash load in the DPF is too high.	Speak to a Husqvarna service agent.
108		The ash load in the DPF is too high and the engine operates at decreased torque.	
109			
110	"Engine. NOx diagnostics error."	There is a fault in the EGR gas temperature sensor.	Speak to a Husqvarna service agent.

Code	Message on the HMI	Cause	Solution
111	"Engine. NOx or engine error."	NOx emission related failure in the exhaust aftertreatment systems.	Speak to a Husqvarna service agent.
112	"Exhaust. High temperature."	The temperature of the exhaust fumes is high.	N/A
120	"Oil pressure. Low"	The oil pressure is low.	Do a check of the engine oil level.
121	"Engine coolant. Over temperature."	The engine is too hot.	Do a check of the engine coolant level and fill engine coolant if it is necessary.
			Do a check of the radiator air filter and clean it if it is necessary.
122	"Fuel pressure. Low."	The fuel level is too low.	Fill fuel.
123	"Fuel system. Water level high."	There is too much water in the water separator.	Drain the water separator.
124	"Fuel system. Water level high."	There is too much water in the water separator, and the engine operates at low speed until the water separator has been drained.	Drain the water separator.

Transportation, storage and disposal

Transportation



WARNING: Be careful during transportation. The product is heavy and can cause injury or damage if it falls or moves during transportation.

The wheels let you move the product manually for shorter distances. For longer distances, lift the product to move it or put the product on a vehicle.



CAUTION: Do not tow the product behind a vehicle.

- Safety the product during transportation. Make sure that it cannot move.
- Remove the cutting blade before transportation of the product.
- Remove all tools and wrenches.
- For transportation of the product and fuel, make sure that there are no leaks or fumes. Sparks or open flames, for example from electrical devices or boilers, can start a fire.
- Always use approved containers for transportation of fuel.

- Examine new cutting blades for transport damage.

To move the product with the engine on

1. Turn the engine start switch to the position "I" (A).

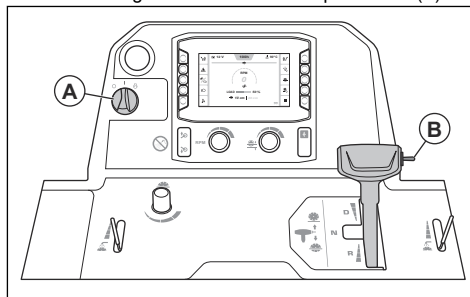

2. Push up the switch (B) until the cutting blade does not touch the ground.



WARNING: If you have a weight kit installed on the product, keep your legs away from the weight kit when you lift the cutting blade. There is a risk of injuries.



WARNING: If you have the 5th wheel engaged, keep your feet away from the 5th wheel when you lift the cutting blade. There is a risk of crush injuries.



WARNING: Do not walk or stay in front of the rear part of the product when you move it up or down a ramp.

3. Set the speed control lever to the neutral position.

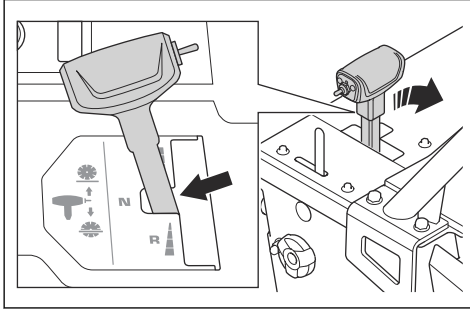

4. Disengage the clutch. Refer to *To engage and disengage the clutch* on page 31.
5. Start the product. Refer to *To start the product* on page 37.
6. Operate the product with the lever for speed control.
7. Adjust the resistance on the lever for speed control with the nut on the side of the lever for speed control.

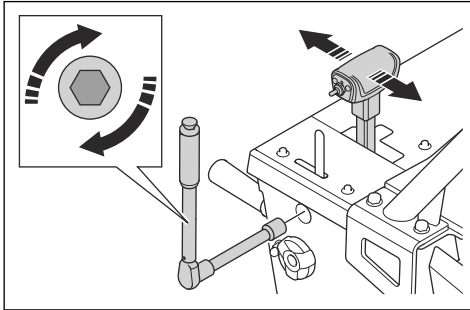

To move the product up and down a ramp



WARNING: Be very careful when you move the product up and down ramps with the engine on. The product is heavy and there is a risk of injury if the product falls or moves too quickly.



WARNING: For ramps with a large angle, always use a winch. Do not walk or stay below the product.

- To move the product down a ramp, operate the product rearward slowly.
- To move the product up a ramp, operate the product forward slowly.

To move the product with the engine off

1. Set the engine start switch to the position "I" (A).

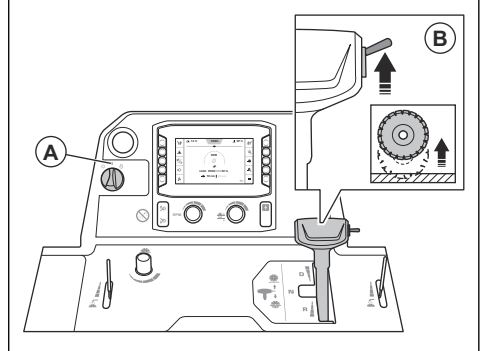

2. Push up the switch (B) until the cutting blade does not touch the ground.



WARNING: If you have a weight kit installed on the product, keep your legs away from the weight kit when you lift the cutting blade. There is a risk of injuries.



WARNING: If you have the 5th wheel engaged, keep your feet away from the 5th wheel when you lift the cutting blade. There is a risk of crush injuries.

3. Set the speed control lever to the neutral position.

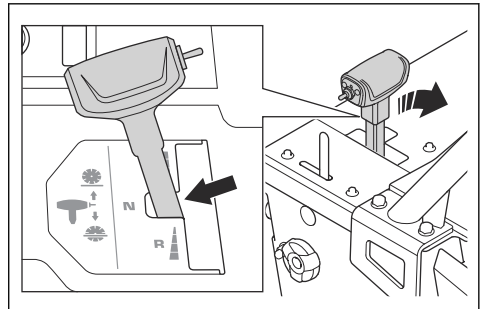

4. Hold the operation handles and push the product to move it.

To lift the product



WARNING: Make sure that the lifting equipment has the correct dimension. The type plate on the product shows the product weight.



WARNING: Do not lift a damaged product. Make sure that the lifting eye is correctly installed and not damaged.



WARNING: Do not do maintenance on a lifted product.



CAUTION: Do not use the operation handles to lift the product.

- Attach the lifting equipment through the lifting eye.

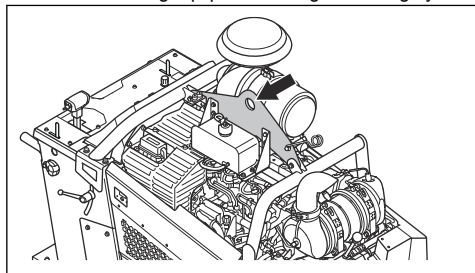

To safely attach the product to a transportation vehicle

1. Put 1 strap through the front tie-down bracket (A) and attach the strap to the vehicle. The angle X must be 50 degrees.

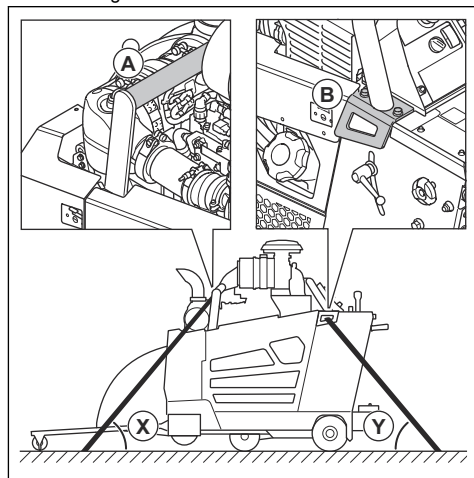

2. Put 1 strap through the rear tie-down bracket (B) and attach the strap to the vehicle. The angle Y must be 60 degrees.

Storage

- Keep the product in a locked area to prevent access for children or persons that are not approved.
- Drain water from the gearbox.
- Set the engine start switch to the position "0".
- Set the speed control lever to the neutral position.
- Remove the cutting blade from the product.
- Keep the cutting blades in a safe area to prevent damage.
- Keep the cutting blades in a dry and frost-free area.
- Examine new cutting blades for storage damage.
- For storage of the product and fuel, make sure that there are no leaks or fumes. Sparks or open flames, for example from electrical devices or boilers, can start a fire.
- Always use approved containers for storage of fuel.
- Keep the battery in a cool and dry area.
- Set the operation handles to the shortest position when you put the product in storage. Refer to *To adjust the position of the operation handles on page 29*.

For long-term storage, also do these steps:

- Clean the product and do a complete servicing.
- Lubricate all lubrication points.
- Disconnect the battery cable from the negative battery terminal and put the battery cable at a safe distance away from the battery.

- Do a trickle charging of the battery during long-term storage.
- Fill the fuel tank to prevent water in the fuel system.
- Keep the product in a dry and frost-free area.
- Drain the water separator for the fuel filter.
- Do a check that the freezing point of the engine coolant is sufficient for the temperatures in the storage location.
- Put a protective cover on the product. This is especially important for storage outdoors.
- Replace the engine oil after a long-term storage.

Disposal

- Chemicals can be dangerous and must not be discarded on the ground. Always discard used chemicals at a service center or an applicable disposal location.
- When the product is worn out, send it to the dealer or to an applicable recycling location.
- Oil, oil filters, fuel and the battery can have negative effects on the environment. Obey the local recycling requirements and applicable regulations.
- Do not discard the battery as domestic waste.
- Send the battery to a Husqvarna servicing dealer or discard it at a disposal location for used batteries.

Technical data

Technical data

Engine *	
Engine brand, type	Deutz, TD 2.9 L4
Engine power, kW/hp@rpm ³	55.4/74.3@2600
Displacement, dm ³ /cu.in.	2.92/178
Cylinders	4
Air filter	Radial seal with pre-cleaner and restriction indicator
Starter	Electric
Fuel	Ultra-low-sulfur diesel fuel only

* = For further information and questions about this specific engine, refer to the engine manual or the web site of the engine manufacturer.

Fuel and lubrication system	
Fuel tank capacity, l/gal	40/10.6
Oil tank capacity, l/qts	8.5/9
Engine oil	SAE 15W40 or SAE 10W30, API Class CJ-4, ACEA E6-08, ACEA E9-08
Engine oil filter	DEUTZ standard filter
Engine fuel filter	DEUTZ high performance
Gearbox oil	SAE 75W90
Gearbox oil tank capacity, l/qts	1-Speed gearbox model: 0.95/1 3-Speed gearbox model: 1.77/1.87
Grease	Quality: NLGI 2. Standard: SAE J310
Hydraulic oil	SAE 15W40, API Class SE, API Class CC, API Class CD
Hydraulic oil tank capacity, l/qts	0.95/0.53

³ As specified by engine manufacturer. Engine power rating as per ISO 14396, at specified rpm.

Fuel and lubrication system	
Coolant fluid	<p>Ethylene glycol and water, 50/50 mixture. Supplied in the product at purchase.</p> <p>Propylene glycol and water, 50/50 mixture.</p>
	 <p>CAUTION: Do not make the mixture directly in the tank. It is easier to get the correct 50/50 mixture if you make the mixture in a container.</p>

Battery	
Terminal type	T6
BCI	94R
Voltage, V	12
Capacity, Ah	80-120
CCA, A	760-860
Max. size L×W×H, mm/in.	316×175×190 / 12.4×6.9×7.5

Saw setup, FS 7000D II	650/26	750/30	900/36	1000/42
Blade guard capacity, mm/in.	650/26	750/30	900/36	1000/42
Max. cutting depth, mm/in.	262/10.5	312/12.5	374/15	411/17.5
Blade shaft speed, rpm	1762	1624	1354	1150
Approximate blade shaft output, kW/hp	68/50			
Arbor size, mm/in"	24.4/1" with 5 drive pins			
Quick disconnect blade flange diameter, mm/in.	127/5	127/5	152.5/6	178/7
Blade shaft drive	3 VX V-belts			
Blade coolant	Water			
Blade guard attachment	Slip-on, auto-latch			
Propulsion	Hydraulic			
Max. ground speed	Infinitely variable: 0-76 m/min / 0-250 fpm forward and reverse. 25 m/min max. reverse speed on CE models.			
Nominal weight (uncrated), kg/lb	980/2161	980/2161	1000/2205	1050/2315
Max. operating weight incl. optional accessories, kg/lb	1050/2315	1050/2315	1070/2359	1120/2469
Max. slope angle, degrees	10	10	10	10

Saw setup, FS 7000DL II	1200/48	1500/60
Blade guard capacity, mm/in.	1200/48	1500/60
Maximum cutting depth, mm/in.	498/20	623/25
Blade shaft speed, rpm	1015	792
Approximate blade shaft output, kW/hp	68/50	
Arbor size, mm/in"	24.4/1" with 5 drive pins	24.4/1" with 5 drive pins and 6 screws
Quick disconnect blade flange diameter, mm/in.	203.2/8	254/10
Blade shaft drive	3 VX V-belts	
Blade coolant	Water	
Blade guard attachment	Bolt on	
Propulsion	Hydraulic	
Max. ground speed	Infinitely variable: 0-76 m/min / 0-250 fpm forward and reverse. 25 m/min maximum reverse speed on CE models.	
Nominal weight (uncrated), kg/lb	1050/2315	1290/2844
Max. operating weight incl. optional accessories, kg/lb	1120/2469	1360/2998
Max. slope angle, degrees	10	10

Noise and vibration emissions	
Sound power level, measured dB (A)	115
Sound power level, guaranteed L_{WA} dB (A) ⁴	119
Sound pressure level at the operator's ear, dB (A) ⁵	104
Vibration level, a_{hv} , m/s ² , right handle/left handle ⁶	<2.5/<2.5

Noise and vibration declaration statement

These declared values were obtained by laboratory type testing in accordance with the stated directive or standards and are suitable for comparison with the declared values of other products tested in accordance with the same directive or standards. These declared values can be used for preliminary risk assessments

but values measured in individual work places may be higher. The actual exposure values and risk of harm experienced by an individual user are unique and depend upon the way the user works, in what material the product is used, as well as upon the exposure time and the physical condition of the user, and the condition of the product.

⁴ Noise emissions in the environment measured as sound power (L_{WA}) in conformity with EC directive 2000/14/EC. The difference between guaranteed and measured sound power is that the guaranteed sound power also includes dispersion in the measurement result and the variations between different machines of the same model according to Directive 2000/14/EC.

⁵ Noise pressure level according to EN 13862. Reported data for noise pressure level has a typical statistical dispersion (standard deviation) of 2.5 dB(A).

⁶ Vibration level according to EN 13862. Reported data for vibration level has a typical statistical dispersion (standard deviation) of 1 m/s².

Product dimensions

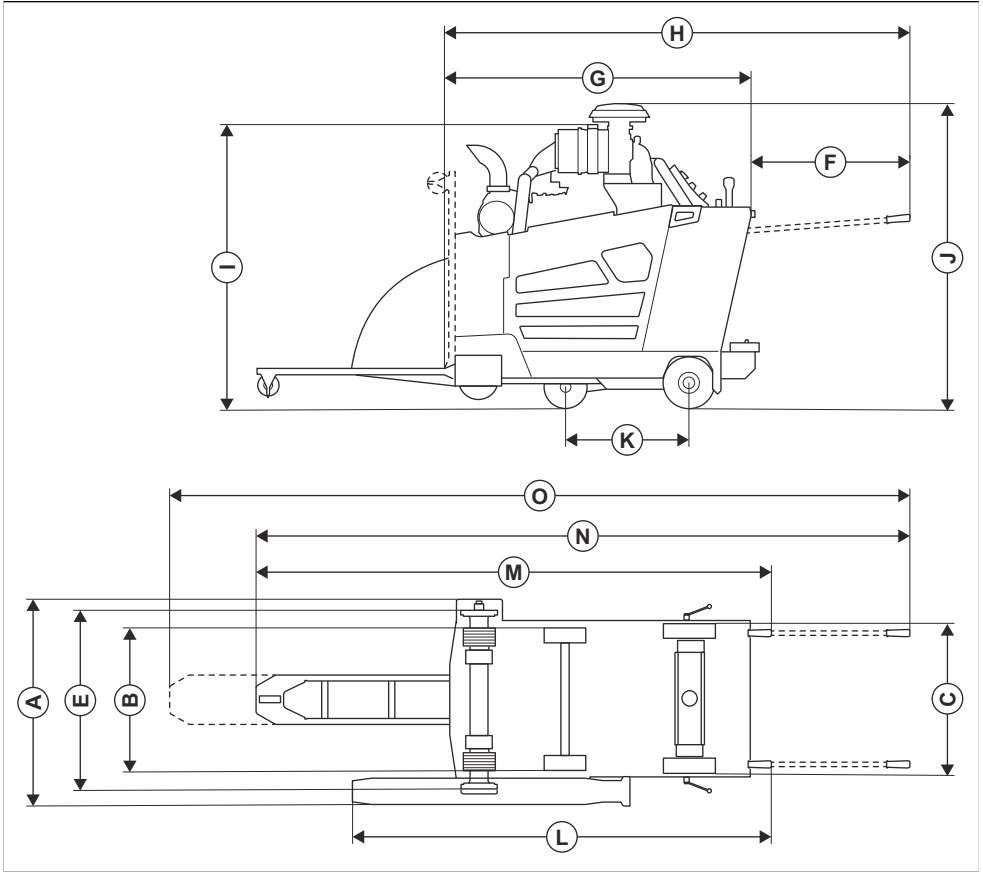

		FS 7000D II	FS 7000DL II, 48 in.	FS 7000DL II, 60 in.
A	Width, mm/in.	1004/39.5	989/38.9	989/38.9
B	Center to center wheel width, mm/in.	Front: 604/23.8, rear: 646/25.4	Front: 604/23.8, rear: 646/25.4	Front: 604/23.8, rear: 646/25.4
C	Outside to outside wheel width, mm/in.	Front: 680/26.8, rear: 722/28.4	Front: 680/26.8, rear: 722/28.4	Front: 680/26.8, rear: 722/28.4
D	Frame width, mm/in.	750/29.5	750/29.5	750/29.5
E	Inner flange to inner flange width, mm/in.	829.5/32.7	830/32.7	825/32.5
F	Handle extension, mm/in.	809/31.9	809/31.9	809/31.9
G	Min. saw length (pointer and guard up, no handles), mm/in.	1642/64.6	1941/76.4	2324/91.5

		FS 7000D II	FS 7000DL II, 48 in.	FS 7000DL II, 60 in.
H	Saw length (pointer up, handles out), mm/in.	2417/95.2	2417/95.2	2417/95.2
I	Min. total height (no exhaust pipe, no pre-cleaner cap), mm/in.	1319/51.9	1319/51.9	2918/114.9
J	Max. total height (top of precleaner), mm/in.	1466/57.7	1466/57.7	1466/57.7
K	Wheel base length, mm/in.	597/23.5	597/23.5	597/23.5
L	Length, guard to handle (handles in), mm/in.	2038/80.2	2370/93.3	2719/107
M	Max. total length (handles in), mm/in.	2500/98.4	2793/110	2977/117.2
N	Max. total length (handles out, pointer down), mm/in.	3190/125.6	3483/137.1	3571/140.6
O	Max. total length (handles out, pointer extended), mm/in.	3670/144.5	3963/156	4051/159.5

Relays and fuses

PCB

Note: Make sure that the PCB set up is correct and agrees with the set up for the fuse and relay.

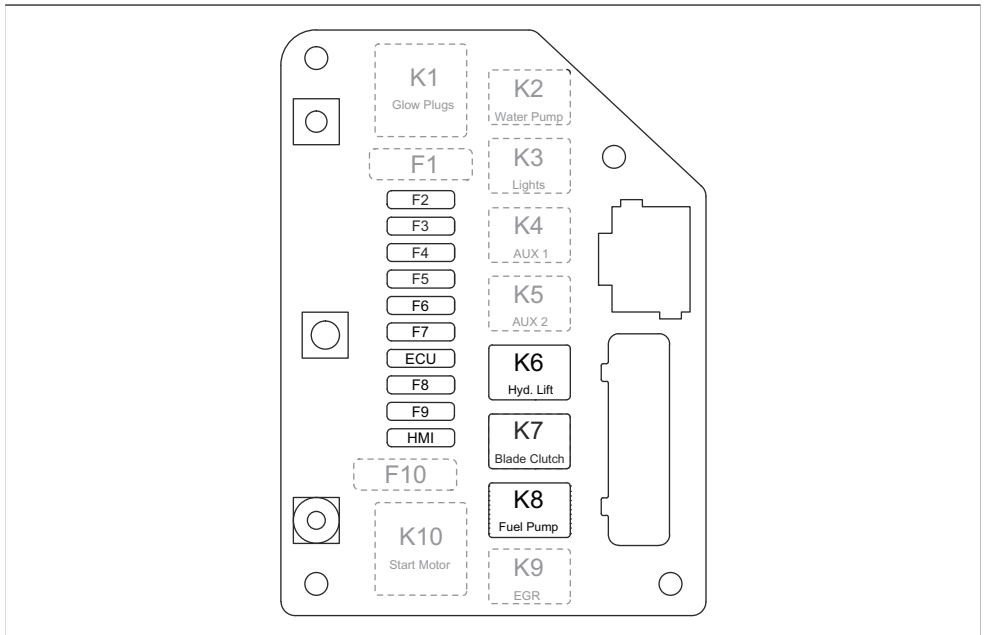

Function	Designation	Relay	Designation	Fuse
Glow plug (not used)	K1	70 A	F1	N/A
Water pump (optional)	K2	25 A	F2	25 A
Work light (optional)	K3	25 A	F3	7.5 A
AUX 1 (not used)	K4	25 A	F4	25 A
5th wheel (optional)	K5	25 A	F5	25 A
Hydraulic lift pump	K6	25 A	F6	25 A
Blade clutch	K7 ⁷	25 A ⁸	F7	15 A
Fuel pump	K8	25 A	F8	20 A
EGR valve (not used)	K9	25 A	F9	25 A
Start solenoid (not used)	K10	70 A	F10	N/A
Control system	N/A	N/A	HMI	15 A
ECU	N/A	N/A	ECU	25 A

Glow plug

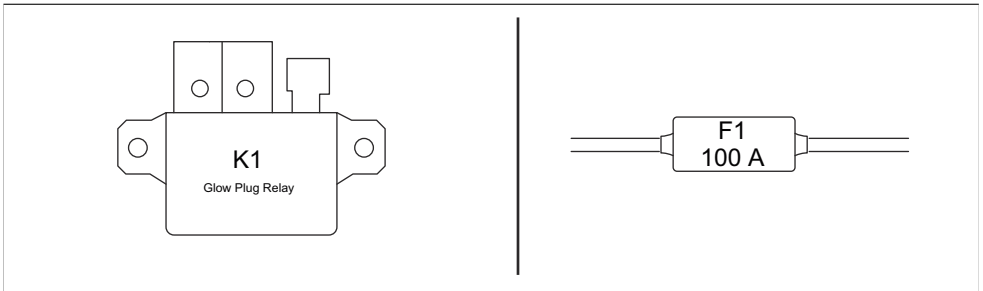

⁷ Safety-critical component serviced by a Husqvarna service dealer using only identical replacement parts. Do not do modifications to the safety-critical components.

⁸ Safety-critical component serviced by a Husqvarna service dealer using only identical replacement parts. Do not do modifications to the safety-critical components.

Relay box

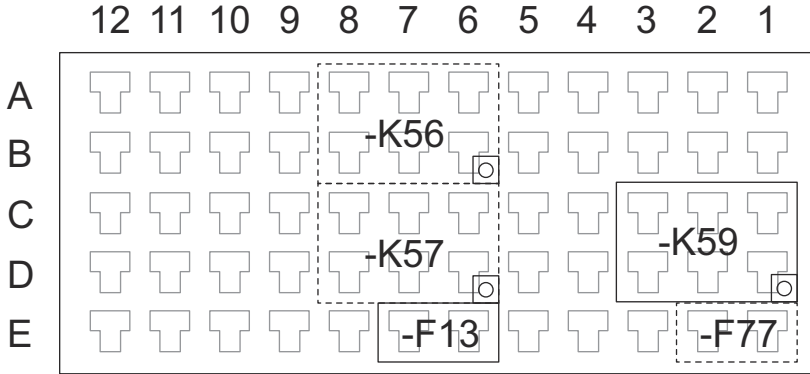

Dashed items optional

Micro ISO Relay pinout (C)

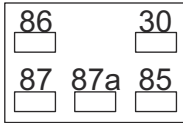

Box -X40 terminal

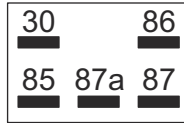

Relay bottom

Note marker on top
for correct orientation

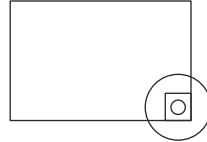

Designation	Function	Fuse
K56	5th wheel up (optional)	N/A
K57 ⁹	5th wheel down (optional)	N/A
K59	Neutral sensor	N/A
F13	Ignition key	1 A
F77	Aux supply (optional)	2 A

⁹ Safety-critical component serviced by a Husqvarna service dealer using only identical replacement parts. Do not do modifications to the safety-critical components.

Approved Husqvarna accessories

- Rear weight kit, 2 bars
- Dual light kit
- Water pump kit
- 5th wheel kit

Declaration of Conformity

EU Declaration of Conformity

We, **Husqvarna AB**, SE-561 82 Huskvarna, Sweden, tel: +46-36-146500, declare on our sole responsibility that the product:

Description	Floor cutting-off machine
Brand	Husqvarna
Type/Model	FS 7000D II, FS 7000DL II
Identification	Serial numbers dating from 2026 and onwards

complies fully with the following EU directives and regulations:

Directive/Regulation	Description
2006/42/EC	"relating to machinery"
2014/30/EU	"relating to electromagnetic compatibility"
2000/14/EC	"relating to outdoor noise"
2011/65/EU	"relating to restriction of hazardous substances"

and that the following standards and/or technical specifications are applied;

EN ISO 12100:2010
EN 13862:2021
EN 55012:2007+A1:2009
EN ISO 13766-1:2018
EN ISO 13766-2:2018
EN ISO 13849-1:2015
EN IEC 63000:2018

Conformity assessment procedure acc 2000/14/EC:
Annex V.

Measured sound power level: 115 dB(A)
Guaranteed sound power level: 119 dB(A)
2026-01-12

Husqvarna AB, Construction Division
Responsible for technical documentation



UK Importer:
Husqvarna UK Ltd
Preston Road, Co. Durham
DL5 6UP

A handwritten signature in black ink that reads "Christian Nyberg".

Christian Nyberg
Senior Director, R&D Heavy Equipment

Inhalt

Einleitung.....	74	Transport, Lagerung und Entsorgung.....	137
Sicherheit.....	88	Technische Daten.....	141
Betreiben.....	94	Zugelassenes Husqvarna Zubehör.....	149
Instand halten.....	115	Konformitätserklärung.....	150
Störungen beseitigen.....	132		

Einleitung

Warnung für Siliziumdioxid-Staub

Bei der Verwendung dieses Werkzeugs kann Siliziumdioxid-Staub entstehen (Siliziumdioxid ist ein grundlegender Bestandteil von Sand, Quarz, Ziegelton, Granit und zahlreichen anderen Mineralien und Gesteinen). Eine Exposition gegenüber übermäßigen Mengen von Siliziumdioxid-Staub kann zu Atemwegserkrankungen wie chronischer Bronchitis, Silikose und Lungenfibrose führen. Diese Erkrankungen können tödlich sein. Um die Exposition gegenüber Siliziumdioxid-Staub zu verringern, empfiehlt Husqvarna verschiedene Möglichkeiten:

- Verwendung von Wasser, um den Staub beim Schneiden oder Schleifen zu binden.
- Verwendung eines Staubabsaugsystems in Kombination mit dem Schneid- oder Schleifwerkzeug.
- Verwendung eines Luftreinigersystems in Kombination mit dem Staubsauger.
- Verwendung einer geeigneten Atemschutzmaske für das Material, das geschnitten oder geschliffen wird.

PSA-Anforderungen für Siliziumdioxid-Staub oder andere inhalierbare Substanzen können je nach lokalen

und nationalen Gesetzen und Vorschriften variieren. Bitte beachten Sie diese Gesetze und Vorschriften, um die zulässigen Expositionsgrenzwerte und PSA-Anforderungen zu bestimmen. Verwenden Sie stets geeignete Verfahren und PSA, um die Exposition zu verringern.

Gerätebeschreibung

Das Gerät ist ein handgeführter Fugenschneider mit einem Dieselmotor. Das Gerät hat ein einstellbares Leitrad, mit dem der Vorgang gut sichtbar und ein gerader Schnitt gewährleistet ist. Das Gerät verfügt über ein Bedienfeld mit HMI, die alle Funktionen überwacht und die Steuerung des Geräts für Sie ermöglicht.

Verwendungszweck

Das Gerät wird mit Diamantscheiben zum Nassschneiden harter Bodenmaterialien eingesetzt, beispielsweise für Beton, Asphalt und Stein. Jede andere Verwendung ist nicht korrekt.

Das Gerät wird von erfahrenen Bedienern im Industriebetrieb eingesetzt.

Geräteübersicht, linke Seite FS 7000D II

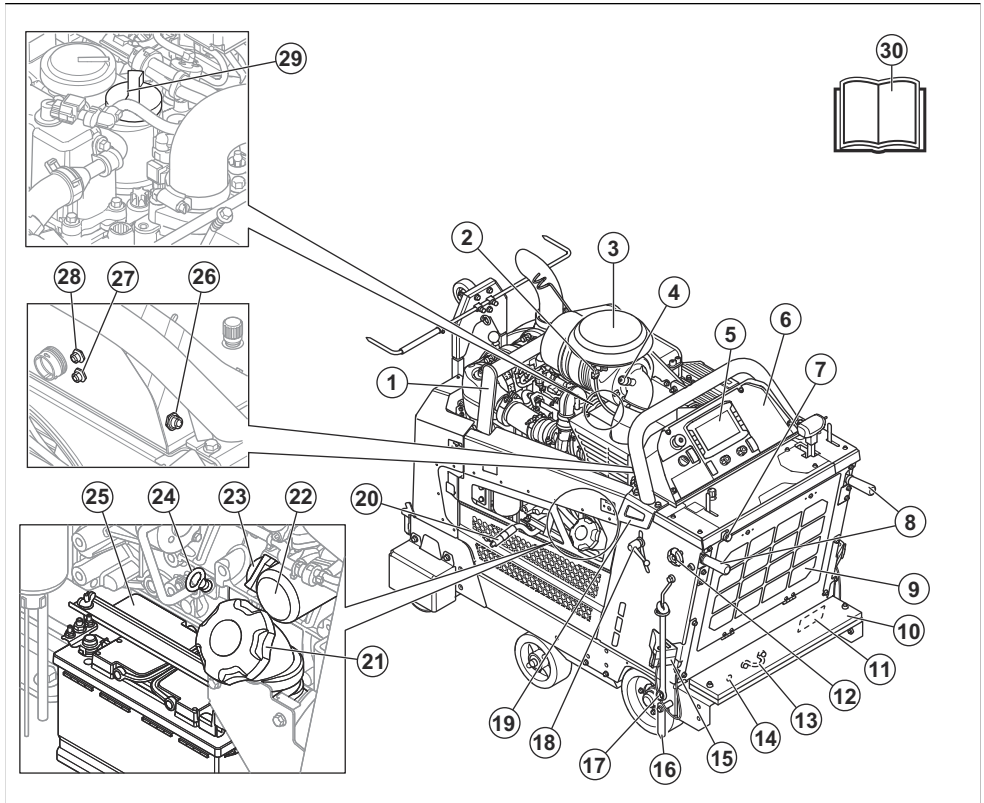

Hinweis: Das Gerät kann unterschiedliche Konfigurationen haben. Daher kann das Aussehen des Geräts von der Geräteübersicht abweichen.

- | | |
|--|--|
| <ol style="list-style-type: none"> 1. Verzurtpunkt 2. Luftfiltersensor 3. Luftfilter 4. Luftfilteranzeige 5. Mensch-Maschine-Schnittstelle (Human Machine Interface, HMI). Siehe <i>Überblick zur Mensch-Maschine-Schnittstelle (HMI) auf Seite 80</i>. 6. Bedienfeld. Siehe <i>Überblick zum Bedienfeld auf Seite 79</i>. 7. Wassereinlass 8. Griffe 9. Luftfilter des Kühlers 10. Gewichtssatz (Standard für FS 7000D II 1000 mm/42 Zoll, Zubehör für alle anderen Modelle) 11. Typenschild 12. Verriegelungshebel der Griffe, Anpassung der Länge | <ol style="list-style-type: none"> 13. Verzurtpunkt 14. Manuelle Achsverstellung 15. Parkkeil 16. Hinteres Leitrad 17. Schraubenschlüssel 18. Verriegelungshebel der Griffe, Anpassung der Höhe 19. Verzurtpunkt 20. Ablassschlauch für Motoröl 21. Kraftstofftankdeckel 22. Motorölfilter 23. Öltankdeckel für Motoröl 24. Motorölmessstab 25. Akku 26. X50 HSH 27. Anschluss X77 28. Kamera X54 29. Öltankdeckel für Motoröl 30. Bedienungsanleitung |
|--|--|

Geräteübersicht, rechte Seite FS 7000D II

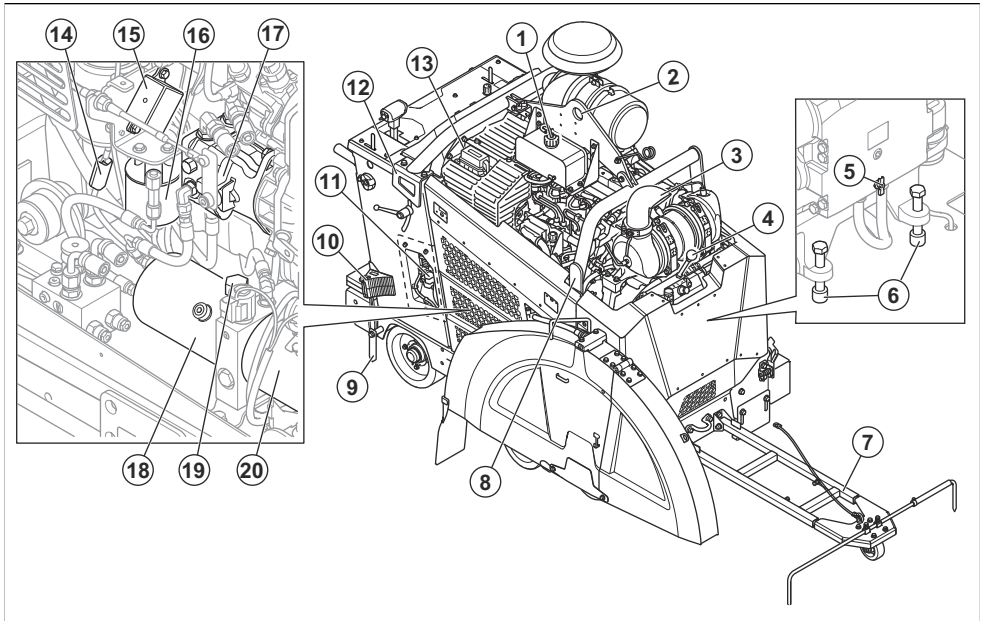

Hinweis: Das Gerät kann unterschiedliche Konfigurationen haben. Daher kann das Aussehen des Geräts von der Geräteübersicht abweichen.

- | | |
|---|---|
| <ol style="list-style-type: none"> 1. Deckel Motorkühlmittel 2. Hebeöse 3. Abgasnachbehandlungssystem 4. Schalthebel, 3-Ganggetriebe-Modell 5. Wasserablassventil für Getriebe 6. Schrauben für Riemenspannung 7. Einstellbares Leitrad 8. Verzurrpunkt | <ol style="list-style-type: none"> 9. Hinteres Leitrad 10. Parkkeil (optional für Nordamerika) 11. Relais- und Sicherungsbox 12. Verzurrpunkt 13. Relais- und Sicherungsbox 14. Sicherung, Glühkerze 15. Relais, Glühkerze 16. Hydraulikfilter 17. Pumpe für hydrostatisches Getriebe 18. Servobehälter 19. Öffnung des Hydraulikbehälters 20. Pumpe für Hydraulikhub |
|---|---|

Geräteübersicht, linke Seite FS 700DL II

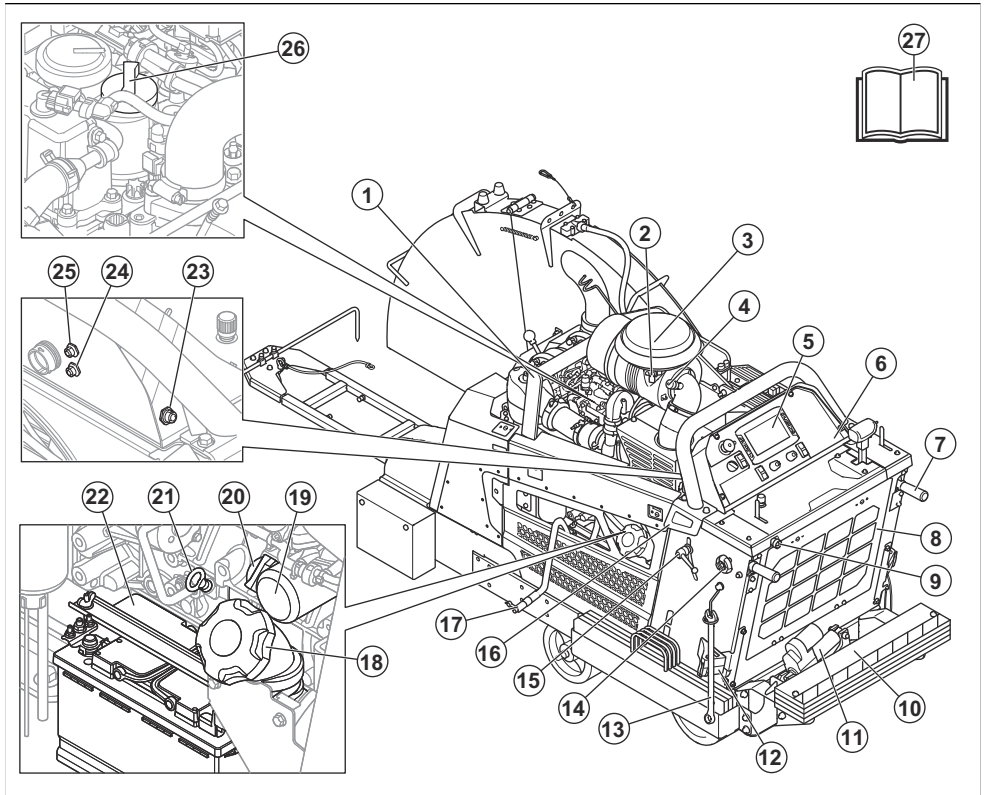

Hinweis: Das Gerät kann unterschiedliche Konfigurationen haben. Daher kann das Aussehen des Geräts von der Geräteübersicht abweichen.

- | | |
|--|---|
| <ol style="list-style-type: none"> 1. Verzurppunkt 2. Umgebungstemperatursensor 3. Luftfilter 4. Luftfilteranzeige 5. Mensch-Maschine-Schnittstelle (Human Machine Interface, HMI). Siehe <i>Überblick zur Mensch-Maschine-Schnittstelle (HMI) auf Seite 80.</i> 6. Bedienfeld. Siehe <i>Überblick zum Bedienfeld auf Seite 79.</i> 7. Griffe 8. Luftfilter des Kühlers 9. Wassereinlass 10. Gewichte-Satz | <ol style="list-style-type: none"> 11. Fünftes Rad 12. Parkkeil 13. Schraubenschlüssel 14. Verriegelungshebel der Griffe, Anpassung der Länge 15. Verriegelungshebel der Griffe, Anpassung der Höhe 16. Verzurppunkt 17. Ablassschlauch für Motoröl 18. Kraftstofftankdeckel 19. Motorölfilter 20. Öltankdeckel für Motoröl 21. Motorölmesstab 22. Akku 23. -X50 HSH 24. -Anschluss X77 25. -Kamera X54 26. Öltankdeckel für Motoröl 27. Bedienungsanleitung |
|--|---|

Geräteübersicht, rechte Seite FS 7000DL II

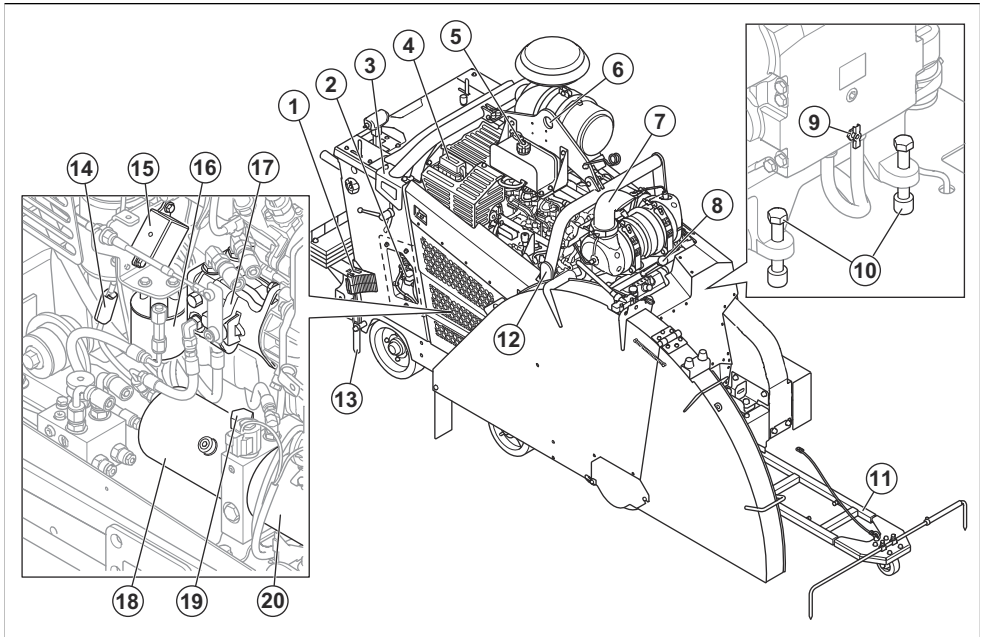

Hinweis: Das Gerät kann unterschiedliche Konfigurationen haben. Daher kann das Aussehen des Geräts von der Geräteübersicht abweichen.

1. Parkkeil (optional für Nordamerika)
2. Relais- und Sicherungsbox
3. Verzurrpunkt
4. Relais- und Sicherungsbox
5. Deckel Motorkühlmittel
6. Hebeöse
7. Dieseloxidationskatalysator, DOC
8. Schalthebel, 3-Ganggetriebe-Modell

9. Wasserablassventil für Getriebe
10. Schrauben für Riemenspannung
11. Einstellbares Leitrad
12. Verzurrpunkt
13. Hinteres Leitrad
14. Sicherung, Glühkerze
15. Relais, Glühkerze
16. Hydraulikfilter
17. Hydraulische Antriebspumpe
18. Servbehälter
19. Öffnung des Hydraulikbehälters
20. Pumpe für Hydraulikhub

Überblick zum Bedienfeld

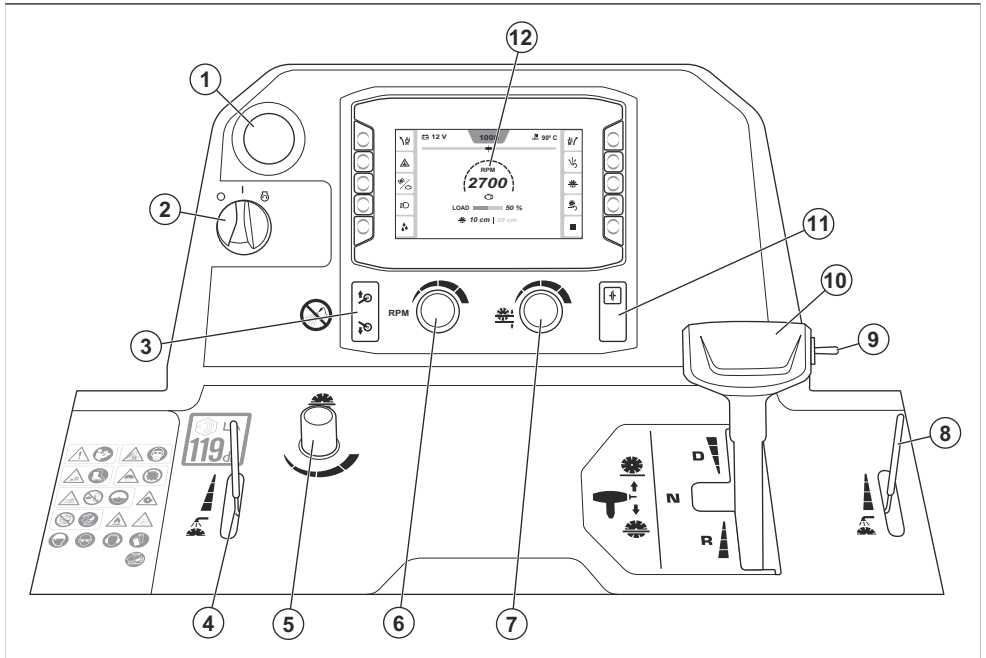

1. Maschinen-Stopp
2. Startschalter des Motors
3. Taste zum Anheben oder Absenken des 5. Rads
4. Hebel zum Einstellen des Wasserventils
5. Einstellknopf für die Absenkgeschwindigkeit der Trennscheibe
6. Einstellknopf der Drehzahl für Motor und Trennscheibe
7. Einstellknopf für den Trennscheibentiefe-Stopp
8. Hebel zum Einstellen des Wasserventils
9. Schalter zum Anheben oder Absenken der Trennscheibe
10. Antriebssteuerhebel
11. Kupplung
12. Mensch-Maschine-Schnittstelle (Human Machine Interface, HMI), siehe *Überblick zur Mensch-Maschine-Schnittstelle (HMI) auf Seite 80*

Überblick zur Mensch-Maschine-Schnittstelle (HMI)

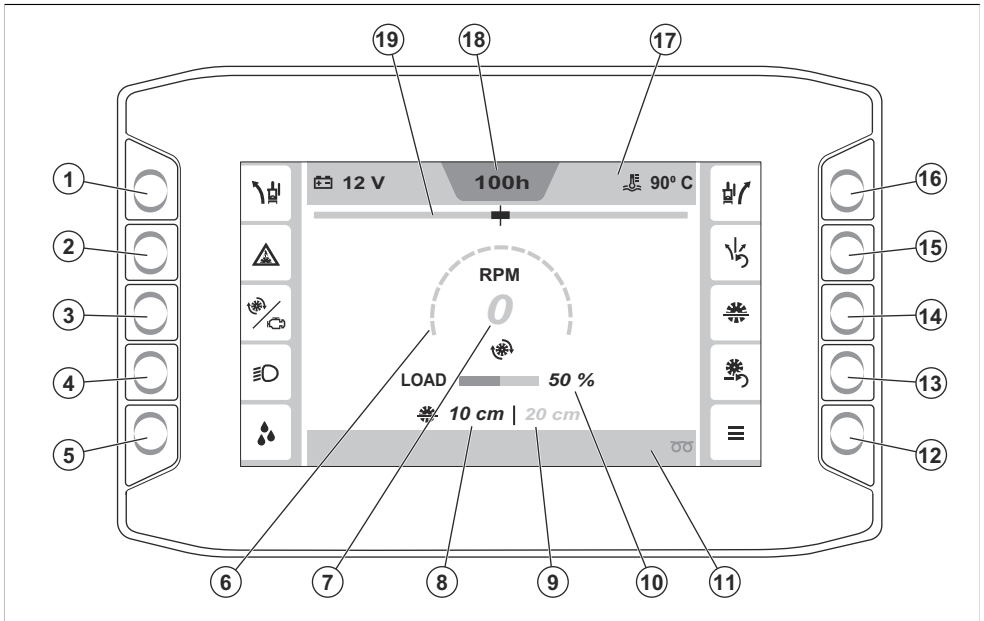

1. Passt die Funktion E-track links an. Weitere Informationen über die Funktion E-track finden Sie unter *E-track-Funktion auf Seite 106*.
2. Taste zum Ein- oder Ausschalten des Wassersicherheitsschalters. Weitere Informationen über den Wassersicherheitsschalter finden Sie unter *So aktivieren und deaktivieren Sie den Wassersicherheitsschalter auf Seite 106*.
3. Taste zum Umschalten zwischen Informationen über die Drehzahl des Motors und der Trennscheibe. Weitere Informationen finden Sie unter *Drehzahlmesser auf Seite 106*.
4. ON/OFF-Taste für die Leuchten. (Falls vorhanden. Die Leuchten sind als Zubehör erhältlich.) Weitere Informationen finden Sie unter *Zubehör auf Seite 104*.
5. ON/OFF-Taste für die Wasserpumpe. (Falls vorhanden. Die Wasserpumpe ist als Zubehör erhältlich.) Weitere Informationen finden Sie unter *Zubehör auf Seite 104*.
6. Messgerät für Drehzahl des Motors bzw. der Trennscheibe. Weitere Informationen finden Sie unter *Drehzahlmesser auf Seite 106*.
7. Wert für Drehzahl des Motors bzw. der Trennscheibe.
8. Aktuelle Trennscheibentiefe
9. Einstellen der Klingentiefe
10. Aktuelle Arbeitslast
11. Untere Leiste. Weitere Informationen finden Sie unter *Symbole in der unteren Leiste der HMI auf Seite 86*.
12. Hauptmenü. Weitere Informationen finden Sie unter *„Hauptmenü“ auf Seite 107*.
13. Reset-Taste für die Trennscheibentiefe
14. ON/OFF-Taste für den Trennscheibentiefen-Stopp. Weitere Informationen finden Sie unter *Trennscheibentiefen-Stopp auf Seite 110*.
15. Reset-Taste für die Funktion E-track. Weitere Informationen über die Funktion E-track finden Sie unter *E-track-Funktion auf Seite 106*.
16. Passt die Funktion E-track rechts an. Weitere Informationen über die Funktion E-track finden Sie unter *E-track-Funktion auf Seite 106*.
17. Obere Leiste. Weitere Informationen finden Sie unter *Symbole in der oberen Leiste der HMI auf Seite 84*.
18. Motorstundenzähler
19. Anzeige für die Funktion E-track

Symbole auf dem Gerät



WARNUNG! Dieses Gerät kann gefährlich sein und schwere oder tödliche Verletzungen des Bedieners oder anderer Personen verursachen. Gehen Sie vorsichtig vor, und verwenden Sie das Gerät ordnungsgemäß.

Lesen Sie die Bedienungsanleitung sorgfältig durch, und machen Sie sich mit den Anweisungen vertraut, bevor Sie das Gerät benutzen.



Der Staub kann zu gesundheitlichen Problemen führen. Tragen Sie einen zugelassenen Atemschutz. Atmen Sie die Abgase nicht ein. Verwenden Sie ein Gerät mit Verbrennungsmotor nicht in Innenräumen oder in Bereichen ohne ausreichende Luftzufuhr.

Tragen Sie einen Atemschutz. Siehe *Persönliche Schutzausrüstung auf Seite 90*.



Gefahr durch Schnittverletzungen. Halten Sie alle Körperteile stets von der Trennscheibe fern.

Tragen Sie Sicherheitsschuhe. Siehe *Persönliche Schutzausrüstung auf Seite 90*.



Der Trennscheibenschutz muss immer am Gerät montiert sein. Es sollten nicht mehr als 180 ° der Trennscheibe sichtbar sein.

Betreiben Sie das Gerät in keinem Fall ohne einen Trennscheibenschutz.



Halten Sie alle Körperteile von der Scheibe und allen anderen beweglichen Teilen fern.

Greifen Sie während des Betriebs niemals in das Innere des Geräts.

Stellen Sie stets sicher, dass der Trennscheibenschutz montiert ist.



Gehen Sie niemals auf Rampen und Anstiegen vorwärts.

Befahren Sie Abwärtsrampen und Gefälle immer rückwärts.

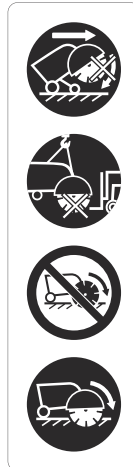

Jegliche Umplatzierung der Maschine außerhalb des Schneidbereichs muss ausgeführt werden, wenn sich das Werkzeug nicht in Rotation befindet.

Entfernen Sie vor dem Transport und vor dem Anheben des Geräts die Trennscheibe, um eine Beschädigung der Trennscheibe zu vermeiden.

Betreiben Sie das Gerät in keinem Fall ohne einen Trennscheibenschutz.

Bringen Sie den Trennscheibenschutz so an, dass er immer mehr als 180° der Trennscheibe abdeckt.

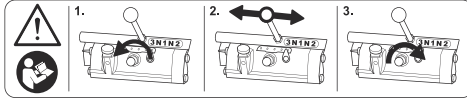

WARNUNG! Lesen Sie vor dem Wechsel von Ausrüstung das Handbuch. Weitere Informationen finden Sie unter *So wechseln Sie den Gang an einem 3-Ganggetriebe-Modell auf Seite 99.*



Heben Sie bei der Prüfung des Motorölstands die Säge nicht an.



Stellen Sie sicher, dass die Säge ohne Trennscheibe waagrecht ist, wenn Sie den Motorölstand prüfen.



Rotationsrichtung des Sägeblatts.



Tragen Sie einen zugelassenen Augenschutz mit seitlicher Abschirmung. Siehe *Persönliche Schutzausrüstung auf Seite 90.*



Tragen Sie einen zugelassenen Gehörschutz. Siehe *Persönliche Schutzausrüstung auf Seite 90.*



Tragen Sie einen Kopfschutz. Siehe *Persönliche Schutzausrüstung auf Seite 90.*



Tragen Sie zugelassene Schutzhandschuhe. Siehe *Persönliche Schutzausrüstung auf Seite 90.*



Maximal zulässige Trennscheibengröße.



Hebel für Wasserkühlsystem.



Drehknopf zur Anpassung der Absenkgeschwindigkeit der Scheibe.



Drehknopf zur Anpassung des Klingentiefe-Stopps.



Werfen Sie dieses Bedienungshandbuch nicht weg.



Quetschgefahr für den Fuß. Halten Sie Körperteile vom 5. Rad fern.



Vergewissern Sie sich, dass die Trennscheibe nicht stumpf ist und keine Beschädigungen, z. B. Risse, aufweist.



Verwenden Sie das Gerät nicht in der Nähe von brennbaren Materialien oder Gasen.



Stellen Sie sicher, dass die Trennscheibe für die auf dem Typenschild des Geräts festgelegte Drehzahl bzw. eine höhere Drehzahl anwendbar ist. Eine Trennscheibe, die mit zu hoher Geschwindigkeit betrieben wird, kann brechen oder schwere Schäden oder Verletzungen verursachen.



Reinigen Sie das Bedienfeld keinesfalls mit Hochdruckwasser.



Heiße Oberfläche.



Motoröl.



Messstab.



Schalter zum Anheben oder Absenken der Trennscheibe.



Vorwärtsfahrgeschwindigkeit.



Neutralstellung.



Rückwärtsfahrgeschwindigkeit.



Motor aus.



Zündung ein.



Motor startet.



Um das Gerät anzuheben, befestigen Sie das Hebezeug an der Hebeöse des Geräts.



Ein- oder Auskuppeln der Kupplung.



Taste zum Anheben oder Absenken des 5. Rads.



Kraftstoffsymbol.



Dieses Gerät entspricht den geltenden EG-Richtlinien.



Dieses Gerät entspricht EESS und ACMA für Neuseeland und Australien.



Dieses Gerät entspricht den geltenden ukrainischen Richtlinien.



Geräuschemissionen an die Umwelt gemäß EU- und UK-Richtlinien und -Vorschriften. Der garantierte Schalleistungspegel des Geräts ist unter *Technische Daten auf Seite 141* und auf dem Etikett angegeben.

Hinweis: Sonstige Symbole/Aufkleber auf dem Gerät beziehen sich auf Zertifizierungsanforderungen, die in einigen Märkten gelten.

Symbole auf der HMI

Symbole in der oberen Leiste der HMI

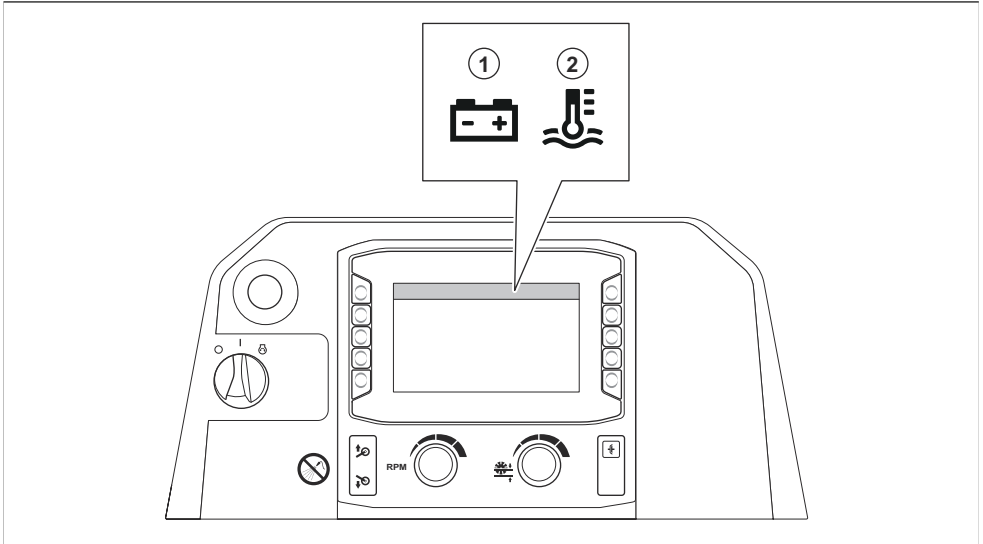

Position	Beschreibung
1	Akkuspannung
2	Aktuelle Kühlmitteltemperatur

Symbole in den Seitenleisten der HMI

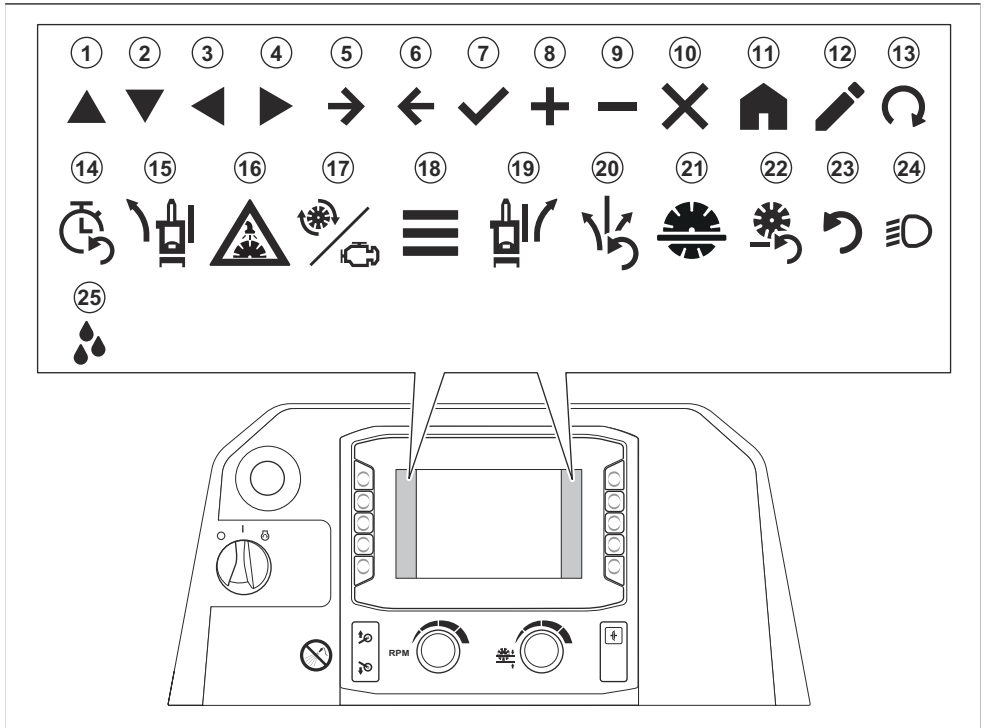

Position	Beschreibung
1	Auf
2	Ab
3	Links
4	Rechts
5	Vorwärts
6	Rückwärts
7	Bestätigen
8	Erhöhen
9	Verringern
10	Schließen/Abbrechen
11	Home
12	Bearbeiten
13	Regeneration starten

Position	Beschreibung
14	Servicetimer zurücksetzen
15	Anpassung E-track links (optional)
16	Wassersicherheitssystem ON/OFF
17	Drehzahl Trennscheibe/Motor
18	Hauptmenü
19	Anpassung E-track rechts (optional)
20	Zurücksetzen E-track (optional)
21	Trennscheibentiefen-Stopp
22	Trennscheibentiefen-Stopp zurücksetzen
23	Zurücksetzen
24	Leuchten (Zubehör)
25	Wasserpumpe (Zubehör)

Symbole in der unteren Leiste der HMI

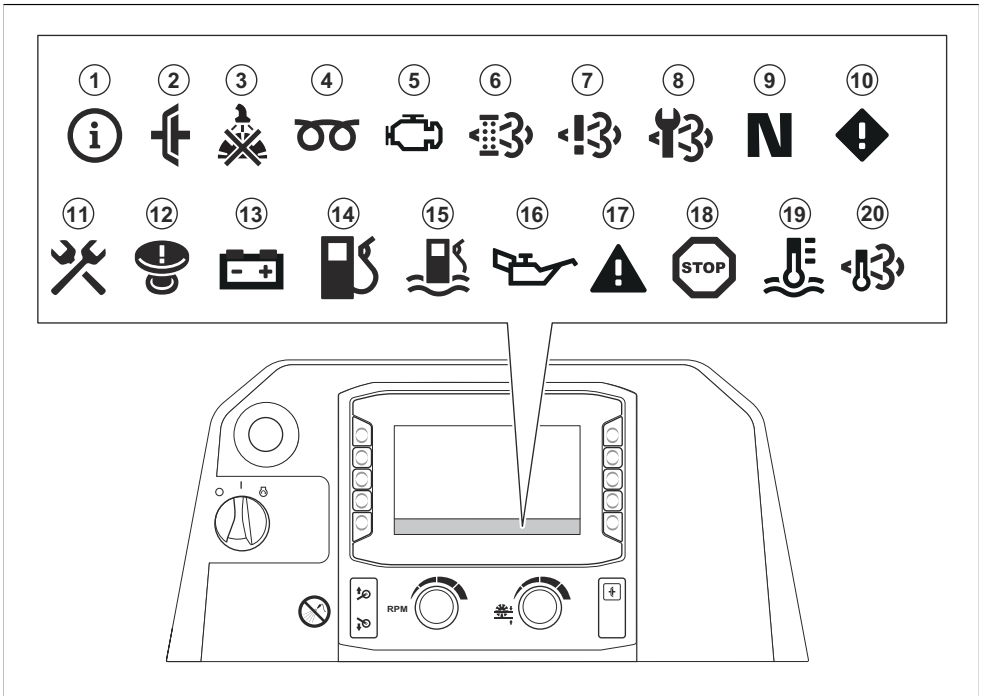

Position	Beschreibung
1	Information
2	Die Kupplung ist beim Versuch, das Gerät zu starten, eingerückt. Auskuppeln, bevor das Gerät gestartet wird.
3	Der Wasserdruck im Wasserkühlsystem für die Trennscheibe ist zu niedrig.
4	Motorvorwärmung. Weitere Informationen finden Sie in der Motor-Betriebsanleitung.
5	Ein Motorfehler liegt vor. Weitere Informationen finden Sie in der Motor-Betriebsanleitung.
6	Es ist erforderlich, eine Regeneration durchzuführen. Siehe <i>Regenerierung auf Seite 131</i> . ¹⁰
7	Fehler im NOx-Diagnosesteuersystem.
8	Wartung des Dieselpartikelfilters (DPF) veranlassen. Eine Husqvarna Servicewerkstatt kontaktieren.
9	Der Antriebssteuerhebel befindet sich in der Neutralstellung.
10	Vorsichtsmeldung. Weitere Informationen finden Sie unter <i>Menü „Aktive Fehler“ auf Seite 107</i> .
11	Gelbes Symbol: Wartungsarbeiten am Gerät müssen in weniger als 10 Betriebsstunden durchgeführt werden. Rotes Symbol: Es müssen Wartungsarbeiten am Gerät durchgeführt werden.
12	Der Maschinenstopp ist aktiviert. Maschinen-Stopptaste zurücksetzen und Zündung einschalten.
13	Der Akku wird nicht aufgeladen.
14	Der Kraftstofffüllstand ist niedrig.
15	Wasser befindet sich im Kraftstoff. Siehe <i>So entleeren Sie den Wasserabscheider für den Kraftstofffilter auf Seite 120</i> .
16	Der Motoröldruck ist niedrig.
17	Symbol in Rot und Schwarz: Warmmeldung. Weitere Informationen finden Sie unter <i>Menü „Aktive Fehler“ auf Seite 107</i> . Symbol in Rot und Weiß: Fehlermeldung. Weitere Informationen finden Sie unter <i>Menü „Aktive Fehler“ auf Seite 107</i> .
18	Der Motor wurde gestoppt. Der Betrieb kann nicht fortgesetzt werden.
19	Der Motor ist zu heiß. Der Betrieb kann nicht fortgesetzt werden. Weitere Informationen finden Sie in der Motor-Betriebsanleitung.
20	Die Abgastemperatur ist hoch.

¹⁰ Gilt nur für Geräte, die der Euro-Norm „Schadstoffklasse Euro 5“ entsprechen.

Typenschild

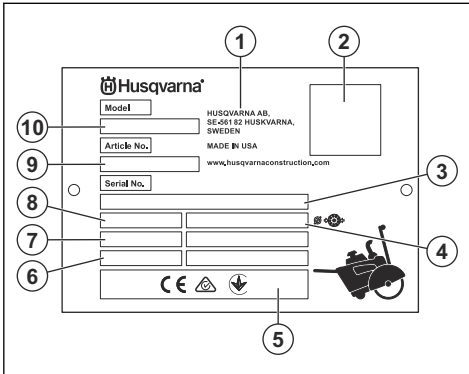

1. Hersteller
2. QR-Code (HID)
3. Seriennummer
4. Klingengröße
5. Konformitätskennzeichnung
6. Produktionsjahr/-woche

7. Motorleistung
8. Gewicht
9. Artikelnummer
10. Gerätetyp

Schäden am Gerät

Wir haften nicht für Schäden an unserem Gerät, wenn:

- das Gerät nicht ordnungsgemäß repariert wird.
- das Gerät mit Teilen repariert wird, die nicht vom Hersteller stammen oder nicht vom Hersteller zugelassen sind.
- ein Zubehörteil mit dem Gerät verwendet wird, das nicht vom Hersteller stammt oder nicht vom Hersteller zugelassen ist.
- das Gerät nicht bei einem zugelassenen Service Center oder von einem zugelassenen Fachmann repariert wird.

Emissionen nach Euro V



WARNUNG: Bei jeglichen Manipulationen des Motors erlischt die EU-Typgenehmigung für dieses Gerät.

Sicherheit

Sicherheitsdefinitionen

Warnungen, Vorsichtsmaßnahmen und Hinweise weisen auf besonders wichtige Teile der Bedienungsanleitung hin.



WARNUNG: Wird verwendet, wenn bei Nichtbeachtung der Anweisungen in diesem Handbuch die Gefahr von Verletzung oder Tod des Bedieners oder anderer Personen besteht.



ACHTUNG: Wird verwendet, wenn bei Nichtbeachtung der Anweisungen in diesem Handbuch die Gefahr von Schäden am Gerät, an anderen Materialien oder in der Umgebung besteht.

Hinweis: Wird für weitere Informationen verwendet, die in bestimmten Situationen nötig sind.

Allgemeine Sicherheitshinweise



WARNUNG: Lesen Sie die folgenden Warnhinweise, bevor Sie das Gerät verwenden.

- Dieses Gerät ist ein gefährliches Werkzeug, wenn Sie nicht aufpassen oder es unsachgemäß

verwenden. Dieses Gerät kann schwere oder tödliche Verletzungen des Bedieners oder anderer Personen verursachen. Es ist sehr wichtig, dass Sie vor der Anwendung des Geräts den Inhalt dieser Bedienungsanleitung gelesen und verstanden haben.

- Der Gebrauch dieses Geräts ist Personen (einschließlich Kindern), die über eingeschränkte körperliche, sensorische oder geistige Fähigkeiten verfügen oder denen es an der erforderlichen Erfahrung und Kenntnissen mangelt, untersagt.
- Bewahren Sie alle Warn- und Sicherheitshinweise auf.
- Halten Sie alle geltenden Gesetze und Vorschriften ein.
- Der Bediener und dessen Arbeitgeber müssen die mit dem Betrieb des Geräts verbundenen Gefahren kennen und vermeiden.
- Untersagen Sie allen Personen die Benutzung des Geräts, bis diese den Inhalt der Bedienungsanleitung gelesen und verstanden haben.
- Verwenden Sie das Gerät nicht, ohne vorher dafür geschult worden zu sein. Stellen Sie sicher, dass alle Bediener Schulungen erhalten.
- Lassen Sie nicht zu, dass Kinder das Gerät verwenden.
- Es dürfen nur zugelassene Personen mit dem Gerät arbeiten.

- Der Bediener ist für Unfälle verantwortlich, die anderen Personen zustoßen oder an deren Eigentum entstehen.
- Verwenden Sie das Gerät nicht, wenn Sie müde oder krank sind oder unter Einfluss von Alkohol, Drogen oder Medikamenten stehen.
- Lassen Sie immer Vorsicht walten, und arbeiten Sie mit gesundem Menschenverstand.
- Dieses Gerät erzeugt beim Betrieb ein elektromagnetisches Feld. Dieses Feld kann sich unter bestimmten Bedingungen auf die Funktionsweise aktiver oder passiver medizinischer Implantate auswirken. Um die Gefahr von Situationen, die zu schweren oder tödlichen Verletzungen führen können, zu verringern, sollten Personen mit einem medizinischen Implantat vor der Nutzung dieses Gerätes mit ihrem Arzt und dem Hersteller des Implantats sprechen.
- Halten Sie das Gerät sauber. Stellen Sie sicher, dass Symbole und Aufkleber deutlich lesbar sind.
- Verwenden Sie das Gerät nicht, wenn es beschädigt ist.
- Nehmen Sie keine Modifikationen am Gerät vor.
- Bedienen Sie das Gerät nicht, wenn die Möglichkeit besteht, dass andere Personen Modifikationen daran vorgenommen haben.
- Das Gerät kann Objekte mit hoher Geschwindigkeit auswerfen. Stellen Sie sicher, dass alle Personen im Arbeitsbereich zugelassene persönliche Schutzausrüstung tragen. Entfernen Sie lose Gegenstände aus dem Arbeitsbereich.
- Die fehlerhafte Bedienung des Geräts kann dazu führen, dass die Trennscheibe bricht und Verletzungen sowie Schäden verursacht.
- Stellen Sie sicher, dass Sie wissen, wie der Motor in einem Notfall schnell gestoppt werden kann.
- Achten Sie darauf, dass sich Kinder, umstehenden Personen und Tiere nicht im Arbeitsbereich aufhalten und in einem sicheren Abstand zum Gerät befinden. Ein Sicherheitsabstand von 5 m zu allen Seiten des Geräts muss eingehalten werden.
- Achten Sie auf einen sauberen und hellen Arbeitsbereich.
- Stellen Sie sicher, dass die elektrischen Kabel im Arbeitsbereich nicht stromführend sind.
- Bevor Sie das Gerät in Betrieb nehmen, finden Sie heraus, ob es versteckte Drähte, Kabel und Rohrleitungen im Arbeitsbereich gibt. Wenn das Gerät auf ein verborgenes Objekt trifft, halten Sie den Motor sofort an, und prüfen Sie Gerät und Objekt. Nehmen Sie das Gerät erst wieder in Betrieb, nachdem Sie sich vergewissert haben, dass der weitere Betrieb sicher ist.
- Vermeiden Sie es, das Gerät bei schlechtem Wetter zu benutzen, beispielsweise bei dichtem Nebel, starkem Regen oder Wind oder bei großer Kälte. Die Arbeit unter schlechten Witterungsbedingungen ermüdet und kann gefährliche Situationen herbeiführen, beispielsweise durch rutschige Untergründe.

Sicherheitshinweise für den Betrieb



WARNUNG: Lesen Sie die folgenden Warnhinweise, bevor Sie das Gerät verwenden.

- Lesen Sie die Warnhinweise, die vom Hersteller der Trennscheibe für deren Nutzung bereitgestellt werden.
- Stellen Sie sicher, dass das Gerät korrekt zusammengebaut ist.
- Tragen Sie eine persönliche Schutzausrüstung. Siehe *Persönliche Schutzausrüstung auf Seite 90*.
- Das Gerät nur mit montiertem Trennscheibenschutz und Schutzabdeckungen starten.
- Betreiben Sie das Gerät nur, wenn der vordere Teil des Trennscheibenschutzes nach unten geklappt wurde. Eine Ausnahme kann gelten, wenn nur mit nach oben geklapptem Trennscheibenschutz Zugang zum Arbeitsbereich zu erhalten ist.
- Stellen Sie sicher, dass Sie während der Arbeit eine sichere und stabile Position einnehmen.
- Seien Sie sehr vorsichtig, wenn Sie an Hängen arbeiten. Das Gerät ist schwer und kann beim Abrutschen schwere Verletzungen verursachen.
- Betreiben Sie das Gerät nicht außerhalb des Arbeitsbereichs.
- Verwenden Sie das Gerät nicht in Bereichen, in denen Feuer oder Explosionen auftreten können.
- Stellen Sie sicher, dass sich nur befugte Personen im Arbeitsbereich befinden.
- Bevor Sie sich vom Gerät entfernen, schalten Sie den Motor ab und vergewissern Sie sich, dass keine Gefahr eines versehentlichen Starts besteht.
- Stellen Sie sicher, dass sich kein Material lösen und den Bediener verletzen kann.
- Kleiden Sie sich richtig. Tragen Sie keine lose Kleidung und keinen Schmuck. Halten Sie Haar und Kleidung von beweglichen Teilen fern. Lose sitzende Kleidung, Schmuck oder langes Haar kann von beweglichen Teilen erfasst werden.
- Bedienen Sie das Gerät nur dann, wenn Sie bei einem Unfall Hilfe bekommen können.
- Verwenden Sie das Gerät nicht, wenn Sie müde oder erschöpft sind. Es ist wichtig, während des Betriebs regelmäßig eine Pause einzulegen.
- Einige Ausführungen des Geräts verfügen nicht über Parkkeile. Wenn Ihr Gerät über keine Parkkeile verfügt, verlassen Sie es nicht, wenn es auf einem Hang steht. Wenn das Gerät an einem Hang geparkt werden muss, vergewissern Sie sich, dass es hinreichend befestigt ist und sich nicht bewegen kann.
- Stellen Sie die Bediengriffe auf die kürzeste Position ein, wenn Sie das Gerät nicht bedienen. Dies

verringert das Risiko, über die Bedienelemente zu stolpern und zu fallen.

Abgase – Sicherheit



WARNUNG: Lesen Sie die folgenden Warnhinweise, bevor Sie das Gerät verwenden.

- Das Einatmen von Abgasen über längere Zeit kann eine Gefahr für die Gesundheit darstellen.
- Die Abgase des Motors enthalten Kohlenmonoxid – ein geruchloses, giftiges und sehr gefährliches Gas. Das Einatmen von Kohlenmonoxid kann tödlich sein. Da Kohlenmonoxid geruchs- und farblos ist, kann es nicht wahrgenommen werden. Bei einer Kohlenmonoxidvergiftung kann es zu Schwindelsymptomen kommen, aber es ist auch möglich, dass eine Person ohne Vorwarnung bewusstlos wird, wenn die Menge oder Konzentration an Kohlenmonoxid dafür hoch genug ist.
- Abgase, die Sie sehen oder riechen können, enthalten auch Kohlenmonoxid.
- Verwenden Sie ein Gerät mit Verbrennungsmotor nicht in Innenräumen und/oder in Bereichen ohne ausreichende Luftzufuhr.

Vibrationen Sicherheit



WARNUNG: Lesen Sie die folgenden Warnhinweise, bevor Sie das Produkt benutzen.

- Beim Betrieb des Geräts kommt es zu Vibrationen, die vom Gerät auf den Anwender übertragen werden. Regelmäßiger und häufiger Betrieb des Geräts kann zu Verletzungen des Anwenders führen oder Symptome verstärken. Es kann zu Verletzungen an Fingern, Händen, Handgelenken, Armen, Schultern und/oder Nerven sowie bei der Blutversorgung oder an anderen Körperteilen kommen. Die Verletzungen können hinderlich und/oder chronisch werden und sich allmählich über Wochen, Monate oder Jahre hinweg verstärken. Zu möglichen Verletzungen können Schäden am Blutkreislauf, am Nervensystem, an Gelenken und anderen Körperteilen gehören.
- Symptome können während des Betriebs des Geräts oder zu einem anderen Zeitpunkt auftreten. Wenn Sie bereits Symptome haben und das Gerät weiter bedienen, können sich die Symptome verstärken oder chronisch werden. Wenn Sie diese oder andere Symptome an sich bemerken, wenden Sie sich an einen Arzt:
 - Taubheit, Gefühlsverlust, Kribbeln, Stechen, Schmerz, Brennen, Pochen, Steifheit, Schwerfälligkeit, Verlust von Kraft, Veränderungen an Hautfarbe oder Hautzustand.

- Bei niedrigen Temperaturen können sich die Symptome verstärken. Tragen Sie warme Kleidung und halten Sie Ihre Hände warm und trocken, wenn Sie das Gerät in kalten Umgebungen betreiben.
- Warten und betreiben Sie das Gerät gemäß den Anweisungen der Bedienungsanleitung, um einen vorschrittmäßigen Vibrationspegel sicherzustellen.
- Platzieren Sie Ihre Hände nur auf dem Griff bzw. den Griffen. Halten Sie alle anderen Körperteile vom Gerät fern.
- Stoppen Sie das Gerät sofort, wenn plötzlich starke Vibrationen auftreten. Setzen Sie den Betrieb erst fort, wenn die Ursache für die gesteigerten Vibrationen beseitigt wurde.

Lärm – Sicherheit



WARNUNG: Lesen Sie die folgenden Warnhinweise, bevor Sie das Gerät verwenden.

- Ein hoher Geräuschpegel und Lärmbelastung über einen langen Zeitraum können zu lärmbedingten Hörschäden führen.
- Um den Geräuschpegel auf einem Minimum zu halten, warten und betreiben Sie das Gerät gemäß den Anweisungen der Bedienungsanleitung.
- Untersuchen Sie den Schalldämpfer auf Beschädigungen. Stellen Sie sicher, dass der Schalldämpfer fest am Gerät montiert ist.
- Tragen Sie einen zugelassenen Gehörschutz beim Arbeiten mit dem Gerät.
- Beachten Sie Warnsignale und Stimmen, wenn Sie einen Gehörschutz tragen. Entfernen Sie den Gehörschutz, wenn das Gerät ausgeschaltet wird, es sei denn, er ist bei dem Geräuschpegel in Ihrem Arbeitsbereich erforderlich.

Persönliche Schutzausrüstung



WARNUNG: Lesen Sie die folgenden Warnhinweise, bevor Sie das Gerät verwenden.

- Tragen Sie stets die zugelassene persönliche Schutzausrüstung, wenn Sie das Gerät bedienen, Wartungsarbeiten durchführen oder die Trennscheibe am Gerät montieren oder entfernen. Die persönliche Schutzausrüstung kann Verletzungen nicht vollständig vermeiden, vermindert aber den Umfang der Verletzungen und Schäden bei einem Unfall. Lassen Sie sich bei der Auswahl der korrekten persönlichen Schutzausrüstung von Ihrem Händler beraten.
- Überprüfen Sie regelmäßig den Zustand der persönlichen Schutzausrüstung.
- Verwenden Sie einen zugelassenen Schutzhelm.
- Tragen Sie einen zugelassenen Gehörschutz. Eine längerfristige Lärmeinwirkung kann zu bleibenden Hörschäden führen. Achten Sie immer genau

auf Warnsignale oder Rufe, wenn Sie Gehörschutz tragen. Nehmen Sie den Gehörschutz immer ab, sobald der Motor abgestellt ist.

- Das Gerät erzeugt Staub und Dämpfe, die gefährliche Chemikalien enthalten. Tragen Sie einen zugelassenen Atemschutz.
- Tragen Sie beim Arbeiten mit dem Gerät bzw. bei Wartungs- oder Reparaturarbeiten einen zugelassenen Augenschutz mit seitlicher Abschirmung. Es besteht hohes Risiko für Augenverletzungen durch umher fliegende Gegenstände.
- Die Verwendung des Geräts erzeugt eine Schlammlüssigkeit, die korrosiv sein kann. Tragen Sie für entsprechende Arbeiten Schutzhandschuhe, beispielsweise bei der Montage, Prüfung oder Reinigung der Trennscheibe.
- Tragen Sie Stiefel mit Stahlkappe und rutschfester Sohle.
- Tragen Sie zugelassene Arbeitskleidung oder gleichwertige, eng anliegende Kleidung mit langen Ärmeln und langen Hosenbeinen.

Feuerlöscher

- Halten Sie in der Nähe des Arbeitsbereichs einen Feuerlöscher griffbereit.
- Verwenden Sie einen Pulver-Feuerlöscher der Klasse „ABE“ oder einen Kohlendioxid-Feuerlöscher des Typs „BE“.

Sicherheitsvorrichtungen am Gerät



WARNUNG: Lesen Sie die folgenden Warnhinweise, bevor Sie das Gerät verwenden.

- Verwenden Sie kein Gerät mit Sicherheitsvorrichtungen, die beschädigt sind oder nicht ordnungsgemäß funktionieren.
- Führen Sie regelmäßig eine Überprüfung der Sicherheitsvorrichtungen durch. Wenn die Sicherheitsvorrichtungen beschädigt sind oder nicht ordnungsgemäß funktionieren, wenden Sie sich an den Kundendienst von Husqvarna.
- Führen Sie keine Änderungen an den Sicherheitsvorrichtungen durch.

Maschinen-Stopp

Durch die Taste STOP (A) der Maschine werden der Motor und alle elektrischen Funktionen gestoppt. Angeschaltete Leuchten werden jedoch nicht ausgeschaltet. Das Gerät kann erst wieder gestartet werden, wenn der Maschinen-Stopp zurückgesetzt wird.

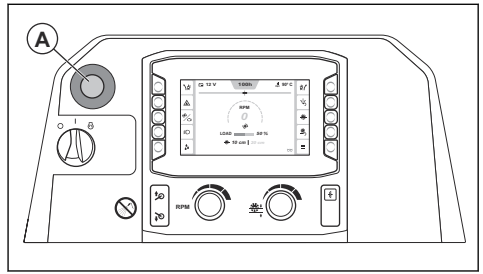

Hinweis: Verwenden Sie die Taste STOP der Maschine nicht zum Ausschalten des Geräts, solange kein Notfall vorliegt. Das korrekte Verfahren zum Anhalten des Geräts im laufenden Betrieb finden Sie unter *So stoppen Sie das Gerät auf Seite 114*.

So prüfen Sie die den Stopp der Maschine

1. Starten Sie den Motor. Siehe *So starten Sie das Gerät auf Seite 111*.
2. Drücken Sie die Taste STOP (A) der Maschine. Der Motor stoppt.
3. Ziehen Sie die Taste STOP der Maschine heraus, um den Maschinenstopp außer Kraft zu setzen.

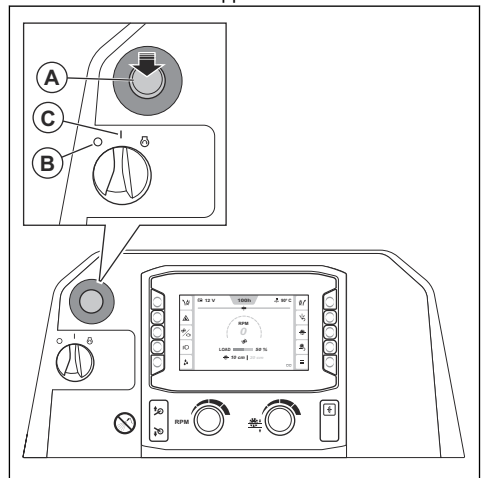

4. Stellen Sie den Motorstartschalter in die Stellung „0“ (B), und drehen Sie ihn dann in die Stellung „I“ (C).

Klingenschutz

Der Klingenschutz ist eine Schutzabdeckung für den oberen Teil der Trennscheibe. Er bietet Schutz, wenn Teile einer beschädigten Trennscheibe oder andere Gegenstände in Richtung des Bedieners geschleudert werden. Der Klingenschutz verhindert Verletzungen durch die Trennscheibe. Der Klingenschutz ist ebenfalls

Teil des Wasserkühlsystems, das die Trennscheibe beim Betrieb kühl hält.

So prüfen Sie den Trennscheibenschutz

- Stellen Sie sicher, dass der Trennscheibenschutz richtig eingebaut ist. Siehe *So montieren Sie den Trennscheibenschutz FS 7000D II (26–42 in.) auf Seite 98* oder *So montieren und entfernen Sie den Trennscheibenschutz (FS 7000DL II, 48–60 Zoll) auf Seite 99*.
- Überprüfen Sie den Trennscheibenschutz auf Beschädigungen, z. B. Risse.
- Tauschen Sie den Trennscheibenschutz aus, wenn er gerammt, verbogen oder anderweitig beschädigt wurde.
- Überprüfen Sie die Arretierung des Trennscheibenschutzes auf Beschädigungen.
- Vergewissern Sie sich, dass die Arretierung des Trennscheibenschutzes richtig eingerastet ist.

Schutzabdeckungen

Fehlende oder beschädigte Schutzabdeckungen erhöhen das Risiko von Verletzungen an beweglichen Teilen und heißen Oberflächen.

So kontrollieren Sie die Schutzabdeckungen

- Prüfen Sie die Schutzabdeckungen, bevor Sie das Gerät bedienen.

a) Vorn rechts:

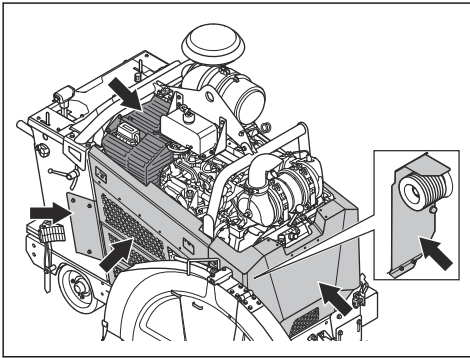

b) Hinten links:

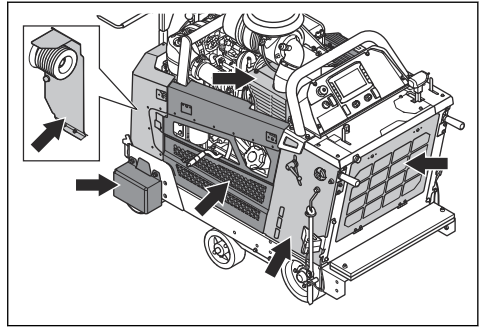

- Achten Sie darauf, dass die Schutzabdeckungen richtig montiert sind und keine Risse oder andere Schäden aufweisen.
- Ersetzen Sie beschädigte Abdeckungen.

Schalldämpfer

Der Schalldämpfer senkt den Geräuschpegel so weit wie möglich und hält die Abgase des Motors vom Anwender fern.

Verwenden Sie das Gerät nicht, wenn der Schalldämpfer fehlt oder beschädigt ist. Ein beschädigter Schalldämpfer erhöht den Geräuschpegel und die Brandgefahr.



WARNUNG: Der Schalldämpfer wird während und nach Gebrauch und wenn der Motor im Leerlauf läuft, sehr heiß. Seien Sie in der Nähe von entzündlichen Materialien und/oder Dämpfen besonders vorsichtig, um Brandgefahr zu verhindern.

So prüfen Sie den Schalldämpfer

- Überprüfen Sie den Schalldämpfer regelmäßig, um sicherzustellen, dass er richtig angebracht und nicht beschädigt ist.



ACHTUNG: Nehmen Sie am Schalldämpfer keine Veränderungen vor. Der Schalldämpfer hat einen Diesel-Oxidationskatalysator und ist Teil der Emissionsbestimmungen.

Sicherer Umgang mit Kraftstoff



WARNUNG: Lesen Sie die folgenden Warnhinweise, bevor Sie das Gerät verwenden.

- Kraftstoff ist feuergefährlich; durch die ausströmenden Dämpfe besteht Explosionsgefahr. Um Verletzungen, Feuer oder Explosionen zu

- vermeiden, seien Sie beim Umgang mit Kraftstoff vorsichtig.
- Atmen Sie die Kraftstoffdämpfe nicht ein. Die Kraftstoffdämpfe sind giftig und können Verletzungen verursachen. Achten Sie auf ausreichende Belüftung.
 - Entfernen Sie nicht den Tankdeckel oder füllen den Kraftstofftank, wenn der Motor eingeschaltet ist.
 - Vergewissern Sie sich, dass der Motor abgekühlt ist, bevor Sie Kraftstoff nachfüllen.
 - Füllen Sie Kraftstoff nicht im Innenbereich oder in geschlossenen Räumen auf. Eine mangelhafte Luftzirkulation kann zu schweren oder tödlichen Verletzungen durch Ersticken oder einer Kohlenmonoxidvergiftung führen.
 - Rauchen Sie nicht in der Nähe des Kraftstoffs oder des Motors. Löschen Sie alle Zigaretten, Zigarren, Pfeifen oder andere Feuerquellen.
 - Stellen Sie keine heißen Gegenstände in der Nähe des Kraftstoffs oder des Motors ab.
 - Füllen Sie Kraftstoff nicht in der Nähe von Funken oder Feuer ein.
 - Öffnen Sie vor dem Nachfüllen den Tankdeckel langsam, und lassen Sie den Druck vorsichtig entweichen.
 - Kraftstoff auf der Haut kann Verletzungen verursachen. Wenn Kraftstoff auf Ihre Haut gelangt, waschen Sie diesen mit Wasser und Seife ab.
 - Wechseln Sie sofort die Kleidung, wenn Sie Kraftstoff darauf verschütten.
 - Füllen Sie den Kraftstofftank nicht vollständig auf. Durch Hitze dehnt sich der Kraftstoff aus. Lassen Sie deshalb einen Freiraum im oberen Bereich des Kraftstofftanks.
 - Schrauben Sie den Kraftstofftankdeckel fest zu. Wenn der Tankdeckel nicht fest zugeschraubt ist, besteht Feuergefahr.
 - Bevor Sie das Gerät starten, entfernen Sie es mindestens 3 m/10 ft vom Auffüllort.
 - Starten Sie das Gerät nicht, wenn sich Kraftstoff oder Öl darauf befindet. Entfernen Sie den unerwünschten Kraftstoff und das Motoröl. Lassen Sie das Gerät trocknen, und warten Sie, bis keine Kraftstoffdämpfe mehr vorhanden sind, bevor Sie den Motor starten.
 - Überprüfen Sie den Motor regelmäßig auf Undichtigkeiten. Starten Sie den Motor bei einer Leckage im Kraftstoffsystem nicht, bis die Undichtigkeiten repariert werden.
 - Suchen Sie den Motor nicht mit den Händen nach Undichtigkeiten ab.
 - Bewahren Sie Kraftstoff nur in zugelassenen Behältern auf.
 - Wenn Sie das Gerät und den Kraftstoff einlagern, stellen Sie sicher, dass Kraftstoff und Kraftstoffdämpfe keinen Schaden verursachen können.

- Lassen Sie den Kraftstoff im Freien und abseits von Feuer und Funken in einen für Kraftstoff zugelassenen Behälter ab.

Sicherer Umgang mit Batterien



WARNUNG: Eine beschädigte Batterie kann eine Explosion verursachen und zu Verletzungen führen. Wenn die Batterie deformiert oder beschädigt ist, wenden Sie sich an einen Husqvarna Servicehändler.



WARNUNG: Lesen Sie die folgenden Warnhinweise, bevor Sie das Gerät verwenden.

- Verwenden Sie in der Nähe von Batterien stets eine Schutzbrille.
- Tragen Sie keine Uhren, Schmuck oder andere Gegenstände aus Metall in der Nähe der Batterie.
- Bewahren Sie die Batterie außerhalb der Reichweite von Kindern auf.
- Laden Sie die Batterie in einem Bereich mit guter Belüftung auf.
- Halten Sie entflammbare Materialien in einem Mindestabstand von 1 m, wenn Sie die Batterie aufladen.
- Entsorgen Sie ausgetauschte Batterien. Siehe *Entsorgen auf Seite 140*.
- Von der Batterie können explosive Gase ausgehen. Rauchen Sie nicht in der Nähe der Batterie. Halten Sie die Batterie von offenen Flammen oder Funken fern.

Sicherheitskritische Komponenten

Lassen Sie die sicherheitskritischen Komponenten von einem qualifizierten Husqvarna-Fachhändler warten, und bestehen Sie darauf, dass nur Originalersatzteile verwendet werden. Nehmen Sie keine Änderungen an sicherheitskritischen Komponenten vor. Sicherheitskritische Komponenten sind der Anlassschalter, die Taste STOP der Maschine, der Neutralsensor, der Kupplungsschalter, der Absenkschalter, das ECU-Relais, das Anlasserrelais, das Kupplungsrelais, das Hydraulikventil, der Schalter für das 5. Rad, das Absenkreis für das 5. Rad, die SPLC und die Deutz ECU.

Sicherheitshinweise für die Wartung



WARNUNG: Lesen Sie die folgenden Warnhinweise, bevor Sie das Gerät verwenden.

- Tragen Sie eine persönliche Schutzausrüstung. Siehe *Persönliche Schutzausrüstung auf Seite 90*.
- Wenn die Wartung nicht ordnungsgemäß und regelmäßig erfolgt, erhöhen sich die

Verletzungsgefahr und das Risiko für eine Beschädigung des Geräts.

- Stoppen Sie den Motor, und lassen Sie das Gerät abkühlen, bevor Sie Wartungsarbeiten durchführen.
- Reinigen Sie das Gerät, und entfernen Sie gefährliches Material vor der Wartung.
- Die Abgase des Motors sind heiß und können Funken schlagen. Betreiben Sie das Gerät nicht im Innenbereich oder in der Nähe von brennbaren Materialien.
- Verändern Sie das Gerät nicht. Änderungen am Gerät, die vom Hersteller nicht genehmigt wurden, können zu schweren Verletzungen oder zum Tod führen.
- Verwenden Sie immer Originalersatzteile und Originalzubehör. Zubehör und Ersatzteile, die vom Hersteller nicht genehmigt wurden, können zu schweren Verletzungen oder zum Tod führen.

- Ersetzen Sie beschädigte, verschlissene oder defekte Teile.
- Führen Sie nur Wartungsarbeiten durch, die gemäß dieser Betriebsanleitung vorgegeben sind. Lassen Sie alle anderen Wartungsarbeiten von einem autorisierten Servicecenter durchführen.
- Entfernen Sie alle Werkzeuge vom Gerät, bevor Sie den Motor nach der Wartung starten. Lose Werkzeuge oder Werkzeuge, die an sich drehenden Teilen befestigt sind, könnten herauskatapultiert werden und Verletzungen verursachen.
- Lassen Sie das Gerät in einem autorisierten Servicecenter regelmäßig warten.
- Führen Sie die Wartungsarbeiten auf einer ebenen Fläche durch.
- Wenn das Gerät während der Wartung angehoben werden muss, stellen Sie immer Unterstellböcke als Stütze unter das Gerät.

Betreiben

Einleitung



WARNUNG: Lesen Sie vor Gebrauch des Geräts das Kapitel über Sicherheit, und machen Sie sich damit vertraut.

Bevor Sie das Gerät bedienen

- Lesen Sie diese Betriebsanleitung sorgfältig durch und vergewissern Sie sich, dass Sie die Anweisungen verstanden haben.
 - Lesen Sie die Motor-Betriebsanleitung des Herstellers sorgfältig durch.
 - Lesen Sie die Anweisungen, die der Hersteller der Trennscheibe dieser beilegt.
 - Vergewissern Sie sich, dass Sie die für Ihre Trennscheibe korrekte Schutzausrüstung verwenden.
 - Führen Sie diese Schritte aus, bevor Sie das Gerät das erste Mal starten:
 - a) Setzen Sie einen neuen Akku ein und schließen Sie die Akkukabel an. Siehe *So schließen Sie den Akku an und trennen ihn auf Seite 129.*
- Hinweis:** In einigen Ländern ist der Akku beim Gerätekauf bereits installiert.
- b) Wählen Sie in der HMI die richtige Sprache aus, und nehmen weitere erforderliche Einstellungen vor.
- Führen Sie vor jedem Gebrauch des Geräts folgendes durch:
 - a) Führen Sie die tägliche Wartung durch. Siehe *Wartungsplan auf Seite 115.*
 - b) Erstellen Sie Markierungslinien für alle Schnitte. Bereiten Sie sämtliche Arbeiten sorgfältig vor, um Verletzungen und Schäden vorzubeugen.

- c) Bringen Sie die Griffe in eine geeignete Betriebsposition. Siehe *So ändern Sie die Position der Griffe auf Seite 103.*
- d) Prüfen Sie die einstellbaren Leiträder, und nehmen Sie gegebenenfalls Anpassungen vor. Siehe *So prüfen Sie die einstellbaren Leiträder auf Seite 103.*

Trennscheiben



WARNUNG: Verwenden Sie die Trennscheibe ausschließlich für Materialien, für die diese konzipiert ist.



WARNUNG: Verwenden Sie für Nassschnitte nur Diamantscheiben. Die Nenn Drehzahl der Diamantklinge muss der auf dem Typenschild des Geräts festgelegten Drehzahl entsprechen bzw. diese übertreffen. Verwenden Sie ausschließlich Diamantscheiben, die mit nationalen und regionalen Standards, z. B. EN13236 oder ANSI B7.1, übereinstimmen.

Der Hersteller der Diamantscheibe gibt Warnhinweise und Empfehlungen für den Betrieb und die korrekte Wartung der Trennscheibe. Diese Warnhinweise werden mit der Trennscheibe bereitgestellt.

Diamanttrennscheiben



WARNUNG: Vergewissern Sie sich, dass die Diamantscheibe in Richtung der Pfeile dreht, die auf dieser abgebildet sind.

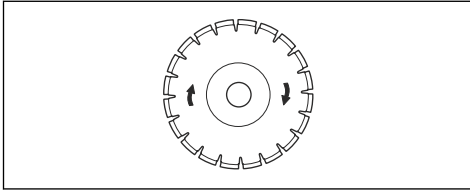

So montieren und entfernen Sie die Trennscheibe

Lesen Sie Abschnitt *Gerätekonfiguration für unterschiedliche Trennscheibenabmessungen auf Seite 99*, bevor Sie eine Trennscheibe installieren.



ACHTUNG: Verwenden Sie immer eine scharfe Diamantscheibe.

Diamantscheiben haben einen Stahlkern mit Segmenten aus Industriediamanten. Ein breites Sortiment an Diamantscheiben wird angeboten, die für unterschiedliche Arbeiten eingesetzt werden. Stellen Sie sicher, dass Sie die passende Diamantscheibe verwenden.

So schärfen Sie die Diamantscheiben

Diamantscheiben können stumpf werden, wenn Sie einen falschen Vorschubdruck anwenden oder Materialien wie Beton mit Bewehrungen schneiden. Wenn Sie eine stumpfe Diamantscheibe verwenden, kann diese heiß laufen, bis sich Diamantsegmente ablösen.

- Verringern Sie die Schnitttiefe und Motordrehzahl kurzzeitig, um die Diamanten auf der Diamantklinge zu schärfen.

Diamantscheiben für den Nassschnitt



WARNUNG: Verwenden Sie stets einen Trennscheibenflansch mit den Abmessungen, die für die jeweilige Scheibengröße festgelegt sind. Verwenden Sie keine beschädigten Trennscheibenflansche.

Während des Betriebs wird die Diamantscheibe durch Reibung sehr heiß. Ist die Diamantscheibe zu heiß geworden, sinkt die Klingenspannung oder der Kern bricht.

Lassen Sie die Diamantscheibe abkühlen, bevor Sie diese berühren.

- Diamantscheiben für Nassschnitte müssen mit Wasser eingesetzt werden, um deren Kern und die Segmente beim Schneiden kühl zu halten. Diamantscheiben für Nassschnitte dürfen nicht trocken eingesetzt werden.
- Wenn Sie Diamantscheiben zum Nassschneiden ohne Wasser verwenden, können diese zu heiß werden. Das verschlechtert die Leistung, schädigt die Trennscheibe und stellt ein Sicherheitsrisiko dar.



WARNUNG: Die Trennscheibe ist schwer. Für dieses Verfahren sind mindestens 2 Personen erforderlich.



ACHTUNG: Stellen Sie sicher, dass die Trennscheibe in Richtung der Pfeile dreht, die auf dieser abgebildet sind.

1. Bringen Sie den Startschalter des Motors in die Position „I“ (A).

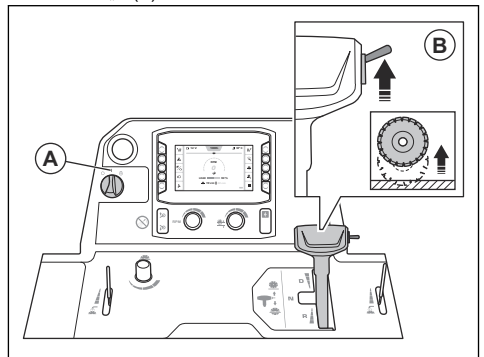

2. Bewegen Sie den Schalter (B) nach oben, um die Trennscheibe anzuheben.



WARNUNG: Falls Sie einen Gewichtssatz am Gerät montiert haben, halten Sie Ihre Beine vom Gewichtssatz fern, wenn Sie die Trennscheibe anheben. Es besteht Verletzungsgefahr.



WARNUNG: Falls Sie das fünfte Rad aktiviert haben, halten Sie Ihre Füße vom fünften Rad fern, wenn Sie die Trennscheibe anheben. Es besteht die Gefahr von Quetschverletzungen.

3. Bringen Sie den Startschalter des Motors in die Position „0“ (C).

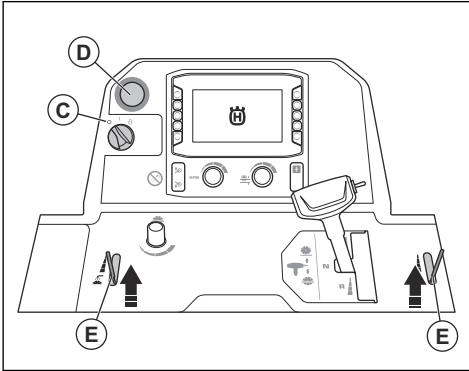

4. Drücken Sie die Stopptaste (D) der Maschine.
 5. Schließen Sie das Wasserventil (E).
 6. Lösen Sie die vordere(n) Schraube(n) am Trennscheibenschutz und heben Sie die Verriegelung des Trennscheibenschutzes (F) an.

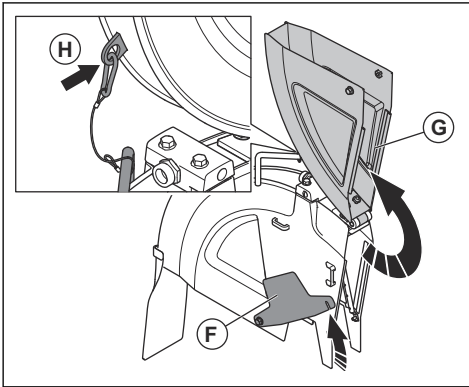

Hinweis: Ein Trennscheibenschutz der Größe 26–42 Zoll hat 1 Schraube. Ein Trennscheibenschutz der Größe 48–60 Zoll hat 2 Schrauben.

7. Heben Sie den vorderen Teil des Trennscheibenschutzes (G) an, und arretieren Sie den Trennscheibenschutz in aufrechter Position mit dem Kabel und Karabiner (H).

8. Entfernen Sie die Trennscheiben-Wellenschraube (I) und die Unterlegscheibe (J).

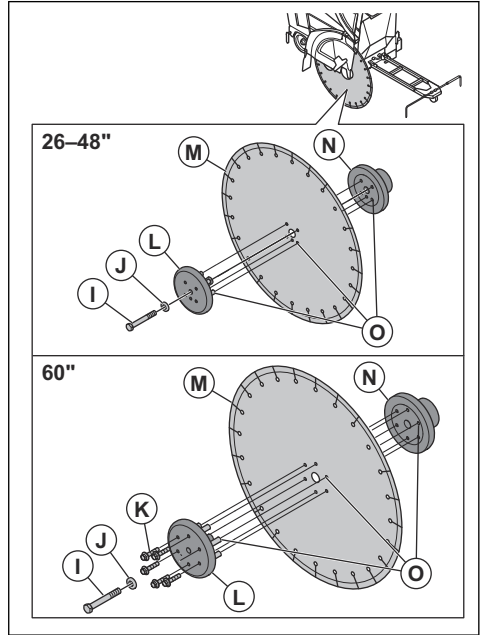

Hinweis: Die Scheibenwellenschraube auf der rechten Seite des Geräts hat ein Linksgewinde. Die Scheibenwellenschraube auf der linken Seite des Geräts hat ein Rechtsgewinde.

9. Entfernen Sie bei Trennscheiben der Größe 60 Zoll die 6 Schrauben (K).
 10. Entfernen Sie den äußeren Trennscheibenflansch (L).
 11. Überprüfen Sie die Schraube der Scheibenwelle, die Scheibenflansche, die flache Unterlegscheibe und den Scheibenflanschdorn auf Beschädigungen. Ersetzen Sie verschlissene oder beschädigte Teile.
 12. Reinigen Sie das Gewinde der Trennscheibenschrauben und die Kontakflächen der Trennscheibenschraube.



WARNUNG: Durch beschädigte oder verschmutzte Teile kann die korrekte Installation der Trennscheibe verhindert werden.

13. Platzieren Sie die Trennscheibe (M) am äußeren Flanschdorn.
 14. Montieren Sie die Trennscheibe und den äußeren Flansch am inneren Flansch (N). Vergewissern Sie sich, dass die Sperrstifte (O) durch die Trennscheibe und in den inneren Flansch verlaufen.

15. Drehen Sie den äußeren Flansch und die Trennscheibe in die entgegengesetzte Richtung, in der sich die Trennscheibe bewegt, um das Spiel zu entfernen.

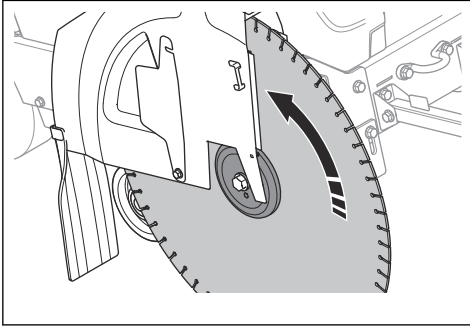

16. Bringen Sie den Startschalter des Motors in die Position „I“ (P).

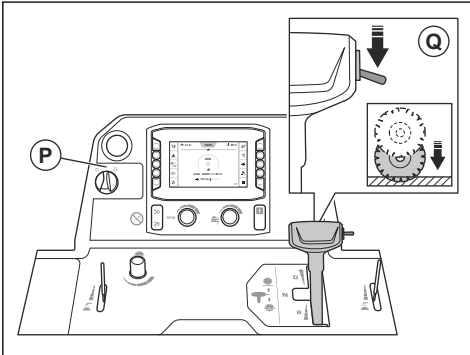

17. Drücken Sie den Schalter (Q) nach unten, um die Trennscheibe abzusenken, bis sie die Oberfläche berührt.



ACHTUNG: Senken Sie die Trennscheibe nicht zu schnell ab. Wenn die Trennscheibe den Boden mit Gewalt berührt, kann sie beschädigt werden. Verringern Sie die Geschwindigkeit mit dem Knopf zum Anpassen der Absenkgeschwindigkeit der Scheibe.



ACHTUNG: Lassen Sie das Vordergewicht des Geräts nicht auf die Trennscheibe drücken. Dies beschädigt die Trennscheibe.

18. Bringen Sie die Unterlegscheibe und die Trennscheiben-Wellenschraube an. Halten Sie die Trennscheibe gut fest, während Sie die Trennscheiben-Wellenschraube mit dem korrekten Anzugsmoment festziehen:

- a) Ziehen Sie bei nassen Gewinden die Trennscheiben-Wellenschraube mit einem Anzugsmoment von mindestens 159 ft-lb/236.6 Nm fest.
- b) Ziehen Sie bei Gewinden mit Schmiermittel die Trennscheiben-Wellenschraube mit einem Anzugsmoment von mindestens 180 ft-lb/267.9 Nm fest.
- c) Ziehen Sie bei trockenen Gewinden die Trennscheiben-Wellenschraube mit einem Anzugsmoment von mindestens 212 ft-lb/315.5 Nm fest.

Hinweis: Der Widerstand zwischen Trennscheibe und Boden hält die Trennscheibe in Position.

19. Ziehen Sie bei Trennscheiben der Größe 60 Zoll die 6 Schrauben, mit denen der äußere Trennscheibenflansch befestigt ist, mit einem Anzugsmoment von 59.7 ft-lb/81 Nm fest.
20. Senken Sie die vordere Seite des Trennscheibenschutzes ab und platzieren Sie die Verriegelung des Trennscheibenschutzes auf der vorderen Schraube des Trennscheibenschutzes. Ziehen Sie die vordere Schraube des Trennscheibenschutzes fest.

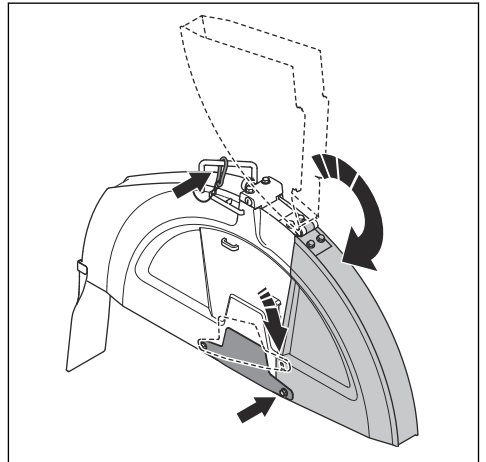

ACHTUNG: Betreiben Sie das Gerät nicht ohne Verwendung der Trennscheibenschutzes-Verriegelung und der vorderen Schraube des Trennscheibenschutzes. Verwenden Sie das Gerät nicht, wenn die Teile beschädigt sind.

21. Starten Sie das Gerät und achten Sie auf ungewöhnliche Geräusche. Sollten ungewöhnliche Geräusche auftreten, bauen Sie die Trennscheibe aus.

- a) Sicherstellen, dass die Trennscheibe richtig installiert ist.
 - b) Vergewissern Sie sich, dass die Trennscheiben-Wellenschraube ordnungsgemäß festgezogen ist.
 - c) Stellen Sie sicher, dass der Trennscheibenschutz richtig eingebaut ist. Siehe *So montieren Sie den Trennscheibenschutz FS 7000D II (26–42 in.) auf Seite 98* oder *So montieren und entfernen Sie den Trennscheibenschutz (FS 7000DL II, 48–60 Zoll) auf Seite 99*.
 - d) Überprüfen Sie die Trennscheibe auf Schäden. Ersetzen Sie sie, wenn sie beschädigt ist.
22. Betreiben Sie das Gerät eine Weile, und ziehen Sie dann die Trennscheiben-Wellenschraube wieder mit dem ordnungsgemäßen Anzugsmoment fest.
23. Befolgen Sie die Anweisungen in umgekehrter Reihenfolge, um die Trennscheibe zu entfernen.



WARNUNG: Tragen Sie Schutzhandschuhe und lassen Sie das Gerät abkühlen, wenn Sie die Diamantscheibe entfernen. Diamantscheiben sind nach dem Gebrauch sehr heiß.

So montieren Sie den Trennscheibenschutz FS 7000D II (26–42 in.)



ACHTUNG: Gehen Sie bei der Montage des Trennscheibenschutzes vorsichtig vor. Der Trennscheibenschutz ist schwer.

1. Setzen Sie den Trennscheibenschutz auf den Halterungen ab. Im Folgenden wird erläutert, welche Halterungen für welche Trennscheibenschutz-Abmessungen vorgesehen sind:

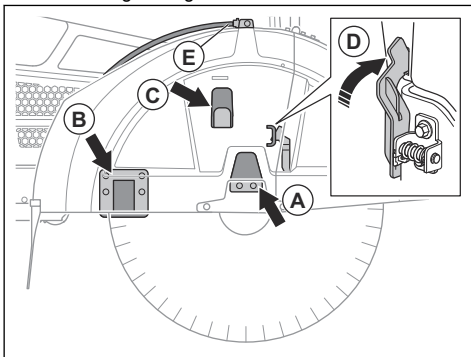

- a) Setzen Sie einen 26-Zoll-Trennscheibenschutz auf Halterung (A) ab.

- b) Setzen Sie einen 30-Zoll-Trennscheibenschutz auf den Halterungen (A) und (C) ab.
 - c) Setzen Sie einen 36-Zoll- bzw. 42-Zoll-Trennscheibenschutz auf den Halterungen (A), (B) und (C) ab.
2. Drücken Sie den Trennscheibenschutz nach unten, bis die Trennscheibenschutz-Arretierung (D) einrastet.
 3. Schließen Sie den Wasserschlauch (E) an.

So entfernen Sie den Trennscheibenschutz FS 7000D II (26–42 in.)



ACHTUNG: Gehen Sie bei der Demontage des Trennscheibenschutzes vorsichtig vor. Der Trennscheibenschutz ist schwer.

1. Trennen Sie den Wasserschlauch (A) vom Trennscheibenschutz.

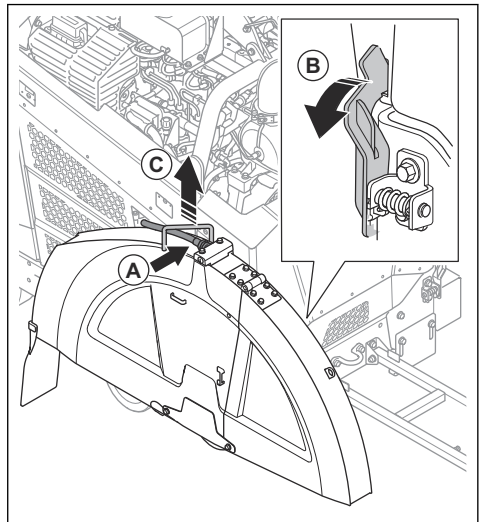

2. Drehen Sie mit dem Schraubenschlüssel für die Trennscheibenwelle die Trennscheibenschutzarretierung (B) vorwärts, bis sie entriegelt.
3. Heben Sie den Trennscheibenschutz am Griff (C) an.

So montieren und entfernen Sie den Trennscheibenschutz (FS 7000DL II, 48–60 Zoll)



ACHTUNG: Gehen Sie bei der Montage des Trennscheibenschutzes vorsichtig vor. Der Trennscheibenschutz ist schwer.

1. Richten Sie die Schraubenbohrungen im Trennscheibenschutz (A) an den Schraubenbohrungen am Gerät (B) aus.

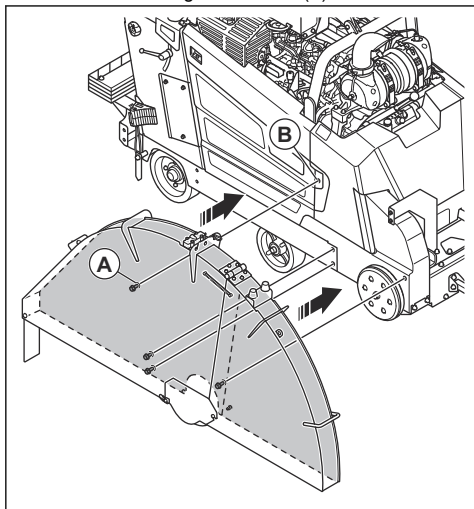

2. Setzen Sie die 4 Schrauben (C) ein.

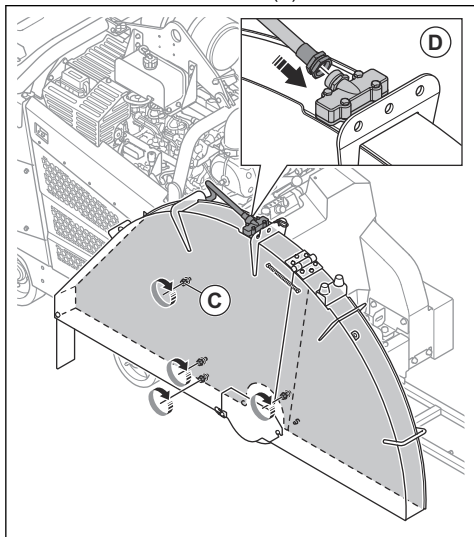

3. Schließen Sie den Wasserschlauch (D) an.
4. Befolgen Sie die Anweisungen in umgekehrter Reihenfolge, um den Trennscheibenschutz zu entfernen.

Gerätekonfiguration für unterschiedliche Trennscheibenabmessungen

Ein Gerät mit 1-Gang-Getriebe funktioniert nur mit 1 bestimmten Trennscheibenabmessung und 1 bestimmten Trennscheibenschutz. Ein Gerät mit 3-Gang-Getriebe funktioniert mit einem bestimmten Bereich von Trennscheibenabmessungen und 1 bestimmten Trennscheibenschutz. Wenn Sie die Trennscheibe durch eine Trennscheibe einer anderen Abmessung ersetzen, müssen Sie die Konfiguration des Geräts ändern.

Ersetzen Sie bei einem Gerät mit 1-Gang-Getriebe die folgenden Teile mit Teilen der entsprechenden Abmessungen, damit sie mit der neuen Trennscheibe kompatibel sind:

- Trennscheibenwellen-Riemenscheiben
- Getriebe-Riemenscheiben
- Trennscheibenwellen-Flansche
- Riemen
- Trennscheibenschutz

Bei einem Gerät mit 3-Gang-Getriebe ist ausreichend, den Gang zu wechseln, wenn die Abmessung der neuen Trennscheibe im gleichen Abmessungsbereich wie die ausgetauschte liegt. Falls sich der Abmessungsbereich unterscheidet, müssen die in der Liste aufgeführten Teile auch bei einem Gerät mit 3-Gang-Getriebe ausgetauscht werden.

Ihr Händler kann Ihnen bei der Bestellung der für Ihre Konfiguration erforderlichen Teile behilflich sein.

Gerätekonfigurationen

Das Gerät kann für verschiedene Trennscheibengrößen konfiguriert werden.

- FS 7000D II kann für Trennscheibenabmessungen von 650 mm/26 Zoll, 750 mm/30 Zoll, 900 mm/36 Zoll oder 1000 mm/42 Zoll konfiguriert werden.
- FS 7000DL II kann für Trennscheibenabmessungen von 1200 mm/48 Zoll oder 1500 mm/60 Zoll konfiguriert werden.

Navigieren Sie in der HMI zu „Hauptmenü“ > „System“ > „Informationen zu Getriebe und Trennscheibe“, um weitere Informationen zu erhalten.

So wechseln Sie den Gang an einem 3-Ganggetriebe-Modell



ACHTUNG: Schalten Sie nicht, wenn der Motor läuft oder Sie die Gerätekonfiguration noch nicht überprüft

haben. Andernfalls besteht die Gefahr, dass das Getriebe beschädigt wird.



WARNUNG: Gefahr von Brandverletzungen. Lassen Sie den Schalldämpfer abkühlen, bevor Sie schalten.

Das Getriebe verfügt über drei Geschwindigkeitspositionen und zwei Neutralstellungen. Wenn das Getriebe in Neutralstellung steht, dreht sich die Trennscheibe nicht, wenn der Motor läuft.

1. Drehen Sie den Startschalter des Motors in die Position „0“.
2. Vergewissern Sie sich, dass die Abmessungen von Getriebe-Riemenscheiben, Trennscheibenwellen-Riemenscheiben und Trennscheibenwellen-Flanschen für die Abmessungen der montierten Trennscheibe passend sind.
3. Stellen Sie sicher, dass die Trennscheibenwellen-Drehzahl korrekt ist.
4. Lösen Sie die Sicherungsmutter (A).

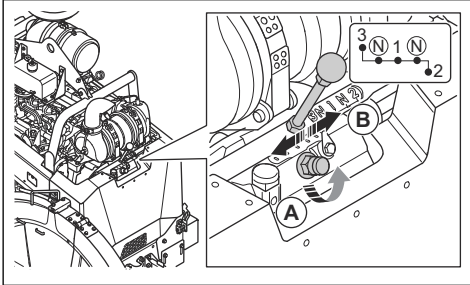

5. Drehen Sie die Sicherungsschraube um 2 Umdrehungen gegen den Uhrzeigersinn, um sie zu lösen.
6. Stellen Sie den Schalthebel (B) auf den entsprechenden Gang. Wenn sich der Schalthebel nicht einfach bewegen lässt, drehen Sie die Trennscheibenwelle ein wenig.
7. Ziehen Sie die Sicherungsschraube von Hand fest.

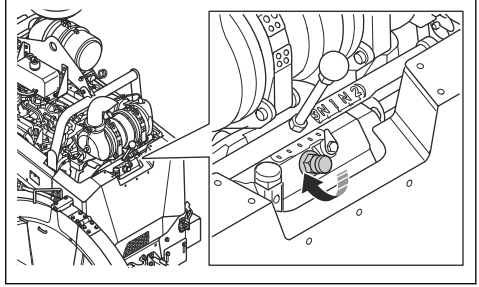

8. Ziehen Sie die Sicherungsmutter mit dem bereitgestellten Schraubenschlüssel an.



ACHTUNG: Ziehen Sie die Sicherungsmutter nicht zu stark an.

Trennscheibenabmessungen ändern, 1-Ganggetriebe-Modell

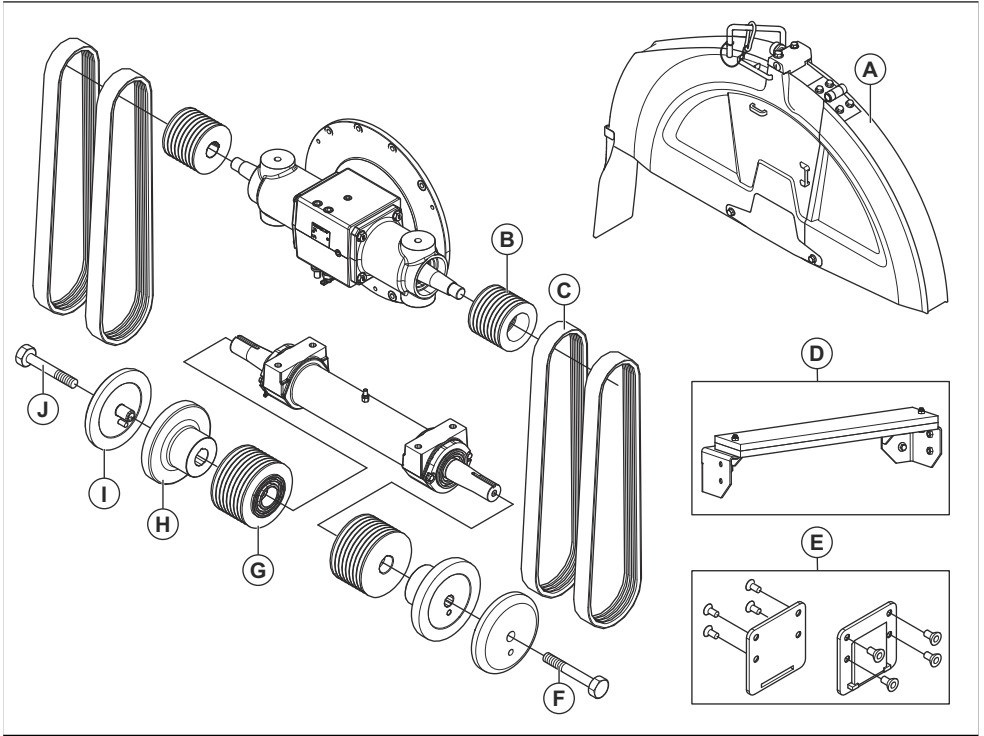

FS 7000D II, mm/Zoll				
A	650/26	750/30	900/36	1000/42
B	97/3,82	97/3,82	97/3,82	97
D	3VX450	3VX450	3VX470	3VX485
D	Nein	Nein	Nein	Ja
E	Nein	Nein	Ja	Ja
F	HHCS 5/8-11×4,25 RH	HHCS 5/8-11×4,25 RH	HHCS 5/8-11×4,25 RH	HHCS 5/8-11×4,75 RH
G	106/4,14	115/4,53	138/5,43	162,5/6,4
H	127/5	127/5	152,5/6	178/7
I	127/5	127/5	152,5/6	178/7
J	HHCS 5/8-11×4,25 LH	HHCS 5/8-11×4,25 LH	HHCS 5/8-11×4,25 LH	HHCS 5/8-11×4,75 LH

Trennscheibenabmessungen ändern, 3-Ganggetriebe-Modell

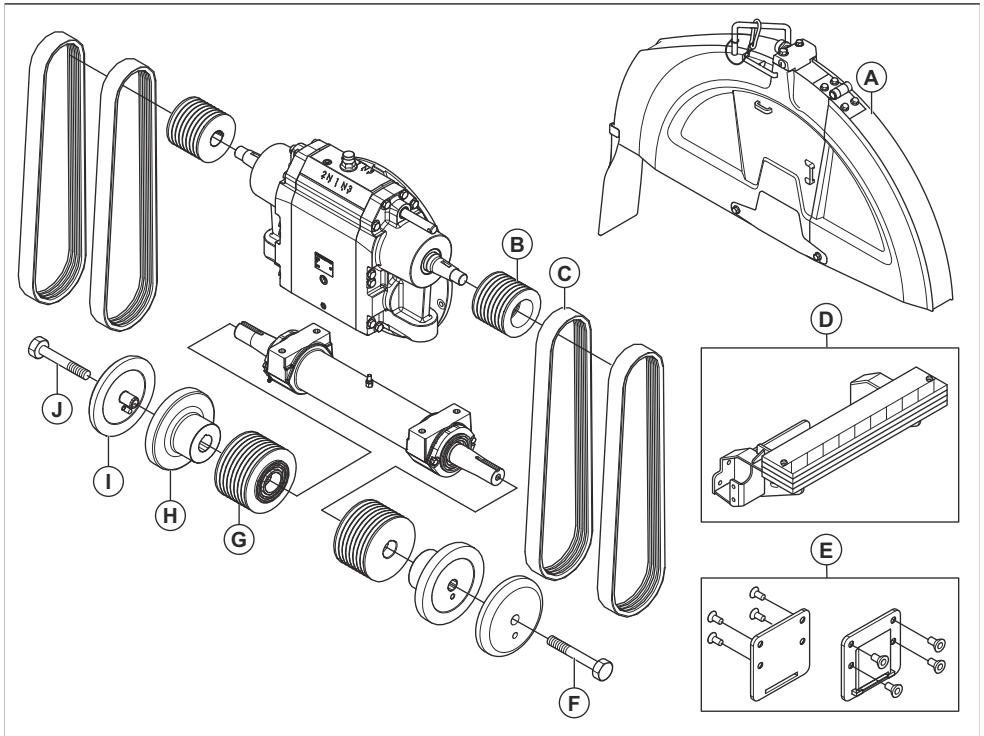

FS 7000D II, mm/Zoll				
A	650/26	750/30	900/36	1000/42
B	130/5,12	109/4,29	109/4,29	109/4,29
D	3VX570	3VX550	3VX560	3VX580
D	Nein	Nein	Nein	Ja
E	Nein	Nein	Ja	Ja
F	HHCS 5/8-11×4,25 RH	HHCS 5/8-11×4,25 RH	HHCS 5/8-11×4,25 RH	HHCS 5/8-11×4,75 RH
G	106/4,17	106/4,17	121,5/4,78	146/5,75
H	127/5	127/5	152,5/6	178/7
I	127/5	127/5	152,5/6	178/7
J	HHCS 5/8-11×4,25 LH	HHCS 5/8-11×4,25 LH	HHCS 5/8-11×4,25 LH	HHCS 5/8-11×4,75 LH

	FS 7000DL II, mm/Zoll	
A	1200/48	1500/60
B	109/4,29	130/5,12
D	3VX580	3VX670
D	Ja	Ja
E	Nein	Nein
F	HHCS 5/8-11×4,25 RH	HHCS 5/8-11×4,25 RH
G	162,5/6,4	236/9,29
H	203,2/8	254/10
I	203,2/8	254/10
J	HHCS 5/8-11×4,25 LH	HHCS 5/8-11×4,25 LH

Kraftstoff einfüllen



ACHTUNG: Verwenden Sie immer den richtigen Kraftstofftyp. Die Verwendung eines falschen Kraftstoffs führt zu Schäden am Gerät.



ACHTUNG: Verwenden Sie keinen Biodiesel. Biodiesel beschädigt die Kraftstoffschläuche.

- Verwenden Sie den richtigen Dieselmotorkraftstoff. Siehe *Technische Daten auf Seite 141*. Weitere Informationen zum Kraftstoff finden Sie in der Motor-Betriebsanleitung des Motorherstellers.

So ändern Sie die Position der Griffe

1. Um die Länge der Griffe anzupassen, lösen Sie den Feststellknopf (A).

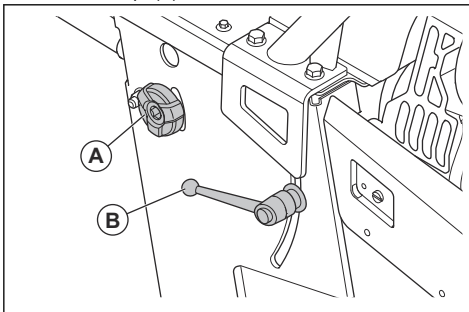

2. Passen Sie die Griffe an die entsprechende Betriebslänge an.
3. Ziehen Sie den Feststellknopf (A) an.

4. Zum Anpassen der Höhe der Griffe drehen Sie den Feststellhebel (B) gegen den Uhrzeigersinn.
5. Passen Sie die Griffe an die entsprechende Betriebshöhe an.
6. Drehen Sie den Feststellhebel (B) im Uhrzeigersinn, um die Griffe in Betriebsposition zu arretieren.

So prüfen Sie die einstellbaren Leiträder

1. Halten Sie eine lange gerade Metallstange oder ein gleichwertiges Werkzeug an die Trennscheibe.
2. Stellen Sie sicher, dass das einstellbare Leitrad (B) und das hintere Leitrad (C) entsprechend der Trennscheibe (D) und der Linienmarkierung (E) an der Oberfläche ausgerichtet sind.

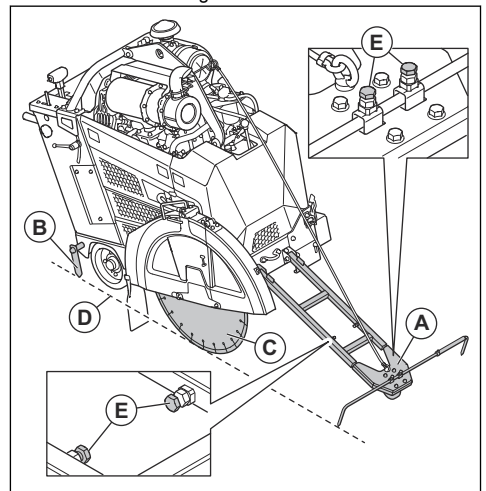

3. Führen Sie bei Bedarf die folgenden Schritte aus, um die einstellbaren Zeiger anzupassen:
 - a) Passen Sie die Länge und Breite des verstellbaren Zeigers mit den Schrauben (E) an.
 - b) Zum Verstellen des hinteren Leittrads klopfen Sie mit einem Holzhammer darauf.

So verwenden Sie die Parkkeile



WARNUNG: Sie dürfen das Gerät nicht an einem Hang parken, der das maximale Gefälle von 10° übersteigt.

Hinweis: Die Parkkeile sind für Nordamerika optional.

- Legen Sie die Parkkeile hinter die Hinterräder, wenn Sie das Gerät bergauf abstellen.

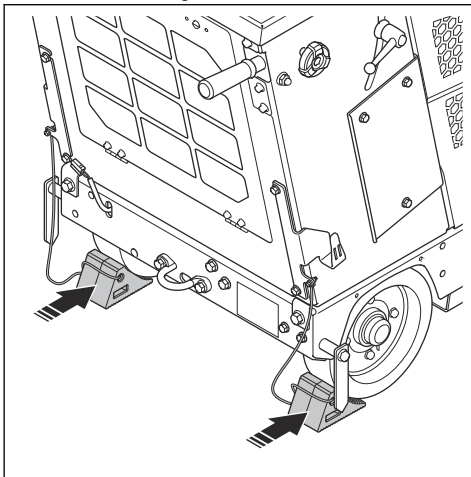

- Legen Sie die Parkkeile vor die Hinterräder, wenn Sie das Gerät bergab abstellen.

- Bewahren Sie die Parkkeile an den Haken an beiden Seiten des Geräts auf, wenn Sie sie nicht verwenden.

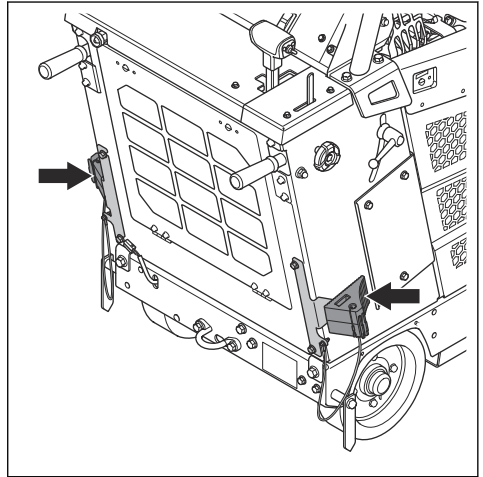

Zubehör

Falls Sie an Ihrem Gerät Zubehör installiert haben, werden 2 zusätzliche Tasten auf der HMI angezeigt. 1 für die Leuchten (A) und 1 für die Wasserpumpe (B).

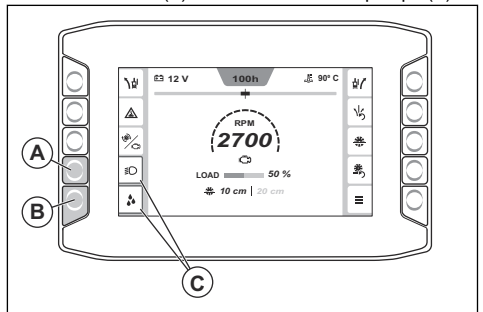

Drücken Sie die Taste neben einem Zubehörteil, um die Funktionen des Zubehörs ein- oder auszuschalten. Wenn ein Zubehörteil aktiviert ist, wird um das Zubehörsymbol eine orangefarbene Anzeige (C) angezeigt.

So kuppeln Sie die Kupplung ein und aus

1. Drücken Sie zum Einkuppeln die Taste (A). Wenn die Anzeige (B) auf der Kupplungstaste leuchtet, ist eingekuppelt. Die Farbe des Drehzahlwerts ist weiß, wenn eingekuppelt ist.

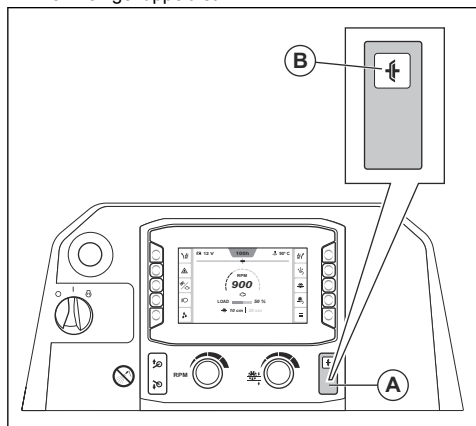

2. Wenn Sie auskuppeln möchten, drücken Sie die Taste erneut. Wenn die Anzeige auf der Kupplungstaste erlischt, ist ausgekuppelt. Die Farbe des Drehzahlwerts ist grau, wenn die Kupplung ausgekuppelt ist.

Mensch-Maschine-Schnittstelle (Human Machine Interface, HMI)

Wenn Sie das Gerät starten, wird die Home-Ansicht der HMI angezeigt. In der Startansicht erhalten Sie verschiedene Informationen über den Status des Geräts und können Sie verschiedene Untermenüs aufrufen.

E-track-Funktion

Während des Betriebs verursacht die Trennscheibe einen Widerstand auf die Vorwärtsbewegung der Hinterräder. Dadurch lenkt das Gerät in die Richtung, in der die Trennscheibe montiert ist. Zur Vermeidung eines falsch ausgerichteten Schnitts und zur Verringerung der Ermüdung des Bedienpersonals kann der Winkel der Hinterachse mit der Funktion E-track angepasst werden. Informationen zur Verwendung der Funktion E-track finden Sie unter *So stellen Sie die Hinterachse mit der Funktion E-track ein auf Seite 106*.

So stellen Sie die Hinterachse mit der Funktion E-track ein

Sie können die Anpassung der Hinterachse mit der Funktion E-track während des Betriebs des Geräts oder bei Stillstand vornehmen.

- Drücken Sie die linke oder rechte Einstelltaste E-track (A), um die Hinterachse einzustellen. Drücken Sie mehrmals kurz, um kleine Anpassungen vorzunehmen.

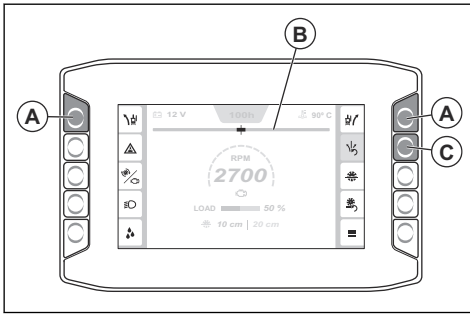

Hinweis: Die Anzeige E-track (B) auf der HMI zeigt den aktuellen Winkel der Hinterachse an. Die Änderungen werden gespeichert, wenn die Zündung aus ist oder das Gerät nicht mit Strom versorgt wird.

- Sehen Sie sich die Bewegung und Richtung des Geräts an, um sicherzustellen, dass die Einstellung korrekt ist.
- Zum Zurücksetzen der Hinterachse auf den im System eingestellten Mittelpunktswinkel drücken Sie die Neustarttaste E-track (C).
- Zum Zurückkehren zum eingestellten Winkel drücken Sie die Neustarttaste E-track erneut.

- Informationen zum Anpassen des im System eingestellten Mittelwinkels finden Sie unter *So stellen Sie den Mittelpunktswinkel für die Funktion E-track ein auf Seite 108*.

So aktivieren und deaktivieren Sie den Wassersicherheitsschalter

Der Wassersicherheitsschalter hält das Gerät an, wenn Sie an Wasserdruck verlieren oder während des Betriebs kein Wasser mehr vorhanden ist.



ACHTUNG: Verwenden Sie beim Betrieb stets Wasser, um die Temperatur der Diamantscheiben niedrig zu halten. Das Wasserkühlsystem erhöht auch die Betriebszeit der Diamantscheiben und verhindert Staubansammlungen.

1. Drücken Sie die Taste (A), um den Wassersicherheitsschalter zu aktivieren. Eine orangefarbene Anzeige (B) gibt an, wenn der Wassersicherheitsschalter aktiviert ist.

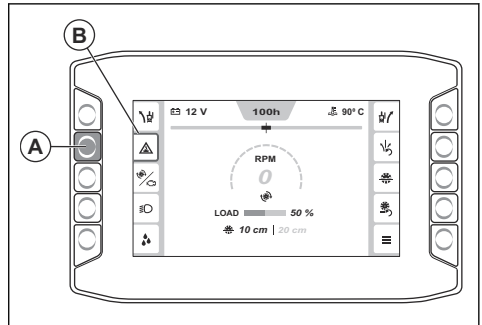

2. Drücken Sie die Taste erneut, um den Wassersicherheitsschalter zu deaktivieren. Die orangefarbene Anzeige erlischt, wenn der Wassersicherheitsschalter deaktiviert wird.

Drehzahlmesser

Die Anzeige in der Mitte der HMI (A) gibt die Drehzahl des Motors oder der Trennscheibe an.

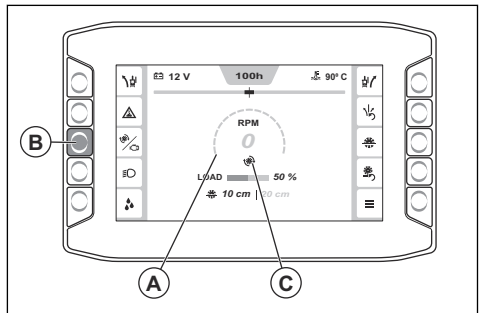

Drücken Sie die Taste (B), um zwischen den 2 Modi zu wechseln. Das Symbol (C) gibt an, ob die angezeigte

Drehzahl zum Motor oder zur Trennscheibe gehört. Die Farbe des Drehzahlwerts ist weiß, wenn die Kupplung eingekoppelt ist, und grau, wenn die Kupplung ausgekoppelt ist.

„Hauptmenü“

Drücken Sie die Taste (A), um das Hauptmenü aufzurufen.

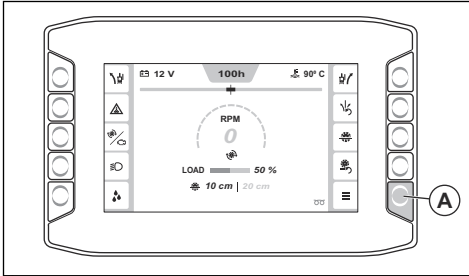

Über das Hauptmenü können Sie auf Einstellungen und Informationen in Bezug auf „Maschinenstatus“, „Funktionen“ und „System“ zugreifen. Weitere Informationen zur Menü-Struktur finden Sie unter *Übersicht „Hauptmenü“ auf Seite 107*.

Übersicht „Hauptmenü“

- **Gerätestatus**, siehe *„Gerätestatus“ auf Seite 107*.
 - Aktive Fehler
 - Fehlerprotokoll
 - Betriebsdauer
 - „Service-Timer-Menü“
 - Fehlerprotokoll zurücksetzen
- **Funktionen**, siehe *„Funktionen“ auf Seite 108*.
 - Regenerierung
 - Kalibrieren von E-track
- **System**, siehe *„System“ auf Seite 109*.
 - Anzeigeeinstellungen
 - Helligkeit
 - Sprache
 - Teile
 - PIN-Code
 - Anzeigeeinstellungen zurücksetzen
 - Systeminformationen
 - Gerät
 - Motor
 - Display
 - Steuermodul
 - Informationen zu Getriebe und Trennscheibe
 - Drittanbieterlizenzen
 - Gerätekonfiguration
 - Zusätzliche Funktionen
 - Wartungsintervall zurücksetzen
 - Trennscheibentiefe kalibrieren

- Abschaltung niedriger Leerlauf

„Gerätestatus“

Über das Menü „Gerätestatus“ (A) können Sie auf „Aktive Fehler“ (B), „Fehlerprotokoll“ (C), „Betriebsdauer“ (D), „Service-Timer-Menü“ (E) und „Fehlerprotokoll zurücksetzen“ (F) zugreifen.

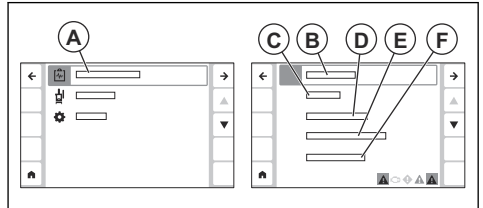

- „Aktive Fehler“: Zeigt eine Liste von Fehlern, die vom Gerät gefunden werden. Weitere Informationen finden Sie unter *Verschiedene Arten von Meldungen auf dem Display auf Seite 108*.
- „Fehlerprotokoll“: Zeigt eine Liste aller Fehler, die das Gerät seit dem letzten Reset hatte.
- „Betriebsdauer“: Zeigt Informationen über die Gesamtbetriebszeit, die aktuelle Betriebszeit und die verbleibende Zeit bis zur nächsten erforderlichen Wartung an. In diesem Menü können Sie auch die aktuelle Betriebszeit zurücksetzen.
- „Service-Timer-Menü“: Zeigt Informationen zu verschiedenen Arten von Wartungsaufgaben an, die für das Gerät erforderlich sind. Jede Wartungsaufgabe verfügt über einen Timer, der die verbleibende Zeit bis zur nächsten Wartung herunterzählt. Im „Service-Timer-Menü“ können Sie außerdem das Intervall für jeden Service-Timer anpassen.
- „Fehlerprotokoll zurücksetzen“: Setzt das Fehlerprotokoll zurück.

Menü „Aktive Fehler“

In der unteren Leiste (A) der HMI werden aktive Meldungen angezeigt.

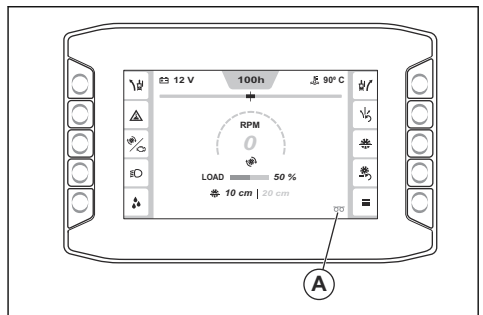

Navigieren Sie zu „Hauptmenü“ > „Maschinenstatus“ > „Aktive Fehler“, um eine Liste aller aktiven Meldungen anzuzeigen. Die neueste Meldung (B) steht ganz oben in der Liste.

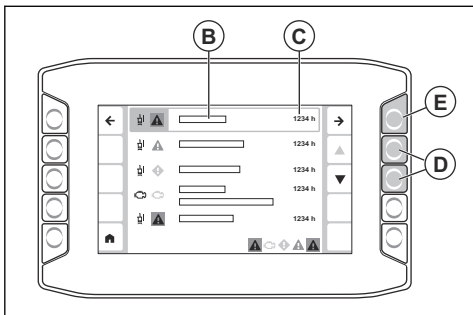

Der Zeitstempel (C) zeigt an, zu welcher Betriebsstunde die Meldung angezeigt wurde. Navigieren Sie mit den Pfeilen (D), um in der Liste nach oben und unten zu gehen. Drücken Sie den Pfeil (E), um weitere Informationen zu einer Meldung anzuzeigen. Weitere Informationen zu den verschiedenen Arten von Meldungen, die auf der HMI angezeigt werden können, finden Sie unter *Verschiedene Arten von Meldungen auf dem Display* auf Seite 108.

Verschiedene Arten von Meldungen auf dem Display

Während des Betriebs können auf dem Display 4 unterschiedliche Arten von Meldungen angezeigt werden:

- **Informationsmeldungen** bieten Hilfe und Hinweise zur Bedienung des Geräts. Eine Informationsmeldung wird von einem weißen Informationssymbol begleitet.
- **Achtungsmeldungen** zeigen an, dass etwas nicht stimmt. Eine Achtungsmeldung wird von einer gelben Raute begleitet.
- **Warnmeldungen** zeigen Fehler oder Sicherheitsfehler an, die zu mechanischen Schäden führen können. Das Gerät stoppt in kurzer Zeit. Eine Warnmeldung wird mit einem roten Symbol angezeigt.
- **Fehlermeldungen** werden angezeigt, wenn das Gerät aufgrund eines Fehlers oder eines Sicherheitsfehlers angehalten wird. Eine Fehlermeldung wird mit einem weißen Symbol auf rotem Hintergrund angezeigt.
- Eine Meldung besteht aus 5 Teilen: 1 Symbol (A), Informationen über die Meldung (B), was die Meldung bewirkt (C), Informationen darüber, was Sie tun müssen (D) und Zeitstempel (E).

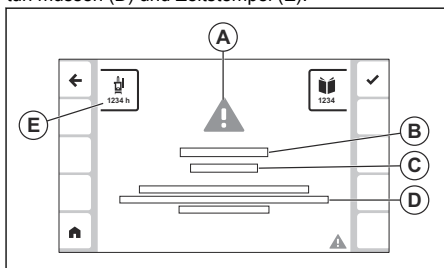

- Weitere Informationen darüber, was zu tun ist, wenn eine Meldung auf dem Display angezeigt wird, finden Sie unter *Vorgehensweise, wenn eine Meldung auf dem Display angezeigt wird* auf Seite 108.

Vorgehensweise, wenn eine Meldung auf dem Display angezeigt wird

1. Führen Sie die in der Meldung auf dem Display beschriebene Vorgehensweise durch.
2. Drücken Sie die Taste neben dem Symbol (A), um die Meldung zu schließen. Wenn die Meldung nicht mehr angezeigt wird, können Sie das Gerät weiter betreiben.

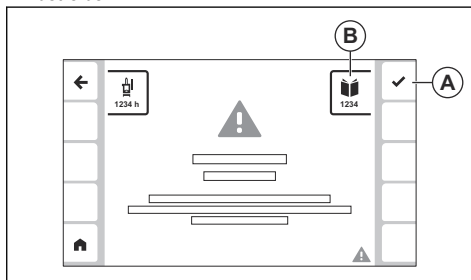

3. Wenn die Meldung erneut angezeigt wird, notieren Sie den Code (B), und schlagen Sie unter *Codes für verschiedene Meldungstypen* auf Seite 133 nach.

„Funktionen“

Über das Menü „Funktionen“ (A) können Sie auf „Regeneration“ (B) und „Kalibrieren von E-track“ (C) zugreifen.

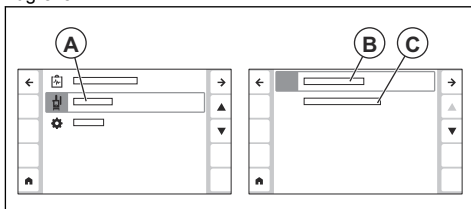

- „Regeneration“: Führen Sie anhand dieses Menüs eine Regeneration des Geräts durch. Weitere Informationen finden Sie unter *Regenerierung auf Seite 131*.
- „Kalibrieren von E-track“: Stellen Sie anhand dieses Menüs den Mittelwinkel für die Funktion E-track ein. Weitere Informationen finden Sie unter *So stellen Sie den Mittelpunktswinkel für die Funktion E-track ein* auf Seite 108.

So stellen Sie den Mittelpunktswinkel für die Funktion E-track ein

1. Justieren Sie die Hinterachse anhand der Funktion E-track, bis sich die Hinterachse in der Mittelstellung befindet. Siehe *So stellen Sie die Hinterachse mit der Funktion E-track ein* auf Seite 106.

2. Drücken Sie die Taste „Hauptmenü“ (A).

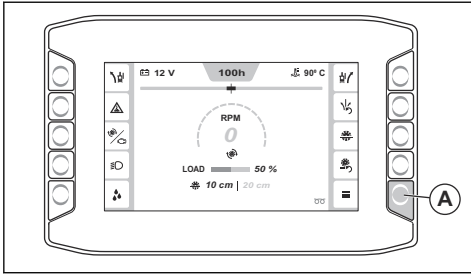

3. Wählen Sie „Funktionen“ > „Kalibrieren von E-track“.

Der Mittelwinkel für die Funktion E-track wird auf die aktuelle Position der Hinterachse eingestellt.

„System“

Das Menü „System“ (A) bietet Zugriff auf „Anzeigeeinstellungen“ (B), „Systeminformationen“ (C), „Informationen zu Getriebe und Trennscheibe“ (D), „Gerätekonfiguration“ (E) und „Lizenzen von Drittanbietern“ (F).

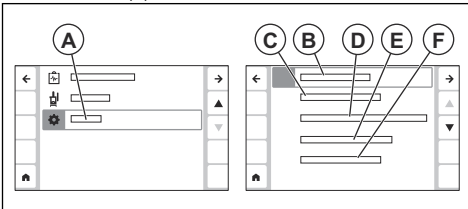

- „Anzeigeeinstellungen“: Über dieses Menü können Sie Einstellungen für Sprache, Helligkeit, Einheiten und den PIN-Code ändern. In diesem Menü können Sie auch die Anzeigeeinstellungen zurücksetzen.
- „Systeminformationen“: Zeigt Informationen über das Gerät, den Motor, die HMI und das Steuermodul an.
- „Informationen zu Getriebe und Trennscheibe“: Zeigt Informationen über die idealen Einstellungen für verschiedene Typen von Trennscheiben und Getrieben an. Siehe *So erhalten Sie Informationen über die richtige Gerätekonfiguration auf Seite 109*.
- „Gerätekonfiguration“: Ermöglicht den Zugriff auf die Menüs „Zusätzliche Funktionen“, „Wartungsintervall zurücksetzen“, „Trennscheibentiefe kalibrieren“ und „Abschaltung niedriger Leerlauf“.
- „Zusätzliche Funktionen“: Aktivieren Sie anhand dieses Menüs alle Zubehörteile, die das Gerät enthält.
- „Wartungsintervall zurücksetzen“: Setzen Sie anhand dieses Menüs das Wartungsintervall für verschiedene Arten von Wartungsarbeiten zurück.
- „Trennscheibentiefe kalibrieren“: Kalibrieren Sie anhand dieses Menüs den Trennscheibentiefen-Stopp. Heben Sie das Gerät in die höchste Position, und drücken Sie dann auf „Bestätigen“.

- „Abschaltung niedriger Leerlauf“: Aktivieren oder deaktivieren Sie anhand dieses Menüs die Funktion zur Abschaltung bei niedriger Leerlaufdrehzahl.
- „Lizenzen von Drittanbietern“: Zeigt Informationen zu den Lizenzbedingungen für die verschiedenen von Drittanbietern entwickelten Softwarekomponenten an, die in der HMI-Software verwendet werden.

So erhalten Sie Informationen über die richtige Gerätekonfiguration

Zum Konfigurieren des Geräts für unterschiedliche Trennscheibenabmessungen müssen Sie ggf. verschiedene Teile des Trennscheibenantriebssystems austauschen. In der HMI finden Sie Informationen über die richtige Gerätekonfiguration für verschiedene Trennscheibenabmessungen und Getriebemodelle.

1. Drücken Sie die Taste „Hauptmenü“ (A).

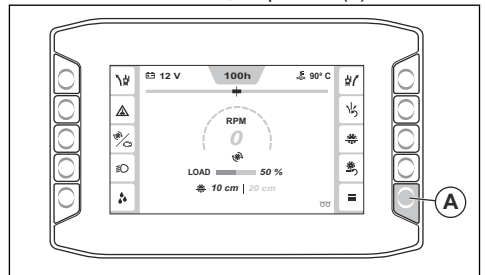

2. Wählen Sie „System“ > „Informationen zu Getriebe und Trennscheibe“.
3. Suchen Sie anhand der Pfeile (B) Ihre Gerätekonfiguration in der Liste, und wählen Sie diese mit der Taste (C) aus.

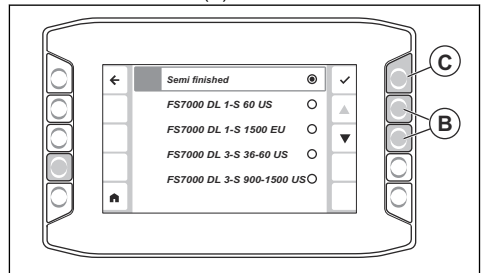

4. Auf dem Bildschirm wird eine Tabelle mit dem richtigen Gang (D), der passenden Trennscheibenabmessung (E), dem Flanschmaß (F), der Trennscheibenwellenlastdrehzahl (G), der Abmessung der Trennscheibenwellen-Riemenscheibe (H), der Motor-Nenndrehzahl (I) und der Abmessung der Motor-Riemenscheibe (J) für die ausgewählte Gerätekonfiguration angezeigt.

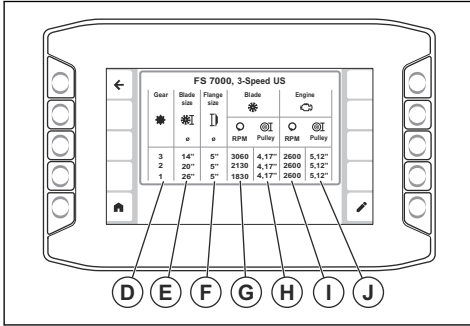

Hinweis: Die Spalte für den richtigen Gang (D) wird nur für Geräte mit 3-Gang-Getriebe angezeigt.

Informationen zur Anpassung Ihres Geräts an die empfohlene Konfiguration finden Sie unter *Trennscheibenabmessungen ändern, 1-Ganggetriebe-Modell auf Seite 101* oder *Trennscheibenabmessungen ändern, 3-Ganggetriebe-Modell auf Seite 102* im entsprechenden Abschnitt.

Trennscheibentiefen-Stopp

Stellen Sie über den Trennscheibentiefen-Stopp die maximale Schnitttiefe ein. Die aktuelle Schnitttiefe (A) und der Trennscheibentiefen-Stopp (B) werden auf der Startansicht der HMI angezeigt. Drücken Sie die Taste (C), um den Trennscheibentiefen-Stopp ein- oder auszuschalten.

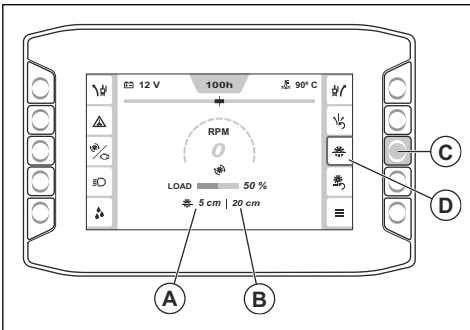

So passen Sie die Schnitttiefe an

1. Drücken Sie den Schalter (A) nach unten, um die Trennscheibe abzusenken, bis sie die Oberfläche berührt. Dies ist die Startposition für die Schnitttiefe.

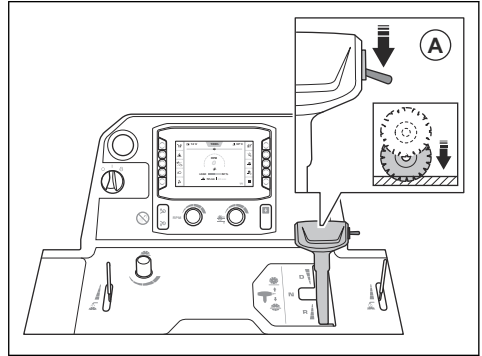

ACHTUNG: Senken Sie die Trennscheibe nicht zu schnell ab. Wenn die Trennscheibe den Boden mit Gewalt berührt, kann sie beschädigt werden. Verringern Sie die Geschwindigkeit mit dem Knopf zum Anpassen der Absenkgeschwindigkeit der Scheibe.

2. Drücken Sie auf dem Bedienfeld die Taste zum Zurücksetzen der Trennscheibentiefe (B). Der Wert für die Schnitttiefe (C) ist auf 0 mm/Zoll eingestellt.

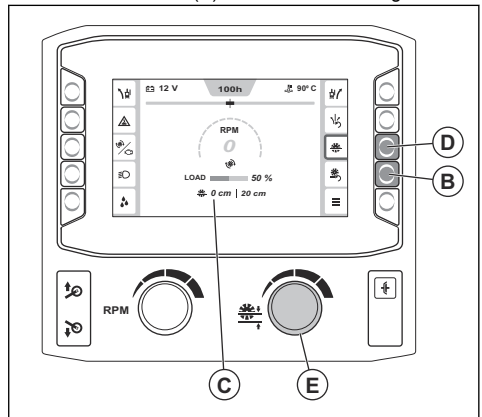

3. Drücken und halten Sie die ON/OFF-Taste für den Trennscheibentiefen-Stopp (D) gedrückt, um die Funktion für den Trennscheibentiefen-Stopp zu aktivieren.
4. Drehen Sie den Knopf zum Anpassen des Trennscheibentiefen-Stopps (E) bis die gewünschte Schnitttiefe auf der HMI angezeigt wird. Beim Betrieb wird die Trennscheibe maximal bis zur eingestellten Schnitttiefe abgesenkt.



ACHTUNG: Prüfen Sie immer, dass die Schnitttiefe korrekt ist. Der Trennscheibentiefen-Stopp bietet Unterstützung zur richtigen Schnitttiefe, die Funktion liefert jedoch nur einen Hinweis auf die Tiefe.

- Falls Sie die Schnitttiefe während des Betriebs erhöhen müssen, führen Sie 1 der folgenden Schritte aus:
 - Drehen Sie den Knopf zum Anpassen des Trennscheibentiefen-Stops, um eine neue Schnitttiefe einzustellen.
 - Drücken Sie die Taste neben dem Symbol für den Trennscheibentiefen-Stopp, um die Funktion auszuschalten.

Maximale Schnitttiefen

Die maximale Schnitttiefe unterscheidet sich je nach Trennscheibenabmessung. Weitere Informationen finden Sie in der nachfolgenden Tabelle.

Abmessungen, Milli- meter/Zoll	Max. Schnitttiefe, mm/Zoll
650/26	262/10,5
750/30	312/12,5
900/36	374/15
1000/42	411/17,5
1200/48	498/20
1500/60	623/25

So starten Sie das Gerät

- Schließen Sie den Wassereinlass an die Wasserzufuhr an.
- Schließen Sie das Wasserventil.

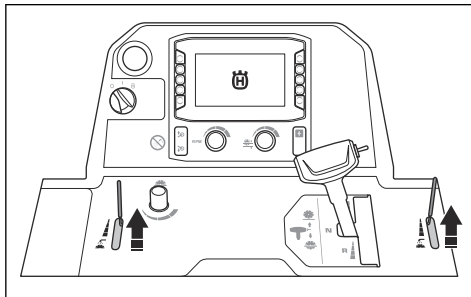

- Stellen Sie den Hebel für die Drehzahlregelung in die Neutralstellung.

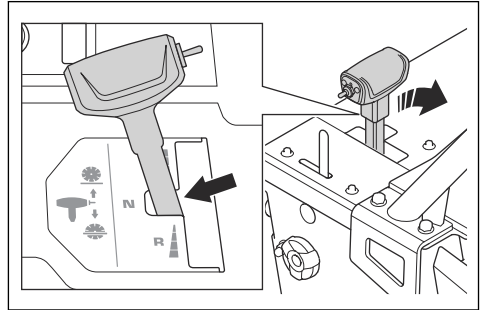

- Drehen Sie den Startschalter des Motors in die Position „I“ (A).

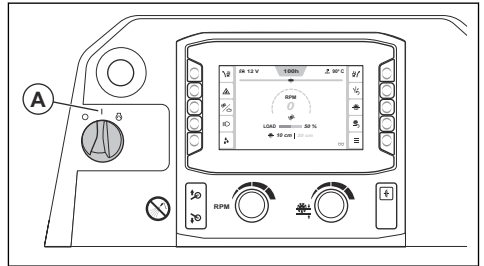

- Falls das Vorheizsymbol auf der HMI angezeigt wird, warten Sie, bis es erlischt.
- Drehen Sie den Startschalter des Motors in die Position START (B), um den Motor zu starten.

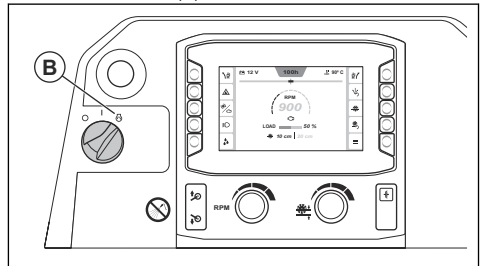

- Lassen Sie den Motor 2–3 min lang im Leerlauf laufen, bis sich die Motortemperatur erhöht.



ACHTUNG: Lassen Sie den Motor nicht bei niedrigen Leerlaufdrehzahlen laufen, wenn das Gerät nicht in Betrieb ist. Niedrige Leerlaufdrehzahlen erhöhen die Anzahl an Partikeln im Motor und verringern die Zeit zwischen Regenerierungen.

So bedienen Sie das Gerät

1. Drehen Sie den Startschalter des Motors in die Position „I“ (A).

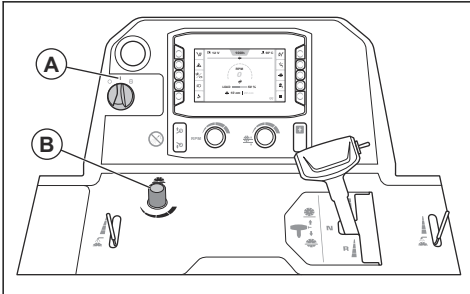

2. Drehen Sie den Knopf (B), um die Absenkgeschwindigkeit für die Trennscheibe einzustellen. Drehen Sie ihn gegen den Uhrzeigersinn, um die Geschwindigkeit zu erhöhen. Drehen Sie ihn im Uhrzeigersinn, um die Geschwindigkeit zu verringern.
3. Stellen Sie die Schnitttiefe ein. Siehe *So passen Sie die Schnitttiefe an auf Seite 110*.
4. Starten Sie das Gerät. Siehe *So starten Sie das Gerät auf Seite 111*.
5. Schalten Sie den Wassersicherheitsschalter ein. Siehe *So aktivieren und deaktivieren Sie den Wassersicherheitsschalter auf Seite 106*.
6. Öffnen Sie das Wasserventil (C).

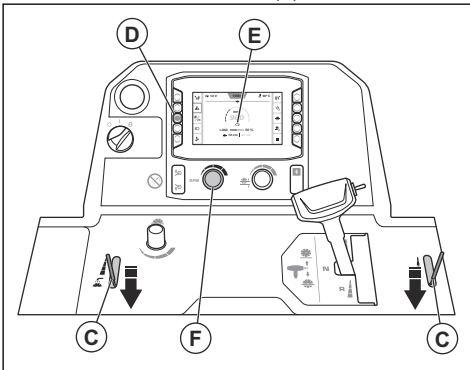

7. Drücken Sie die Taste (D), und stellen Sie sicher, dass das Motorsymbol (E) auf der HMI angezeigt wird. Stellen Sie die Motordrehzahl mit dem Drehzahlstellknopf (F) ein.

8. Schauen Sie auf den Drehzahlmesser (G), und stellen Sie sicher, dass die Motordrehzahl nicht höher als 1.200 U/min ist.

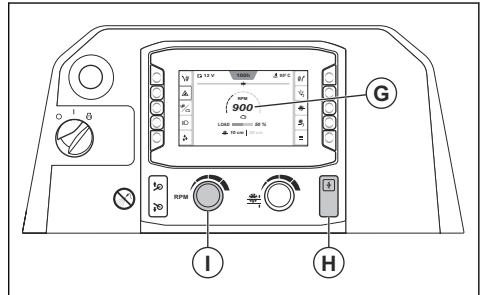

9. Drücken Sie die Kupplungstaste (H).
10. Drehen Sie den Knopf für die Drehzahlanpassung (I) im Uhrzeigersinn, um die Motordrehzahl auf die maximale Drehzahl zu erhöhen.
11. Halten Sie das einstellbare Leitrad, das hintere Leitrad und die Trennscheibe während des Betriebs auf der Markierung.
12. Drücken Sie den Schalter (J) nach unten, um die Trennscheibe abzusenken.

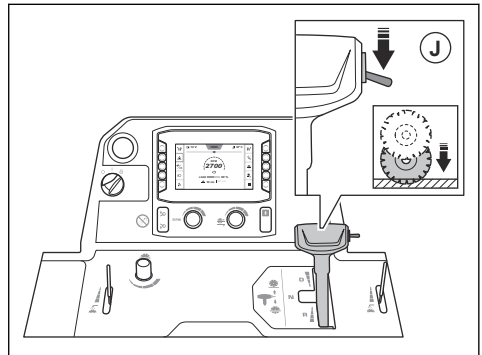

ACHTUNG: Wenn Sie die Trennscheibe in einen Schnitt absenken, der noch nicht fertiggestellt ist, richten Sie die Trennscheibe genau am Schnitt aus, damit sie nicht beschädigt wird.

13. Schieben Sie den Hebel für die Drehzahlregelung nach vorn für eine vorwärts gerichtete Schneidbewegung bzw. nach hinten für eine rückwärts gerichtete Schneidbewegung. Je mehr Sie den Hebel für die Drehzahlregelung schieben, desto höher wird die Geschwindigkeit.

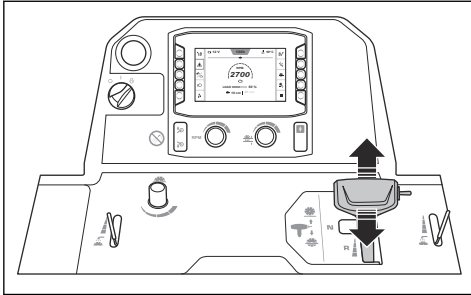

14. Hören Sie auf die Geräusche des Motors. Betätigen Sie den Hebel für die Drehzahlregelung, um die Geschwindigkeit an die Schnittbedingungen anzupassen.
15. Halten Sie das Gerät nach 2 m/7 ft. an, um den Schnitt zu überprüfen. Justieren Sie die Hinterachse, falls das Gerät nicht gerade schneidet. Siehe *So stellen Sie die Hinterachse mit der Funktion E-track ein auf Seite 106*.
16. Wenn der Vorgang abgeschlossen ist, bringen Sie den Hebel für die Drehzahlregelung in die Neutralstellung.

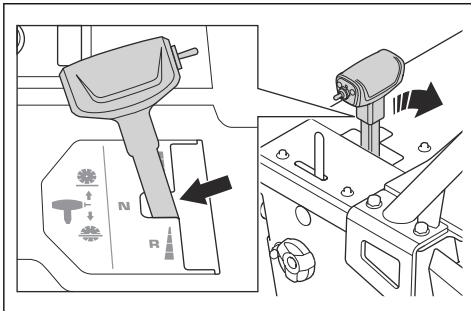

17. Drücken Sie den Schalter (K) nach oben, bis sich die Trennscheibe über der Oberfläche befindet.

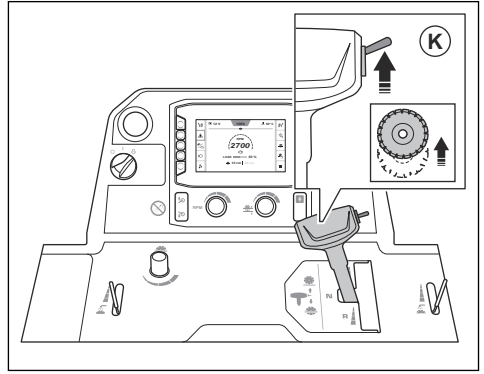

WARNUNG: Falls Sie einen Gewichtssatz am Gerät montiert haben, halten Sie Ihre Beine vom Gewichtssatz fern, wenn Sie die Trennscheibe anheben. Es besteht Verletzungsgefahr.



WARNUNG: Wenn Sie das 5. Rad aktiviert haben, halten Sie Ihre Füße vom 5. Rad fern, wenn Sie die Trennscheibe anheben. Es besteht die Gefahr von Quetschverletzungen.

18. Drehen Sie den Knopf für die Drehzahlregelung (L) auf die niedrige Leerlaufposition.

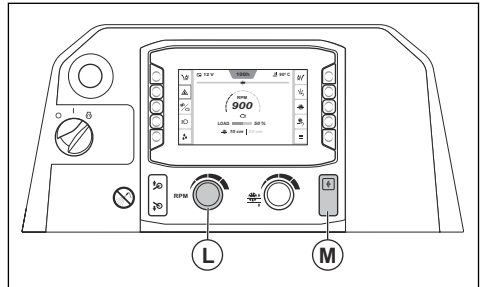

19. Drücken Sie die Kupplungstaste (M).

Ausführen gerader Schnitte mit dem Gerät

Während des Betriebs verursacht die Trennscheibe einen Widerstand auf die Vorwärtsbewegung der Hinterräder. Dadurch lenkt das Gerät in die Richtung, in der die Trennscheibe montiert ist. Zur Vermeidung krummer Schnitte können Sie den Winkel der Hinterachse mit der Funktion E-track einstellen. Siehe *So stellen Sie die Hinterachse mit der Funktion E-track ein auf Seite 106*.

So verwenden Sie die richtige Arbeitstechnik

- Bleiben Sie vom Pfad der Klinge entfernt, wenn der Motor eingeschaltet ist. Die richtige Position des Bedieners ist zwischen den Griffen.

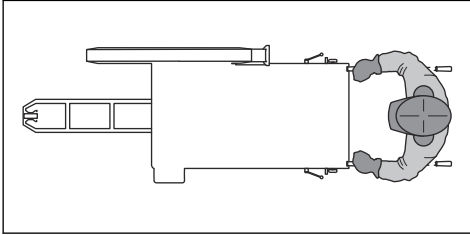

- Prüfen Sie die Trennscheibe während des Arbeitstags häufiger auf Risse und defekte Teile. Keine schadhafte Trennscheibe verwenden.



WARNUNG: Stellen Sie den Motor ab, bevor Sie die Trennscheibe prüfen.

- Schleifen Sie niemals mit der Trennscheibenseite. Die Trennscheibe kann brechen und Verletzungen des Bedieners oder umstehender Personen verursachen. Verwenden Sie nur die Schneidkante.
- Biegen oder drehen Sie die Trennscheibe nicht im Schnitt.
- Vergewissern Sie sich, dass sich die Trennscheibe frei bewegt und nicht im Schnitt hängen bleibt.

So stoppen Sie das Gerät

1. Drehen Sie den Knopf für die Drehzahlregelung (A) auf die niedrige Leerlaufposition.

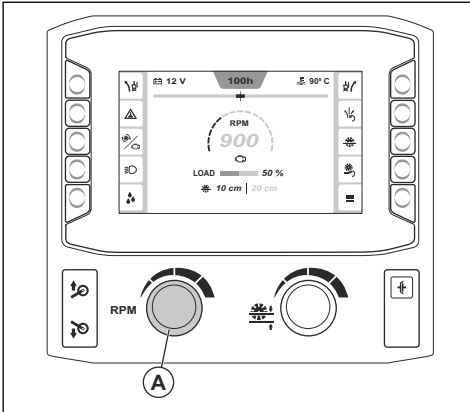

2. Schließen Sie das Wasserventil.

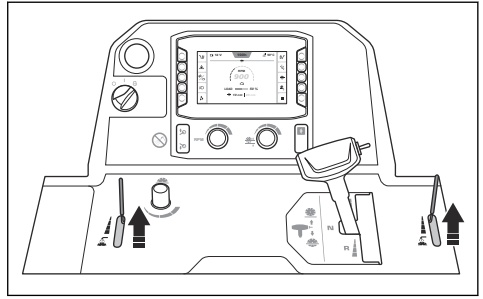

3. Lassen Sie den Motor 2 bis 3 Minuten im Leerlauf laufen.
4. Bringen Sie den Startschalter des Motors in die Position „0“ (B). Falls die Trennscheibe beim Drehen des Motorstartschalters nicht anhält, drücken Sie die Taste STOP des Geräts (C).

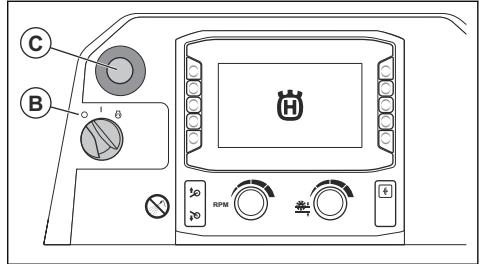

5. Stellen Sie die Bedienelemente auf die kürzeste Position ein.



WARNUNG: Nach dem Ausschalten des Motors dreht sich die Trennscheibe noch eine Zeit lang weiter. Halten Sie die Trennscheibe nicht mit den Händen an. Schwere Verletzungen können die Folge sein.

Instand halten

Einleitung



WARNUNG: Lesen Sie vor dem Warten des Geräts das Kapitel über Sicherheit, und machen Sie sich damit vertraut.

- Befreien Sie den Bereich um das Gerät von Öl und Schmutz. Entfernen Sie unerwünschte Gegenstände.
- Stellen Sie um den Wartungsbereich eindeutige Schilder auf, damit umstehende Personen gewarnt werden, dass eine Wartung durchgeführt wird.
- Bewahren Sie Feuerlöcher, medizinische Versorgung und ein Notfalltelefon in der Nähe auf.

Für alle Wartungs- und Reparaturarbeiten am Produkt ist eine spezielle Schulung erforderlich. Wir garantieren, dass professionelle Reparaturen und Wartungsarbeiten zur Verfügung stehen. Wenn Ihr Händler keine Servicewerkstatt ist, sprechen Sie mit ihm, um Informationen über die nächste Servicewerkstatt zu erhalten.

Wenden Sie sich für Ersatzteile an einen Händler oder eine Servicewerkstatt von Husqvarna.

Maßnahmen vor der Wartung

- Parken Sie das Gerät auf einem ebenen Untergrund und stellen Sie den Motor ab. Drücken Sie die Maschinen-Stoppaste auf der Bedientafel, um versehentliches Anlassen bei der Wartung zu verhindern.

Wartungsplan

* = Allgemeine Wartung durch den Bediener. Diese Anweisungen sind nicht in dieser Betriebsanleitung enthalten.

X = Diese Anweisungen sind in dieser Betriebsanleitung enthalten.

O = Bitte eine Husqvarna-Servicewerkstatt kontaktieren.

Wartung	Täglich und nach dem Transport	Alle 50 Betriebsstunden	Alle 100 Betriebsstunden	Alle 250 Betriebsstunden	Alle 500 Betriebsstunden	Jährlich	Alle 6.000 Betriebsstunden
Das Gerät reinigen.	X						
Den Kühlmittelstand des Motors kontrollieren.	X						
Den Motorölstand kontrollieren.	X						
Alle Schläuche und Schlauchklemmen prüfen. Prüfen Sie Stellen, an denen Schläuche an anderen Schläuchen oder Teilen des Geräts reiben, auf Beschädigung.	*						
Reinigen Sie den äußeren Luftfilter.	X						
Kontrollieren Sie die Schutzabdeckungen und die Klingenschutzvorrichtungen.	X						
Lassen Sie Wasser aus dem Getriebe ab.	X						
Die Wasserversorgung der Trennscheibe kontrollieren.	X						
Entleeren Sie den Wasserabscheider für den Kraftstofffilter.	X						
Schmieren Sie das Drehgelenk des Hydraulikzylinders.	X						

Wartung	Taglich und nach dem Trans- port	Alle 50 Be- triebs- stun- den	Alle 100 B et- riebs- stun- den	Alle 250 B et- riebs- stun- den	Alle 500 B et- riebs- stun- den	Jahr- lich	Alle 6.000 B etriebs- stunden
Reinigen Sie den Kuhler-Luftfilter.		X					
Die Keilriemen kontrollieren.		X					
Schmieren Sie die Vorderrader.		X					
Das 5. Rad schmieren. (Gilt nur fur Gerate mit 5. Rad.)		X					
Motorol und Motorolfilter austauschen. ¹¹			X				
Schmieren Sie die Drehlager der Vorderachse.			X				
Rader und Radnaben sowie Parkkeile auf Beschadigungen prufen und sicherstellen, dass sie korrekt angebracht sind.			*				
Prufen Sie Luftfilterschlauch und Schlauchklemmen.			*				
Den Hydraulikolstand uberprufen.			X				
Den Kraftstofffilter ersetzen.			X				
Ersetzen Sie den Hydrauliksystemfilter.				X			
Schmieren Sie die Trennscheibenwelle.				X			
Schmieren Sie das Hinterachslager.				X			
Hydraulikol wechseln.					X		
Wechseln Sie das Ol im Getriebe.					X		
Das Motorkuhlmittel wechseln.					X		
Tauschen Sie die Luftfilter aus.						X	
Motorkuhlmittel prufen und sicherstellen, dass das Gemisch korrekt ist.						X	
Kupplungstaste austauschen.							o
Kupplungsrelais austauschen.							o
Motorstartschalter austauschen.							o

So reinigen Sie das Gerat



WARNUNG: Verwenden Sie eine Schutzbrille. Bei der Reinigung mit einem Hochdruckreiniger konnen Schmutz oder schadliche Materialien aus dem Gerat austreten.

- Lassen Sie das Gerat abkuhlen, bevor Sie es reinigen.
- Stellen Sie sicher, dass die Abdeckung fur die Relais- und Sicherungsbox korrekt montiert ist, bevor Sie das Gerat reinigen.
- Reinigen Sie elektrische Bauteile nicht mit Wasser.
- Verwenden Sie ein mildes Reinigungsmittel. Tragen Sie Schutzhandschuhe, um Hautirritationen zu vermeiden.

¹¹ Erstmals nach 50 Betriebsstunden.

- Reinigen Sie das Gerät mit einem Hochdruckreiniger.

So reinigen Sie den Kühler



ACHTUNG: Beachten Sie die Anweisungen. Ein falsches Vorgehen kann die Kühlrippen beschädigen.

- Reinigen Sie die Kühlrippen mit Druckluft.
- Verwenden Sie einen Hochdruckreiniger und ein schwaches Reinigungsmittel falls erforderlich.
- Halten Sie den Strahl direkt auf den Kühler, parallel zu den Kühlrippen.
- Halten Sie zwischen den Kühlrippen und der Düse des Hochdruckreinigers oder des Luftstroms einen Abstand von mindestens 40 cm.

So reinigen Sie die Bedientafel



ACHTUNG: Verwenden Sie zur Reinigung der Bedientafel keinen Hochdruckreiniger.

- Reinigen Sie elektrische Komponenten mit einem Tuch oder mit Druckluft.
- Reinigen Sie die Bedientafel mit einem feuchten Tuch.

So reinigen Sie den Motor

- Halten Sie zwischen der Düse und dem Motor und Motorkomponenten einen Abstand von mindestens 40 cm.
- Seien Sie bei der Reinigung des Motors vorsichtig, besonders in der Nähe elektrischer Komponenten. Elektrische Komponenten dürfen nicht direkt mit Wasser bespritzt werden.
- Richten Sie den Wasserstrahl nicht direkt auf die Abgasleitung oder den Motorluftfilter.

So reinigen Sie den Luftfilter des Kühlers



ACHTUNG: Betreiben Sie das Gerät nicht ohne Kühler-Luftfilter.

- Reinigen Sie den Kühler-Luftfilter mit Seife und Wasser.

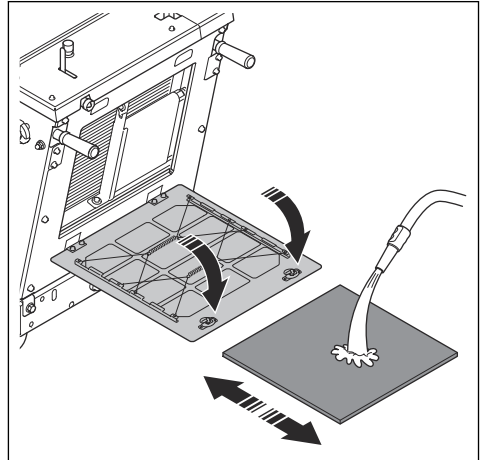

- Tauschen Sie einen beschädigten Kühler-Luftfilter stets aus.

So reinigen Sie den äußeren Luftfilter



WARNUNG: Tragen Sie einen zugelassenen Atemschutz, wenn Sie den Luftfilter reinigen. Entsorgen Sie gebrauchte Luftfilter ordnungsgemäß. Der Staub im Luftfilter gefährdet Ihre Gesundheit.



WARNUNG: Reinigen Sie den Luftfilter nicht mit Druckluft. Dadurch wird der Luftfilter beschädigt und das Risiko, dass Sie gefährlichen Staub einatmen, steigt.

Der innere Luftfilter muss nicht gereinigt werden.

1. Prüfen Sie die Luftfilteranzeige (A). Falls die Luftfilteranzeige rot anzeigt, muss der äußere Luftfilter gereinigt werden.

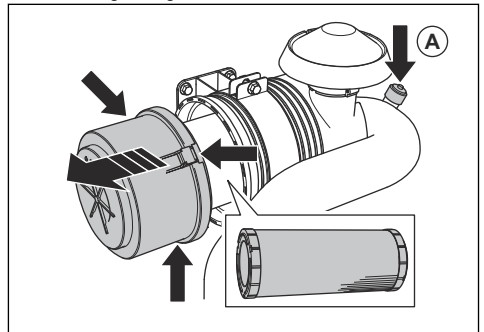

2. Öffnen Sie die 3 Klemmen des Luftfiltergehäuses, und entfernen Sie das Luftfiltergehäuse.

3. Entfernen Sie den Luftfilter, und stellen Sie sicher, dass er nicht defekt ist.
4. Klopfen Sie den Luftfilter auf eine harte Oberfläche, oder entfernen Sie die Partikel mit einem Staubsauger.



ACHTUNG: Berühren Sie mit der Düse des Staubsaugers die Oberfläche des Luftfilters nicht. Halten Sie einen kleinen Abstand ein. Die empfindliche Oberfläche des Luftfilters wird beschädigt, wenn sie mit Objekten in Berührung kommt.

5. Ersetzen Sie beschädigte Dichtungen.
6. Prüfen Sie den Luftfilterschlauch und die Schlauchklemmen.
 - a) Beschädigte Teile ersetzen.
 - b) Ziehen Sie lose Klemmen an.
7. Installieren Sie den äußeren Luftfilter.
8. Montieren Sie das Luftfiltergehäuse, und schließen Sie die 3 Klemmen.

Hinweis: Falls die 3 Klemmen des Luftfiltergehäuses nicht geschlossen werden können, ist der äußere Luftfilter nicht richtig eingesetzt.

Wenn der Vorfilter nicht vollständig gereinigt werden kann oder beschädigt ist, muss er ausgetauscht werden. Siehe *So tauschen Sie Luftfilter aus auf Seite 120*.

Nach der Reinigung des Geräts

- Trocknen Sie elektrische Anschlüsse mit Druckluft.
- Lassen Sie das Gerät vollständig trocknen, bevor Sie den Motor starten.

So prüfen Sie Schläuche und Schlauchklemmen

- Prüfen Sie die Schläuche am Kraftstoffsystem, am Hydrauliksystem und am Kühlsystem auf Undichtigkeiten.
- Untersuchen Sie die Schläuche auf Verschleiß und Beschädigungen, insbesondere an Stellen, an denen Schläuche an anderen Schläuchen oder Teilen des Geräts reiben.
- Ersetzen Sie beschädigte Schläuche.
- Ziehen Sie lose Schlauchklemmen an.

So kontrollieren Sie die Wasserversorgung der Trennscheibe FS 7000D II

1. Lösen Sie die vordere Schraube am Trennscheibenschutz und heben Sie die Verriegelung des Trennscheibenschutzes (A) an.

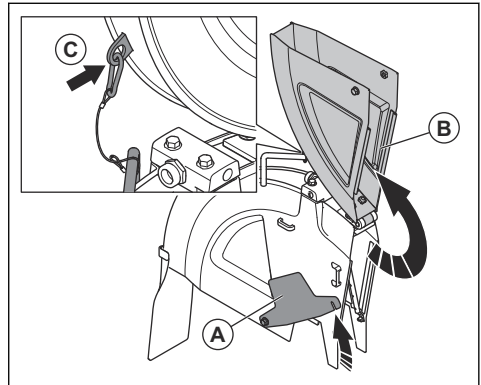

2. Heben Sie den vorderen Teil des Trennscheibenschutzes (B) an und arretieren Sie den Trennscheibenschutz in aufrechter Position mit einem Kabel und einem Karabiner (C).

3. Öffnen Sie das Wasserventil.

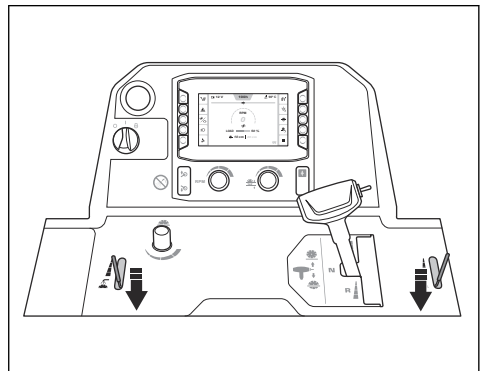

4. Vergewissern Sie sich, dass die Wasserstrahlen unmittelbar aus den Löchern an beiden Seiten der Trennscheibe herauskommen.

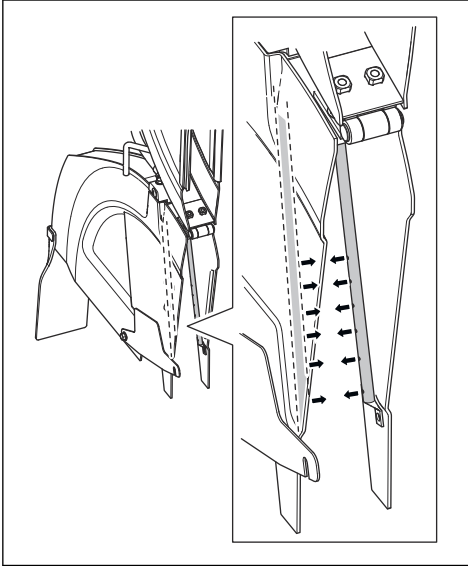

5. Achten Sie darauf, dass es keine Undichtigkeiten an den Wasserleitungen gibt.
6. Tauschen Sie beschädigte Wasserleitungen aus.

So kontrollieren Sie die Wasserversorgung der Trennscheibe FS 7000DL II

1. Heben Sie die Vorderseite des Trennscheibenschutzes an.

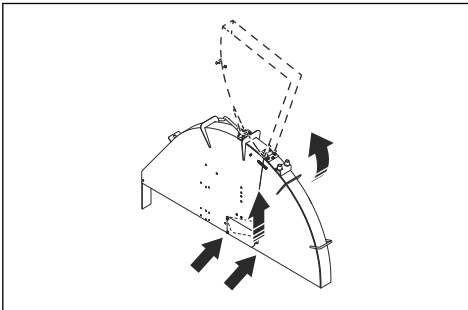

2. Sichern Sie den Trennscheibenschutz mit einem Federhaken in aufrechter Position.

3. Öffnen Sie das Wasserventil.

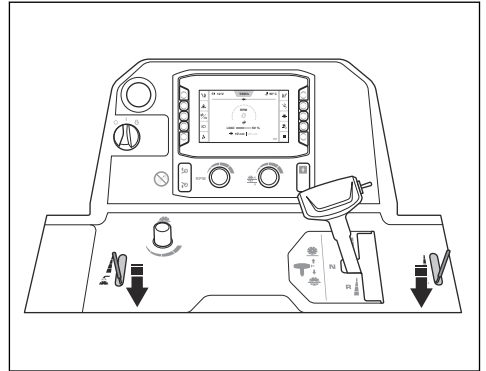

4. Vergewissern Sie sich, dass die Wasserstrahlen unmittelbar aus den Löchern an beiden Seiten der Trennscheibe herauskommen.

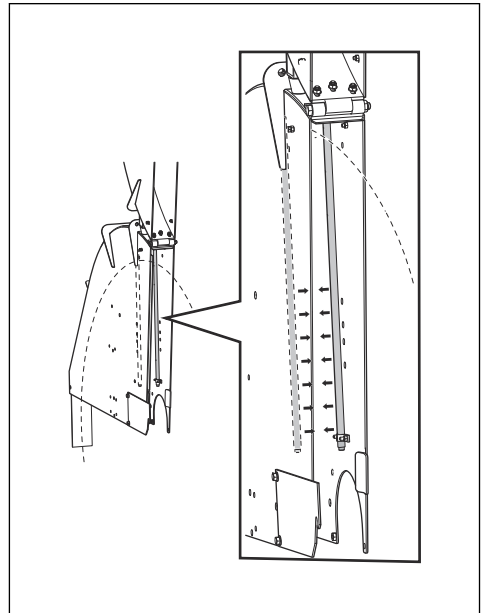

5. Achten Sie darauf, dass es keine Undichtigkeiten an den Wasserleitungen gibt.
6. Tauschen Sie beschädigte Wasserleitungen aus.

So lassen Sie Wasser aus dem Getriebe ab



ACHTUNG: Wasser im Getriebe kann Korrosion und Frostschäden verursachen.

1. Drehen Sie das Wasserablassventil am Getriebe gegen den Uhrzeigersinn, um es zu öffnen.

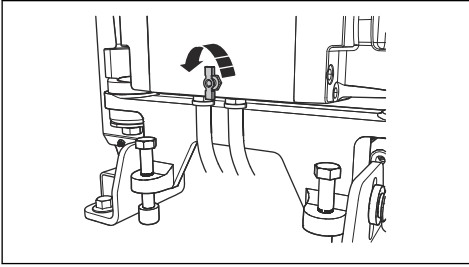

2. Drehen Sie das Wasserablassventil am Getriebe im Uhrzeigersinn, um es zu schließen.

So entleeren Sie den Wasserabscheider für den Kraftstofffilter

1. Stellen Sie einen Behälter unter den Schlauch am Wasserabscheider für den Kraftstofffilter.
2. Drehen Sie den Startschalter des Motors in die Position „I“ (A). Starten Sie den Motor nicht.

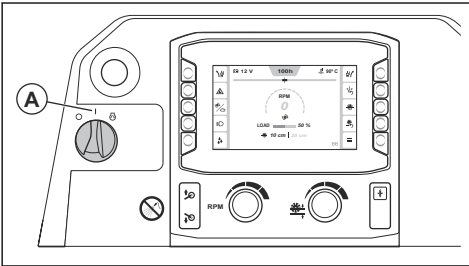

3. Lassen Sie die Kraftstoffpumpe ca. 15 s lang arbeiten, um den Druck im Kraftstoffsystem zu erhöhen.
4. Bringen Sie den Startschalter des Motors in die Position „0“ (B).

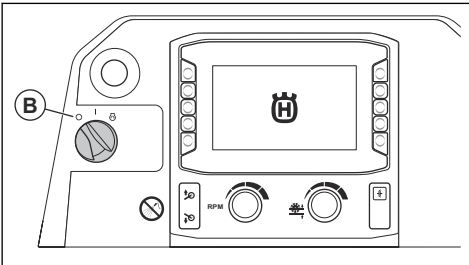

5. Drehen Sie den Hahn (C) auf, und lassen Sie das Wasser aus dem Wasserabscheider in den Behälter ab.

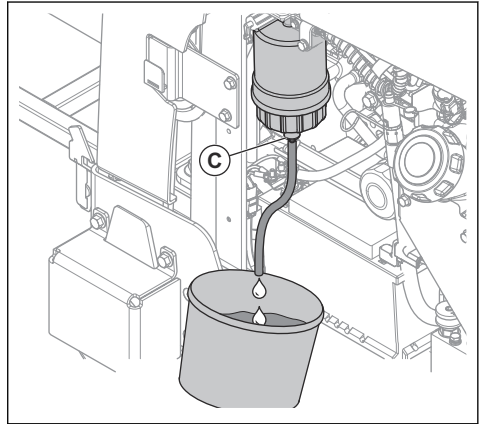

6. Schließen Sie den Hahn.
7. Entsorgen Sie das Wasser als chemischen Abfall. Siehe *Entsorgen auf Seite 140*.

So tauschen Sie Luftfilter aus

1. Entfernen Sie das Luftfiltergehäuse (A).

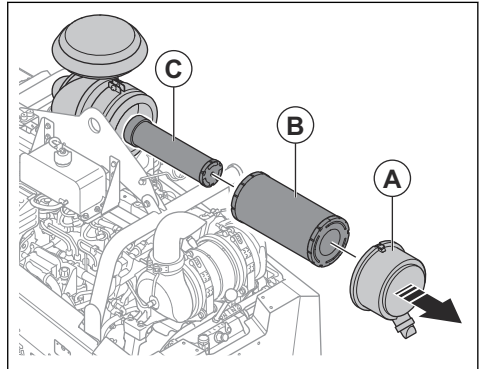

2. Entfernen Sie den äußeren Luftfilter (B) und den inneren Luftfilter (C).
3. Installieren Sie die Luftfilter in umgekehrter Reihenfolge.

So ersetzen Sie den Hydrauliksystemfilter

1. Vergewissern Sie sich, dass das Gerät gerade steht.

- Entfernen Sie den Hydrauliksystemfilter, und entsorgen Sie ihn.

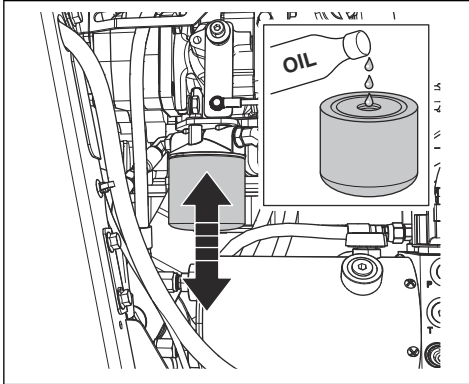

- Füllen Sie einen neuen Hydrauliksystemfilter mit Öl. Weitere Informationen zum richtigen Öltyp finden Sie unter *Technische Daten auf Seite 141*.
- Schmieren Sie die Dichtung mit ein paar Tropfen Öl.
- Montieren Sie den Hydrauliksystemfilter.
- Den Hydraulikölstand überprüfen. Siehe *So kontrollieren Sie den Hydraulikölstand auf Seite 123*.

So kontrollieren Sie die Keilriemen

- Entfernen Sie die vordere Abdeckung.
- Ziehen Sie einen Keilriemen nach dem anderen an, und lassen Sie ihn wieder los. Die Keilriemen müssen einen langen Ton abgeben, keinen kurzen.

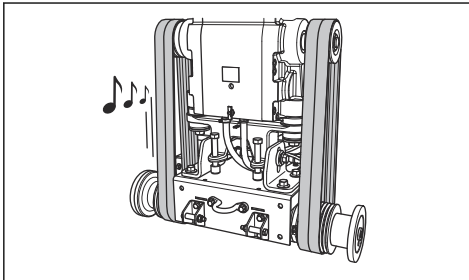

- Wenn Sie einen langen, klaren Ton hören, ist die Spannung korrekt.
 - Wenn Sie einen kurzen Ton hören, ist die Spannung zu niedrig. Siehe *So erhöhen Sie die Spannung der Keilriemen auf Seite 121*.
- Prüfen Sie die Keilriemen auf Verschleiß und Beschädigungen. Ersetzen Sie beschädigte Keilriemen.



ACHTUNG: Tauschen Sie nicht nur 1 Keilriemen aus. Tauschen Sie immer alle 4 Keilriemen gleichzeitig aus.

- Installieren Sie die vordere obere Abdeckung.

So erhöhen Sie die Spannung der Keilriemen



ACHTUNG: Die Spannung neuer Keilriemen muss nach den ersten 2–4 Betriebsstunden erhöht werden.

- Entfernen Sie die vordere Abdeckung.
- Lösen Sie mit dem Schraubenschlüssel für die Trennscheibenwelle die 2 Sicherungsschrauben.

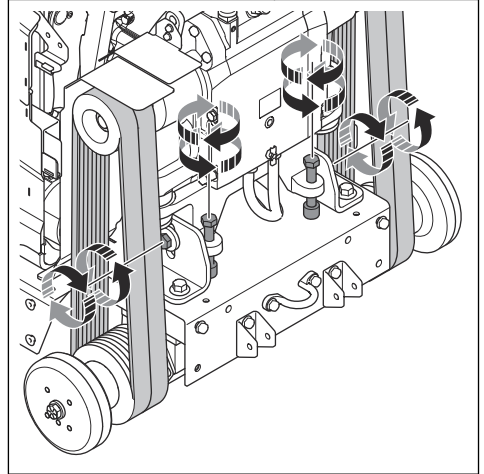

- Drehen Sie die Schrauben für die Riemenspannung im Uhrzeigersinn, bis die Keilriemen straff sitzen.



ACHTUNG: Drehen Sie die 2 Schrauben für die Riemenspannung in gleichem Maße. Die Spannung muss bei beiden Keilriemen gleich sein.

- Die Keilriemen kontrollieren. Siehe *So kontrollieren Sie die Keilriemen auf Seite 121*.
 - Falls die Spannung der Keilriemen zu niedrig ist, drehen Sie die Schrauben für die Riemenspannung noch etwas.
 - Drehen Sie so lange, bis die Spannung der Keilriemen korrekt ist.
- Ziehen Sie die 2 Sicherungsschrauben fest.

6. Drehen Sie die Schrauben für die Riemenspannung gegen den Uhrzeigersinn etwa 1/16 einer Umdrehung.

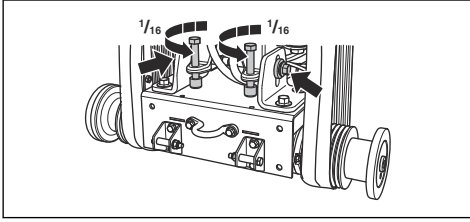

ACHTUNG: Stellen Sie sicher, dass die 4 Keilriemen die gleiche Spannung haben. Ziehen Sie die Keilriemen nicht zu straff an.

7. Installieren Sie die vordere obere Abdeckung.

So überprüfen Sie die Räder

- Prüfen Sie die Räder auf Abnutzung oder Schäden. Ersetzen Sie Räder und Naben, falls sie beschädigt oder abgenutzt sind.

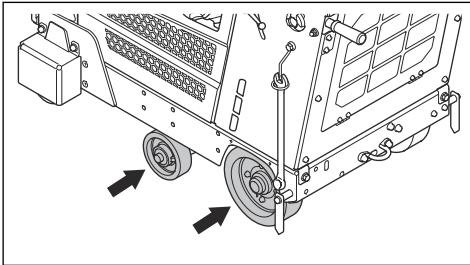

- Prüfen Sie, ob Hinterradnaben oder Räder locker sind. Ziehen Sie lose Schrauben und Muttern fest.

So prüfen Sie den Motorölstand

Um den Ölstand korrekt abzulesen, muss sich das Gerät in der richtigen Position befinden.

1. Wenn Sie den Motorölstand prüfen, muss die Trennscheibe entfernt sein und das Gerät gerade stehen.

2. Entfernen Sie den Messstab aus dem Öltank.

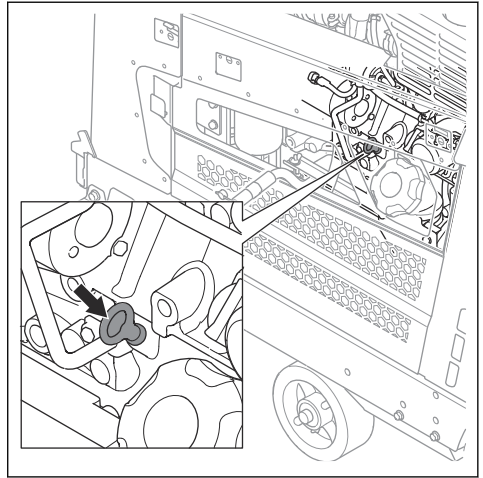

3. Reinigen Sie den Messstab von Öl.
4. Stecken Sie den Messstab vollständig zurück in den Öltank.
5. Entfernen Sie den Messstab.
6. Prüfen Sie den Ölstand am Messstab. Der Motorölstand muss zwischen den Markierungen auf dem Messstab liegen.

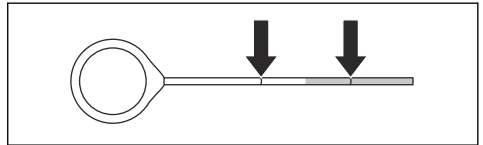

7. Wenn der Ölstand zu niedrig ist, füllen Sie Motoröl nach und kontrollieren den Ölstand erneut. Informationen zum richtigen Motoröltyp finden Sie unter *Technische Daten auf Seite 141*.

So wechseln Sie Motoröl und Motorölfilter

1. Decken Sie den Akku ab, um ihn vor Ölspritzern zu schützen.

- Entfernen Sie den Deckel (A) vom Ölablassschlauch für das Motoröl.

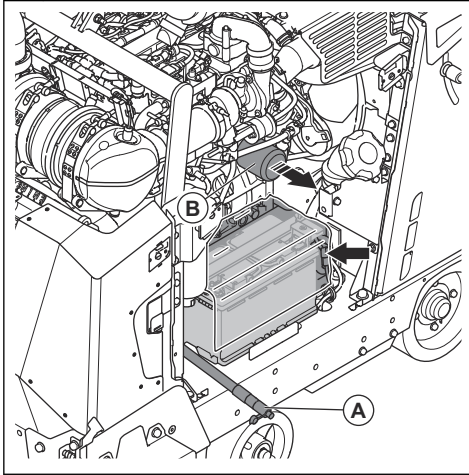

- Öffnen Sie das Ventil, und biegen Sie den Schlauch herunter, um das Motoröl abzulassen.
- Entfernen Sie den Motorölfilter (B), und entsorgen Sie ihn.
- Schließen Sie das Ventil.
- Füllen Sie einen neuen Motorölfilter mit Öl, und montieren Sie ihn am Gerät.
- Öffnen Sie einen Öltankdeckel, und füllen Sie Motoröl ein. Informationen zur richtigen Ölsorte finden Sie unter *Technische Daten auf Seite 141*.

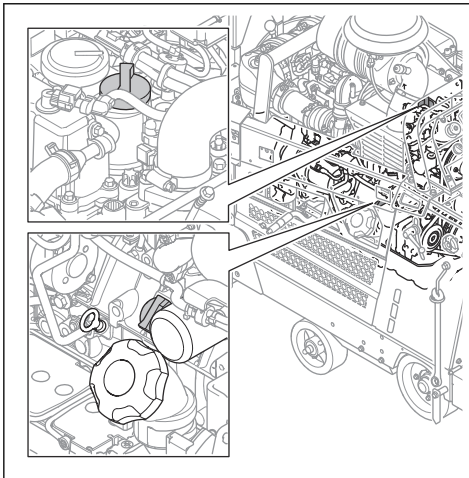

Hinweis: Es gibt 2 Öltankdeckel für Motoröl.

So kontrollieren Sie den Hydraulikölstand

- Entfernen Sie den Stöpsel in der Inspektionsöffnung am Servobehälter. Siehe *Geräteübersicht, rechte Seite FS 7000D II auf Seite 76* oder *Geräteübersicht, rechte Seite FS 7000DL II auf Seite 78* für weitere Informationen zur Positionen des Hydraulikbehälters.

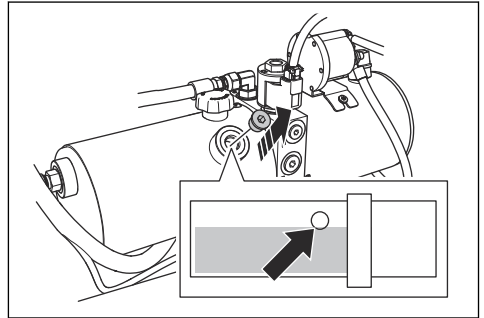

- Achten Sie darauf, dass der Ölstand am unteren Rand der Öffnung des Hydraulikbehälters ist.
- Entfernen Sie ggf. den Deckel des Hydraulikbehälters und füllen Sie Öl auf, bis der Ölstand korrekt ist. Weitere Informationen zum richtigen Öltyp finden Sie unter *Technische Daten auf Seite 141*.

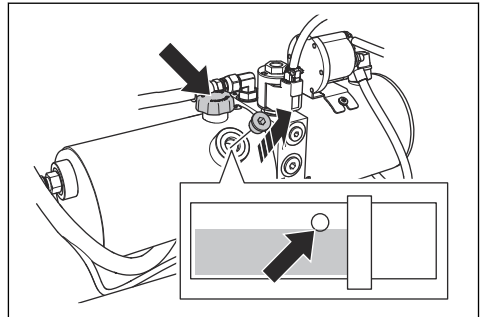

ACHTUNG: Füllen Sie nicht zu viel nach. Aus der Inspektionsöffnung kann Öl austreten.

- Befestigen Sie den Deckel des Hydraulikbehälters.
- Montieren Sie den Stöpsel in der Inspektionsöffnung am Hydraulikbehälter.

So wechseln Sie das Hydrauliköl

1. Entfernen Sie den Stöpsel von der Inspektionsöffnung am Hydraulikbehälter.

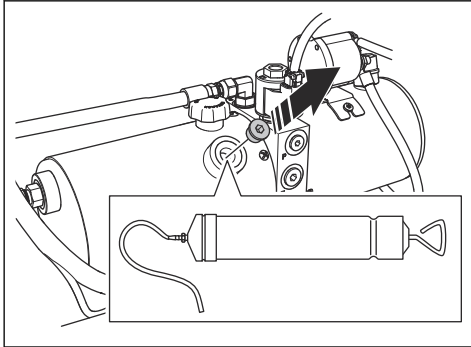

2. Verwenden Sie eine manuelle Ölpumpe, um das Öl durch die Inspektionsöffnung am Hydraulikbehälter abzulassen.
3. Ersetzen Sie den Hydrauliksystemfilter. Siehe *So ersetzen Sie den Hydrauliksystemfilter auf Seite 120.*

So kontrollieren Sie den Kühlmittelstand des Motors



WARNUNG: Der Motorkühlmittelbehälter steht unter Druck.



WARNUNG: Gefahr von Brandverletzungen. Lassen Sie den Motor abkühlen, bevor Sie den Kühlmittelbehälterdeckel öffnen.

1. Stellen Sie sicher, dass der Motor kalt ist.
2. Entfernen Sie den Deckel des Motorkühlmittelbehälters.

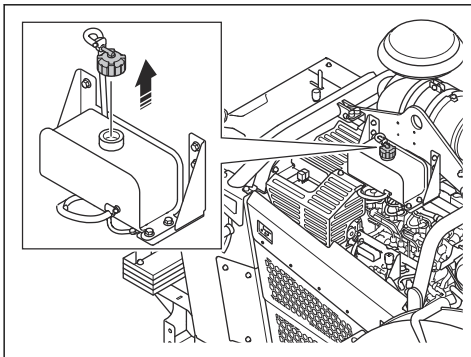

3. Sehen Sie in den Kühlmittelbehälter hinein. Der Kühlmittelstand ist korrekt, wenn er sich am Anfang des Rohrs im Kühlmittelbehälter befindet.
4. Wenn der Kühlmittelstand zu niedrig ist, füllen Sie Kühlmittel nach, bis der korrekte Stand erreicht ist. Weitere Informationen zur richtigen Kühlmittelsorte und zur richtigen Kühlmittelmischung finden Sie unter *Technische Daten auf Seite 141.*

So wechseln Sie das Motorkühlmittel



WARNUNG: Gefahr von Brandverletzungen. Lassen Sie den Motor abkühlen, bevor Sie den Kühlmittelbehälterdeckel öffnen.

1. Stellen Sie sicher, dass der Motor kalt ist.
2. Entfernen Sie die hintere Abdeckung.
3. Befestigen Sie eine Verlängerung am Ventil.

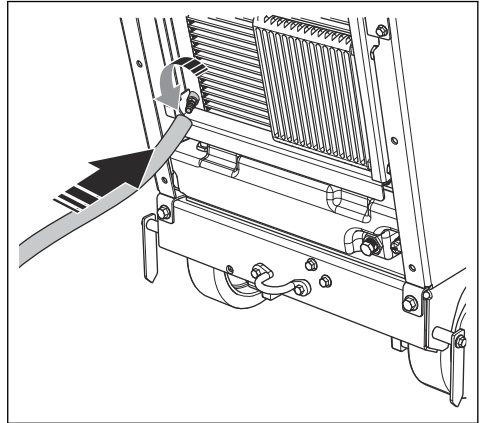

4. Öffnen Sie das Ventil.
5. Entfernen Sie den Motorkühlmittelbehälter, und lassen Sie das Motorkühlmittel aus dem System ablaufen.

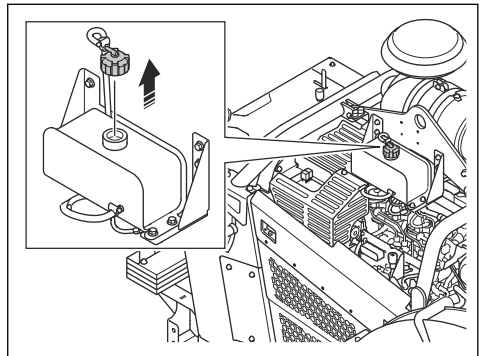

6. Schließen Sie das Ventil.

- Füllen Sie Motorkühlmittel ein, bis das Kühlmittel am Anfang des Rohrs im Kühlmittelbehälter steht. Weitere Informationen zur richtigen Kühlmittelsorte und zur richtigen Kühlmittelmischung finden Sie unter *Technische Daten auf Seite 141*.



ACHTUNG: Stellen Sie die Mischung nicht direkt im Tank her. Es ist einfacher, die 50/50-Mischung in einem Behälter zu mischen.

So wechseln Sie das Öl im Getriebe

- Entfernen Sie den Stopfen (A) im Inspektionsfenster vorn am Gerät.

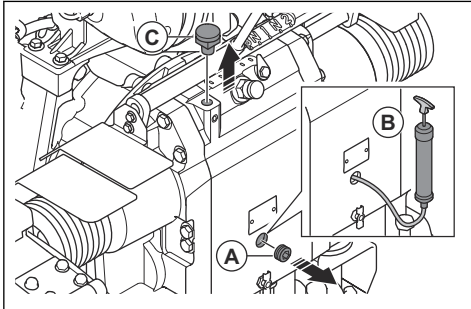

- Verwenden Sie eine Ölpumpe (B), um das Öl über das Inspektionsfenster abzulassen.
- Entfernen Sie die Schraube (C).
- Füllen Sie Öl in das Rohr, und schauen Sie dabei durch das Inspektionsfenster. Der Ölstand ist korrekt, wenn das Öl aus der Öffnung für den Stopfen (A) austritt.
- Montieren Sie den Stopfen (A) und die Schraube (B).

So ersetzen Sie den Kraftstofffilter



WARNUNG: Tragen Sie Schutzhandschuhe, um Hautirritationen zu vermeiden. Kraftstoff kann aus dem Kraftstofffilter auf Ihre Haut gelangen.

- Schließen Sie das Ventil des Vorfilters. Weitere Informationen finden Sie in der Motor-Bedienungsanleitung.
- Drehen Sie den Kraftstofffilter zum Entfernen gegen den Uhrzeigersinn.
- Den Kraftstofffilter ersetzen. Siehe *Technische Daten auf Seite 141*.
- Füllen Sie den neuen Kraftstofffilter mit Dieseldieselkraftstoff.

- Schmieren Sie die Dichtung mit ein paar Tropfen Dieseldieselkraftstoff.

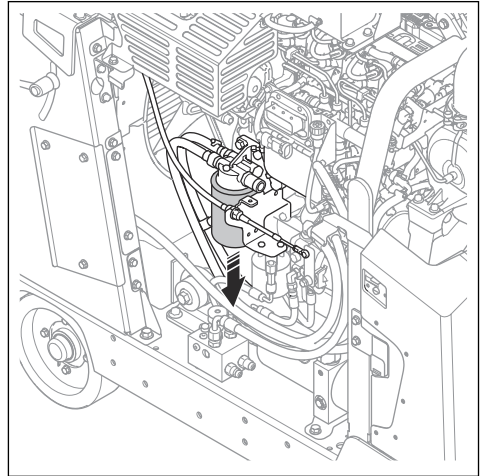

- Montieren Sie den Kraftstofffilter.
- Öffnen Sie das Ventil des Vorfilters bevor Sie den Motor starten.

So schmieren Sie das Gerät FS 7000D

II

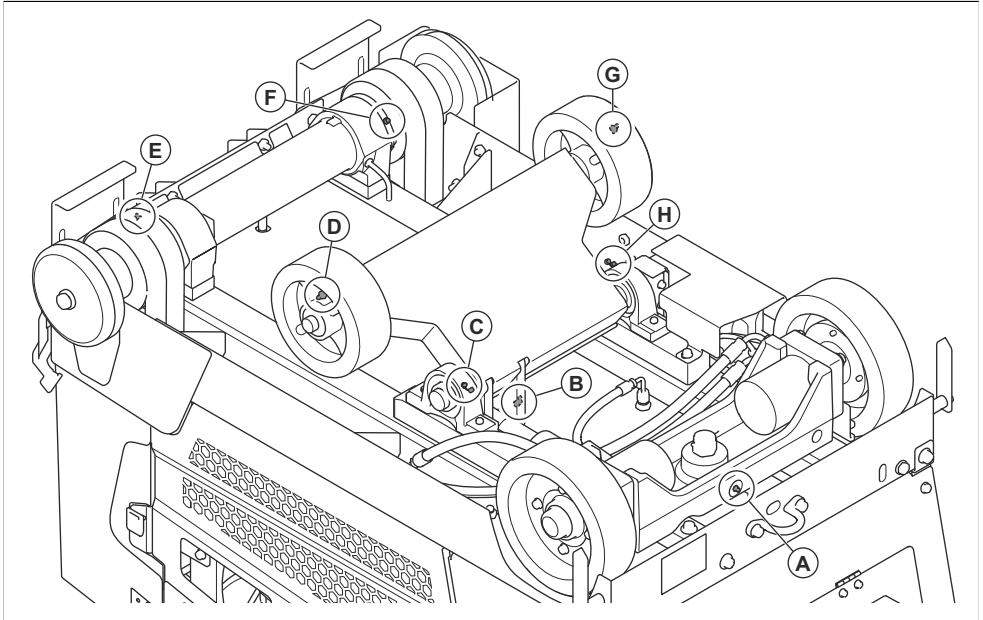

1. Entfernen Sie die Trennscheibe vom Gerät. Siehe *So montieren und entfernen Sie die Trennscheibe auf Seite 95.*
2. Reinigen Sie den Schmiernippel (A). Ersetzen Sie ihn, wenn er beschädigt oder verstopft ist.
3. Drücken Sie das Schmierfett durch den Schmiernippel (A).
4. Bewegen Sie den Schalter nach oben, um das Gerät anzuheben.

fern, wenn Sie die Trennscheibe anheben. Es besteht Verletzungsgefahr.



WARNUNG: Falls Sie das fünfte Rad aktiviert haben, halten Sie Ihre Füße vom fünften Rad fern, wenn Sie die Trennscheibe anheben. Es besteht die Gefahr von Quetschverletzungen.

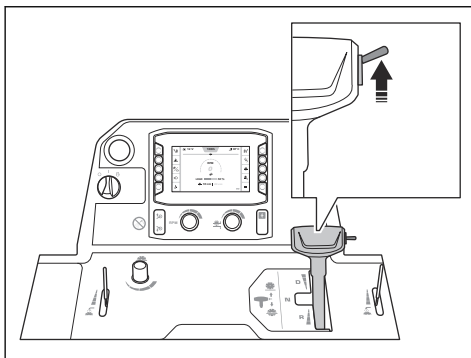

WARNUNG: Falls Sie einen Gewichtssatz am Gerät montiert haben, halten Sie Ihre Beine vom Gewichtssatz

5. Stellen Sie 2 Unterstellböcke unter die Vorderachse.
6. Senken Sie das Gerät auf die Unterstellböcke ab.

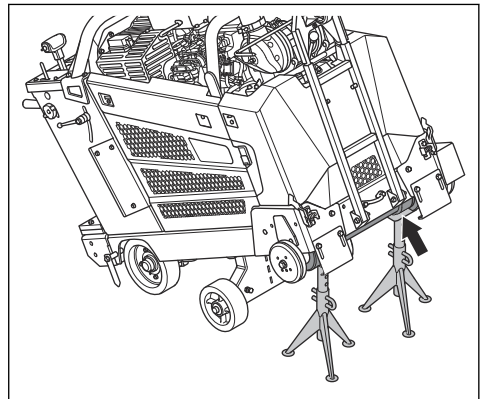

7. Reinigen Sie die Schmiernippel (B)–(H).
8. Tauschen Sie defekte oder blockierte Schmiernippel aus.
9. Schmieren Sie die Vorderräder.
10. Schmieren Sie die Drehlager der Vorderachse.
11. Schmieren Sie die Trennscheibenwelle. Betätigen Sie die Schmierpumpe jeweils zweimal an jedem Ende der Trennscheibenwelle.
12. Schmieren Sie den Drehzapfen des Hydraulikzylinders.
13. Schmieren Sie das Hinterachslager.

Weitere Informationen zur Schmierung finden Sie unter *Technische Daten auf Seite 141*.

So schmieren Sie das Gerät FS 7000DL II

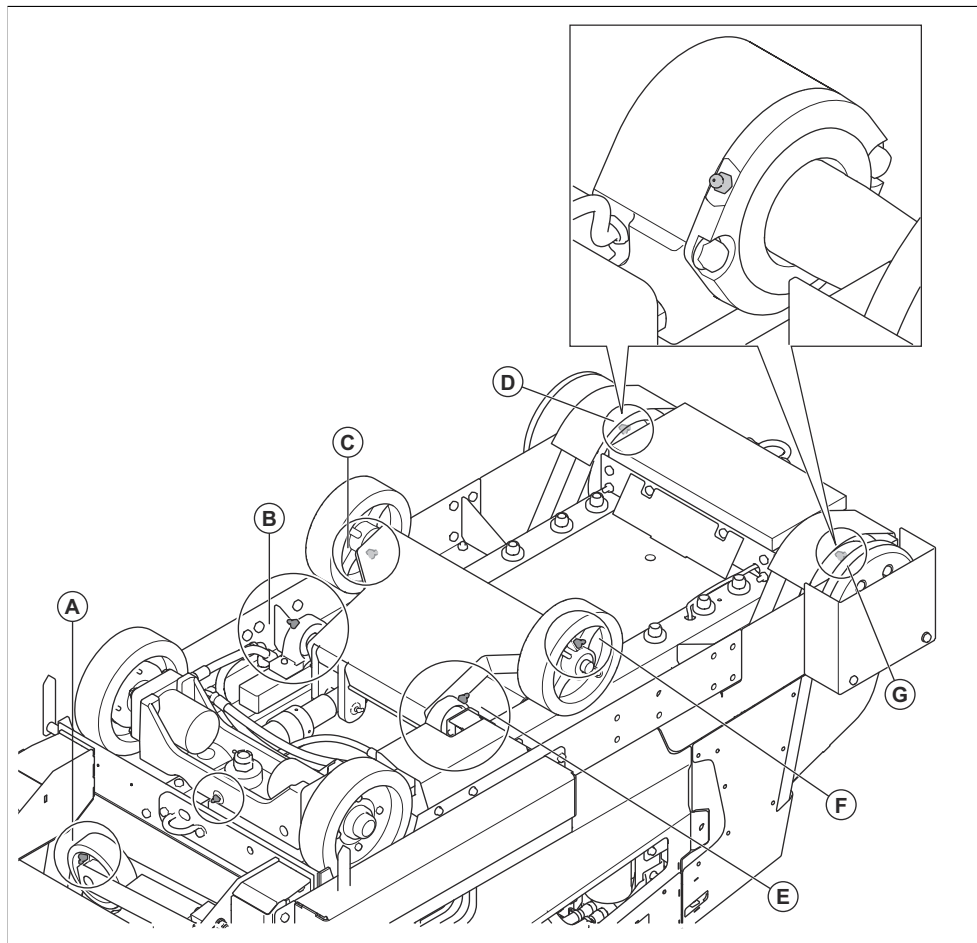

1. Entfernen Sie die Trennscheibe vom Gerät. Siehe *So montieren und entfernen Sie die Trennscheibe auf Seite 95.*
2. Reinigen Sie den Schmiernippel (A). Ersetzen Sie ihn, wenn er beschädigt oder verstopft ist.
3. Drücken Sie das Schmierfett durch den Schmiernippel (A).

4. Bewegen Sie den Schalter nach oben, um das Gerät anzuheben.

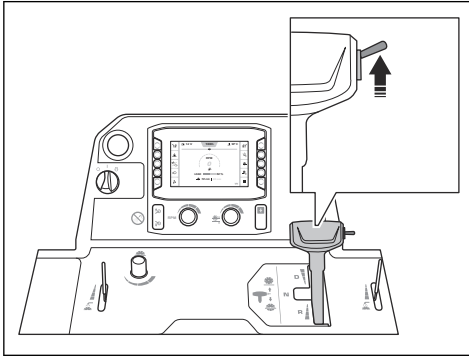

WARNUNG: Falls Sie einen Gewichtssatz am Gerät montiert haben, halten Sie Ihre Beine vom Gewichtssatz fern, wenn Sie die Trennscheibe anheben. Es besteht Verletzungsgefahr.



WARNUNG: Falls Sie das fünfte Rad aktiviert haben, halten Sie Ihre Füße vom fünften Rad fern, wenn Sie die Trennscheibe anheben. Es besteht die Gefahr von Quetschverletzungen.

5. Stellen Sie 2 Unterstellböcke unter die Vorderachse.
6. Senken Sie das Gerät auf die Unterstellböcke ab.

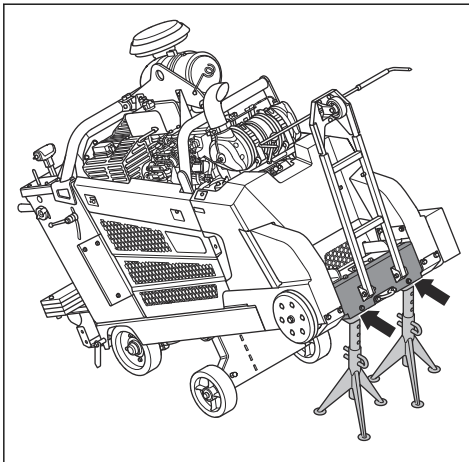

7. Reinigen Sie die Schmiernippel (B)–(G).
8. Tauschen Sie defekte oder blockierte Schmiernippel aus.
9. Schmieren Sie die Vorderräder.
10. Schmieren Sie die Drehlager der Vorderachse.

11. Schmieren Sie die Trennscheibenwelle. Betätigen Sie die Schmierpumpe jeweils zweimal an jedem Ende der Trennscheibenwelle.
12. Schmieren Sie den Drehzapfen des Hydraulikzylinders.
13. Schmieren Sie das Hinterachslager.

Weitere Informationen zur Schmierung finden Sie unter *Technische Daten auf Seite 141*.

Akkuwartung



WARNUNG: Öffnen oder entfernen Sie keine Kappen oder Abdeckungen am Akku.



WARNUNG: Ersetzen Sie den Akku bei Beschädigung.



WARNUNG: Seien Sie vorsichtig, wenn Sie den Akku bewegen. Der Akku ist schwer.

So schließen Sie den Akku an und trennen ihn



ACHTUNG: Stellen Sie sicher, dass Sie das richtige Kabel an den richtigen Anschluss anschließen. Falls die Kabel falsch installiert werden, besteht die Gefahr von Schäden am Gerät.

1. Setzen Sie den Akkuhalter (A) so ein, dass die Klemmen nach oben zeigt. Stellen Sie sicher, dass der Akkuhalter so weit wie möglich von den Akkupolen entfernt ist.

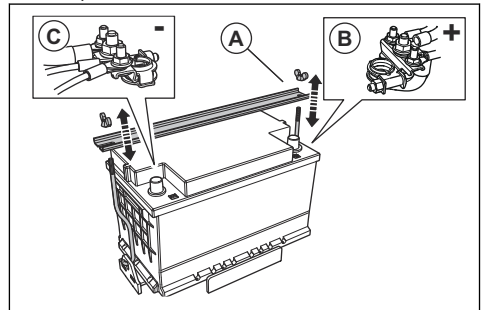

2. Verbinden Sie das rote Akkukabel (B) mit der POSITIVEN (+) Akkuklemme.
3. Verbinden Sie das schwarze Akkukabel (C) mit der NEGATIVEN (-) Akkuklemme.
4. Trennen Sie die Akkukabel in entgegengesetzter Reihenfolge, in der Sie sie angeschlossen haben.



WARNUNG: Trennen Sie immer zuerst die NEGATIVE (-) Akkuklemme.

So kontrollieren Sie den Akku

- Kontrollieren Sie den Akku täglich.
 - a) Bringen Sie den Startschalter des Motors in die Position „I“.
 - b) Prüfen Sie die Akkuspannung (A) auf dem Display. Der Wert darf nicht unter 12 V liegen.

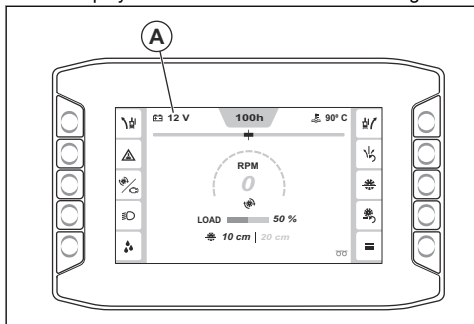

- Wenn die Akkuspannung unter 12 V liegt, laden oder ersetzen Sie den Akku.
- Tauschen Sie den Akku aus, wenn er die Spannung nicht halten kann. Dieses Problem kann auftreten, wenn das Gerät lange Zeit nicht verwendet wurde. Weitere Informationen zu empfohlenen Akkus finden Sie unter *Technische Daten auf Seite 141*.
- Laden Sie den Akku regelmäßig auf. Siehe *So laden Sie den Akku auf Seite 130*.
- Halten Sie die Akkuklemmen und die Akkukabel sauber.

So laden Sie den Akku

Hinweis: Stellen Sie sicher, dass der Akku aufgeladen ist, wenn Sie das Gerät betreiben. Wenn das Gerät längere Zeit nicht verwendet wurde, muss der Akku aufgeladen werden.

1. Entfernen Sie den Akku aus dem Gerät. Siehe *So schließen Sie den Akku an und trennen ihn auf Seite 129*.
2. Schließen Sie den Akku an das Ladegerät an.
3. Entfernen Sie den Akku aus dem Ladegerät, wenn er vollständig aufgeladen ist.
4. Schließen Sie den Akku an das Gerät an. Siehe *So schließen Sie den Akku an und trennen ihn auf Seite 129*.

So führen Sie einen Fremdstart des Motors durch

Wenn die Batterie zu schwach ist, um den Motor zu starten, können Sie Überbrückungskabel für einen

Fremdstart verwenden. Das Gerät ist mit einem negativ geerdeten 12-Volt-System ausgestattet. Das Gerät, das Sie für den Fremdstart verwenden, muss ebenfalls ein 12 V-System mit negativer Masse und mindestens 700 CCA haben.

So schließen Sie die Überbrückungskabel an



WARNUNG: Es besteht Explosionsgefahr aufgrund explosiver Gase, die von der Batterie ausgehen. Schließen Sie die Minusklemme des geladenen Akkus nicht an die Minusklemme des schwachen Akkus oder in der Nähe davon an.



ACHTUNG: Verwenden Sie die Batterie Ihres Geräts nicht zum Fremdstarten anderer Fahrzeuge.

1. Schließen Sie ein Ende des roten Akkukabels an die POSITIVE (+) Akkuklemme (A) des leeren Akkus an.

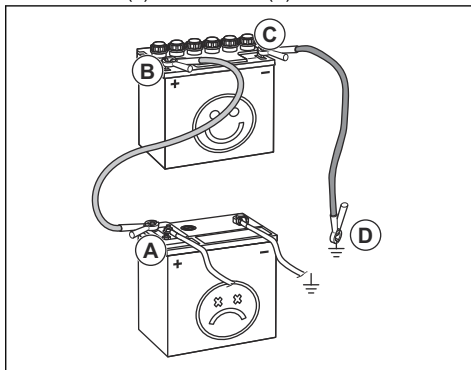

2. Schließen Sie das andere Ende des roten Akkukabels an die POSITIVE (+) Akkuklemme (B) des geladenen Akkus an.



WARNUNG: Die Enden des roten Akkukabels dürfen das Chassis nicht berühren. Dadurch würde es zu einem Kurzschluss kommen.

3. Schließen Sie ein Ende des schwarzen Akkukabels an die NEGATIVE (-) Akkuklemme (C) des geladenen Akkus an.
4. Verbinden Sie das andere Ende des schwarzen Akkukabels mit einer KAROSSERIE-MASSE (D), nicht in der Nähe von Kraftstofftank und Akku.

So entfernen Sie die Überbrückungskabel

Hinweis: Entfernen Sie die Überbrückungskabel in umgekehrter Reihenfolge, wie Sie sie angeschlossen haben.

1. Entfernen Sie das SCHWARZE Kabel vom Chassis.
2. Entfernen Sie das SCHWARZE Kabel vom voll aufgeladenen Akku.
3. Entfernen Sie das RÖTE Kabel von den 2 Batterien.
4. Wählen Sie im Menü „Funktionen“ und dann „Regeneration“.

Beachten Sie die Anforderungen:

- Der Motor ist eingeschaltet.
- Der Drehzahlregelungshebel befindet sich in der Neutralstellung.
- Die Motortemperatur ist ausreichend hoch.
- Die Trennscheibe bewegt sich nicht und die Trennscheibenkupplung ist ausgekuppelt.

5. Wählen Sie „Weiter“.
6. Beachten Sie die Anweisungen und starten Sie die Regeneration.
7. Warten Sie etwa 40 Minuten, während das Gerät eine Regeneration des Dieselpartikelfilters durchführt.

Hinweis: Die Warnsymbole auf der HMI können während des Regenerationsvorgangs aufleuchten.

8. Wenn die Regeneration abgeschlossen ist, gehen Sie in der Menüstruktur zurück.
9. Wenn Sie über eine Meldung auf der HMI die Information erhalten, dass die Regeneration nicht gestartet werden konnte, wenden Sie sich an Ihre Servicewerkstatt.

So brechen Sie eine Regeneration ab

- Drücken Sie auf dem Display die Abbruchtaste, um eine Regeneration nach dem Start abzubrechen.

Regenerierung

Hinweis: Die Regenerierungsfunktion ist bei in Europa verkauften Geräten vorgeschrieben. Die Informationen in diesem Abschnitt gelten nur für Geräte, die der Emissionsnorm Euro V entsprechen.

Zur Verringerung der Abgasemissionen verfügt der Dieselmotor über einen Dieselpartikelfilter (DPF). Der DPF fängt unerwünschtes Material aus dem Auspuff auf. Die Konzentration von unerwünschten Stoffen im Dieselpartikelfilter nimmt während des Betriebs zu. Darum muss der Dieselpartikelfilter regelmäßig gereinigt werden. Das Verfahren zur Reinigung des Dieselpartikelfilters wird als Regeneration bezeichnet.

Falls eine Regeneration erforderlich ist, wird eine Meldung auf der HMI angezeigt. Informationen zur Durchführung einer Regeneration finden Sie unter *So führen Sie eine Regeneration durch auf Seite 131.*

So führen Sie eine Regeneration durch



WARNUNG: Entfernen Sie sich nicht vom Gerät, wenn der Motor angelassen wurde.

Hinweis: Die Motordrehzahl steigt während der Regeneration automatisch an.

1. Bringen Sie das Gerät an einen Ort mit ausreichender Luftzufuhr.
2. Stellen Sie sicher, dass der Kraftstoffstand für die vorgesehene Betriebszeit bei hoher Motorlast ausreichend ist.
3. Drücken Sie die Taste „Hauptmenü“ (A).

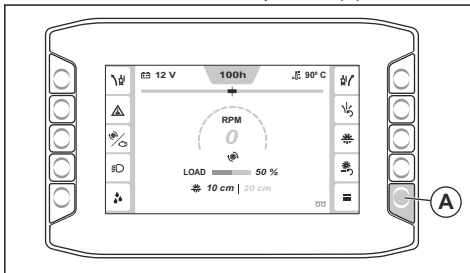

Störungen beseitigen

Fehlersuche

Bedienfeld die Taste STOP der Maschine. Untersuchen Sie das Gerät vollständig, bevor Sie es erneut starten.



WARNUNG: Wenn der Motor oder die Trennscheibe stoppt, heben Sie die Trennscheibe vollständig aus dem Schnitt. Stellen Sie den Startschalter des Motors auf die Position „0“, und drücken Sie auf dem

Weitere Informationen zu Warnsymbolen finden Sie unter *Symbole auf der HMI auf Seite 84*.

Problem	Ursache	Lösung
Der Motor stoppt während des Betriebs.	Der Kraftstofftank ist leer.	Den Kraftstofftank mit dem richtigen Kraftstofftyp auffüllen.
	Der Wassersicherheitsschalter stoppt den Motor, da kein Wasserdruck anliegt.	Den Wassersicherheitsschalter deaktivieren. Die Wasserversorgung prüfen.
	Die Maschinen-Stopptaste ist nach unten gedrückt.	Deaktivieren Sie die Taste STOP der Maschine.
	Die Last auf der Trennscheibe ist zu hoch.	Hören Sie auf die Geräusche des Motors. Wenn sich die Motordrehzahl verringert, ziehen Sie den Hebel für die Drehzahlregelung nach hinten.
	Eine Sicherung ist defekt.	Beschädigte Sicherungen ersetzen.
Die Trennscheibe stoppt während des Betriebs.	Die Treibriemenspannung ist nicht ausreichend.	Die Spannung des Treibriemens prüfen.
	Die Trennscheibenkupplung ist ausgekuppelt.	Die Trennscheibenkupplung einrücken, um den Trennscheibenantrieb einzukuppeln. Achten Sie darauf, dass die Motordrehzahl 1.200 U/min oder weniger beträgt, wenn Sie die Trennscheibenkupplung einkuppeln.
	Bei der Trennscheibenkupplung liegt ein elektrischer Defekt vor oder die Sicherung ist defekt.	Sicherungen überprüfen. Beschädigte Sicherungen ersetzen.
Die Trennscheibe senkt sich zu schnell ab.	Das Ventil, das die Geschwindigkeit für die Trennscheibenposition steuert, ist zu weit geöffnet.	Knopf zum Einstellen der Absenkgeschwindigkeit im Uhrzeigersinn drehen, bis eine geeignete Geschwindigkeit eingestellt ist.
Die Trennscheibe schneidet zu langsam.	Die Trennscheibe ist stumpf oder der Vorschubdruck ist zu hoch.	Für eine kurze Zeit die Schnitttiefe und die Motordrehzahl verringern.
Die Kontrolleinheit wird beim Versuch, den Motor anzulassen, neu gestartet.	Die Akkuspannung ist zu niedrig.	Akku laden oder ersetzen bzw. Überbrückungskabel verwenden.
Gerät vibriert stärker als üblich.	Trennscheibe ist beschädigt.	Trennscheibe ersetzen.

Codes für verschiedene Meldungstypen

Code	Meldung auf der HMI	Ursache	Lösung
1	„Taste STOP der Maschine. Gedrückt.“	Die Taste STOP der Maschine ist aktiviert.	Deaktivieren Sie die Taste STOP der Maschine.
2			
3	„Maschinen-Stoppzustand. Aktiv.“	Der Motorstartschalter wurde nach der Deaktivierung der Taste STOP der Maschine nicht in die Position „0“ gestellt.	Stellen Sie den Motor-Startschalter auf die Position „0“, und starten Sie das Gerät erneut.
4	„Antriebssteuerhebel. In falscher Position.“	Der Antriebssteuerhebel befindet sich nicht in der Neutralstellung, wenn der Motor angelassen wird.	Stellen Sie den Fahrhebel in die Neutralstellung, bevor Sie den Motor starten.
5	„Trennscheibenkupplung. Eingerückt.“	Die Trennscheibenkupplung ist beim Versuch, den Motor anzulassen, eingerückt.	Bevor Sie den Motor starten, sollten Sie die Trennscheibenkupplung lösen.
6	„Motordrehzahl. Zu hoch.“	Die Kupplung kann nicht eingerückt werden, wenn die Motordrehzahl bei 1.200 U/min oder höher liegt.	Verringern Sie die Motordrehzahl, bevor Sie die Kupplungstaste drücken.
7	„Wasserdruck. Niedrig.“	Kein oder kein ausreichender Wasserdurchfluss zum Wasserkühlsystem vorhanden.	Wasserkühlsystem überprüfen. Sicherstellen, dass die Wasserversorgung angeschlossen, nicht verstopft und das Wasserventil geöffnet ist.
8			
20	„Service. Erforderlich.“	Es müssen Wartungsarbeiten am Gerät durchgeführt werden.	Eine Husqvarna Servicewerkstatt kontaktieren.
22	„Timer niedriger Leerlauf. Motor wird bald ausgeschaltet.“	Das Gerät befindet sich seit mehr als 5 min lang im niedrigen Leerlauf.	Das Gerät stoppen.
23	„Timer niedriger Leerlauf. Motor wird ausgeschaltet.“	Das Gerät befindet sich seit mehr als 10 min lang im niedrigen Leerlauf und der Motor wird gestoppt.	Gerät neu starten.
40	„Steuermodul. Verbindung unterbrochen.“	Kein CAN-Signal vom Steuergerät. Möglicherweise funktioniert das Gerät nicht ordnungsgemäß.	Gerät anhalten und eine Husqvarna Servicewerkstatt kontaktieren.
41	„Motor. Verbindung unterbrochen.“	Kein CAN-Signal von Motor-ECU. Möglicherweise funktioniert das Gerät nicht ordnungsgemäß.	Gerät anhalten und eine Husqvarna Servicewerkstatt kontaktieren.
42	„Steuersystem. Inkompatible Geräte.“	Software im Display und im Steuermodul stimmen nicht überein.	Betreiben Sie das Gerät vorsichtig und nur für kurze Entfernungen. Gerät anhalten und eine Husqvarna Servicewerkstatt kontaktieren.

Code	Meldung auf der HMI	Ursache	Lösung
43	„Gerätekonfiguration. Fehler.“	Konfiguration im Steuergerät stimmt nicht mit Motor des Geräts überein.	Eine Husqvarna Servicewerkstatt kontaktieren.
44	„Steuermodul. Interner Fehler.“	Gerät arbeitet nicht korrekt.	Eine Husqvarna Servicewerkstatt kontaktieren.
45	„Steuermodul. Übertemperatur.“	Interne Temperatur im Steuermodul ist zu hoch.	Eine Husqvarna Servicewerkstatt kontaktieren.
46	„Maschinen-Stoppfunktion. Fehler.“	Die Stoppfunktion der Maschine funktioniert nicht korrekt.	Eine Husqvarna Servicewerkstatt kontaktieren.
47	„E-track. Störung.“	Die Funktion E-track arbeitet nicht korrekt.	Eine Husqvarna Servicewerkstatt kontaktieren.
48	„E-track. Störung.“	Die Funktion E-track arbeitet nicht korrekt.	Sicherstellen, dass die Räder nicht blockiert sind.
			E-track in entgegengesetzte Richtung bewegen.
			Eine Husqvarna Servicewerkstatt kontaktieren.
50	„E-track. Störung.“	Position von E-track kann nicht bestimmt werden.	Eine Husqvarna Servicewerkstatt kontaktieren.
56	„Akku. Lädt nicht.“	Der Akku wird nicht aufgeladen.	Eine Husqvarna Servicewerkstatt kontaktieren.
57	„Steuermodul. Unkontrollierte Abschaltung.“	Geräteeinstellungen sind möglicherweise verloren gegangen.	Eine Husqvarna Servicewerkstatt kontaktieren.
61	„Zündleistung. Störung.“	Fehler im Steuersignal für Zünd-ECU.	Eine Husqvarna Servicewerkstatt kontaktieren.
62	„Anlassleistung. Störung.“	Fehler im Steuersignal für Motorstart-ECU.	Eine Husqvarna Servicewerkstatt kontaktieren.
63	„Hydraulikpumpe. Störung.“	Fehler im Steuersignal für das Relais der Hydraulikpumpe.	Eine Husqvarna Servicewerkstatt kontaktieren.
64	„Hydraulikventil. Störung.“	Fehler im Steuersignal für hydraulisches Absenkenventil.	Eine Husqvarna Servicewerkstatt kontaktieren.
65	„Kupplungsausgang. Störung.“	Fehler im Steuersignal des Kupplungsrelais.	Eine Husqvarna Servicewerkstatt kontaktieren.
66	„Arbeitsleuchte. Störung.“	Fehler im Steuersignal für das Arbeitleuchtenrelais.	Eine Husqvarna Servicewerkstatt kontaktieren.
67	„5. Rad. Störung.“	Fehler im Steuersignal für das Relais des 5. Rads.	Eine Husqvarna Servicewerkstatt kontaktieren.
68	„Wasserpumpe. Störung.“	Fehler im Steuersignal für das Wasserpumpenrelais.	Eine Husqvarna Servicewerkstatt kontaktieren.
69	„ECU-Relais. Störung.“	Fehler im Steuersignal für das ECU-Relais.	Eine Husqvarna Servicewerkstatt kontaktieren.
70	„Startaktivierung. Störung.“	Fehler im Steuersignal für das Anlassfreigaberrelais.	Eine Husqvarna Servicewerkstatt kontaktieren.

Code	Meldung auf der HMI	Ursache	Lösung
71	„Externe Stromversorgung. Störung.“	Fehler in der Stromversorgung des Schalters und der Sensoren im Gerätsteuerungssystem.	Eine Husqvarna Servicewerkstatt kontaktieren.
72	„PIN X1.36 nicht verwendet. Störung.“	Fehler im Kabelbaum.	Eine Husqvarna Servicewerkstatt kontaktieren.
73	„PIN X1.39 nicht verwendet. Störung.“	Fehler im Kabelbaum.	Eine Husqvarna Servicewerkstatt kontaktieren.
74	„PIN X1.40 nicht verwendet. Störung.“	Fehler im Kabelbaum.	Eine Husqvarna Servicewerkstatt kontaktieren.
79	„Startschalter des Motors. Startsignalfehler.“	Fehler im Steuersignal vom Startschalter des Motors.	Gerät anhalten und sicherstellen, dass alle Schritte ausgeführt werden, die für den Start des Geräts erforderlich sind.
80	„Taste STOP der Maschine. Störung.“	Fehler im Steuersignal von Taste STOP der Maschine.	Eine Husqvarna Servicewerkstatt kontaktieren.
81	„Wasserdruckschalter. Störung.“	Fehler im Steuersignal vom Wasserdruckschalter.	Eine Husqvarna Servicewerkstatt kontaktieren.
82	„Schalter für Trennscheibe anheben. Störung.“	Fehler im Steuersignal vom Schalter zum Anheben der Trennscheibe.	Eine Husqvarna Servicewerkstatt kontaktieren.
83	„Schalter für Trennscheibe absenken. Störung.“	Fehler im Steuersignal vom Schalter zum Absenken der Trennscheibe.	Eine Husqvarna Servicewerkstatt kontaktieren.
84	„Neutral-Sensor. Störung.“	Fehler im Steuersignal vom Neutral-Sensor.	Eine Husqvarna Servicewerkstatt kontaktieren.
85	„PIN X1.29 nicht verwendet. Störung.“	Fehler im Kabelbaum.	Eine Husqvarna Servicewerkstatt kontaktieren.
86	„Kupplungsschalter. Störung.“	Fehler im Steuersignal vom Kupplungsschalter.	Eine Husqvarna Servicewerkstatt kontaktieren.
87	„PIN X1.10 nicht verwendet. Störung.“	Fehler im Kabelbaum.	Eine Husqvarna Servicewerkstatt kontaktieren.
88	„Positionssensor E-track. Störung.“	Fehler im Signal vom Positionssensor E-track.	Eine Husqvarna Servicewerkstatt kontaktieren.
89	„Drehzahlsensor Trennscheibe. Störung.“	Fehler im Signal vom Drehzahlsensor der Trennscheibe.	Eine Husqvarna Servicewerkstatt kontaktieren.
90	„Trennscheibentiefegeber. Störung.“	Fehler im Signal vom Trennscheibentiefegeber.	Eine Husqvarna Servicewerkstatt kontaktieren.
91			
92	„Motordrehzahlgeber. Störung.“	Fehler im Signal vom Motordrehzahlgeber.	Eine Husqvarna Servicewerkstatt kontaktieren.
93			
94	„Trennscheibentiefe. Störung.“	Fehler im Signal vom Sensor für die Trennscheibentiefe.	Eine Husqvarna Servicewerkstatt kontaktieren.
100	„Regeneration. Angefordert.“	Die Rußbelastung im DPF ist zu hoch.	Sicherstellen, dass Kraftstoffstand mindestens 50 % beträgt; stationäre Regeneration durchführen.

Code	Meldung auf der HMI	Ursache	Lösung
101	„Regeneration. Erforderlich.“	Rußbelastung im DPF ist zu hoch; Motor läuft mit verringerter Drehzahl, bis eine Regeneration abgeschlossen wurde.	Sicherstellen, dass Kraftstoffstand mindestens 50 % beträgt; stationäre Regeneration durchführen.
102	„Regeneration. Notlauf.“	Rußbelastung im DPF ist zu hoch; Motor läuft mit verringertem Drehmoment und reduzierter Drehzahl, bis eine Regeneration abgeschlossen wurde.	Das Gerät stoppen. Sicherstellen, dass Kraftstoffstand mindestens 50 % beträgt; dann Wiederherstellungs-Regeneration durchführen.
103	„Regeneration. Angefordert.“	Die Rußbelastung im DPF ist zu hoch.	Sicherstellen, dass Kraftstoffstand mindestens 50 % beträgt; Regeneration durchführen.
104	„Regeneration. Notlauf.“	Rußbelastung im DPF ist zu hoch; Motor läuft mit verringertem Drehmoment, bis eine Regeneration abgeschlossen wurde.	Sicherstellen, dass Kraftstoffstand mindestens 50 % beträgt; Regeneration durchführen.
105	„Regeneration. Notlauf.“	Rußbelastung im DPF ist zu hoch; Motor läuft mit verringertem Drehmoment und niedriger Drehzahl.	Eine Husqvarna Servicewerkstatt kontaktieren.
106	„DPF-Fehler. Notlauf.“	Rußbelastung im DPF ist zu hoch; Motor läuft mit verringertem Drehmoment und niedriger Drehzahl.	Eine Husqvarna Servicewerkstatt kontaktieren.
107	„DPF-Aschebelastung. Hoch.“	Aschebelastung im DPF ist zu hoch.	Eine Husqvarna Servicewerkstatt kontaktieren.
108		Aschebelastung im DPF ist zu hoch; Motor läuft mit verringertem Drehmoment.	
109			
110	„Motor. NOx-Diagnosefehler.“	Fehler im EGR-Gastemperatursensor.	Eine Husqvarna Servicewerkstatt kontaktieren.
111	„Motor. NOx- oder Motorfehler.“	NOx-emissionsbedingter Ausfall in den Abgasnachbehandlungssystemen.	Eine Husqvarna Servicewerkstatt kontaktieren.
112	„Abgas. Hohe Temperatur.“	Die Abgastemperatur ist hoch.	-
120	„Öldruck. Niedrig.“	Öldruck ist niedrig.	Den Motorölstand kontrollieren.
121	„Motorkühlmittel. Über-temperatur.“	Der Motor ist zu heiß.	Motorkühlmittelstand kontrollieren und ggf. Kühlmittel nachfüllen.
			Kühler-Luftfilter prüfen und ggf. reinigen.
122	„Kraftstoffdruck. Niedrig.“	Der Kraftstofffüllstand ist zu niedrig.	Kraftstoff einfüllen.
123	„Kraftstoffsystem. Wasserstand hoch.“	Im Wasserabscheider befindet sich zu viel Wasser.	Wasserabscheider entleeren.

Code	Meldung auf der HMI	Ursache	Lösung
124	„Kraftstoffsystem. Wasserstand hoch.“	Im Wasserabscheider befindet sich zu viel Wasser; Motor läuft mit niedriger Drehzahl, bis der Wasserabscheider geleert wurde.	Wasserabscheider entleeren.

Transport, Lagerung und Entsorgung

Transport



WARNUNG: Seien Sie beim Transport vorsichtig. Das Gerät ist schwer und kann Verletzungen oder Schäden verursachen, wenn es beim Transport umfällt oder sich bewegt.

Bei kürzeren Strecken können Sie das Gerät mit den Rädern manuell bewegen. Bei längeren Strecken heben Sie das Gerät an, um es zu bewegen, oder platzieren Sie es auf einem Fahrzeug.



ACHTUNG: Ziehen Sie das Gerät nicht mit einem Fahrzeug.

- Sichern Sie das Gerät während des Transports. Sorgen Sie dafür, dass sich das Gerät während des Transports nicht bewegen kann.
- Entfernen Sie die Trennscheibe vor dem Transport des Geräts.
- Entfernen Sie alle Werkzeuge und Schraubenschlüssel.
- Für den Transport des Geräts und des Kraftstoffs ist darauf zu achten, dass keine Lecks oder Dämpfe vorhanden sind. Funken oder offene Flammen, zum Beispiel von elektrischen Geräten oder einem Boiler, können ein Feuer auslösen.
- Verwenden Sie für den Transport von Kraftstoff nur zugelassene Behälter.
- Untersuchen Sie neue Trennscheiben auf Transportschäden.

So bewegen Sie das Gerät bei eingeschaltetem Motor

1. Drehen Sie den Startschalter des Motors in die Position „I“ (A).

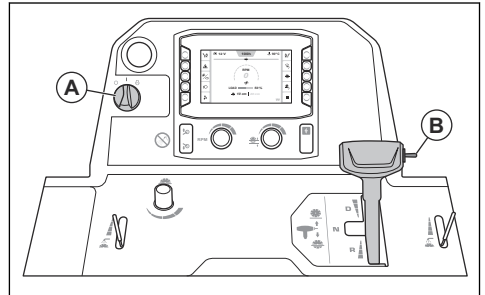

2. Drücken Sie den Schalter (B) nach oben, bis die Trennscheibe den Boden nicht mehr berührt.



WARNUNG: Falls Sie einen Gewichtssatz am Gerät montiert haben, halten Sie Ihre Beine vom Gewichtssatz fern, wenn Sie die Trennscheibe anheben. Es besteht Verletzungsgefahr.



WARNUNG: Wenn Sie das 5. Rad aktiviert haben, halten Sie Ihre Füße vom 5. Rad fern, wenn Sie die Trennscheibe anheben. Es besteht die Gefahr von Quetschverletzungen.

3. Bringen Sie den Drehzahlregelungshebel in die Neutralstellung.

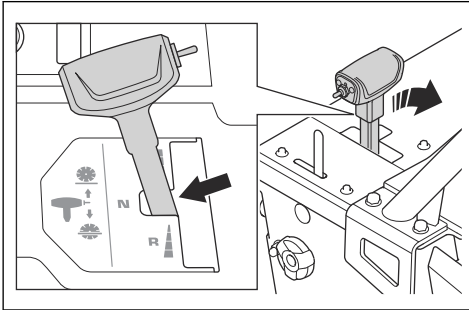

4. Rücken Sie die Kupplung aus. Siehe *So kuppeln Sie die Kupplung ein und aus auf Seite 105*.
5. Starten Sie das Gerät. Siehe *So starten Sie das Gerät auf Seite 111*.
6. Bedienen Sie das Gerät mit dem Hebel für die Geschwindigkeitsregelung.
7. Passen Sie den Widerstand am Hebel für die Drehzahlregelung mit der Mutter an der Seite des Hebels der Drehzahlregelung an.

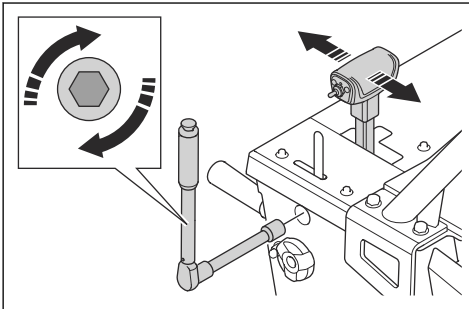

So bewegen Sie das Gerät eine Rampe hoch bzw. herunter



WARNUNG: Seien Sie besonders vorsichtig, wenn Sie das Gerät eine Rampe hoch- bzw. herunterbewegen und der Motor eingeschaltet ist. Das Gerät ist schwer und kann Verletzungen verursachen, wenn es umfällt oder zu schnell bewegt wird.



WARNUNG: Verwenden Sie bei Rampen mit großem Neigungswinkel immer eine Winde. Gehen oder stehen Sie nicht unter dem Gerät.



WARNUNG: Gehen oder stehen Sie nicht vor den hinteren Teil des Geräts,

wenn Sie es auf einer Rampe hinauf- oder hinunterbewegen.

- Um das Gerät eine Rampe herunter zu bewegen, bedienen Sie es langsam rückwärts.
- Um das Gerät eine Rampe herauf zu bewegen, bedienen Sie es langsam vorwärts.

So bewegen Sie das Gerät bei ausgeschaltetem Motor

1. Bringen Sie den Startschalter des Motors in die Position „I“ (A).

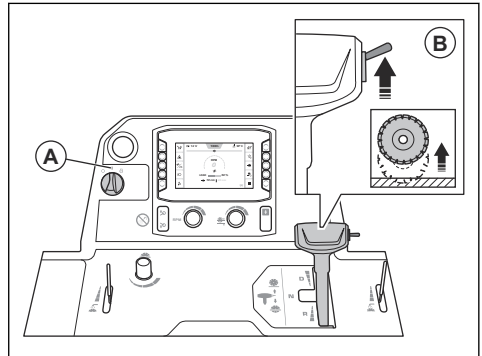

2. Drücken Sie den Schalter (B) nach oben, bis die Trennscheibe den Boden nicht mehr berührt.



WARNUNG: Falls Sie einen Gewichtssatz am Gerät montiert haben, halten Sie Ihre Beine vom Gewichtssatz fern, wenn Sie die Trennscheibe anheben. Es besteht Verletzungsgefahr.



WARNUNG: Wenn Sie das 5. Rad aktiviert haben, halten Sie Ihre Füße vom 5. Rad fern, wenn Sie die Trennscheibe anheben. Es besteht die Gefahr von Quetschverletzungen.

3. Bringen Sie den Drehzahlregelungshebel in die Neutralstellung.

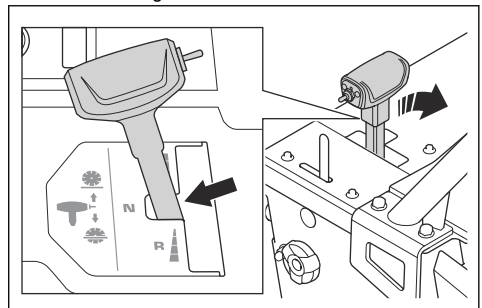

- Halten Sie die Griffe fest, und schieben Sie das Gerät, um es zu bewegen.

So heben Sie das Gerät an



WARNUNG: Stellen Sie sicher, dass das Hebezeug korrekt bemessen ist. Auf dem Typenschild des Geräts ist das Gerätegewicht angegeben.



WARNUNG: Heben Sie ein Gerät nicht an, wenn es beschädigt ist. Stellen Sie sicher, dass die Hebeboße richtig montiert und unbeschädigt ist.



WARNUNG: Führen Sie keine Wartungsarbeiten an einem angehobenen Gerät durch.



ACHTUNG: Verwenden Sie nicht die Griffe, um das Gerät anzuheben.

- Befestigen Sie die Hebeausrüstung durch die Hebeöse.

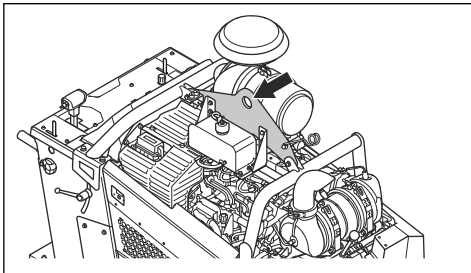

So befestigen Sie das Gerät sicher auf einem Transportfahrzeug

- Legen Sie einen Gurt durch die vordere Zurröse (A) und befestigen Sie den Gurt am Transportfahrzeug. Der Winkel X muss 50 Grad betragen.

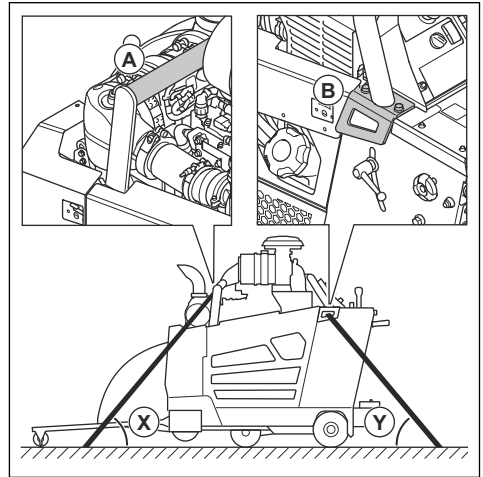

- Ziehen Sie einen Gurt durch die hintere Zurröse (B) und befestigen Sie den Gurt am Fahrzeug. Der Winkel Y muss 60 Grad betragen.

Lagerung

- Bewahren Sie das Gerät in einem verschlossenen Bereich auf, um einen unerlaubten Zugriff durch Kinder oder andere Personen zu verhindern.
- Lassen Sie Wasser aus dem Getriebe ab.
- Bringen Sie den Startschalter des Motors in die Position „0“.
- Bringen Sie den Drehzahlregelungshebel in die Neutralstellung.
- Entfernen Sie die Trennscheibe vom Gerät.
- Verwahren Sie die Trennscheiben in einem sicheren Bereich, um Beschädigungen zu vermeiden.
- Bewahren Sie die Trennscheiben in einer trockenen und frostfreien Umgebung auf.
- Prüfen Sie neue Trennscheiben auf Lagerschäden.
- Für die Lagerung des Geräts und des Kraftstoffs ist darauf zu achten, dass keine Lecks oder Dämpfe vorhanden sind. Funken oder offene Flammen, zum Beispiel von elektrischen Geräten oder einem Boiler, können ein Feuer auslösen.
- Verwenden Sie für die Lagerung von Kraftstoff nur zugelassene Behälter.
- Bewahren Sie den Akku an einem kühlen und trockenen Ort auf.
- Stellen Sie die Bediengriffe auf die kürzeste Position ein, wenn Sie das Gerät einlagern. Siehe *So ändern Sie die Position der Griffe auf Seite 103*.

Führen Sie bei längerer Lagerdauer außerdem folgende Schritte aus:

- Reinigen Sie das Gerät und führen Sie eine komplette Wartung aus.
- Schmieren Sie alle Schmierpunkte.
- Trennen Sie das Akkukabel von der negativen Akkuklemme und verwahren Sie das Akkukabel in sicherem Abstand zum Akku.
- Führen Sie während der Langzeitaufbewahrung eine Erhaltungsladung des Akkus durch.
- Füllen Sie den Kraftstofftank, damit kein Wasser ins Kraftstoffsystem gelangt.
- Bewahren Sie das Gerät in einem trockenen und frostfreien Raum auf.
- Entleeren Sie den Wasserabscheider für den Kraftstofffilter.
- Prüfen Sie, dass der Gefrierpunkt des Motorkühlmittels für die Temperaturen am Lagerplatz ausreicht.
- Decken Sie das Gerät ab. Dies ist besonders wichtig für Lagerorte im Freien.
- Wechseln Sie nach einer Langzeitaufbewahrung das Motoröl.

Entsorgen

- Chemikalien können gefährlich sein und dürfen nicht auf den Boden geschüttet werden. Entsorgen Sie immer alle verwendeten Chemikalien in einem Service Center oder in einer geeigneten Entsorgungseinrichtung.
- Wenn das Gerät abgenutzt ist, können Sie es zum Händler oder zu einer geeigneten Recyclingstelle schicken.
- Öl, Ölfilter, Kraftstoff und Batterie können negative Auswirkungen auf die Umwelt haben. Befolgen Sie die örtlichen Recyclinganforderungen und geltenden Vorschriften.
- Entsorgen Sie die Batterie nicht über den Hausmüll.
- Schicken Sie die Batterie an einen Husqvarna Servicehändler oder entsorgen Sie sie in einer Beseitigungsanlage für Altbatterien.

Technische Daten

Technische Daten

Motor*	
Motormarke, Typ	Deutz, TD 2.9 L4
Motorleistung, kW/PS bei U/min ¹²	55,4/74,3 bei 2600
Hubraum, cm ³ /Kubikzoll	2,92/178
Zylinder	4
Luftfilter	Radialdichtung mit Vorfilter und Verstopfungsanzeiger
Startvorrichtung	Elektrisch
Kraftstoff	Nur Dieselmotorkraftstoff mit extrem niedrigem Schwefelanteil

* = Weitere Informationen und Fragen zu diesem Motor finden Sie in der Betriebsanleitung des Motors oder auf der Website des Motor-Herstellers.

Kraftstoff- und Schmiersystem	
Volumen des Kraftstofftanks, Liter/Gallonen	40/10,6
Öltank-Volumen, l/qts	8,5/9
Motoröl	SAE 15W40 oder SAE 10W30, API-Klasse CJ-4, ACEA E6-08, ACEA E9-08
Motorölfilter	DEUTZ Standardfilter
Motorkraftstofffilter	DEUTZ high performance
Getriebeöl	SAE 75W90
Getriebeöltank-Volumen, Liter/Quarts	1-Ganggetriebe-Modell: 0,95/1 3-Ganggetriebe-Modell: 1,77/1,87
Schmierfett	Qualität: NLGI 2. Standard: SAE J310
Hydrauliköl	SAE 15W40, API-Klasse SE, API-Klasse CC, API-Klasse CD
Hydrauliköltank-Volumen, l/qts	0,95/0,53

¹² Wie vom Motorhersteller angegeben. Motorleistung gemäß ISO 14396 bei vorgegebenen U/min.

Kraftstoff- und Schmiersystem	
Kühlflüssigkeit	Ethylenglykol und Wasser, Mischverhältnis 50:50 Beim Kauf im Gerät enthalten.
	Propylenglykol und Wasser, Mischverhältnis 50:50
	 ACHTUNG: Stellen Sie die Mischung nicht direkt im Tank her. Es ist einfacher, die 50/50-Mischung in einem Behälter zu mischen.

Akku	
Anschlussstyp	T6
BCI	94R
Spannung, V	12
Kapazität, Ah	80-120
CCA, A	760-860
Max. Größe L×B×H, mm/Zoll	316x175x190/12,4×6,9x7,5

Sägeeinstellung, FS 7000D II	650/26	750/30	900/36	1000/42
Trennscheibenschutzkapazität, mm/Zoll	650/26	750/30	900/36	1000/42
Max. Schnitttiefe, mm/Zoll	262/10,5	312/12,5	374/15	411/17,5
Drehzahl der Trennscheibenwelle, U/min	1762	1624	1354	1150
Ungefähre Ausgangsleistung der Trennscheibenwelle, kW/PS	68/50			
Dorngröße, mm/Zoll	24,4/1 mit fünf Mitnahmestiften			
Durchmesser Schnelllöse-Trennscheibenflansch, mm/Zoll	127/5	127/5	152,5/6	178/7
Trennscheibenwellenantrieb	3 VX Keilriemen			
Trennscheibenkühlmittel	Wasser			
Trennscheibenschutzbefestigung	Aufgesteckt, automatisch Einrasten			
Antrieb	Hydraulisch			
Maximale Geschwindigkeit	Stufenlos einstellbar: 0–76 m/min./0–250 Fuß/min. vorwärts und rückwärts 25 m/min maximale Rückwärtsgeschwindigkeit bei CE-Modellen.			
Nenngewicht (unverpackt), kg/Pfund	980/2161	980/2161	1000/2205	1050/2315
Max. Betriebsgewicht inkl. optionales Zubehör, kg/Pfund	1050/2315	1050/2315	1070/2359	1120/2469

Sägeeinstellung, FS 7000D II	650/26	750/30	900/36	1000/42
Max. Neigungswinkel, Grad	10	10	10	10

Sägeeinstellung, FS 7000DL II	1200/48	1500/60
Trennscheibenschutzkapazität, mm/Zoll	1200/48	1500/60
Maximale Schnitttiefe, mm/Zoll	498/20	623/25
Drehzahl der Trennscheibenwelle, U/min	1015	792
Ungefähre Ausgangsleistung der Trennscheibenwelle, kW/PS	68/50	
Dorngröße, mm/Zoll	24,4/1 mit fünf Mitnah- mestiften	24,4/1 mit fünf Mitnah- mestiften und sechs Schrauben
Durchmesser Schnelllöse-Trennscheibenflansch, mm/Zoll	203,2/8	254/10
Trennscheibenwellenantrieb	3 VX Keilriemen	
Trennscheibenkühlmittel	Wasser	
Trennscheibenschutzbefestigung	Aufschraubbar	
Antrieb	Hydraulisch	
Maximale Geschwindigkeit	Stufenlos einstellbar: 0–76 m/min./0–250 Fuß/min. vorwärts und rückwärts 25 m/min maximale Rück- wärtsgeschwindigkeit bei CE-Modellen.	
Nenngewicht (unverpackt), kg/Pfund	1050/2315	1290/2844
Max. Betriebsgewicht inkl. optionales Zubehör, kg/Pfund	1120/2469	1360/2998
Max. Neigungswinkel, Grad	10	10

Lärm- und Vibrationsemissionen	
Schalleistungspegel, gemessen dB (A)	115
Schalleistungspegel, garantiert L_{WA} dB (A) ¹³	119
Schalldruckpegel am Ohr des Bedieners, dB (A) ¹⁴	104
Vibrationspegel a_{HV} , m/s^2 , rechter/linker Handgriff ¹⁵	<2,5/<2,5

¹³ Umweltbelastende Geräuschemissionen, gemessen als Schalleistung (L_{WA}) gemäß EG-Richtlinie 2000/14/EG. Der Unterschied zwischen garantiertem und gemessenem Schalleistungspegel besteht darin, dass beim garantierten Schalleistungspegel auch eine Streuung im Messergebnis und Variationen zwischen verschiedenen Geräten desselben Modells gemäß der Richtlinie 2000/14/EG berücksichtigt werden.

¹⁴ Schalldruckpegel gemäß EN 13862. Berichten zufolge liegt der Schalldruckpegel normalerweise bei einer Ausbreitungsklasse (standardmäßige Ausbreitung) von 2,5 dB (A).

¹⁵ Vibrationspegel gemäß EN 13862. Berichten zufolge liegt der Vibrationspegel normalerweise bei einer Ausbreitungsklasse (Standardabweichung) von 1 m/s^2 .

Konformitätserklärung für Geräusche und Vibrationen

Diese deklarierten Werte wurden in Laborversuchen in Übereinstimmung mit der aufgeführten Richtlinie oder Norm ermittelt und eignen sich für einen Vergleich mit Wertdeklarationen anderer Geräte, die nach der gleichen Richtlinie bzw. Norm geprüft wurden. Diese deklarierten Werte können zur vorläufigen Risikobewertung dienen, jedoch können die an einzelnen Arbeitsplätzen gemessenen Werte höher sein. Die tatsächlichen Belastungswerte und das Gefährdungsrisiko eines individuellen Benutzers sind immer spezifisch und davon abhängig, wie der Benutzer arbeitet, bei welchem Material das Gerät eingesetzt wird, sowie von der Belastungszeit, dem Gesundheitszustand des Benutzers und dem Gerätezustand.

Gerätemaße

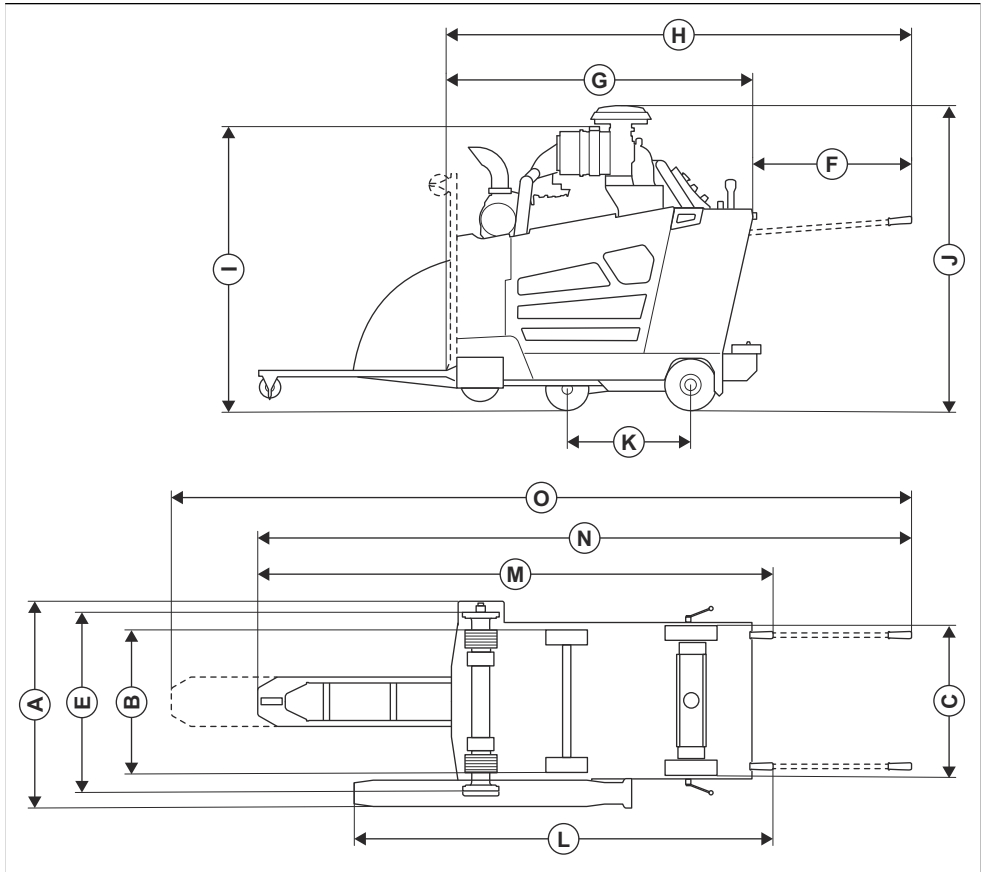

		FS 7000D II	FS 7000DL II, 48 Zoll	FS 7000DL II, 60 Zoll
A	Breite, mm/Zoll	1004/39,5	989/38,9	989/38,9
B	Breite Radmitte zu Radmitte, mm/Zoll	Vorn: 604/23,8, hinten: 646/25,4	Vorn: 604/23,8, hinten: 646/25,4	Vorn: 604/23,8, hinten: 646/25,4
D	Breite Radaußenseite zu Radaußenseite, mm/Zoll	Vorn: 680/26,8, hinten: 722/28,4	Vorn: 680/26,8, hinten: 722/28,4	Vorn: 680/26,8, hinten: 722/28,4
D	Rahmenbreite, mm/Zoll	750/29,5	750/29,5	750/29,5
E	Breite Flansch-Innenseite zu Flansch-Innenseite, mm/Zoll	829,5/32,7	830/32,7	825/32,5
F	Griffverlängerung, mm/Zoll	809/31,9	809/31,9	809/31,9

		FS 7000D II	FS 7000DL II, 48 Zoll	FS 7000DL II, 60 Zoll
G	Min. Sägelänge (Leitrad und Schutz oben, ohne Griffe), mm/Zoll	1642/64,6	1941/76,4	2324/91,5
H	Länge der Säge (Leitrad oben, Griffe außen), mm/Zoll	2417/95,2	2417/95,2	2417/95,2
I	Min. Gesamthöhe (ohne Abgasleitung, ohne Vorreinigerkappe), mm/Zoll	1319/51,9	1319/51,9	2918/114,9
J	Max. Gesamthöhe (Oberseite von Vorreiniger), mm/Zoll	1466/57,7	1466/57,7	1466/57,7
K	Radstandlänge, mm/Zoll	597/23,5	597/23,5	597/23,5
L	Länge, Schutz bis Griff (Griffe innen), mm/Zoll	2038/80,2	2370/93,3	2719/107
M	Max. Gesamtlänge (Griffe innen), mm/Zoll	2500/98,4	2793/110	2977/117,2
N	Max. Gesamtlänge (Griffe außen, Leitrad unten), mm/Zoll	3190/125,6	3483/137,1	3571/140,6
O	Max. Gesamtlänge (Griffe außen, Leitrad erweitert), mm/Zoll	3670/144,5	3963/156	4051/159,5

Relais und Sicherungen

PCB

Hinweis: Stellen Sie sicher, dass die gedruckte Leiterplatte korrekt eingebaut ist und mit dem Einbau von Sicherung und Relais kompatibel ist.

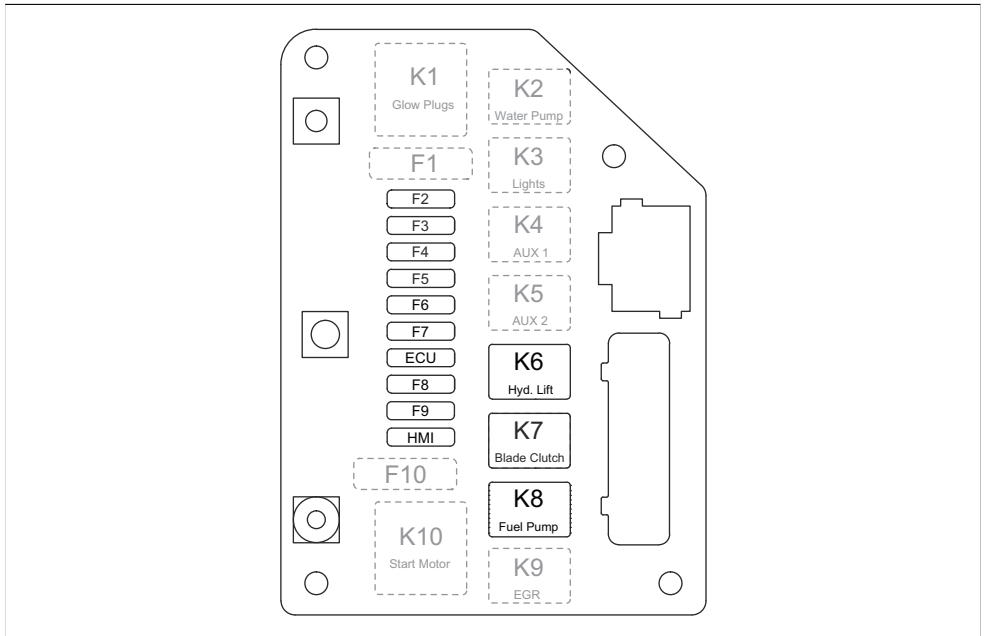

Funktion	Kennzeichnung	Relais	Kennzeichnung	Sicherung
Glühkerze (nicht verwendet)	K1	70 A	F1	-
Wasserpumpe (optional)	K2	25 A	F2	25 A
Arbeitsbeleuchtung (optional)	K3	25 A	F3	7,5 A
AUX 1 (nicht verwendet)	K4	25 A	F4	25 A
5. Rad (optional)	K5	25 A	F5	25 A
Hydraulikhubpumpe	K6	25 A	F6	25 A
Trennscheibenkupplung	K7 ¹⁶	25 A ¹⁷	F7	15 A
Kraftstoffpumpe	K8	25 A	F8	20 A
EGR-Ventil (nicht verwendet)	K9	25 A	F9	25 A
Startmagnetventil (nicht verwendet)	K10	70 A	F10	-
Steuersystem	-	-	HMI	15 A
ECU	-	-	ECU	25 A

¹⁶ Lassen Sie die sicherheitskritischen Komponenten von einem qualifizierten Husqvarna Fachhändler warten, und bestehen Sie darauf, dass nur Originalersatzteile verwendet werden. Nehmen Sie keine Änderungen an sicherheitskritischen Komponenten vor.

¹⁷ Lassen Sie die sicherheitskritischen Komponenten von einem qualifizierten Husqvarna Fachhändler warten, und bestehen Sie darauf, dass nur Originalersatzteile verwendet werden. Nehmen Sie keine Änderungen an sicherheitskritischen Komponenten vor.

Glühkerze

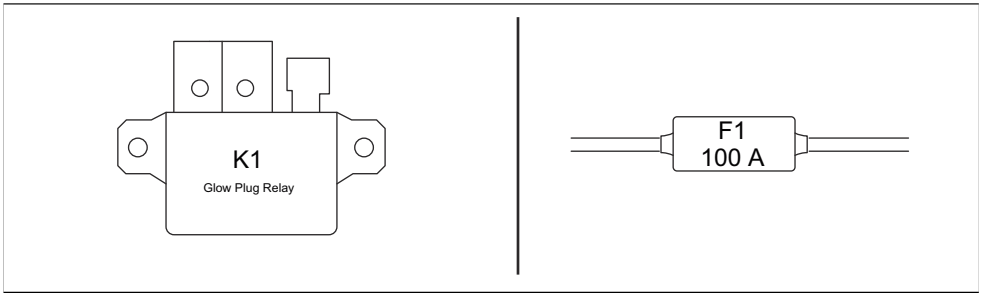

Relaisbox

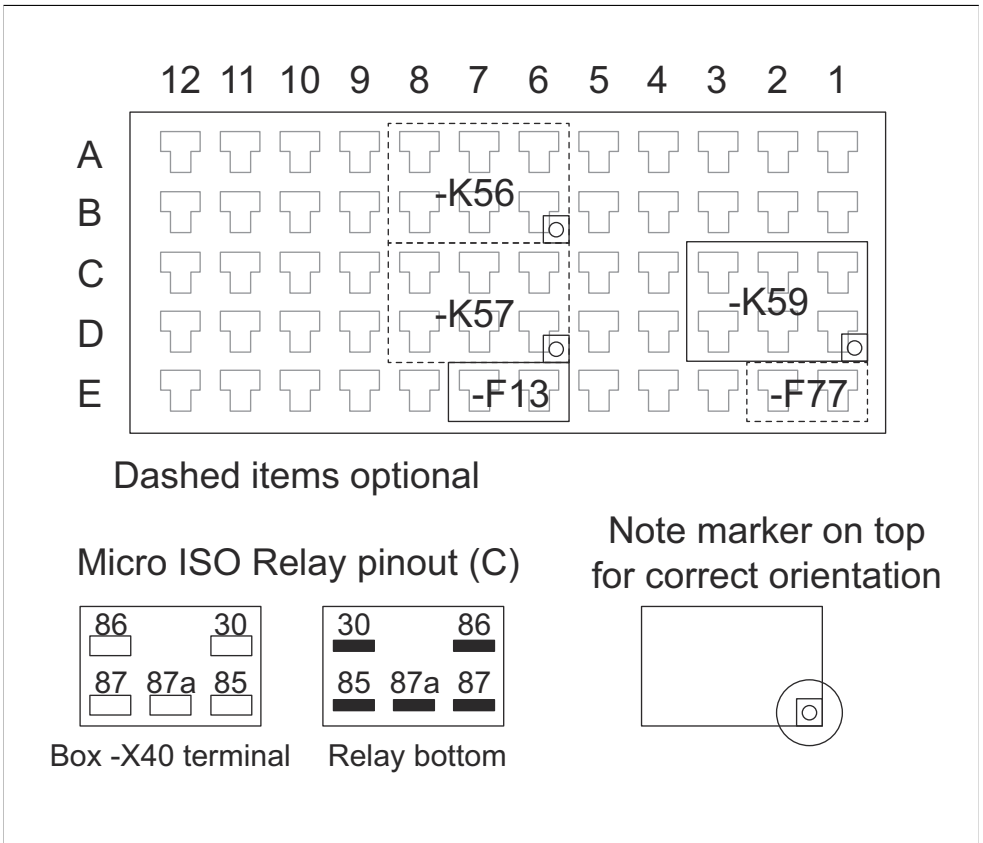

Kennzeichnung	Funktion	Sicherung
K56	Fünftes Rad angehoben (optional)	-
K57 ¹⁸	Fünftes Rad abgesenkt (optional)	-
K59	Neutral-Sensor	-
F13	Zündschlüssel	1 A
F77	AUX-Versorgung (optional)	2 A

Zugelassenes Husqvarna Zubehör

- Gewichtesatz für hinten, 2 Schienen
- Zweifacher Beleuchtungs-Satz
- Wasserpumpensatz
- Satz für 5. Rad

¹⁸ Lassen Sie die sicherheitskritischen Komponenten von einem qualifizierten Husqvarna Fachhändler warten, und bestehen Sie darauf, dass nur Originalersatzteile verwendet werden. Nehmen Sie keine Änderungen an sicherheitskritischen Komponenten vor.

Konformitätserklärung

EU-Konformitätserklärung

Wir, **Husqvarna AB**, SE-561 82 Huskvarna,
Schweden, Tel.: +46-36-146500 erklären in alleiniger
Verantwortung, dass das Gerät:

Beschreibung	Fugenschneider
Marke	Husqvarna
Typ/Modell	FS 7000D II, FS 7000DL II
Identifizierung	Seriennummern ab 2026

die folgenden EU-Richtlinien und -Verordnungen erfüllt:

Richtlinie/Verordnung	Beschreibung
2006/42/EC	„Maschinenrichtlinie“
2014/30/EU	„EMV-Richtlinie“
2000/14/EC	„bezüglich Richtlinie über umweltbelastende Geräuschemissionen“
2011/65/EU	„zur Beschränkung der Verwendung bestimmter gefährlicher Stoffe“

und dass die folgenden Normen und/oder technischen
Daten angewendet werden;

EN ISO 12100:2010

EN 13862:2021

EN 55012:2007+A1:2009

EN ISO 13766-1:2018

EN ISO 13766-2:2018

EN ISO 13849-1:2015

EN IEC 63000:2018

Konformitätsbewertungsverfahren gemäß 2000/14/EC:
Anhang V.

Gemessener Schalleistungspegel: 115 dB(A)

Garantierter Schalleistungspegel: 119 dB(A)

2026-01-12

Verantwortlich für die technische Dokumentation



UK Importer:
Husqvarna UK Ltd
Preston Road, Co. Durham
DL5 6UP

Christian Nyberg

Christian Nyberg

Senior Director, R&D Heavy Equipment

Husqvarna AB, Construction Division

Sommaire

Introduction.....	151	Transport, entreposage et mise au rebut.....	213
Sécurité.....	165	Caractéristiques techniques.....	217
Fonctionnement.....	171	Accessoires Husqvarna homologués.....	225
Entretien.....	191	Déclaration de conformité.....	226
Recherche de pannes.....	207		

Introduction

Avertissement relatif à la poussière de silice

L'utilisation de cet outil peut générer de la poussière de silice. La silice est un composant de base du sable, du quartz, de l'argile de brique, du granit et de nombreux autres minéraux et roches. L'exposition à des quantités excessives de poussière de silice peut provoquer des maladies respiratoires telles que la bronchite chronique, la silicose et la fibrose pulmonaire. Ces maladies peuvent être mortelles. Pour limiter l'exposition à la poussière de silice, Husqvarna fournit différentes recommandations, telles que :

- Utiliser de l'eau pour capter la poussière pendant la coupe ou le ponçage.
- Utiliser un aspirateur industriel en combinaison avec l'outil de coupe ou de ponçage.
- Utiliser un purificateur d'air en combinaison avec l'aspirateur industriel.
- Utiliser un masque respiratoire adapté au matériau coupé ou poncé.

Les exigences en matière d'EPI relatives à la poussière de silice ou à d'autres substances inhalables peuvent

varier en fonction des lois et réglementations locales et nationales. Veuillez consulter ces lois et réglementations pour déterminer les limites d'exposition autorisées ainsi que les exigences en matière d'EPI. Utilisez toujours les pratiques et les EPI appropriés pour limiter l'exposition.

Description du produit

Le produit est une scie de sol à pousser équipée d'un moteur diesel. Le produit est doté d'un pointeur réglable qui vous permet de voir clairement le fonctionnement et facilite la découpe droite. Le produit est équipé d'un panneau de commande avec une interface homme-machine qui surveille toutes les fonctions et vous permet de contrôler l'appareil.

Utilisation prévue

Ce produit est utilisé avec des disques diamantés pour la découpe à l'eau de sols en matériaux durs tels que le béton, l'asphalte et la pierre. Toute autre utilisation est incorrecte.

Le produit est utilisé dans des applications industrielles par des opérateurs expérimentés.

Présentation du produit, côté gauche FS 7000D II

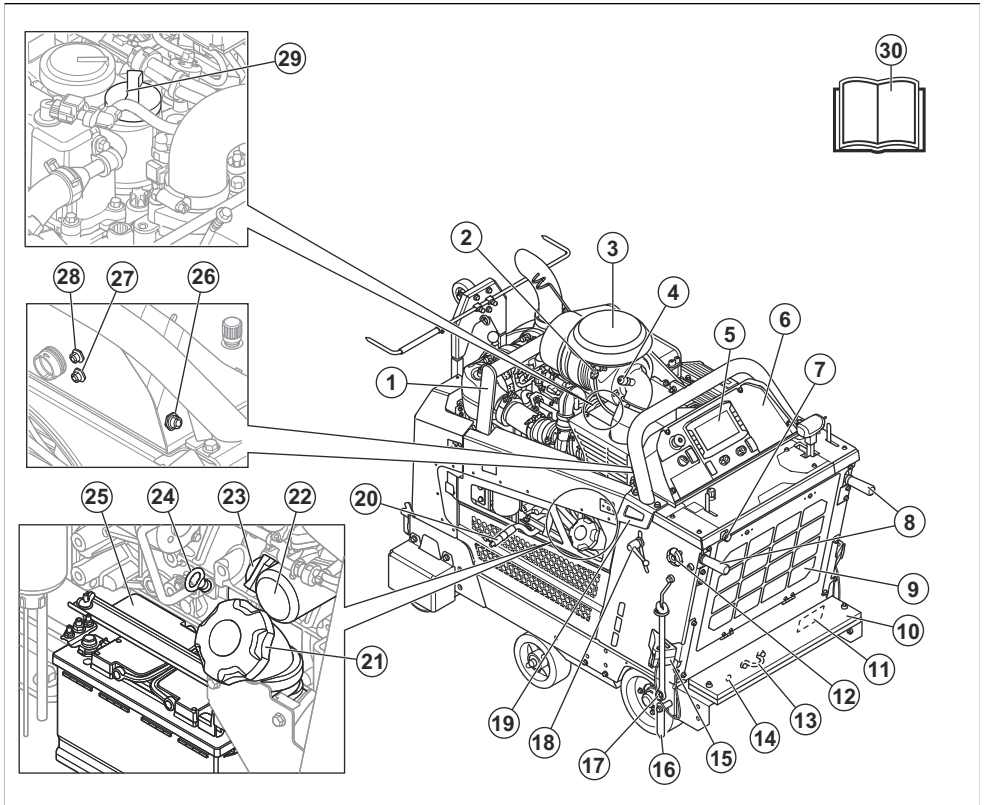

Remarque: Le produit peut avoir différentes configurations. Ainsi, l'apparence du produit peut être différente de celle de la présentation du produit.

1. Point d'arrimage
2. Capteur de filtre à air
3. Filtre à air
4. Indicateur de filtre à air
5. Interface homme-machine. Reportez-vous à la section *Présentation de l'interface homme-machine (IHM)* à la page 157.
6. Panneau de commande. Reportez-vous à la section *Vue d'ensemble du panneau de commande* à la page 156.
7. Admission d'eau
8. Poignées de commande
9. Filtre à air de radiateur
10. Kit de lestage (de série pour FS 7000D II 1 000 mm/42 po, en accessoire pour tous les autres modèles)

11. Plaque signalétique
12. Bouton de verrouillage pour les poignées de commande, réglage de la longueur
13. Point d'arrimage
14. Réglage manuel de l'essieu
15. Cale de stationnement
16. Pointeur arrière
17. Clé
18. Bouton de verrouillage pour les poignées de commande, réglage de la hauteur
19. Point d'arrimage
20. Tuyau de vidange d'huile moteur
21. Bouchon du réservoir de carburant
22. Filtre à huile moteur
23. Bouchon du réservoir d'huile moteur
24. Jauge d'huile moteur
25. Batterie
26. X50 HSH
27. Connectivité X77
28. Caméra X54

Présentation du produit, côté droit FS 7000D II

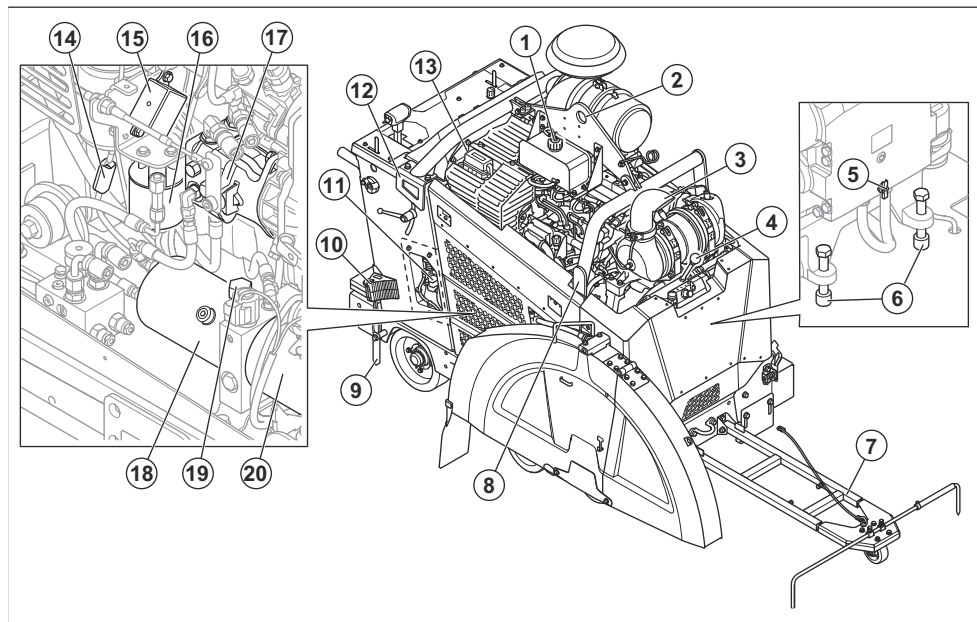

Remarque: Le produit peut avoir différentes configurations. Ainsi, l'apparence du produit peut être différente de celle de la présentation du produit.

1. Couverture de liquide de refroidissement moteur
2. Point de levage
3. Système de post-traitement des gaz d'échappement
4. Levier de changement de vitesse, modèle à boîte de vitesses à 3 vitesses
5. Purgeur d'eau de la boîte de vitesses
6. Boulons du tendeur de courroie
7. Pointeur réglable
8. Point d'arrimage

9. Pointeur arrière
10. Cale de stationnement (en option pour l'Amérique du Nord)
11. Boîte à relais et à fusibles
12. Point d'arrimage
13. Boîte à relais et à fusibles
14. Fusible des bougies
15. Relais des bougies
16. Filtre du circuit hydraulique
17. Pompe pour la transmission hydrostatique
18. Réservoir hydraulique
19. Ouverture du réservoir hydraulique
20. Pompe pour le levage hydraulique

Présentation du produit, côté gauche FS 700DL II

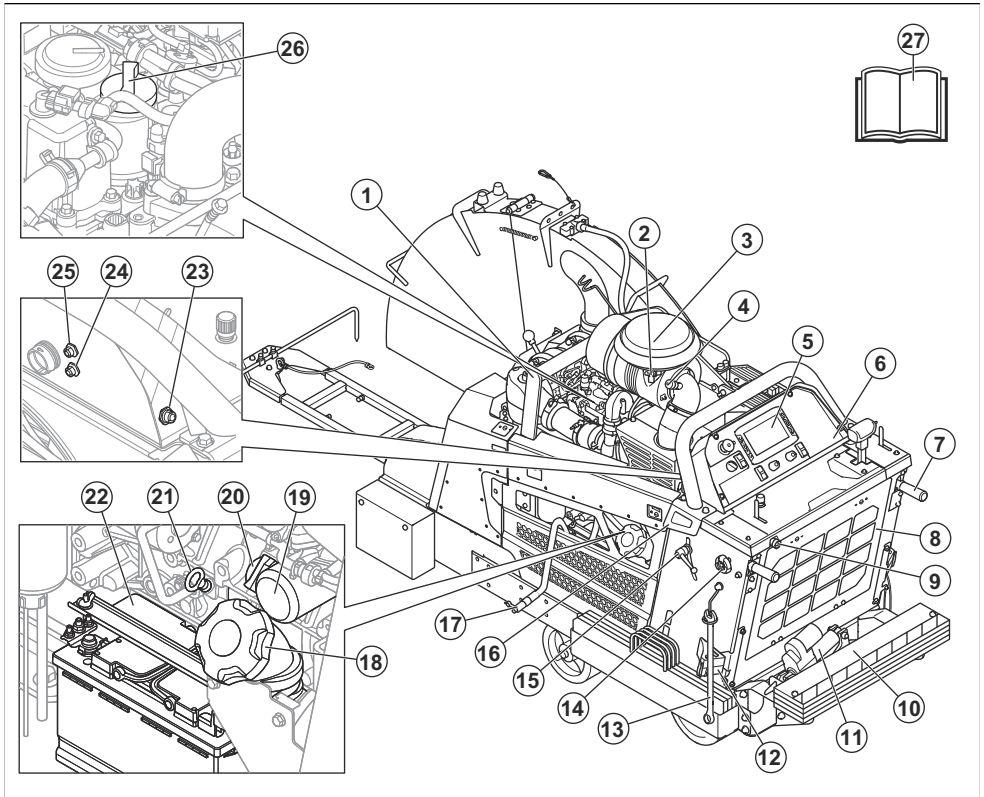

Remarque: Le produit peut avoir différentes configurations. Ainsi, l'apparence du produit peut être différente de celle de la présentation du produit.

1. Point d'arrimage
2. Capteur de température ambiante
3. Filtre à air
4. Indicateur de filtre à air
5. Interface homme-machine. Reportez-vous à la section *Présentation de l'interface homme-machine (IHM) à la page 157.*
6. Panneau de commande. Reportez-vous à la section *Vue d'ensemble du panneau de commande à la page 156.*
7. Poignées de commande
8. Filtre à air de radiateur
9. Admission d'eau
10. Kit de lestage
11. 5e roue

12. Cale de stationnement
13. Clé
14. Bouton de verrouillage pour les poignées de commande, réglage de la longueur
15. Bouton de verrouillage pour les poignées de commande, réglage de la hauteur
16. Point d'arrimage
17. Tuyau de vidange d'huile moteur
18. Bouchon du réservoir de carburant
19. Filtre à huile moteur
20. Bouchon du réservoir d'huile moteur
21. Jauge d'huile moteur
22. Batterie
23. -X50 HSH
24. -Connectivité X77
25. -Caméra X54
26. Bouchon du réservoir d'huile moteur
27. Manuel d'utilisation

Présentation du produit, côté droit FS 7000DL II

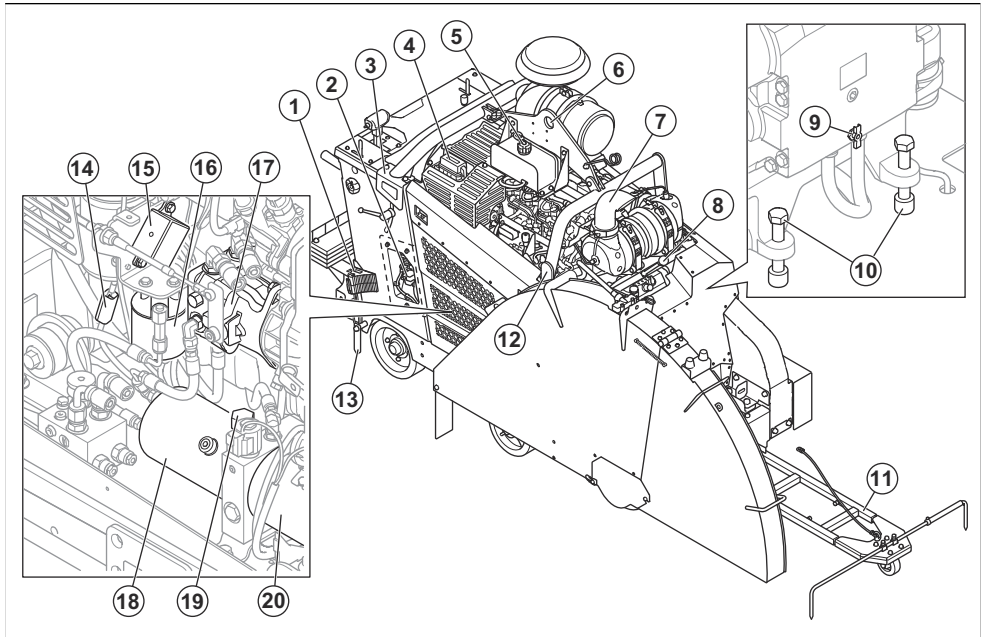

Remarque: Le produit peut avoir différentes configurations. Ainsi, l'apparence du produit peut être différente de celle de la présentation du produit.

1. Cale de stationnement (en option pour l'Amérique du Nord)
2. Boîte à relais et à fusibles
3. Point d'arrimage
4. Boîte à relais et à fusibles
5. Couvercle de liquide de refroidissement moteur
6. Point de levage
7. Catalyseur d'oxydation diesel (DOC)
8. Levier de changement de vitesse, modèle à boîte de vitesses à 3 vitesses
9. Purgeur d'eau de la boîte de vitesses
10. Boulons du tendeur de courroie
11. Pointeur réglable
12. Point d'arrimage
13. Pointeur arrière
14. Fusible des bougies
15. Relais des bougies
16. Filtre du circuit hydraulique
17. Pompe d'entraînement hydraulique
18. Réservoir hydraulique
19. Ouverture du réservoir hydraulique
20. Pompe pour le levage hydraulique

Vue d'ensemble du panneau de commande

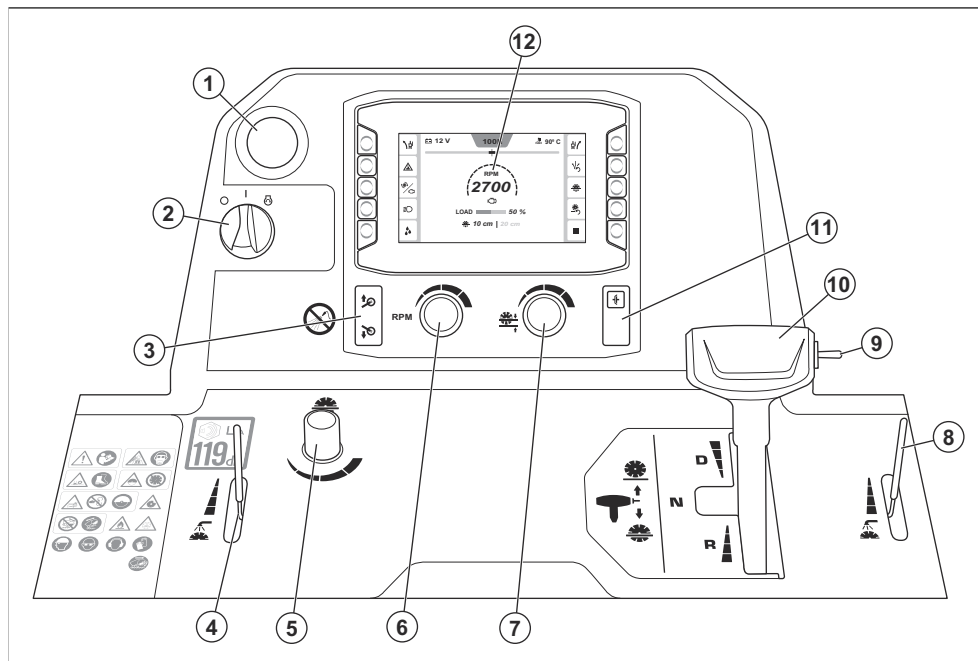

1. Arrêt de la machine
2. Commutateur de démarrage du moteur
3. Bouton de levage ou d'abaissement de l'attelage
4. Levier pour ajuster la vanne d'eau
5. Bouton de réglage de la vitesse d'abaissement du disque
6. Bouton de réglage de la vitesse du moteur et du disque de coupe
7. Bouton de réglage de la butée de profondeur de disque
8. Levier pour ajuster la vanne d'eau
9. Interrupteur de levage ou d'abaissement du disque de découpe
10. Levier de commande d'entraînement
11. Embrayage
12. Interface homme-machine (IHM), reportez-vous à *Présentation de l'interface homme-machine (IHM)* à la page 157

Présentation de l'interface homme-machine (IHM)

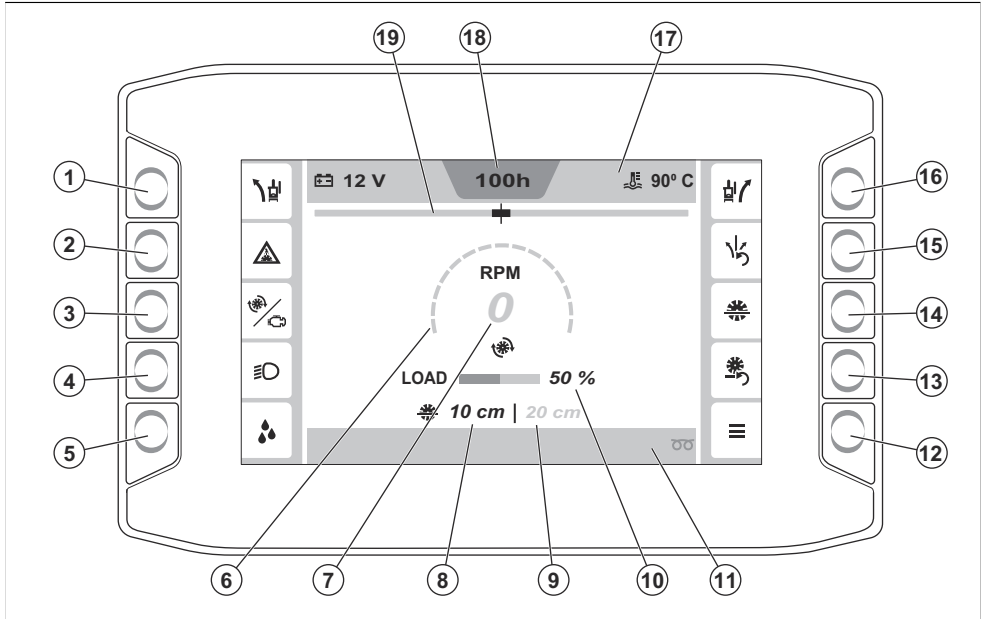

1. Bouton de réglage de la fonction E-track vers la gauche. Reportez-vous à la section *Fonction E-track à la page 182* pour plus d'informations sur la fonction E-track.
2. Bouton d'activation ou de désactivation de l'interrupteur de sécurité hydraulique. Reportez-vous à la section *Engagement et désengagement l'interrupteur de sécurité d'eau à la page 182* pour plus d'informations sur l'interrupteur de sécurité hydraulique.
3. Bouton permettant de basculer entre les informations sur le régime moteur ou le disque de coupe. Reportez-vous à *Jauge de régime à la page 182* pour plus d'informations.
4. Bouton ON/OFF des feux. (Si installés. Les feux sont un accessoire.) Reportez-vous à *Accessoires à la page 180* pour plus d'informations.
5. Bouton ON/OFF de la pompe à eau. (Si installée. La pompe à eau est un accessoire.) Reportez-vous à *Accessoires à la page 180* pour plus d'informations.
6. Jauge de régime du moteur ou du disque de coupe. Reportez-vous à *Jauge de régime à la page 182* pour plus d'informations.
7. Valeur du régime moteur ou du disque de coupe.
8. Profondeur du disque actuel
9. Profondeur du disque réglé
10. Charge de travail actuelle
11. Barre inférieure. Reportez-vous à *Symboles de la barre inférieure de l'IHM à la page 163* pour plus d'informations.
12. Menu principal. Reportez-vous à « *Menu principal* » à la *page 183* pour plus d'informations.
13. Bouton de réinitialisation de la profondeur de disque
14. Bouton ON/OFF de la butée de profondeur de disque. Reportez-vous à *Butée de profondeur de disque à la page 186* pour plus d'informations.
15. Bouton de réinitialisation de la fonction E-track. Reportez-vous à la section *Fonction E-track à la page 182* pour plus d'informations sur la fonction E-track.
16. Bouton de réglage de la fonction E-track vers la droite. Reportez-vous à la section *Fonction E-track à la page 182* pour plus d'informations sur la fonction E-track.
17. Barre supérieure. Reportez-vous à *Symboles de la barre supérieure de l'IHM à la page 161* pour plus d'informations.
18. Compteur horaire du moteur
19. Indicateur de la fonction E-track

Symboles concernant le produit



AVERTISSEMENT ! ce produit peut être dangereux et causer des blessures graves, voire mortelles, à l'opérateur ou à d'autres personnes. Soyez prudent et utilisez le produit correctement.

Lisez le manuel d'utilisation et assurez-vous de bien comprendre les instructions avant d'utiliser ce produit.



la poussière peut entraîner des problèmes de santé. Portez une protection respiratoire homologuée. Ne respirez pas les fumées d'échappement. N'utilisez pas un produit doté d'un moteur à combustion à l'intérieur ou dans les zones insuffisamment ventilées.

Portez une protection respiratoire. Reportez-vous à la section *Équipement de protection individuelle à la page 167*.



Risque de blessures par coupure. Gardez toutes les parties du corps à l'écart du disque de découpe.

Portez des chaussures de sécurité. Reportez-vous à la section *Équipement de protection individuelle à la page 167*.



Les carters de disque doivent toujours être installés sur le produit. Ne laissez pas plus de 180° du disque de découpe apparent.

N'utilisez pas le produit sans carter de disque installé.



Gardez les parties du corps à l'écart du disque de découpe et des autres pièces mobiles.

N'accédez jamais à l'intérieur du produit pendant le fonctionnement.

Installez toujours le carter de disque.



N'avancez jamais sur des rampes ou des pentes.

Descendez toujours les rampes et pentes en marche arrière.



Tout déplacement de la machine en dehors de la zone de coupe doit être effectué lorsque l'outil ne tourne pas.

Déposez le disque de découpe avant le transport et avant de soulever le produit, afin d'éviter de l'endommager.

N'utilisez pas le produit sans carter de disque installé.

Gardez toujours le carter de disque installé, couvrant plus de 180° du disque de découpe.

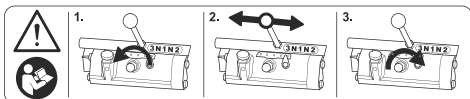

AVERTISSEMENT ! Lisez le manuel avant de changer de vitesse. Reportez-vous à *Changement de vitesse sur un modèle à boîte de vitesses à 3 vitesses à la page 176* pour plus d'informations.



Ne jetez pas ce manuel d'utilisation.



Risque d'écrasement des pieds.
Maintenez les parties du corps à l'écart de l'attelage.



Assurez-vous que le disque de découpe n'est pas émoussé ou qu'il ne présente pas de dommages, comme des fissures.



N'utilisez pas le produit près de gaz ou de substances inflammables.



Assurez-vous que le disque de découpe est utilisable à la même vitesse ou à une vitesse supérieure à la valeur indiquée sur la plaque signalétique du produit. Un disque de découpe utilisé à une vitesse trop élevée peut se briser et provoquer des blessures ou des dommages.



Ne nettoyez pas le panneau de commande avec de l'eau à haute pression.



Surface chaude.



Huile moteur.



Jauge.



Ne soulevez pas la scie lorsque vous contrôlez le niveau d'huile moteur.



Assurez-vous que la scie est de niveau sans disque de découpe lorsque vous examinez le niveau d'huile moteur.



Sens de rotation du disque de scie.



Utilisez des protections pour les yeux homologuées avec protections latérales. Reportez-vous à la section *Équipement de protection individuelle* à la page 167.



Utilisez des protège-oreilles homologués. Reportez-vous à la section *Équipement de protection individuelle* à la page 167.



Utilisez un casque. Reportez-vous à la section *Équipement de protection individuelle* à la page 167.



Utilisez des gants de protection homologués. Reportez-vous à la section *Équipement de protection individuelle* à la page 167.



Taille de disque maximale autorisée.



Levier du circuit de refroidissement par eau.



Bouton de réglage de la vitesse d'abaissement du disque.



Bouton de réglage de la butée de profondeur de disque.



Interrupteur de levage ou d'abaissement du disque de découpe.



Vitesse de marche avant.



Position neutre.



Vitesse de marche arrière.



Moteur à l'arrêt.



Contact mis.



Le moteur démarre.



Pour soulever le produit, fixez l'équipement de levage au point de levage du produit.



Engagez ou désengagez l'embrayage.



Bouton de levage ou d'abaissement de l'attelage.



Symbole de carburant.



Ce produit est conforme aux directives UE en vigueur.



Ce produit est conforme aux exigences EESS et ACMA pour la Nouvelle-Zélande et l'Australie.



Ce produit est conforme aux réglementations en vigueur en Ukraine.



Étiquette d'émissions sonores dans l'environnement, conformément aux directives et réglementations de l'UE et du Royaume-Uni. Le niveau de puissance sonore garanti du produit est spécifié à la section *Caractéristiques techniques* à la page 217 et sur l'étiquette.

Remarque: Les autres symboles/autocollants présents sur le produit concernent des exigences de certification spécifiques à certains marchés.

Symboles sur l'IHM

Symboles de la barre supérieure de l'IHM

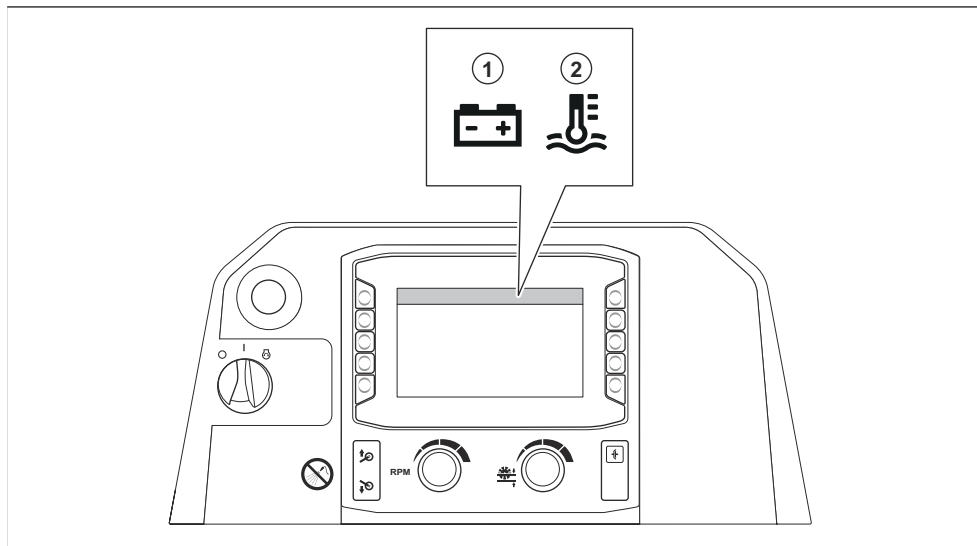

Position	Description
1	Tension de la batterie
2	Température actuelle du liquide de refroidissement

Symboles des barres latérales de l'IHM

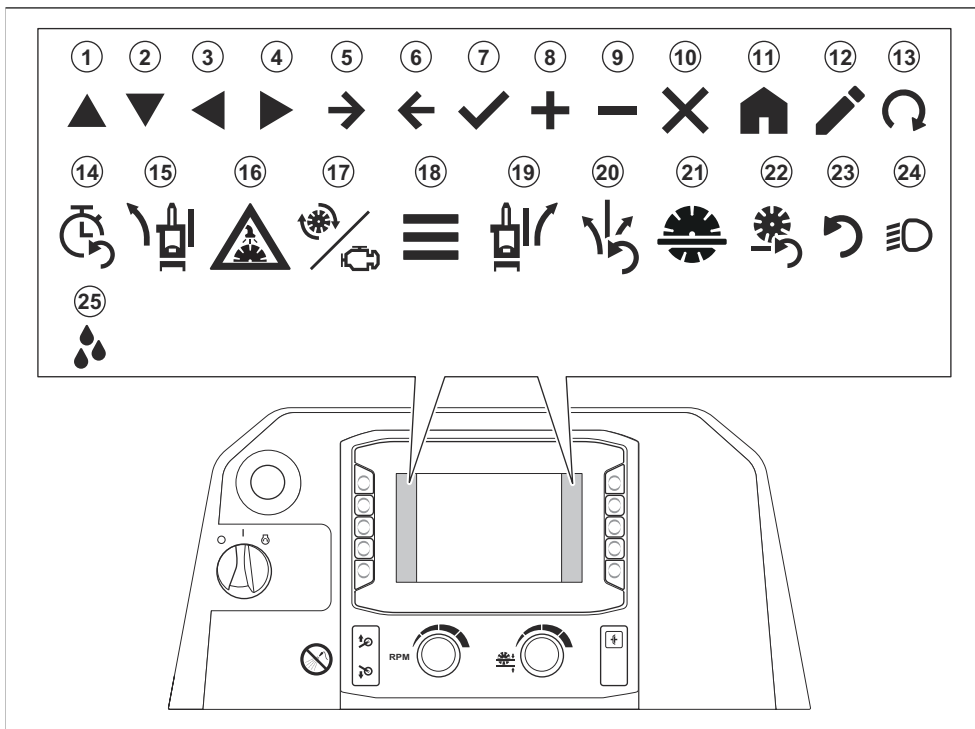

Position	Description
1	Haut
2	Bas
3	Gauche
4	Droite
5	Suivant
6	Retour
7	Confirmer
8	Augmenter
9	Diminuer
10	Fermer/annuler
11	Accueil
12	Modifier
13	Démarrer la régénération

Position	Description
14	Réinitialiser le compteur d'entretien
15	Réglage E-track gauche (en option)
16	Système de sécurité hydraulique ON/OFF
17	Régime du disque/moteur
18	Menu principal
19	Réglage E-track droit (en option)
20	Réinitialisation E-track (en option)
21	Butée de profondeur de disque
22	Réinitialiser la butée de profondeur de disque
23	Réinitialiser
24	Feux (accessoire)
25	Pompe à eau (accessoire)

Symboles de la barre inférieure de l'IHM

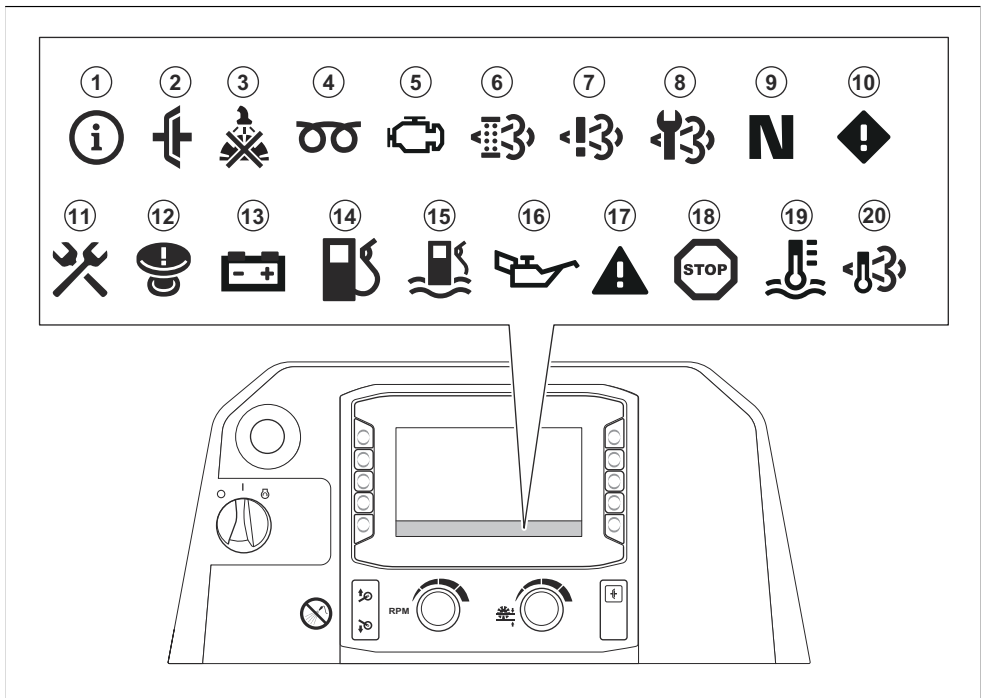

Position	Description
1	Informations
2	L'embrayage est engagé lorsque vous essayez de démarrer le produit. Désengagez l'embrayage avant de démarrer le produit.
3	Le circuit de refroidissement par eau du disque de découpe présente une pression trop faible, voire inexistante.
4	Préchauffage du moteur. Reportez-vous au manuel du moteur pour obtenir plus d'informations.
5	Défaillance du moteur. Reportez-vous au manuel du moteur pour obtenir plus d'informations.
6	Il est nécessaire d'effectuer une régénération. Reportez-vous à la section <i>Régénération à la page 207</i> . ¹⁹
7	Le système de contrôle de diagnostic de NOx présente une défaillance.
8	Effectuez l'entretien du filtre à particules diesel (FAP). Contactez un atelier spécialisé Husqvarna.
9	Le levier de commande d'entraînement est en position neutre.
10	Message de mise en garde. Reportez-vous à <i>Menu « Défauts actifs » à la page 183</i> pour plus d'informations.
11	Symbole jaune : il est nécessaire d'effectuer l'entretien du produit dans moins de 10 heures de fonctionnement. Symbole rouge : Il est nécessaire de procéder à l'entretien du produit.
12	L'arrêt de la machine est engagé. Réinitialisez le bouton d'arrêt de la machine et coupez, puis rétablissez le contact.
13	La batterie ne se charge pas.
14	Le niveau de carburant est bas.
15	Il y a de l'eau dans le carburant. Reportez-vous à la section <i>Vidange du séparateur d'eau du filtre à carburant à la page 196</i> .
16	La pression d'huile moteur est basse.
17	Symbole rouge et noir : message d'avertissement. Reportez-vous à <i>Menu « Défauts actifs » à la page 183</i> pour plus d'informations. Symbole rouge et blanc : message d'erreur Reportez-vous à <i>Menu « Défauts actifs » à la page 183</i> pour plus d'informations.
18	Le moteur est arrêté. L'opération ne peut pas continuer.
19	Le moteur est trop chaud. L'opération ne peut pas continuer. Reportez-vous au manuel du moteur pour obtenir plus d'informations.
20	La température des gaz d'échappement est trop élevée.

¹⁹ S'applique uniquement aux produits conformes à la norme sur les émissions Euro V.

Plaque signalétique

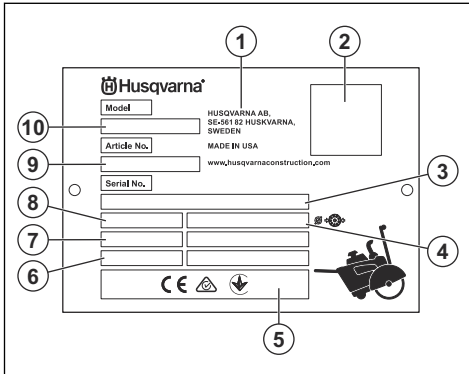

1. fabricant
2. Code QR (HID)
3. Numéro de série
4. Dimension du disque
5. Marquage de conformité
6. Année/semaine de production

7. Puissance du moteur
8. Poids
9. Référence
10. Type de produit

Endommagement du produit

Nous ne sommes pas responsables des dommages subis par le produit si :

- le produit n'est pas correctement réparé ;
- le produit est réparé avec des pièces qui ne proviennent pas du fabricant ou qui ne sont pas homologuées par le fabricant ;
- le produit est équipé d'un accessoire qui ne provient pas du fabricant ou qui n'est pas homologué par le fabricant ;
- le produit n'est pas réparé par un centre d'entretien agréé ou par une autorité homologuée.

Émissions Euro V



AVERTISSEMENT: toute altération du moteur a pour effet d'annuler l'homologation de type UE de ce produit.

Sécurité

Définitions de sécurité

Des avertissements, des mises en garde et des remarques sont utilisés pour souligner des parties particulièrement importantes du manuel.



AVERTISSEMENT: utilisé en cas de risque de blessures ou de mort pour l'opérateur ou les personnes à proximité si les instructions du manuel ne sont pas respectées.



REMARQUE: utilisé en cas de risque de dommages pour le produit, d'autres matériaux ou les environs si les instructions du manuel ne sont pas respectées.

Remarque: utilisé pour donner des informations supplémentaires pour une situation donnée.

Instructions générales de sécurité



AVERTISSEMENT: lisez les instructions qui suivent avant d'utiliser le produit.

- Ce produit est un outil dangereux si vous ne faites pas attention ou si vous l'utilisez de manière incorrecte. Ce produit peut causer des blessures

graves, voire mortelles, à l'opérateur ou à d'autres personnes. Avant d'utiliser le produit, il convient de lire attentivement et de bien comprendre les instructions contenues dans ce manuel de l'opérateur.

- Ce produit n'est pas destiné à être utilisé par des personnes (ou des enfants) aux capacités physiques, sensorielles ou mentales limitées ou manquant d'expérience et de connaissances.
- Conservez tous les avertissements de sécurité et toutes les instructions.
- Respectez l'ensemble des lois et réglementations applicables.
- L'opérateur et son employeur doivent connaître et éviter tout risque au cours de l'utilisation du produit.
- Ne laissez personne utiliser le produit avant d'avoir lu et compris le contenu du manuel de l'opérateur.
- N'utilisez pas le produit sauf si vous bénéficiez d'une formation préalable. Assurez-vous que tous les opérateurs suivent une formation.
- Ne laissez pas un enfant utiliser le produit.
- Seules les personnes autorisées peuvent utiliser le produit.
- L'utilisateur est tenu responsable des accidents auxquels il expose autrui ou ses biens.
- N'utilisez jamais l'appareil si vous êtes fatigué ou malade, ou si vous êtes sous l'emprise d'alcool, de drogues ou de médicaments.
- Soyez toujours prudent et utilisez votre bon sens.

- Ce produit génère un champ électromagnétique durant son fonctionnement. Ce champ peut dans certaines circonstances perturber le fonctionnement d'implants médicaux actifs ou passifs. Pour réduire le risque de blessures graves ou mortelles, nous recommandons aux personnes portant des implants médicaux de consulter leur médecin et le fabricant de leur implant avant d'utiliser cet appareil.
- Maintenez le produit propre. Assurez-vous que vous pouvez lire clairement les avertissements et les autocollants.
- N'utilisez pas le produit si celui-ci est endommagé.
- Ne modifiez pas ce produit.
- N'utilisez pas le produit s'il est susceptible d'avoir été modifié par d'autres personnes.

Instructions de sécurité pour le fonctionnement



AVERTISSEMENT: lisez les instructions qui suivent avant d'utiliser le produit.

- Lisez les instructions de sécurité fournies avec le disque de découpe par le fabricant.
- Assurez-vous que le produit est monté correctement.
- utilisez un équipement de protection individuelle. Reportez-vous à la section *Équipement de protection individuelle* à la page 167.
- N'utilisez pas la machine sans avoir monté le carter de disque et les carters de protection.
- N'utilisez pas le produit lorsque l'avant du carter de disque est relevé, sauf si cela est nécessaire pour accéder à la zone de travail.
- Veillez à vous tenir dans une position stable et sûre pendant l'utilisation du produit.
- Soyez très prudent lorsque vous utilisez le produit sur un terrain en pente. Le produit est lourd et peut causer des blessures graves en cas de chute.
- N'utilisez pas le produit en dehors de la zone de travail.
- N'utilisez pas ce produit dans des zones présentant un risque d'incendie ou d'explosion.
- Assurez-vous que seules les personnes autorisées se trouvent dans la zone de travail.
- Le produit peut projeter des objets à grande vitesse. Assurez-vous que toutes les personnes se trouvant dans la zone de travail portent un équipement de protection individuel homologué. Veillez à ce qu'il ne reste pas d'objets meubles dans la zone de travail.
- L'utilisation incorrecte du produit peut entraîner la rupture du disque de découpe et causer des blessures ou des dégâts.
- Assurez-vous que vous savez arrêter le moteur rapidement en cas d'urgence.
- Éloignez les animaux, les enfants et toute personne de la zone de travail et à une distance de sécurité du

produit. La distance de sécurité est de 5 mètres de chaque côté du produit.

- Veillez à ce que la zone de travail reste propre et bien éclairée.
- Assurez-vous que les câbles électriques dans la zone de travail sont hors tension.
- Avant d'utiliser le produit, assurez-vous qu'aucun fil électrique, câble ou tuyau ne sont dissimulés dans la zone de travail. Si le produit heurte un objet caché, arrêtez immédiatement le moteur et examinez le produit et l'objet. Ne redémarrez pas le produit avant d'être sûr qu'il fonctionne en toute sécurité.
- N'utilisez pas le produit par mauvais temps, par exemple en cas de brouillard épais, de forte pluie, de vent violent ou de grand froid. Travailler par mauvais temps fatigue et peut causer l'apparition de situations dangereuses telles que des surfaces glissantes.
- Avant de vous éloigner du produit, arrêtez le moteur et assurez-vous qu'il n'y a aucun risque de démarrage accidentel.
- Assurez-vous qu'aucun matériau ne risque de se desserrer et de blesser l'opérateur.
- Habillez-vous correctement. Ne portez ni vêtements amples ni bijoux. Éloignez vos cheveux et vos vêtements des pièces mobiles. Les vêtements amples, les bijoux et les cheveux longs peuvent être happés dans les pièces mobiles.
- N'utilisez pas le produit si vous ne pouvez pas être secouru en cas d'accident.
- N'utilisez pas ce produit si vous êtes fatigué. Il est important de faire des pauses régulières.
- Certaines versions du produit ne sont pas équipées de cales de stationnement. Si votre produit n'est pas équipé de cales de stationnement, ne vous en éloignez pas s'il se trouve sur une pente. S'il est nécessaire de stationner le produit sur une pente, assurez-vous que le produit est correctement attaché et qu'il ne peut pas bouger.
- Réglez les poignées de commande sur la position la plus courte lorsque vous n'utilisez pas le produit. Cela réduit le risque de trébuchement et de chute sur les poignées de commande.

Sécurité relative aux gaz d'échappement



AVERTISSEMENT: Lisez les instructions qui suivent avant d'utiliser le produit.

- À long terme, l'inhalation des gaz d'échappement peut entraîner des problèmes de santé.
- Les gaz d'échappement du moteur contiennent du monoxyde de carbone, un gaz inodore, toxique et très dangereux. L'inhalation de monoxyde de carbone peut être mortelle. Le monoxyde de carbone est inodore et invisible ; il est impossible de le sentir. Le monoxyde de carbone provoque des symptômes d'intoxication, notamment des vertiges, mais il est possible qu'une personne

perde rapidement conscience si la quantité ou la concentration de monoxyde de carbone est suffisante.

- Les gaz d'échappement pouvant être vus ou sentis contiennent également du monoxyde de carbone.
- N'utilisez pas un produit doté d'un moteur à combustion en intérieur et/ou dans des zones insuffisamment ventilées.

Précautions relatives aux vibrations



AVERTISSEMENT: Lisez les instructions qui suivent avant d'utiliser le produit.

- Au cours de l'utilisation du produit, des vibrations sont ressenties entre le produit et l'opérateur. Un fonctionnement régulier et fréquent du produit peut blesser ou augmenter le risque de blessures graves chez l'opérateur. Des blessures peuvent se produire au niveau des doigts, des mains, des poignets, des bras, des épaules, et/ou des nerfs et des organes d'irrigation sanguine, ou d'autres parties du corps. Les blessures peuvent être invalidantes et/ou permanentes et peuvent augmenter progressivement pendant des semaines, des mois ou des années. Des dommages peuvent également être provoqués au niveau du système de circulation sanguine, du système nerveux, des articulations et d'autres parties du corps.
- Des symptômes peuvent se produire pendant le fonctionnement du produit ou à un autre moment. Si vous avez des symptômes et que vous continuez d'utiliser le produit, ceux-ci peuvent augmenter ou devenir permanents. Si l'un de ces symptômes ou d'autres symptômes se produisent, consultez un médecin :
 - engourdissement, perte de sensibilité, fourmillements, picotements, douleur, brûlure, palpitations, raideur, maladresse, faiblesse musculaire, changement de pigmentation de la peau ou de l'état physique.
- Les symptômes peuvent augmenter par temps froid. Utilisez des vêtements chauds et gardez les mains au chaud et au sec lorsque vous faites fonctionner le produit dans un environnement froid.
- Procédez à l'entretien et utilisez le produit comme indiqué dans le manuel d'utilisation afin de maintenir un bon niveau de vibrations.
- Gardez uniquement les mains sur la ou les poignées. Éloignez toutes les autres parties du corps du produit.
- Arrêtez le produit immédiatement si de fortes vibrations se produisent soudainement. Ne poursuivez pas l'opération avant que la cause de l'augmentation des vibrations ait été supprimée.

Sécurité relative au bruit



AVERTISSEMENT: lisez les instructions qui suivent avant d'utiliser le produit.

- Des niveaux sonores élevés et une exposition prolongée au bruit peuvent provoquer une perte auditive.
- Afin de maintenir le niveau sonore au minimum, effectuez l'entretien et utilisez le produit comme indiqué dans le manuel d'utilisation.
- Vérifiez que le silencieux ne présente pas de dommages. Assurez-vous que le silencieux est correctement fixé à l'appareil.
- Utilisez des protège-oreilles homologués pendant l'utilisation du produit.
- Soyez attentif aux signaux d'alerte et aux appels lorsque vous portez des protège-oreilles. Retirez les protège-oreilles lorsque le produit est arrêté, sauf si les protège-oreilles sont nécessaires en raison du niveau sonore dans la zone de travail.

Équipement de protection individuelle



AVERTISSEMENT: lisez les instructions qui suivent avant d'utiliser le produit.

- Utilisez toujours un équipement de protection individuel approuvé lorsque vous utilisez le produit, effectuez des opérations d'entretien ou installez/ retirez le disque de coupe sur le produit. L'équipement de protection individuel ne protège pas complètement des blessures, mais il diminue la gravité des blessures en cas d'accident. Faites appel à votre revendeur pour vous aider à sélectionner l'équipement de protection individuel adéquat.
- Vérifiez régulièrement l'état de votre équipement de protection individuel.
- Utilisez un casque de protection homologué.
- Utilisez des protège-oreilles homologués. Une exposition prolongée au bruit risque de causer des lésions auditives permanentes. Soyez attentif aux signaux ou cris d'avertissement lorsque vous portez des protège-oreilles. Enlevez-les toujours dès que le moteur s'arrête.
- Le produit génère de la poussière et des fumées qui contiennent des produits chimiques dangereux. portez une protection respiratoire homologuée.
- Utilisez des protections pour les yeux homologués avec protection latérale lorsque vous utilisez le produit et effectuez son entretien ou des réparations. Il existe un risque élevé de blessures aux yeux dues à des projections d'objets.
- Le fonctionnement du produit provoque des boues qui peuvent être corrosives. Portez des gants de protection si nécessaire, par exemple lorsque vous installez, examinez ou nettoyez le disque.

- Utilisez des bottes avec coquille en acier et semelles antidérapantes.
- Utilisez des vêtements de travail homologués ou des vêtements près du corps équivalents dotés de manches longues et d'un pantalon.

Extincteur

- Gardez un extincteur à proximité lors de l'utilisation du produit.
- Utilisez un extincteur à poudre de classe « ABE » ou un extincteur à gaz carbonique de type « BE ».

Dispositifs de sécurité sur le produit



AVERTISSEMENT: lisez les instructions qui suivent avant d'utiliser le produit.

- N'utilisez pas un produit dont les dispositifs de sécurité sont endommagés ou ne fonctionnent pas correctement.
- Contrôlez les dispositifs de sécurité régulièrement. Si les dispositifs de sécurité sont endommagés ou ne fonctionnent pas correctement, contactez l'atelier de réparation de votre revendeur Husqvarna.
- N'apportez pas de modifications aux dispositifs de sécurité.

Arrêt de la machine

L'arrêt de la machine (A) arrête rapidement le moteur et toutes les fonctions électriques, mais pas les feux de travail. Le produit ne peut redémarrer qu'après la réinitialisation de l'arrêt de la machine.

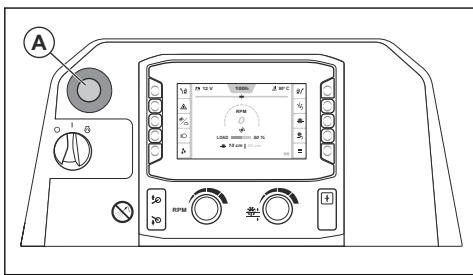

Remarque: N'utilisez pas l'arrêt de la machine pour arrêter le produit, sauf en cas d'urgence. Pour connaître la procédure correcte d'arrêt du produit pendant le fonctionnement, reportez-vous à la section *Arrêt du produit* à la page 190.

Contrôle de l'arrêt de la machine

1. Démarrez le moteur. Reportez-vous à la section *Démarrage du produit* à la page 187.
2. Appuyez sur le bouton d'arrêt de la machine (A). Le moteur s'arrête.

3. Tirez sur le bouton d'arrêt de la machine pour désengager l'arrêt de la machine.

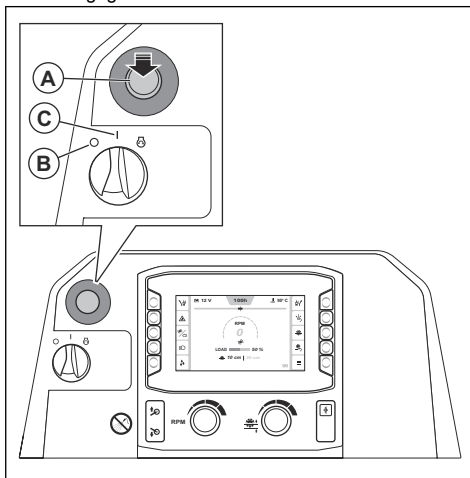

4. Tournez l'interrupteur de démarrage du moteur en position « 0 » (B), puis en position « I » (C).

Protège-disque

Le protège-lame est un capot de protection pour la partie supérieure de la lame de coupe. Il protège l'opérateur en cas d'éjection de pièces d'une lame de coupe endommagée ou d'autres objets dans sa direction. Le protège-lame empêche de se blesser avec la lame de coupe. Le protège-lame fait également partie du circuit de refroidissement à l'eau qui maintient la lame de coupe au frais pendant le fonctionnement.

Pour contrôler le carter de disque

- Assurez-vous que le carter de disque est correctement installé. Reportez-vous à la section *Installation du carter de disque FS 7000D II (26–42 in.)* à la page 174 ou *Installation et retrait du carter de disque (FS 7000DL II, 48–60 po)* à la page 175.
- Examinez le carter de disque afin de repérer d'éventuels dommages tels que des fissures.
- Remplacez le carter de disque s'il a été heurté ou courbé, ou s'il présente d'autres dommages.
- Vérifiez que le verrouillage du carter de disque n'est pas endommagé.
- Assurez-vous que le verrouillage du carter de disque s'engage correctement.

Capots de protection

Les capots de protection manquants ou endommagés augmentent le risque de blessure sur les parties mobiles et les surfaces chaudes.

Contrôle des capots de protection

- Contrôlez les capots de protection avant d'utiliser le produit.
a) Avant et côté droit :

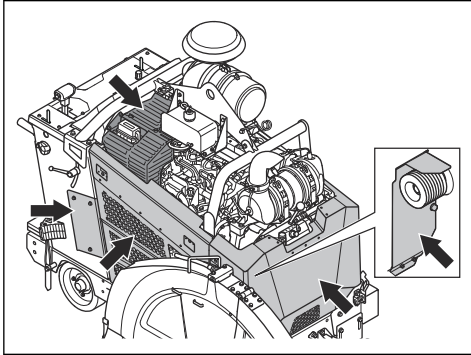

- b) Arrière et côté gauche :

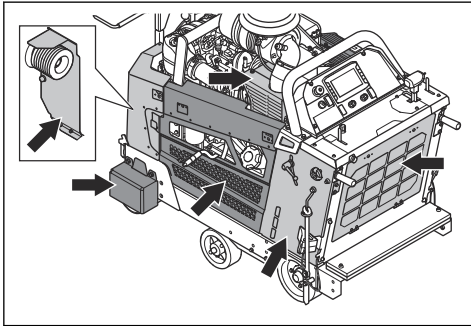

- Assurez-vous que les capots de protection sont correctement fixés et qu'ils ne sont pas fissurés ou endommagés.
- Remplacez tout capot de protection endommagé.

Silencieux

Le silencieux est conçu pour réduire au maximum le niveau sonore et rejeter les gaz d'échappement loin du conducteur.

N'utilisez pas le produit si le silencieux est manquant ou défectueux. Un silencieux endommagé augmente le niveau sonore et le risque d'incendie.



AVERTISSEMENT: Le silencieux devient très chaud pendant et après utilisation et lorsque le moteur fonctionne au régime de ralenti. Soyez vigilant à proximité des matériaux inflammables et/ou des fumées pour prévenir tout risque d'incendie.

Pour contrôler le silencieux

- Examinez le silencieux régulièrement pour s'assurer qu'il est correctement fixé et qu'il n'est pas endommagé.



REMARQUE: Ne modifiez pas le silencieux. Le silencieux est de type DOC et est conforme aux normes sur les émissions.

Sécurité carburant



AVERTISSEMENT: lisez les instructions qui suivent avant d'utiliser le produit.

- Le carburant est inflammable et ses vapeurs sont explosives. Faites attention lors de la manipulation du carburant pour éviter tout risque de blessures, d'incendie et d'explosion.
- Ne respirez pas les vapeurs de carburant. Les vapeurs de carburant sont toxiques et peuvent causer des blessures. Assurez-vous que la ventilation est suffisante.
- Ne retirez pas le bouchon du réservoir de carburant et ne remplissez pas le réservoir quand le moteur tourne.
- Assurez-vous que le moteur est froid avant de faire le plein de carburant.
- Ne faites pas le plein de carburant en intérieur ou dans un espace clos. Un débit d'air insuffisant peut causer des blessures graves, voire mortelles, suite à une asphyxie ou à un empoisonnement au monoxyde de carbone.
- Ne fumez pas à proximité du carburant ou du moteur. Éteignez les cigarettes, cigares, pipes et autres sources d'ignition.
- Ne mettez pas d'objets chauds à proximité du carburant ou du moteur.
- Ne faites pas le plein de carburant à proximité d'étincelles ou de flammes.
- Avant de faire le plein, ouvrez le bouchon du réservoir de carburant lentement et relâchez la pression avec précaution.
- La présence de carburant sur la peau peut causer des blessures. Si votre peau entre en contact avec le carburant, lavez les parties qui ont été en contact avec de l'eau et du savon.
- Si vous avez renversé du carburant sur vos vêtements, changez de vêtements immédiatement.
- Ne remplissez pas entièrement le réservoir de carburant. La chaleur entraîne la dilatation du carburant. Laissez un espace en haut du réservoir de carburant.
- Serrez complètement le bouchon du réservoir de carburant. Si le bouchon du réservoir de carburant n'est pas serré, il y a un risque d'incendie.

- Avant de démarrer le produit, éloignez-le d'au moins 3 m/10 pi de l'endroit où vous effectuez l'appoint de carburant.
- Ne démarrez pas le produit si du carburant ou de l'huile moteur ont été renversés sur le produit. Retirez le carburant et l'huile moteur indésirables. Laissez le produit sécher et attendez que les vapeurs de carburant disparaissent avant de démarrer le moteur.
- Vérifiez régulièrement s'il y a des fuites de moteur. S'il y a des fuites dans le système de carburant, ne démarrez pas le moteur jusqu'à ce que les fuites soient réparées.
- N'examinez pas la présence de fuites sur le moteur avec vos doigts.
- Conservez le carburant uniquement dans des récipients homologués.
- Lorsque le produit et le carburant sont remisés, assurez-vous que le carburant et ses vapeurs ne peuvent pas provoquer de dégâts.
- Videz le carburant dans un récipient homologué à l'extérieur et loin de toute étincelle ou flamme.

Consignes de sécurité relatives à l'utilisation de la batterie



AVERTISSEMENT: Une batterie endommagée peut exploser et causer des blessures. Si la batterie présente une déformation ou est endommagée, contactez un atelier d'entretien Husqvarna.



AVERTISSEMENT: lisez les instructions qui suivent avant d'utiliser le produit.

- Portez des lunettes de protection lorsque vous êtes à proximité des batteries.
- Ne portez pas de montres, de bijoux ou d'autres objets métalliques à côté de la batterie.
- Conservez la batterie hors de portée des enfants.
- Rechargez la batterie dans un espace bien aéré.
- Conservez les matériaux inflammables à une distance minimale de 1 m lorsque vous rechargez la batterie.
- Mettez au rebut les batteries remplacées. Reportez-vous à la section *Mise au rebut* à la page 216.
- La batterie est susceptible de dégager des gaz explosifs. Ne fumez pas à proximité de la batterie. Maintenez la batterie à l'écart des flammes nues et des étincelles.

Composants essentiels à la sécurité

Confiez l'entretien de vos composants essentiels à la sécurité à un atelier d'entretien Husqvarna qui

utilisera uniquement des pièces de rechange identiques. Ne modifiez pas les composants essentiels à la sécurité. Les composants essentiels à la sécurité sont l'interrupteur de démarrage, le bouton d'arrêt de la machine, le capteur de position neutre, l'interrupteur d'embrayage, l'interrupteur d'abaissement, le relais d'ECU, le relais d'activation du démarrage, le relais d'embrayage, la vanne hydraulique, l'interrupteur d'attelage, le relais d'abaissement d'attelage, le SPLC et l'ECU Deutz.

Instructions de sécurité pour l'entretien



AVERTISSEMENT: lisez les instructions qui suivent avant d'utiliser le produit.

- utilisez un équipement de protection individuelle. Reportez-vous à la section *Équipement de protection individuelle* à la page 167.
- Si l'entretien n'est pas effectué correctement et régulièrement, le risque de blessures et d'endommagement du produit augmente.
- Arrêtez le moteur et laissez le produit refroidir avant de procéder à l'entretien.
- Nettoyez le produit afin de retirer tout matériau dangereux avant de faire l'entretien.
- Les gaz d'échappement du moteur sont très chauds et peuvent contenir des étincelles. Ne démarrez pas le produit dans un local clos ou à proximité de matériaux inflammables.
- Ne modifiez pas le produit. Les modifications apportées au produit qui ne sont pas approuvées par le fabricant peuvent causer des blessures graves, voire mortelles.
- Utilisez toujours les accessoires et les pièces de rechange d'origine. Les accessoires et les pièces de rechange qui ne sont pas approuvés par le fabricant peuvent causer des blessures graves, voire mortelles.
- Remplacez les pièces endommagées, usées ou cassées.
- Effectuez uniquement les tâches d'entretien décrites dans le présent manuel d'utilisation. Laissez un centre d'entretien agréé se charger de toutes les autres opérations d'entretien.
- Retirez tous les outils du produit avant de démarrer le moteur après l'entretien. Les outils mobiles ou les outils fixés aux pièces en rotation peuvent entraîner des blessures.
- Demandez à un centre de service agréé d'effectuer régulièrement l'entretien du produit.
- Effectuez l'entretien sur une surface plane.
- Placez toujours des supports sous le produit pour le soutenir si vous devez le soulever lors de l'entretien.

Fonctionnement

Introduction



AVERTISSEMENT: Assurez-vous de lire et de comprendre le chapitre dédié à la sécurité avant d'utiliser l'appareil.

À faire avant d'utiliser le produit

- Lisez attentivement ce manuel d'utilisation et assurez-vous de bien comprendre les instructions.
- Lisez le manuel d'utilisation fourni par le fabricant du moteur.
- Lisez les instructions fournies avec le disque de découpe par le fabricant.
- Assurez-vous d'utiliser la vitesse adaptée à votre disque.
- Avant de démarrer le produit pour la première fois, procédez comme suit :
 - a) Installez une batterie neuve et branchez les câbles de batterie. Reportez-vous à la section *Connexion et déconnexion de la batterie à la page 205*.

Remarque: Sur certains marchés, la batterie est installée lorsque vous achetez le produit.

- b) Définissez la langue adéquate et effectuez les autres réglages nécessaires sur l'IHM.
- Avant toute utilisation du produit, procédez comme suit :
 - a) Effectuez l'entretien quotidien. Reportez-vous à la section *Calendrier d'entretien à la page 191*.
 - b) Tracez des lignes pour toutes les découpes. Préparez soigneusement l'utilisation pour éviter toute blessure ou dégât.
 - c) Réglez les poignées de commande sur une position d'utilisation confortable. Reportez-vous à la section *Réglage de la position des poignées de commande à la page 179*.
 - d) Contrôlez les pointeurs réglables et réglez-les si nécessaire. Reportez-vous à la section *Contrôle des pointeurs réglables à la page 179*.

Disques de découpe



AVERTISSEMENT: N'utilisez pas un disque de découpe sur d'autres matériaux que ceux pour lesquels il a été conçu.



AVERTISSEMENT: Utilisez uniquement des disques diamantés pour la découpe à l'eau. Le disque diamanté doit être utilisable à la même vitesse ou à

une vitesse supérieure à la valeur indiquée sur la plaque signalétique du produit. Utilisez uniquement des disques diamantés conformes aux normes nationales ou régionales, par exemple EN 13236 ou ANSI B7.1.

Le fabricant du disque de découpe donne des avertissements et des recommandations pour l'utilisation et l'entretien adéquats du disque de découpe. Ces avertissements sont fournis avec le disque de découpe.

Disques diamantés



AVERTISSEMENT: Assurez-vous que le disque diamanté tourne dans le sens indiqué par les flèches sur celui-ci.

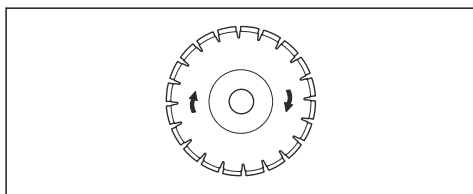

REMARQUE: Utilisez toujours un disque diamanté acéré.

Les disques diamantés se composent d'une âme en acier et de segments fabriqués à partir de diamants industriels. Il existe une large gamme de disques diamantés utilisés pour diverses applications. Assurez-vous d'utiliser le bon type de disque diamanté.

Pour aiguiser les disques diamantés

Les disques diamantés peuvent s'émousser si vous utilisez une pression d'avance incorrecte ou lorsque vous découpez des matériaux tels que du béton fortement armé. Si vous utilisez un disque diamanté émoussé, celui-ci surchauffe, ce qui peut causer le desserrage des segments diamantés.

- Réduisez la profondeur de coupe et la vitesse du moteur pendant un court moment pour affûter les diamants de la lame diamantée.

Disques diamant pour découpe à l'eau



AVERTISSEMENT: Utilisez toujours des brides de disque de dimensions spécifiées pour les dimensions du disque actuel. N'utilisez pas des brides de disque endommagées.

Pendant l'utilisation, la température du disque diamanté devient très élevée en raison des frottements. Si la température du disque diamanté devient trop élevée, la tension du disque risque de diminuer ou la tôle de se fissurer.

Laissez le disque diamanté refroidir avant de le manipuler.

- Les disques diamantés pour la découpe à l'eau doivent être utilisés avec de l'eau pour refroidir la tôle et les segments du disque diamanté lors de la découpe. Les disques diamantés pour la découpe à l'eau ne peuvent pas être utilisés à sec.
- Si vous utilisez des disques diamantés pour la découpe à l'eau sans eau, le disque diamanté risque de surchauffer. Cela entraîne des mauvaises performances, endommage le disque et constitue un risque pour la sécurité.

Installation et retrait du disque de découpe

Lisez la section *Configuration du produit pour différentes dimensions de disque* à la page 175 avant d'installer un disque de découpe.



AVERTISSEMENT: le disque de découpe est lourd. Au moins 2 personnes sont nécessaires pour cette procédure.



REMARQUE: assurez-vous que le disque de découpe tourne dans le sens indiqué par les flèches sur le disque de découpe.

1. Placez le commutateur de démarrage du moteur sur la position « I » (A).

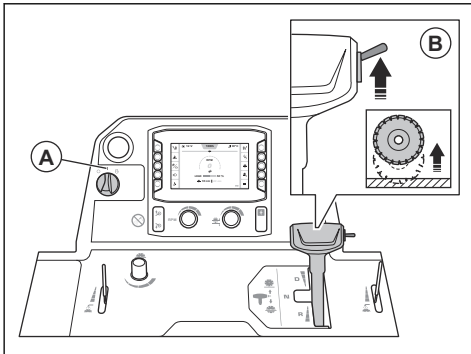

2. Poussez l'interrupteur (B) vers le haut pour soulever le disque de découpe.



AVERTISSEMENT: si un kit de lestage est installé sur le produit, éloignez vos jambes du kit de lestage

lorsque vous soulevez le disque de découpe. Il existe un risque de blessure.



AVERTISSEMENT: si la 5e roue est engagée, éloignez vos pieds de la 5e roue lorsque vous soulevez le disque de découpe. Risque de blessures par écrasement.

3. Placez le commutateur de démarrage du moteur sur la position « 0 » (C).

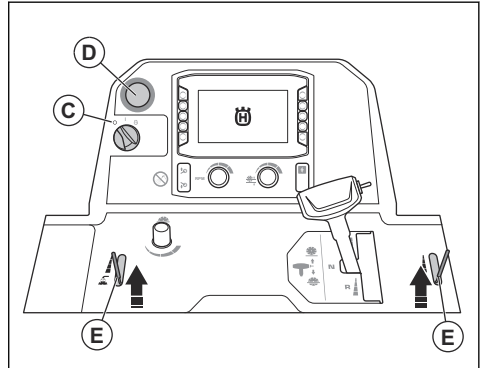

4. Appuyez sur le bouton d'arrêt de la machine (D).
5. Fermez le robinet d'eau (E).
6. Desserrez le ou les boulons avant du carter de disque et soulevez le loquet du carter de disque (F).

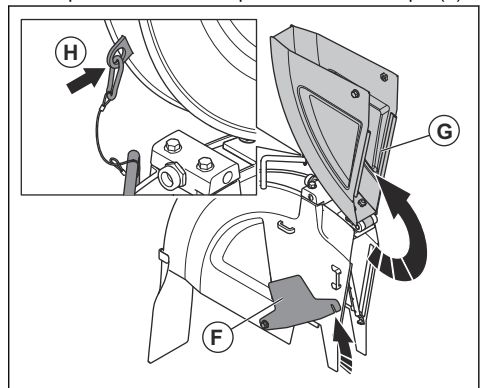

Remarque: les carters de disque de dimension 26–42 po sont dotés de 1 boulon. Les carters de disque de dimension 48–60 po sont dotés de 2 boulons.

7. Soulevez la partie avant du carter de disque (G) et verrouillez le carter de disque en position verticale à l'aide du câble et du mousqueton (H).

8. Retirez le boulon de l'axe de disque (I) et la rondelle (J).

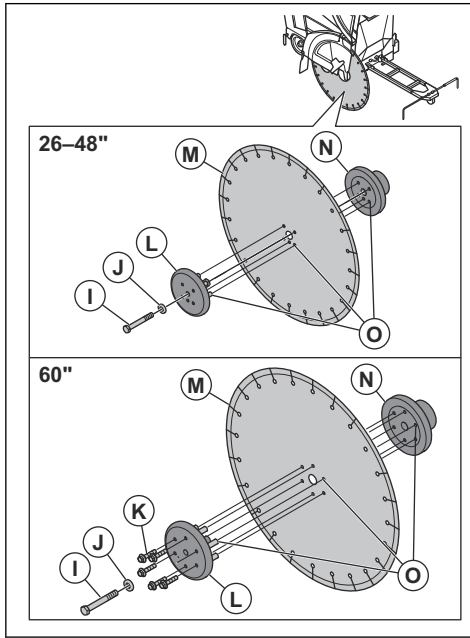

Remarque: Le boulon de l'axe de disque situé à droite du produit présente un filetage à gauche. Le boulon de l'axe de disque situé à gauche du produit présente un filetage à droite.

9. Pour les disques de dimension 60 po, retirez les 6 boulons (K).
10. Retirez la bride de disque extérieure (L).
11. Vérifiez que le boulon de l'axe de disque, les brides de disque, la rondelle plate et le mandrin de bride de disque ne sont pas endommagés. Remplacez les pièces usées ou endommagées.
12. Nettoyez les filetages et les surfaces de contact du boulon de l'axe de disque.



AVERTISSEMENT: la présence de pièces endommagées ou sales peut empêcher l'installation correcte du disque de découpe.

13. Installez le disque de découpe (M) sur le mandrin de bride extérieure.
14. Installez le disque de découpe et la bride extérieure dans la bride intérieure (N). Assurez-vous que les goupilles de blocage (O) passent à travers le disque et dans la bride intérieure.

15. Pour éliminer le jeu, tournez la bride extérieure et le disque de découpe dans le sens de rotation opposé à celui du disque de découpe.

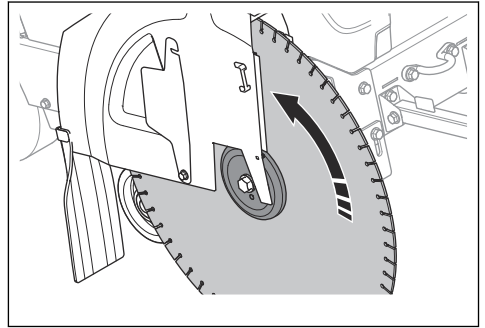

16. Placez le commutateur de démarrage du moteur sur la position « I » (P).

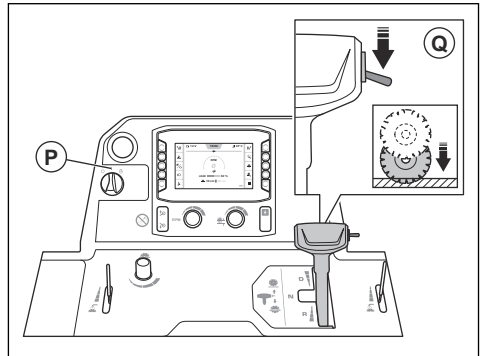

17. Poussez l'interrupteur (Q) vers le bas pour abaisser le disque de découpe jusqu'à ce qu'il touche la surface.



REMARQUE: n'abaissez pas le disque de découpe trop rapidement. Si le disque de découpe frappe la surface avec force, il peut être endommagé. Diminuez la vitesse à l'aide du bouton de réglage de la vitesse d'abaissement du disque.



REMARQUE: Ne laissez pas le poids avant du produit reposer sur le disque de découpe. Cela endommage le disque de découpe.

18. Installez la rondelle et le boulon d'axe de disque. Tenez fermement le disque de découpe pendant que vous serrez le boulon de l'axe de disque au couple approprié :

- a) Pour les filetages humides, serrez le boulon de l'axe de disque à 159 ft-lb/236.6 Nm minimum.

- b) Pour les filetages anti-grippage, serrez le boulon de l'axe de disque à 180 ft-lb/267.9 Nm minimum.
- c) Pour les filetages secs, serrez le boulon de l'axe de disque à 212 ft-lb/315.5 Nm minimum.

Remarque: La résistance entre le disque de découpe et le sol maintient le disque de découpe en place.

- 19. Pour les disques de dimension 60 po, serrez les 6 boulons qui maintiennent la bride de disque extérieure au couple de 59.7 ft-lb/81 Nm.
- 20. Abaissez le carter de disque avant et placez le loquet du carter de disque sur le boulon avant du carter de disque. Serrez le boulon avant du carter de disque.

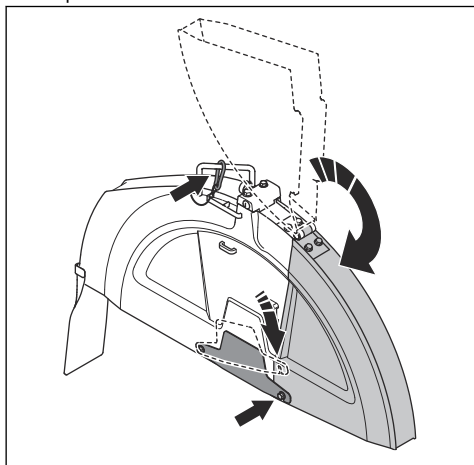

REMARQUE: Ne faites pas fonctionner le produit sans que le loquet du carter de disque soit engagé et sans que le boulon avant du carter de disque soit installé. N'utilisez pas le produit si les pièces sont endommagées.

- 21. Démarrez le produit et prêtez l'oreille pour repérer d'éventuels bruits anormaux. Si vous entendez des bruits anormaux, retirez le disque de découpe.
 - a) Vérifiez que le disque de découpe est correctement installé.
 - b) Vérifiez que le boulon de l'axe de disque est correctement serré.
 - c) Assurez-vous que le carter de disque est correctement installé. Reportez-vous à la section *Installation du carter de disque FS 7000D II (26-42 in.)* à la page 174 ou *Installation et retrait du carter de disque (FS 7000DL II, 48-60 po)* à la page 175.

- d) Examinez le disque de découpe pour repérer d'éventuels dommages. Remplacez-le s'il est endommagé.
- 22. Utilisez le produit pendant un certain temps, puis resserrez le boulon de l'axe de disque au couple correct.
- 23. Retirez le disque de découpe en procédant dans l'ordre inverse.



AVERTISSEMENT: lorsque vous retirez les disques diamantés, laissez le produit refroidir et utilisez des gants de protection. Après utilisation, les disques diamantés sont très chauds.

Installation du carter de disque FS 7000D II (26-42 in.)



REMARQUE: installez le carter de disque avec précaution. Le carter de disque est lourd.

- 1. Abaissez le carter de disque sur les supports. Reportez-vous aux étapes ci-dessous pour plus d'informations sur les supports à utiliser selon la dimension de votre carter de disque :

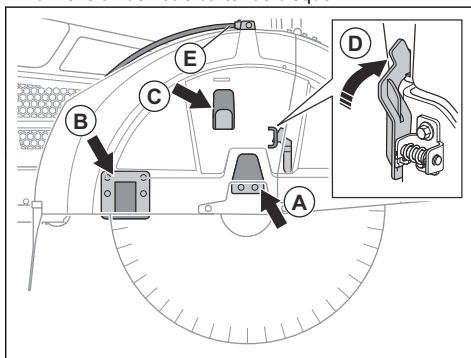

- a) Pour les carters de disque de 26 po, abaissez le carter de disque sur le support (A).
- b) Pour les carters de disque de 30 po, abaissez le carter de disque sur les supports (A) et (C).
- c) Pour les carters de disque de 36 po et de 42 po, abaissez le carter de disque sur les supports (A), (B) et (C).
- 2. Poussez le carter de disque vers le bas jusqu'à ce que le verrouillage du carter de disque (D) s'engage.
- 3. Branchez le tuyau d'eau (E).

Retrait du carter de disque FS 7000D II (26–42 in.)



REMARQUE: Retirez le carter de disque avec précaution. Le carter de disque est lourd et robuste.

1. Débranchez le tuyau d'eau (A) du carter de disque.

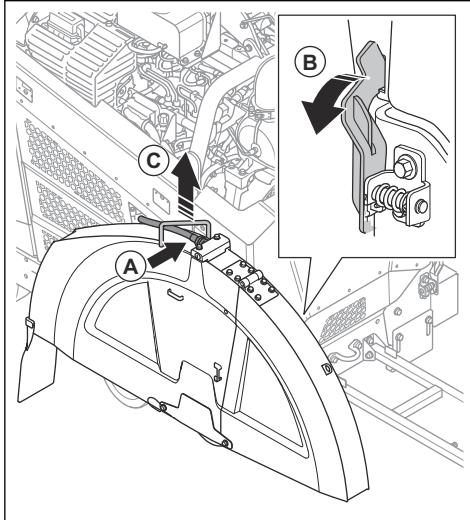

2. Avec la clé d'arbre de disque, tournez le dispositif de verrouillage du carter de disque (B) vers l'avant jusqu'à ce qu'il se désengage.
3. Soulevez le carter de disque au niveau de la poignée (C).

Installation et retrait du carter de disque (FS 7000DL II, 48–60 po)



REMARQUE: installez le carter de disque avec précaution. Le carter de disque est lourd.

1. Alignez les trous de vis du carter de disque (A) sur les trous de vis du produit (B).

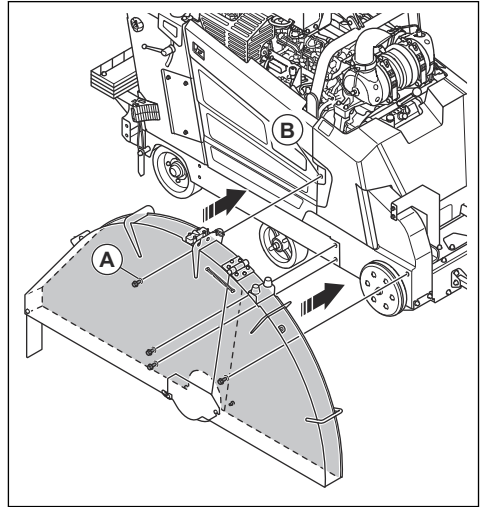

2. Installez les 4 boulons (C).

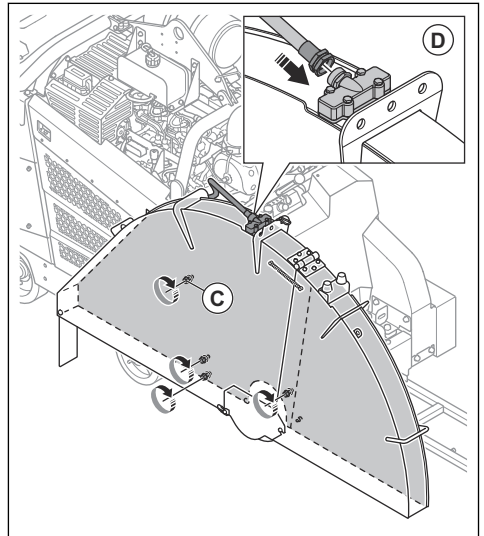

3. Branchez le tuyau d'eau (D).
4. Retirez le carter de disque en procédant dans l'ordre inverse.

Configuration du produit pour différentes dimensions de disque

Un produit équipé d'une boîte de vitesses à 1 rapport fonctionne avec 1 dimension de disque et 1 carter de disque spécifiques. Un produit équipé d'une boîte de vitesses à 3 rapports fonctionne avec une gamme de

dimensions de disque et 1 carter de disque spécifiques. Si vous remplacez le disque de découpe par un disque d'une dimension différente, il est nécessaire de modifier la configuration du produit.

Pour un produit équipé d'une boîte de vitesses à 1 rapport, remplacez ces pièces par des pièces de la dimension applicable pour le nouveau disque de découpe :

- Poulies d'arbre de disque
- Poulies de boîte de vitesses
- Flasques d'arbre de disque
- Courroies
- Carter de disque

Pour un produit équipé d'une boîte de vitesses à 3 rapports, il suffit de changer de vitesse si les dimensions du nouveau disque de découpe sont dans la même plage de dimensions que celle du disque de découpe remplacé. Si la plage de dimensions est différente, il est également nécessaire de remplacer les pièces de la liste sur un produit équipé d'une boîte de vitesses à 3 rapports.

Laissez votre revendeur vous aider à passer la commande des pièces nécessaires à votre configuration.

Configurations du produit

Le produit peut être configuré pour s'adapter à différentes tailles de disque.

- FS 7000D II peut être configuré pour des tailles de disque de 650 mm/26 po, 750 mm/30 po, 900 mm/36 po ou 1 000 mm/42 po.
- FS 7000DL II peut être configuré pour des tailles de disque de 1 200 mm/48 po ou 1 500 mm/60 po.

Accédez à « Menu principal » > « Système » > « Informations sur la boîte de vitesses et le disque » dans l'interface homme-machine pour plus d'informations.

Changement de vitesse sur un modèle à boîte de vitesses à 3 vitesses



REMARQUE: ne changez pas de vitesse lorsque le moteur est en marche ou avant de vérifier la configuration du produit. La boîte de vitesses risque d'être endommagée.



AVERTISSEMENT: Risque de brûlures. Laissez le silencieux refroidir avant de procéder à des changements de vitesse.

La boîte de vitesses dispose de 3 positions de vitesse et de 2 positions de point mort. Lorsque la boîte de vitesses est au point mort, le disque de découpe ne tourne pas lorsque le moteur est en marche.

1. Tournez le commutateur de démarrage du moteur en position « 0 ».
2. Assurez-vous que la dimension des poulies de la boîte de vitesses, des poulies de l'axe de disque et des brides de l'axe de disque est correcte pour la dimension du disque de découpe installé.
3. Vérifiez que la vitesse de l'axe de disque est correcte.
4. Desserrez le contre-écrou (A).

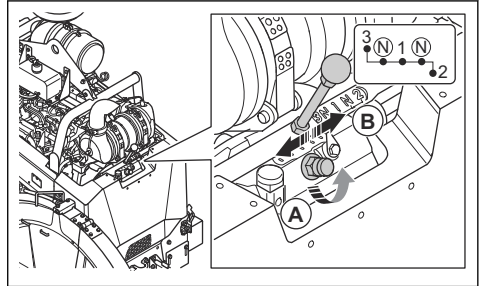

5. Tournez le vis de verrouillage de 2 tours dans le sens contraire des aiguilles d'une montre pour la desserrer.
6. Placez le levier de changement de vitesse (B) sur le rapport correspondant. S'il n'est pas facile de déplacer le levier de changement de vitesse, tournez l'axe de disque sur une petite distance.
7. Serrez la vis de verrouillage à la main.

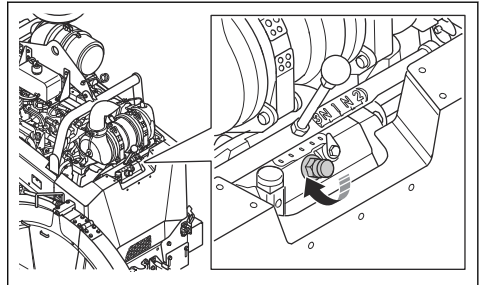

8. Serrez le contre-écrou à l'aide de la clé fournie.



REMARQUE: ne serrez pas trop le contre-écrou.

Changement de dimension du disque, modèle de boîte de vitesses à 1 vitesse

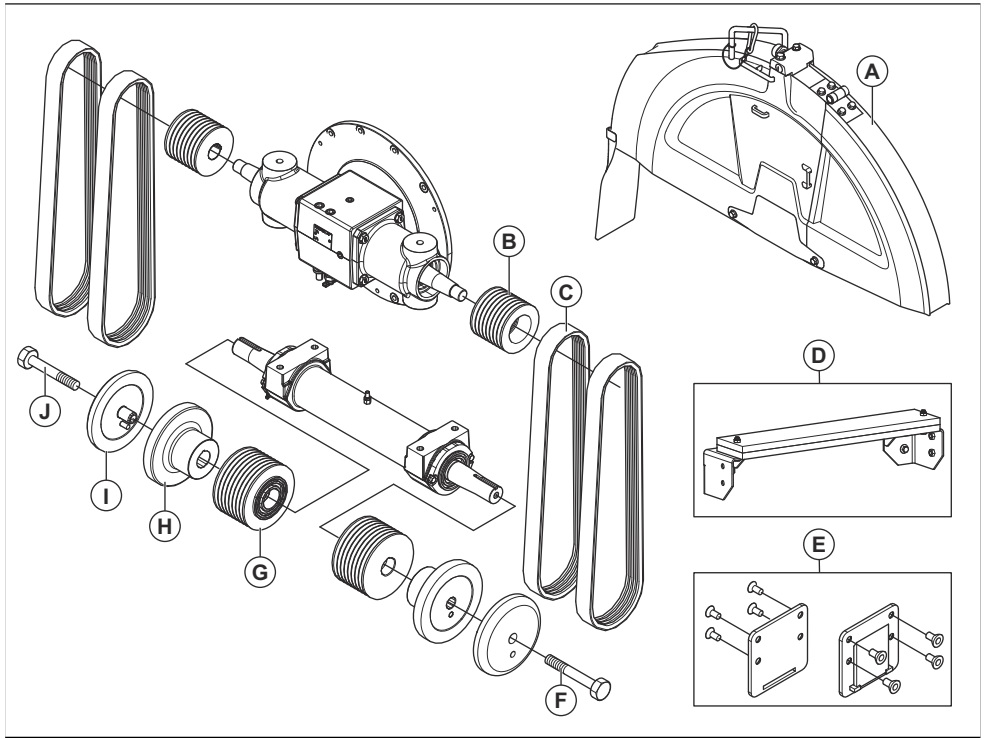

FS 7000D II, mm/po				
A	650/26	750/30	900/36	1 000/42
B	97/3,82	97/3,82	97/3,82	97
C	3VX450	3VX450	3VX470	3VX485
D	Non	Non	Non	Oui
E	Non	Non	Oui	Oui
F	HHCS 5/8-11×4,25 DROITE	HHCS 5/8-11×4,25 DROITE	HHCS 5/8-11×4,25 DROITE	HHCS 5/8-11×4,75 DROITE
G	106/4,14	115/4,53	138/5,43	162,5/6,4
H	127/5	127/5	152,5/6	178/7
I	127/5	127/5	152,5/6	178/7
J	HHCS 5/8-11×4,25 GAUCHE	HHCS 5/8-11×4,25 GAUCHE	HHCS 5/8-11×4,25 GAUCHE	HHCS 5/8-11×4,75 GAUCHE

Changement de dimension du disque, modèle de boîte de vitesses à 3 vitesses

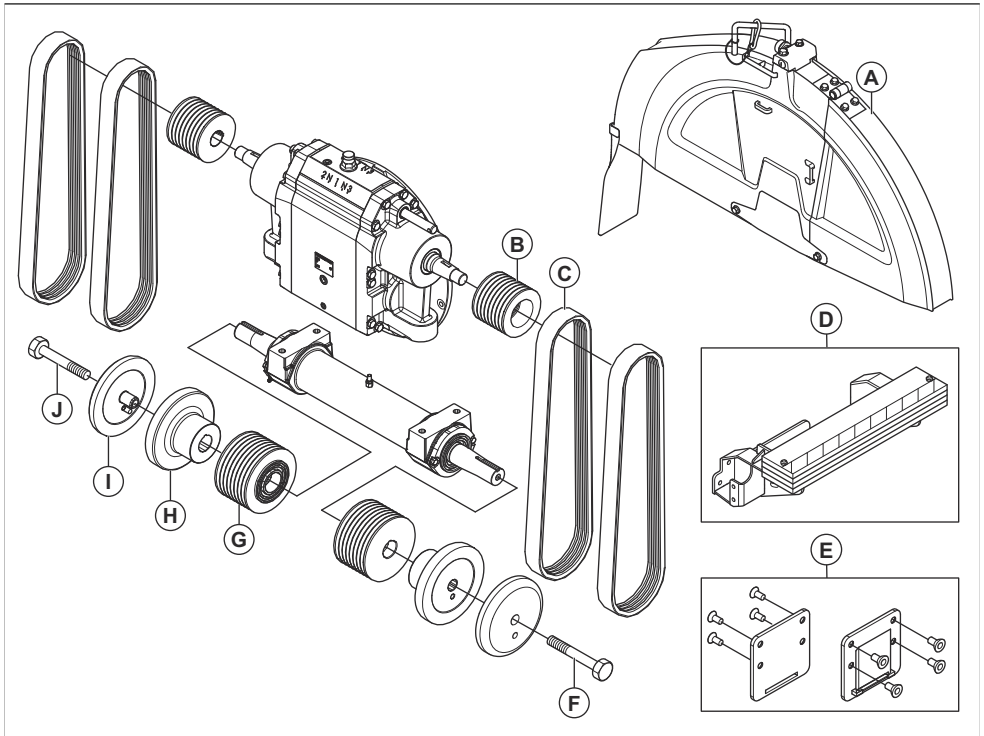

FS 7000D II, mm/po				
A	650/26	750/30	900/36	1 000/42
B	130/5,12	109/4,29	109/4,29	109/4,29
C	3VX570	3VX550	3VX560	3VX580
D	Non	Non	Non	Oui
E	Non	Non	Oui	Oui
F	HHCS 5/8-11×4,25 DROITE	HHCS 5/8-11×4,25 DROITE	HHCS 5/8-11×4,25 DROITE	HHCS 5/8-11×4,75 DROITE
G	106/4,17	106/4,17	121,5/4,78	146/5,75
H	127/5	127/5	152,5/6	178/7
I	127/5	127/5	152,5/6	178/7
J	HHCS 5/8-11×4,25 GAUCHE	HHCS 5/8-11×4,25 GAUCHE	HHCS 5/8-11×4,25 GAUCHE	HHCS 5/8-11×4,75 GAUCHE

	FS 7000DL II, mm/po	
A	1 200/48	1 500/60
B	109/4,29	130/5,12
C	3VX580	3VX670
D	Oui	Oui
E	Non	Non
F	HHCS 5/8-11×4,25 DROITE	HHCS 5/8-11×4,25 DROITE
G	162,5/6,4	236/9,29
H	203,2/8	254/10
I	203,2/8	254/10
J	HHCS 5/8-11×4,25 GAUCHE	HHCS 5/8-11×4,25 GAUCHE

Pour remplir le réservoir de carburant



REMARQUE: Utilisez toujours le type de carburant approprié. L'utilisation d'un carburant inapproprié endommage le produit.



REMARQUE: N'utilisez pas de biodiesel. Le biodiesel endommage les tuyaux de carburant.

- Utilisez le carburant diesel de type approprié. Reportez-vous à la section *Caractéristiques techniques à la page 217*. Pour plus d'informations sur le carburant, reportez-vous au manuel du moteur fourni par le fabricant du moteur.

Réglage de la position des poignées de commande

1. Pour régler la longueur des poignées de commande, desserrez le bouton de verrouillage (A).

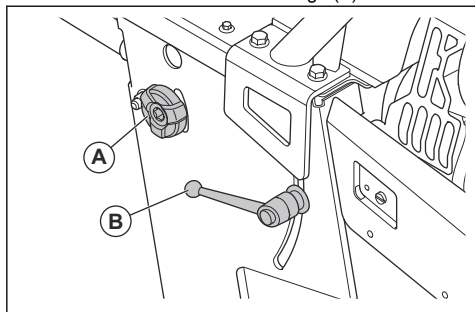

2. Réglez les poignées de commande à une longueur d'utilisation confortable.

3. Serrez le bouton de verrouillage (A).
4. Pour régler la hauteur des poignées de commande, tournez le levier de verrouillage (B) dans le sens contraire des aiguilles d'une montre.
5. Réglez les poignées de commande à une hauteur d'utilisation confortable.
6. Tournez le levier de verrouillage (B) dans le sens des aiguilles d'une montre pour verrouiller les poignées de commande en position.

Contrôle des pointeurs réglables

1. Placez une longue barre métallique droite ou équivalent à plat contre le disque de découpe.
2. Assurez-vous que le pointeur réglable (A) et le pointeur arrière (B) sont alignés avec le disque de découpe (C) et le repère (D) sur la surface.

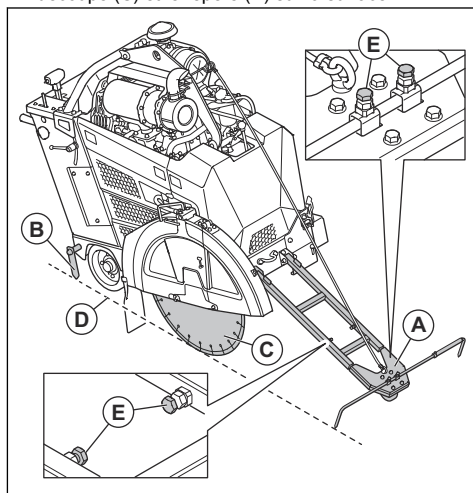

3. Si nécessaire, procédez comme suit pour régler les pointeurs réglables :
 - a) Réglez la longueur et la largeur du pointeur réglable à l'aide des vis (E).
 - b) Pour régler le pointeur arrière, tapez dessus avec un maillet.

Utilisation des cales de stationnement



AVERTISSEMENT: Ne stationnez pas le produit sur une pente ayant une inclinaison maximale supérieure à 10°.

Remarque: Les cales de stationnement sont disponibles en option pour les produits vendus en Amérique du Nord.

- Placez les cales de stationnement derrière les roues arrière si vous stationnez le produit orienté vers la montée.

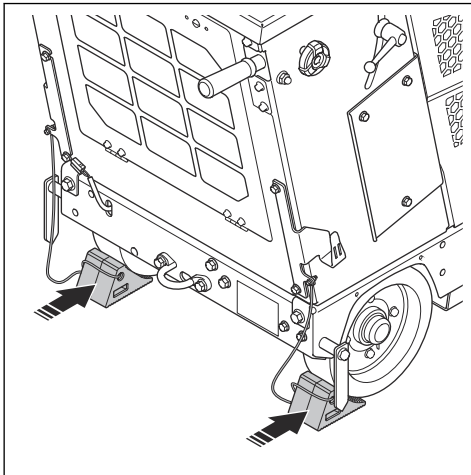

- Placez les cales de stationnement devant les roues arrière si vous stationnez le produit orienté vers la descente.

- Rangez les cales de stationnement sur les crochets de chaque côté du produit lorsqu'elles ne sont pas utilisées.

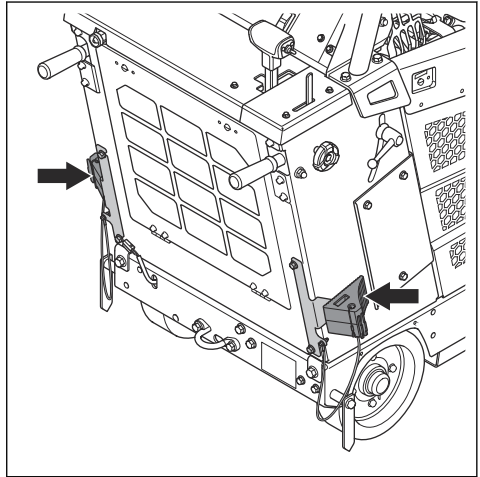

Accessoires

Si des accessoires sont installés sur votre produit, 2 boutons supplémentaires sont visibles sur l'interface homme-machine (IHM). Un pour les feux (A) et un pour la pompe à eau (B).

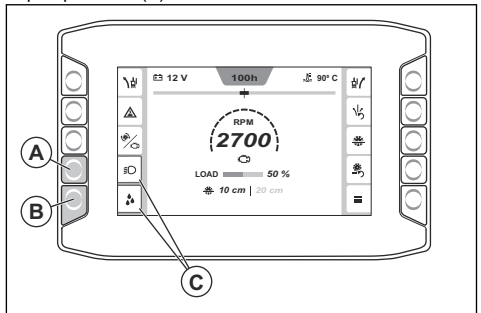

Appuyez sur le bouton situé à côté d'un accessoire pour activer ou désactiver les fonctionnalités de l'accessoire. Lorsqu'un accessoire est engagé, un témoin orange (C) s'affiche autour du symbole d'accessoire.

Engagement et désengagement de l'embrayage

1. Appuyez sur le bouton (A) pour engager l'embrayage. L'embrayage est engagé lorsque le témoin (B) du bouton d'embrayage s'allume. La couleur de la valeur de régime est blanche lorsque l'embrayage est engagé.

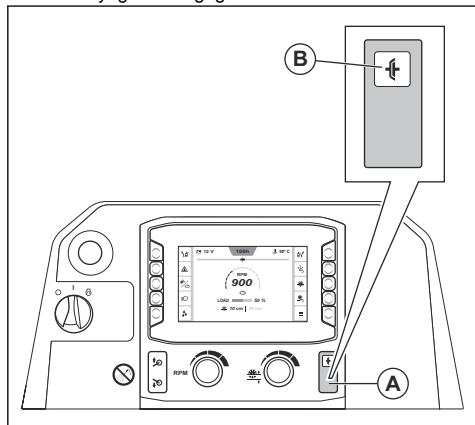

2. Appuyez à nouveau sur le bouton pour désengager l'embrayage. L'embrayage est désengagé lorsque le témoin du bouton d'embrayage s'éteint. La couleur de la valeur de régime est grise lorsque l'embrayage est désengagé.

Interface homme-machine (IHM)

Lorsque vous démarrez le produit, la vue d'accueil de l'IHM s'affiche. La vue d'accueil fournit différents types d'informations sur l'état du produit et permet d'accéder à différents sous-menus.

Fonction E-track

Pendant le fonctionnement, le disque de découpe provoque une résistance au mouvement en avant des roues arrière. Le produit peut ainsi tourner dans le même sens que le disque de découpe. Pour éviter une découpe mal alignée et réduire la fatigue de l'opérateur, l'angle de l'essieu arrière peut être ajusté à l'aide de la fonction E-track. Reportez-vous à la section *Réglage de l'essieu arrière avec la fonction E-track* à la page 182 pour plus d'informations sur la fonction E-track.

Réglage de l'essieu arrière avec la fonction E-track

Vous pouvez effectuer le réglage de l'essieu arrière avec la fonction E-track pendant le fonctionnement ou lorsque le produit est à l'arrêt.

- Appuyez sur les boutons de réglage E-track gauche et droit (A) pour régler l'essieu arrière. Appuyez plusieurs fois pour effectuer de petits réglages.

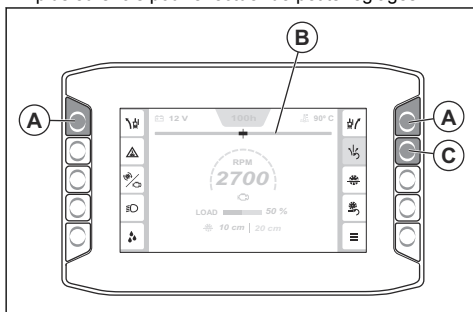

Remarque: La jauge E-track (B) sur l'IHM indique l'angle actuel de l'essieu arrière. Le réglage est enregistré lorsque le contact est coupé ou si le produit n'est plus alimenté.

- Observez le mouvement et la direction du produit pour vous assurer que le réglage est correct.
- Pour réinitialiser l'essieu arrière à l'angle central défini dans le système, appuyez sur le bouton de réinitialisation E-track (C).
- Pour revenir à l'angle réglé, appuyez à nouveau sur le bouton de réinitialisation E-track.
- Pour régler l'angle central défini dans le système, reportez-vous à la section *Réglage de l'angle central de la fonction E-track* à la page 184.

Engagement et désengagement l'interrupteur de sécurité d'eau

L'interrupteur de sécurité d'eau arrête le produit si vous perdez de la pression d'eau ou si vous êtes à court d'eau pendant le fonctionnement.



REMARQUE: Utilisez toujours de l'eau pendant l'utilisation du produit afin de maintenir la température des disques diamantés à un niveau bas. Le système de refroidissement à l'eau augmente également la durée de vie des disques diamantés et empêche l'accumulation de poussière.

- Appuyez sur le bouton (A) pour engager l'interrupteur de sécurité d'eau. Un témoin orange (B) s'affiche lorsque l'interrupteur de sécurité d'eau est engagé.

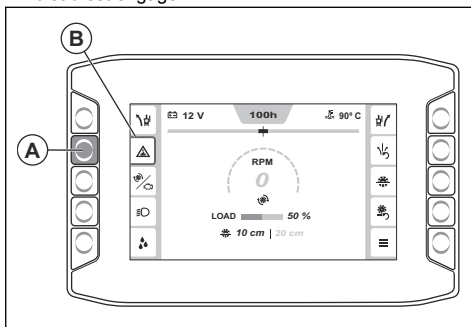

- Appuyez à nouveau sur le bouton pour désengager l'interrupteur de sécurité d'eau. Le témoin orange s'éteint lorsque l'interrupteur de sécurité d'eau est désengagé.

Jauge de régime

La jauge au centre de l'IHM (A) indique le régime du moteur ou du disque de découpe.

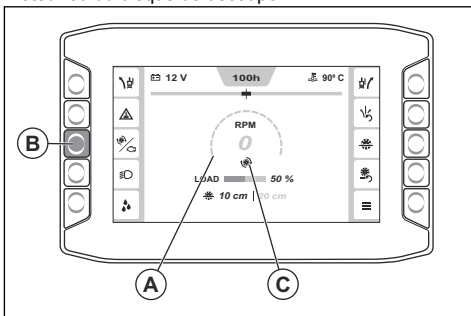

Appuyez sur le bouton (B) pour basculer entre les 2 modes. L'icône (C) indique si le régime correspond au moteur ou au disque de découpe. La couleur de la valeur de régime est blanche lorsque l'embrayage est engagé et grise lorsque l'embrayage est désengagé.

« Menu principal »

Appuyez sur le bouton (A) pour accéder au menu principal.

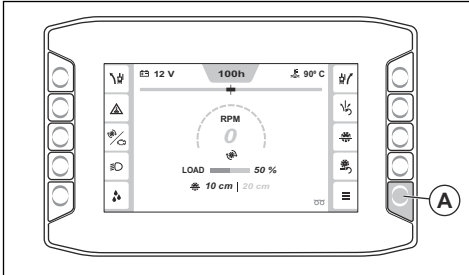

Dans le menu principal, vous pouvez accéder aux réglages et aux informations relatives à l'état de la machine, aux fonctions et au système. Reportez-vous à la section *Vue d'ensemble du « menu principal »* à la page 183 pour plus d'informations sur la structure du menu.

Vue d'ensemble du « menu principal »

- **État de la machine**, reportez-vous à la section « *État de la machine* » à la page 183.
 - Défauts actifs
 - Journal des défauts
 - Durée de fonctionnement
 - Menu du minuteur d'entretien
 - Réinitialiser le journal des défauts
- **Fonctions**, reportez-vous à la section « *Fonctions* » à la page 184.
 - Régénération
 - Étalonner E-track
- **Système**, reportez-vous à la section « *Système* » à la page 185.
 - Paramètres d'affichage
 - Luminosité
 - Langue
 - Unités
 - Code PIN
 - Réinitialiser les paramètres d'affichage
 - Informations sur le système
 - Machine
 - Moteur
 - Écran
 - Module de commande
 - Informations sur la boîte de vitesses et le disque
 - Licences tierces
 - Configuration machine
 - Fonctions supplémentaires
 - Réinitialiser l'intervalle d'entretien
 - Étalonner la profondeur de disque
 - Arrêt de ralenti bas

« État de la machine »

Le menu « État de la machine » (A) permet d'accéder à « Erreurs actives » (B), « Journal des erreurs » (C), « Durée de fonctionnement » (D), « Menu du minuteur d'entretien » (E) et « Réinitialiser le journal des défauts » (F).

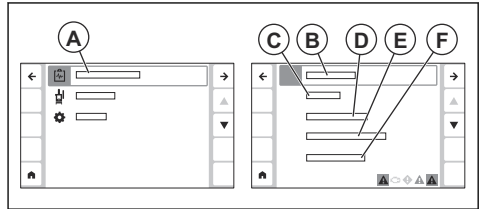

- « Défauts actifs » : affiche une liste des défauts détectés par le produit. Reportez-vous à la section *Différents types de messages sur l'écran à la page 184* pour plus d'informations
- « Journal des défauts » : affiche une liste de tous les défauts du produit depuis la dernière réinitialisation.
- « Temps de fonctionnement » : affiche des informations sur le temps de fonctionnement total, le temps de fonctionnement actuel et le temps restant jusqu'au prochain entretien. Vous pouvez également réinitialiser le temps de fonctionnement actuel dans ce menu.
- « Menu du compteur d'entretien » : affiche des informations sur les différents types de tâches d'entretien nécessaires pour le produit. Chaque tâche d'entretien dispose d'un temporisateur qui compte à rebours le temps restant jusqu'au prochain entretien. Dans le menu du compteur d'entretien, il est également possible de modifier l'intervalle pour chaque compteur d'entretien.
- « Réinitialiser le journal des défauts » : réinitialise le journal des défauts.

Menu « Défauts actifs »

Dans la barre inférieure (A) de l'IHM, vous pouvez voir les messages actifs.

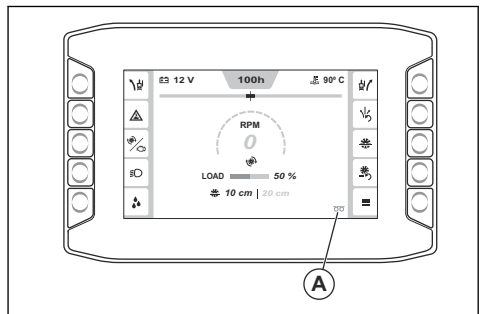

Accédez à « Menu principal » > « État de la machine » > « Défauts actifs » pour afficher une liste de tous les messages actifs. Le message le plus récent (B) figure en haut de la liste.

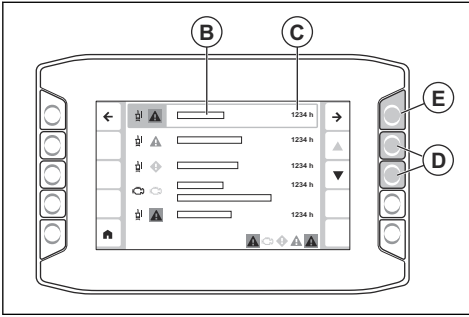

L'horodatage (C) indique l'heure de fonctionnement à laquelle le message est apparu. Naviguez à l'aide des flèches (D) pour monter et descendre dans la liste. Appuyez sur la flèche (E) pour afficher plus d'informations sur un message. Reportez-vous à la section *Différents types de messages sur l'écran* à la page 184 pour plus d'informations sur les différents types de messages qui peuvent apparaître sur l'IHM.

Différents types de messages sur l'écran

Il existe 4 types de messages qui peuvent s'afficher à l'écran pendant le fonctionnement :

- **Les messages d'information** vous aident et vous donnent des conseils sur l'utilisation du produit. Un message d'information s'affiche avec un symbole d'information blanc.
- **Les messages de mise en garde** indiquent que quelque chose est incorrect. Un message de mise en garde s'affiche avec un losange jaune.
- **Les messages d'avertissement** signalent des défauts ou des problèmes de sécurité pouvant provoquer des dommages mécaniques. Le produit s'arrêtera dans peu de temps. Un message d'avertissement s'affiche avec un symbole rouge.
- **Les messages d'erreur** s'affichent lorsque le produit s'arrête en raison d'un défaut ou d'un problème de sécurité. Un message d'erreur s'affiche avec un symbole blanc sur fond rouge.
- Un message comporte 5 parties : 1 symbole (A), informations sur le message (B), action du message (C), informations sur la marche à suivre (D) et horodatage (E).

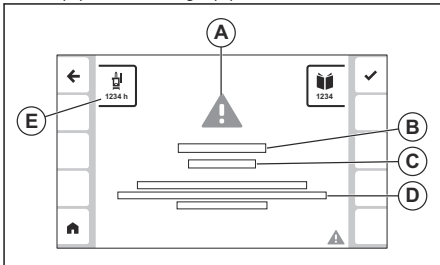

- Reportez-vous à la section *Procédure lorsqu'un message s'affiche à l'écran* à la page 184 pour

plus d'informations sur la marche à suivre lorsqu'un message s'affiche à l'écran.

Procédure lorsqu'un message s'affiche à l'écran

1. Suivez la procédure décrite dans le message à l'écran.
2. Appuyez sur le bouton à côté du symbole (A) pour fermer le message. Si le message ne réapparaît pas, vous pouvez continuer à utiliser le produit.

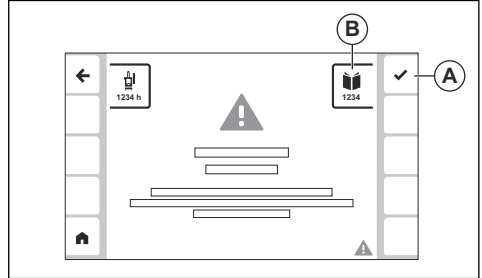

3. Si le message s'affiche à nouveau, notez le code (B) et reportez-vous à la section *Codes pour différents types de messages* à la page 208.

« Fonctions »

Le menu « Fonctions » (A) donne accès à « Régénération » (B) et « Étalonner E-track » (C).

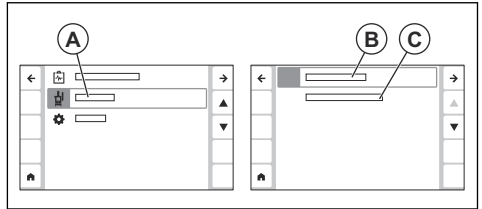

- « Régénération » : utilisez ce menu pour effectuer une régénération du produit. Reportez-vous à *Régénération* à la page 207 pour plus d'informations.
- « Étalonner E-track » : utilisez ce menu pour régler l'angle central de la fonction E-track. Reportez-vous à *Réglage de l'angle central de la fonction E-track* à la page 184 pour plus d'informations.

Réglage de l'angle central de la fonction E-track

1. Ajustez l'essieu arrière à l'aide de la fonction E-track jusqu'à ce que l'essieu arrière soit en position centrale. Reportez-vous à la section *Réglage de l'essieu arrière avec la fonction E-track* à la page 182.

2. Appuyez sur le bouton « Menu principal » (A).

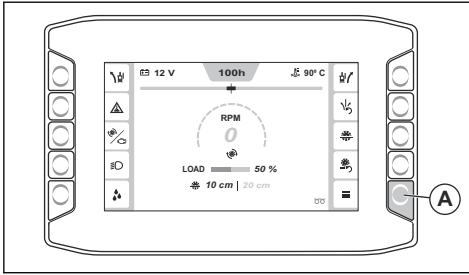

3. Sélectionnez « Fonctions » > « Étalonner E-track ».

L'angle central de la fonction E-track est réglé sur la position actuelle de l'essieu arrière.

« Système »

Le menu « Système » (A) donne accès aux paramètres d'affichage (B), aux informations système (C), aux informations sur la boîte de vitesses et le disque (D), à la configuration de la machine (E) et aux licences tierces (F).

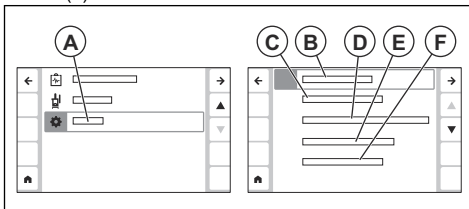

- « Réglages de l'écran » : utilisez ce menu pour modifier les paramètres de langue, de luminosité, d'unités et de code PIN. Vous pouvez également réinitialiser tous les réglages de l'écran dans ce menu.
- « Informations sur le système » : affiche des informations sur le produit, le moteur, l'IHM et le module de commande.
- « Informations sur la boîte de vitesses et le disque » : affiche des informations sur les meilleurs réglages pour différents types de disques et d'engrenages. Reportez-vous à la section *Recherche d'informations sur la bonne configuration de produit à la page 185*.
- « Configuration de la machine » : permet d'accéder aux menus « Fonctions supplémentaires », « Réinitialiser l'intervalle d'entretien », « Étalonner la profondeur de disque » et « Arrêt de ralenti bas ».
 - « Fonctions supplémentaires » : utilisez ce menu pour activer les accessoires du produit.
 - « Réinitialiser l'intervalle d'entretien » : utilisez ce menu pour réinitialiser l'intervalle d'entretien pour différents types de tâches d'entretien.
 - « Étalonner la profondeur de disque » : utilisez ce menu pour étalonner la butée de profondeur de disque. Soulevez le produit jusqu'à la position

la plus haute, puis appuyez sur le bouton de confirmation.

- « Arrêt de ralenti bas » : utilisez ce menu pour activer ou désactiver la fonction d'arrêt de ralenti bas.
- « Licences tierces » : fournit des informations sur les conditions de licence des différents logiciels tiers utilisés dans le logiciel de l'IHM.

Recherche d'informations sur la bonne configuration de produit

Pour configurer le produit en fonction de différentes dimensions de disque, il peut être nécessaire de remplacer différentes pièces du système d'entraînement de disque. Dans l'IHM, vous pouvez trouver des informations sur la configuration correcte du produit pour différentes dimensions de disque et modèles de boîtes de vitesses.

1. Appuyer sur le bouton « Menu principal » (A).

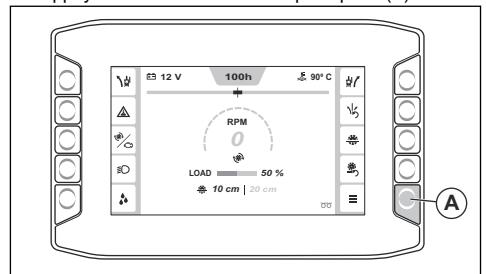

2. Sélectionnez « Système » > « Informations sur la boîte de vitesses et le disque ».
3. Utilisez les flèches (B) pour rechercher votre configuration de produit dans la liste et sélectionnez-la avec le bouton (C).

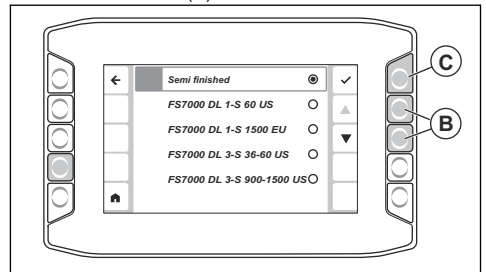

4. Un tableau s'affiche à l'écran avec le rapport correct (D), la dimension de disque correcte (E), la dimension de bride (F), le régime à charge de l'arbre de disque (G), la dimension de poulie d'arbre de disque (H), la vitesse nominale du moteur (I) et la dimension de poulie de vitesse du moteur (J) correspondant à la configuration de produit sélectionnée.

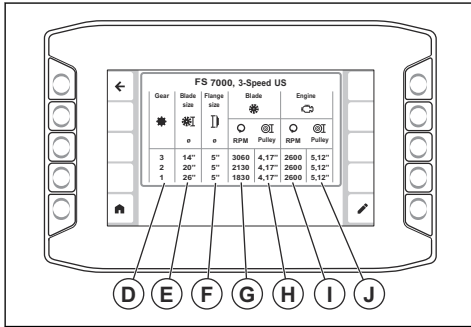

Remarque: La colonne pour le rapport de vitesse correct (D) n'est affichée que pour les produits à 3 vitesses.

Reportez-vous à la section *Changement de dimension du disque, modèle de boîte de vitesses à 1 vitesse à la page 177* ou *Changement de dimension du disque, modèle de boîte de vitesses à 3 vitesses à la page 178* pour obtenir des informations sur le réglage de votre produit à la configuration recommandée.

Butée de profondeur de disque

Utilisez la butée de profondeur de disque pour définir la profondeur de coupe maximale. La profondeur de coupe actuelle (A) et la butée de profondeur de disque (B) s'affichent sur la vue d'accueil de l'IHM. Appuyez sur le bouton (C) pour engager ou désengager la butée de profondeur de disque.

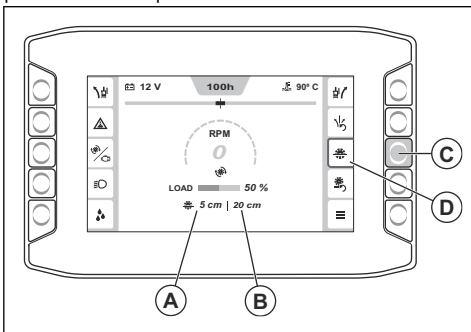

Pour régler la profondeur de coupe

1. Appuyez sur l'interrupteur (A) pour abaisser le disque de découpe jusqu'à ce qu'il touche la surface. Il s'agit de la position de départ de la profondeur de coupe.

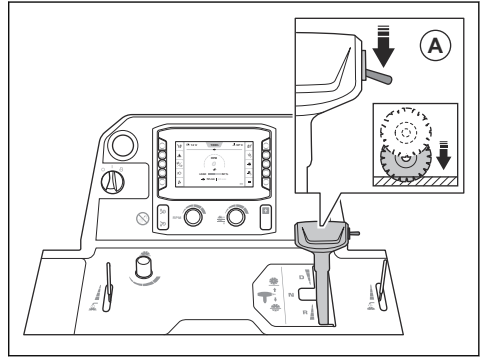

REMARQUE: n'abaissez pas le disque de découpe trop rapidement. Si le disque de découpe heurte la surface avec force, il risque d'être endommagé. Diminuez la vitesse à l'aide du bouton de réglage de la vitesse d'abaissement du disque.

2. Appuyez sur le bouton de réinitialisation de la profondeur de disque (B) sur le panneau de commande. La valeur de la profondeur de coupe (C) est réglée sur 0 cm/po.

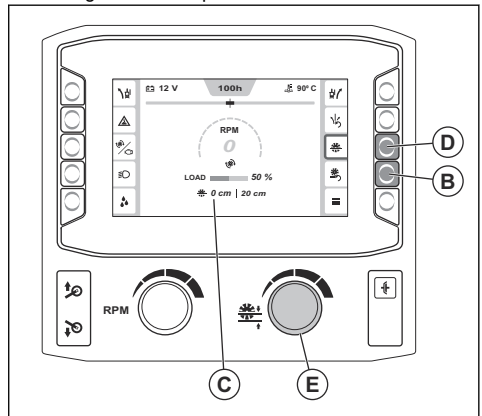

3. Appuyez sur le bouton ON/OFF de la butée de profondeur de disque (D) et maintenez-le enfoncé pour engager la fonction de butée de profondeur de disque.

4. Tournez le bouton de réglage de la butée de profondeur de disque (E) jusqu'à ce que la profondeur de coupe correcte s'affiche sur l'IHM. Pendant le fonctionnement, le disque de découpe n'est pas abaissé au-delà de la profondeur de coupe définie.



REMARQUE: vérifiez toujours que la profondeur de coupe est correcte. La butée de profondeur de disque vous aide à obtenir la profondeur de coupe correcte, mais ne donne qu'une indication de la valeur de profondeur.

5. S'il est nécessaire d'augmenter la profondeur de coupe pendant le fonctionnement, effectuez l'une des étapes suivantes :
 - a) Tournez le bouton de réglage de la butée de profondeur de disque pour régler une nouvelle profondeur de coupe.
 - b) Appuyez sur le bouton situé à côté du symbole de butée de profondeur de disque pour désengager la fonction.

Profondeurs de coupe maximales

La profondeur de coupe maximale dépend des dimensions de disque. Reportez-vous au tableau ci-dessous pour plus d'informations.

Dimensions, mm/po	Profondeur de coupe maximale, mm/po
650/26	262/10,5
750/30	312/12,5
900/36	374/15
1 000/42	411/17,5
1 200/48	498/20
1 500/60	623/25

Démarrage du produit

1. Raccordez le flexible d'admission d'eau à l'arrivée d'eau.

2. Fermez le robinet d'eau.

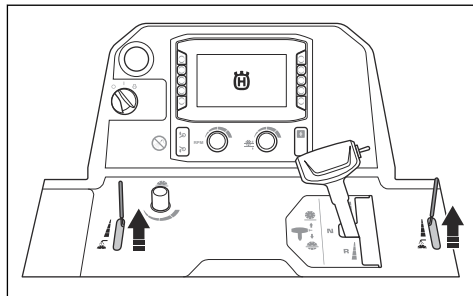

3. Placez le levier de commande de vitesse en position neutre.

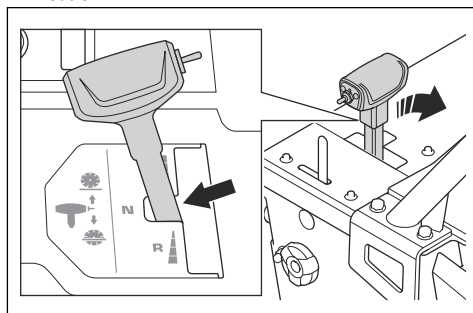

4. Tournez l'interrupteur de démarrage du moteur en position « I » (A).

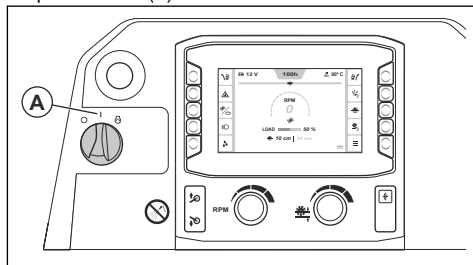

5. Si le symbole de préchauffage s'affiche sur l'IHM, attendez qu'il s'éteigne.
6. Tournez l'interrupteur de démarrage du moteur en position START (B) pour démarrer le moteur.

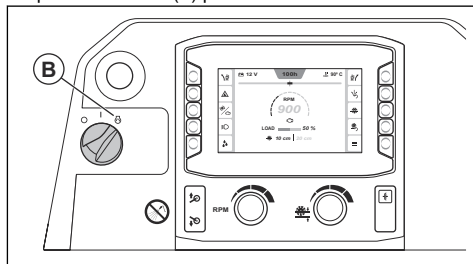

- Laissez le moteur tourner au régime de ralenti pendant 2 à 3 minutes jusqu'à ce que la température du moteur commence à augmenter.



REMARQUE: Ne laissez pas le moteur tourner au régime de ralenti inférieur lorsque le produit n'est pas en marche. Le régime de ralenti inférieur augmente la quantité de particules dans le moteur et réduit le temps entre les régénérations.

Utilisation du produit

- Tournez l'interrupteur de démarrage du moteur en position « I » (A).

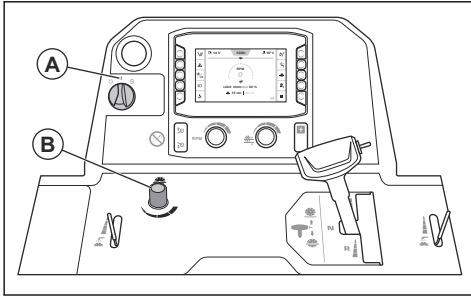

- Tournez le bouton (B) pour régler la vitesse d'abaissement du disque. Tournez-le dans le sens contraire des aiguilles d'une montre pour augmenter la vitesse et dans le sens des aiguilles d'une montre pour la réduire.
- Régalez la profondeur de coupe. Reportez-vous à la section *Pour régler la profondeur de coupe à la page 186*.
- Faites démarrer le produit. Reportez-vous à la section *Démarrage du produit à la page 187*.
- Engagez l'interrupteur de sécurité hydraulique. Reportez-vous à la section *Engagement et désengagement l'interrupteur de sécurité d'eau à la page 182*.

- Ouvrez la vanne d'eau (C).

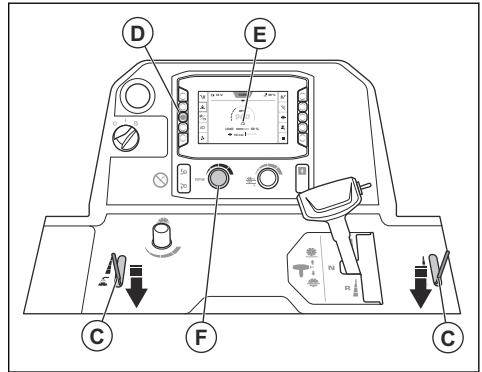

- Appuyez sur le bouton (D) et assurez-vous que le symbole du moteur (E) s'affiche sur l'IHM. Réglez le régime moteur à l'aide du bouton de réglage de vitesse (F).
- Observez la jauge de régime (G) et assurez-vous que la vitesse du moteur n'est pas supérieure à 1 200 tr/min.

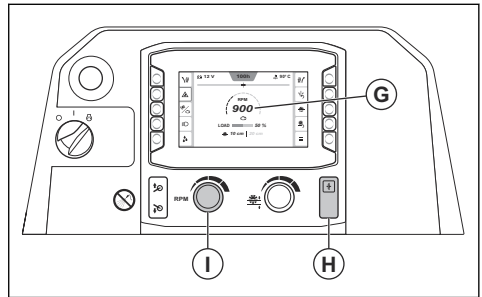

- Appuyez sur le bouton d'embrayage (H).
- Tournez le bouton de réglage de vitesse (I) dans le sens des aiguilles d'une montre pour augmenter la vitesse du moteur jusqu'au régime maximal.
- Gardez le pointeur réglable, le pointeur arrière et le disque de découpe sur le repère pendant toute la durée de fonctionnement.

12. Appuyez sur l'interrupteur (J) pour abaisser le disque de découpe.

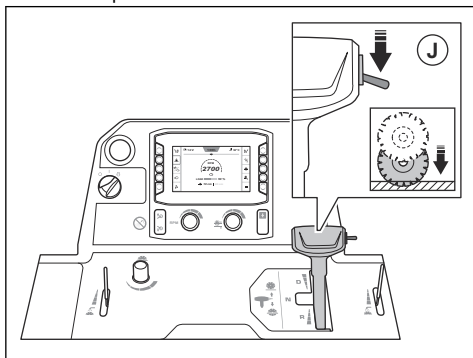

REMARQUE: Si vous abaissez le disque de découpe dans une coupe qui n'est pas complètement terminée, alignez-la avec précision afin d'éviter d'endommager le disque de découpe.

13. Poussez le levier de commande de vitesse vers l'avant pour un déplacement de la scie vers l'avant ou tirez-le pour un déplacement vers l'arrière. Plus vous appuyez sur le levier de commande de vitesse, plus la vitesse augmente.

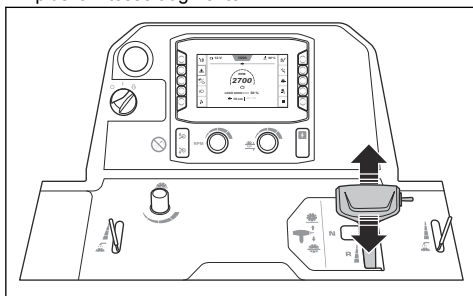

14. Écoutez le bruit du moteur. Utilisez le levier de commande de vitesse pour adapter la vitesse aux conditions de sciage.
15. Après 2 m/7 pi, arrêtez le produit et contrôlez la coupe. Réglez l'essieu arrière si le produit ne coupe pas droit. Reportez-vous à la section *Réglage de l'essieu arrière avec la fonction E-track* à la page 182.

16. Lorsque l'opération est terminée, placez le levier de commande de vitesse en position neutre.

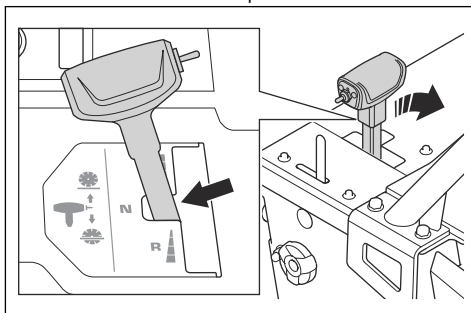

17. Appuyez sur l'interrupteur (K) jusqu'à ce que le disque de découpe soit au-dessus de la surface.

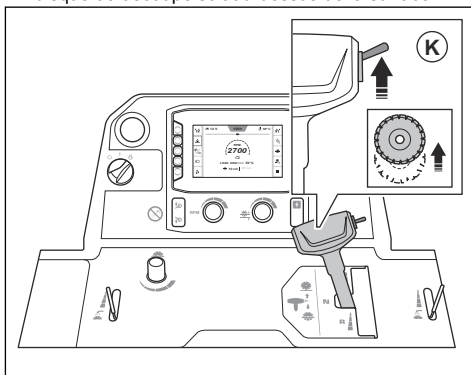

AVERTISSEMENT: Si un kit de lestage est installé sur le produit, éloignez vos jambes de celui-ci lorsque vous soulevez le disque de découpe. Il existe un risque de blessure.



AVERTISSEMENT: Si l'attelage est engagé, gardez vos pieds à l'écart de celui-ci lorsque vous soulevez le disque de découpe. Risque de blessures par écrasement.

18. Tournez le bouton de réglage de vitesse (L) en position de ralenti bas.

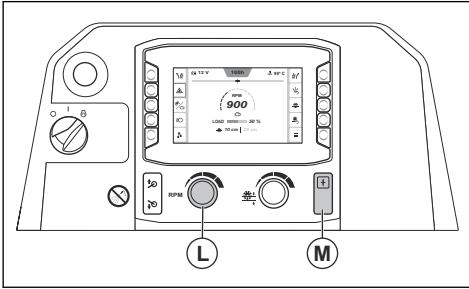

19. Appuyez sur le bouton d'embrayage (M).

Fonctionnement direct du produit

Pendant le fonctionnement, le disque de découpe provoque une résistance au mouvement en avant des roues arrière. Le produit peut ainsi tourner dans le même sens que le disque de découpe. Pour éviter une coupe courbée, il est possible de régler l'angle de l'essieu arrière avec la fonction E-track. Reportez-vous à la section *Réglage de l'essieu arrière avec la fonction E-track* à la page 182.

Utilisation de la technique de travail correcte

- Restez à l'écart de la trajectoire de la lame lorsque le moteur est en marche. La position correcte de l'opérateur se situe entre les poignées.

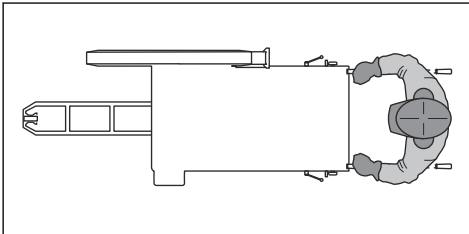

- Examinez fréquemment la lame de coupe pour détecter des fissures et pièces cassées survenues pendant la journée de travail. N'utilisez pas de disque découpeur endommagé.



AVERTISSEMENT: Arrêtez le moteur avant d'examiner la lame de coupe.

- Ne meulez pas avec le côté de la lame de coupe. La lame de coupe peut se casser et blesser l'utilisateur ou les personnes qui se trouvent à proximité. N'utilisez que le côté tranchant.
- Ne pliez/tordez pas la lame de coupe pendant la coupe.
- Assurez-vous que la lame de coupe se déplace librement et ne se coince pas dans la coupe.

Arrêt du produit

1. Tournez le bouton de réglage de vitesse (A) en position de ralenti bas.

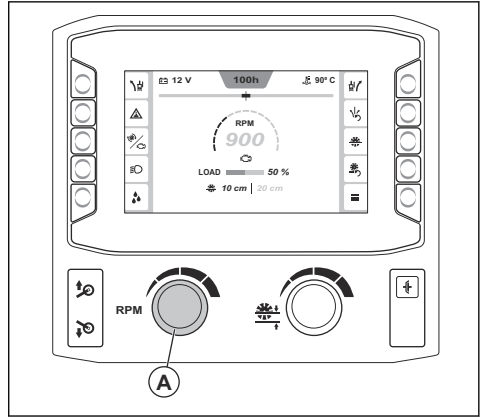

2. Fermez le robinet d'eau.

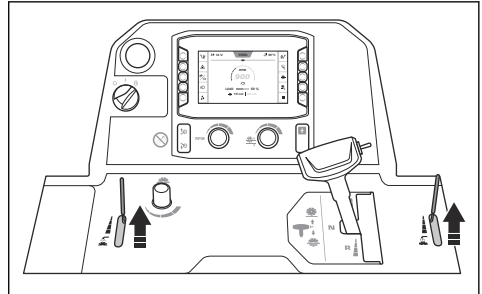

3. Laissez le moteur fonctionner au régime de ralenti pendant 2 à 3 minutes.
4. Tournez l'interrupteur de démarrage du moteur en position « 0 » (B). Appuyez sur le bouton d'arrêt de la machine (C) si la lame ne s'arrête pas lorsque l'on tourne le contacteur de démarrage du moteur.

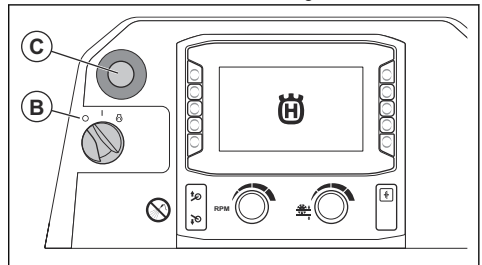

5. Placez les poignées de commande dans la position la plus courte.



AVERTISSEMENT: Le disque de découpe continue de tourner pendant un moment après l'arrêt du moteur. N'arrêtez

pas le disque de découpe avec vos mains.
Vous pourriez vous blesser gravement.

Entretien

Introduction



AVERTISSEMENT: assurez-vous de lire et de comprendre le chapitre sur la sécurité avant de procéder à l'entretien du produit.

Une formation spécifique est nécessaire pour effectuer tous les travaux d'entretien et de réparation du produit. Nous garantissons la disponibilité de réparations et d'un entretien professionnels. Si votre concessionnaire n'est pas un atelier spécialisé, demandez-lui des informations à propos de l'atelier spécialisé le plus proche.

Pour les pièces de rechange, contactez Husqvarna votre concessionnaire ou votre atelier spécialisé

À faire avant l'entretien

- Garez le produit sur une surface plane et arrêtez le moteur. Appuyez sur le bouton d'arrêt de la machine sur le panneau de commande pour empêcher tout démarrage accidentel pendant l'entretien.

- Éliminez toute trace d'huile et de saleté autour du produit. Enlevez les objets indésirables.
- Signalez clairement la zone d'entretien pour avertir les personnes à proximité que des travaux d'entretien sont en cours.
- Gardez les extincteurs, le matériel médical et un téléphone de secours à proximité.

Calendrier d'entretien

* = Entretien général effectué par l'opérateur. Les instructions ne sont pas mentionnées dans ce manuel d'utilisation.

X = Les instructions sont mentionnées dans ce manuel d'utilisation.

O = Contactez un atelier spécialisé Husqvarna.

Entretien	Tous les jours et après un transport	Toutes les 50 h	Toutes les 100 h eures	Toutes les 250 h eures	Toutes les 500 h eures	Une fois par an	Toutes les 6 000 h eures
Nettoyez le produit.	X						
Contrôlez le niveau de liquide de refroidissement moteur.	X						
Contrôlez le niveau d'huile moteur.	X						
Contrôlez tous les tuyaux et colliers de serrage. Vérifiez que les tuyaux ne frottent pas contre d'autres tuyaux ou pièces du produit.	*						
Nettoyez le filtre à air extérieur.	X						
Contrôlez les capots de protection et les carters de disque.	X						
Vidangez l'eau de la boîte de vitesses.	X						
Vérifiez l'approvisionnement en eau du disque de découpe.	X						
Vidangez le séparateur d'eau du filtre à carburant.	X						
Lubrifiez le pivot du cylindre hydraulique.	X						
Nettoyez le filtre à air du radiateur.		X					

Entretien	Tous les jours et après un transport	Toutes les 50 h	Toutes les 100 h eures	Toutes les 250 h eures	Toutes les 500 h eures	Une fois par an	Toutes les 6 000 h eures
Contrôlez les courroies trapézoïdales.	X						
Lubrifiez les roues avant.	X						
Lubrifiez l'attelage. (applicable uniquement aux produits dotés d'un attelage.)	X						
Remplacez l'huile moteur et le filtre à huile. ²⁰			X				
Lubrifiez les roulements de pivot de l'arbre avant.			X				
Vérifiez que les roues, les moyeux de roue et les cales de stationnement ne sont pas endommagés et qu'ils sont correctement installés.			*				
Examinez le tuyau du filtre à air et les colliers de serrage.			*				
Contrôlez le niveau d'huile hydraulique.			X				
Remplacez le filtre à carburant.			X				
Remplacez le filtre du circuit hydraulique.				X			
Lubrifiez l'axe de disque.				X			
Lubrifiez le roulement de l'arbre arrière.				X			
Remplacez l'huile hydraulique.					X		
Changez l'huile dans la boîte de vitesses.					X		
Remplacez le liquide de refroidissement moteur.					X		
Remplacez les filtres à air.						X	
Contrôlez le liquide de refroidissement moteur et vérifiez que le mélange est correct.						X	
Remplacez le bouton d'embrayage.							O
Remplacez le relais d'embrayage.							O
Remplacez l'interrupteur de démarrage du moteur.							O

Nettoyage du produit



AVERTISSEMENT: utilisez des lunettes de protection. Lorsque vous nettoyez avec un nettoyeur haute pression, de la poussière et des matières nocives peuvent être éjectées du produit.

- Laissez le produit refroidir avant de le nettoyer.

- Assurez-vous que le capot de la boîte à relais et à fusibles est correctement installé avant de nettoyer le produit.
- Ne nettoyez pas les composants électriques avec de l'eau.
- Utilisez un produit de nettoyage doux. Portez des gants de protection pour éviter toute irritation de la peau.
- Utilisez un nettoyeur à haute pression pour nettoyer le produit.

²⁰ La première fois après 50 h d'utilisation.

Nettoyage du radiateur



REMARQUE: Respectez les instructions. Une procédure incorrecte peut endommager les ailettes de refroidissement.

- Nettoyez les ailettes de refroidissement avec de l'air comprimé.
- Si nécessaire, utilisez un nettoyeur haute pression et un agent de nettoyage doux.
- Pulvérisiez directement sur le radiateur, parallèlement aux ailettes de refroidissement.
- Respectez une distance minimale de 40 cm (15,75 po) entre les ailettes de refroidissement et la buse du nettoyeur haute pression ou le flux d'air.

Nettoyage du panneau de commande



REMARQUE: N'utilisez pas de nettoyeur haute pression pour nettoyer le panneau de commande.

- Nettoyez les composants électriques avec un chiffon ou de l'air comprimé.
- Nettoyez le panneau de commande avec un chiffon humide.

Nettoyage du moteur

- Respectez une distance minimale de 40 cm (15,75 po) entre la buse d'une part, et le moteur et ses composants d'autre part.
- Faites attention lorsque vous nettoyez le moteur, en particulier à proximité de composants électriques. Ne pulvérisiez pas d'eau directement sur les composants électriques.
- Ne dirigez pas l'eau directement dans le tuyau d'échappement ou le filtre à air du moteur.

Nettoyage du filtre à air du radiateur



REMARQUE: N'utilisez pas le produit sans filtre à air de radiateur installé.

- Nettoyez le filtre à air du radiateur avec de l'eau et du savon.

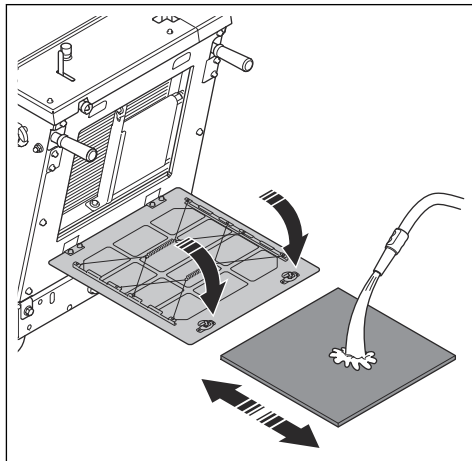

- Remplacez tout filtre à air de radiateur endommagé.

Nettoyage du filtre à air extérieur



AVERTISSEMENT: Utilisez une protection respiratoire homologuée lors du nettoyage du filtre à air. Mettez au rebut les filtres à air usés de manière appropriée. La poussière présente dans le filtre à air est dangereuse pour la santé.



AVERTISSEMENT: ne nettoyez pas le filtre à air à l'air comprimé. Cette action endommage le filtre à air et augmente le risque d'inhalation de poussière dangereuse.

Il n'est pas nécessaire de nettoyer le filtre à air intérieur.

1. Examinez l'indicateur de filtre à air (A). Si l'indicateur de filtre à air est rouge, il est nécessaire de nettoyer le filtre à air extérieur.

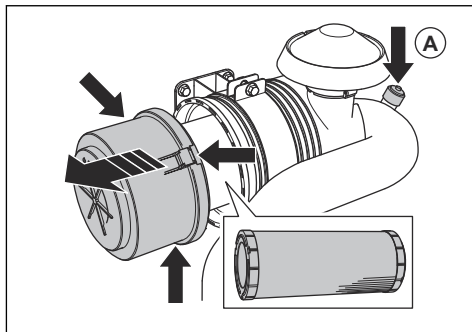

2. Ouvrez les 3 colliers du boîtier de filtre à air et retirez le boîtier de filtre à air.
3. Retirez le filtre à air et assurez-vous qu'il n'est pas endommagé.
4. Tapotez le filtre à air contre une surface dure ou utilisez un aspirateur pour retirer les particules.



REMARQUE: Ne laissez pas l'embout de l'aspirateur toucher la surface du filtre à air. Conservez une petite distance de sécurité. La surface fragile du filtre à air sera endommagée en cas de contact avec des objets.

5. Remplacez les joints endommagés.
6. Examinez le tuyau du filtre à air et ses colliers de serrage.
 - a) Remplacez les pièces endommagées.
 - b) Serrez les colliers desserrés.
7. Installez le filtre à air extérieur.
8. Installez le boîtier de filtre à air et fermez les 3 colliers.

Remarque: Si les 3 colliers du carter du filtre à air ne peuvent pas être fermés, le filtre à air extérieur n'est pas correctement installé.

Si le préfiltre ne peut pas être entièrement nettoyé ou s'il est endommagé, il doit être remplacé. Reportez-vous à la section *Remplacement des filtres à air* à la page 196.

Procédure après le nettoyage du produit

- Séchez les bornes électriques avec de l'air comprimé.
- Laissez le produit sécher complètement avant de démarrer le moteur.

Contrôle des tuyaux et des colliers de serrage

- Recherchez les fuites sur les tuyaux du circuit d'alimentation en carburant, du circuit hydraulique et du circuit de refroidissement.
- Vérifiez que les tuyaux ne sont ni usés, ni endommagés, notamment s'ils frottent contre d'autres tuyaux ou pièces du produit.
- Remplacez les tuyaux endommagés.
- Serrez les colliers de serrage desserrés.

Vérification de l'approvisionnement en eau du disque de découpe FS 700D II

1. Desserrez le boulon avant du carter de disque et soulevez le loquet du carter de disque (A).

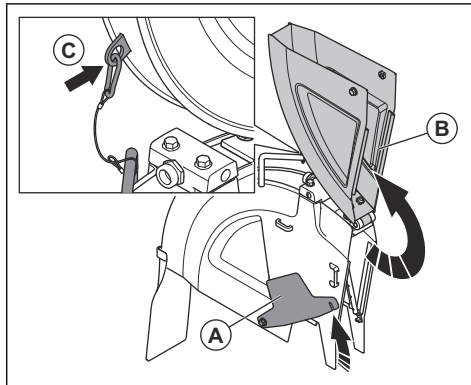

2. Soulevez le carter de disque avant (B) et verrouillez-le en position verticale à l'aide d'un câble et d'un mousqueton (C).
3. Ouvrez le robinet d'eau.

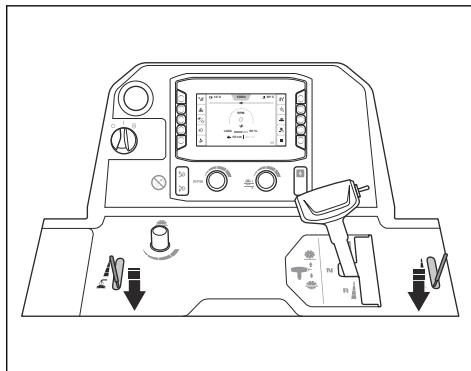

- Assurez-vous que les jets d'eau sortent directement des orifices et de chaque côté du disque de découpe.

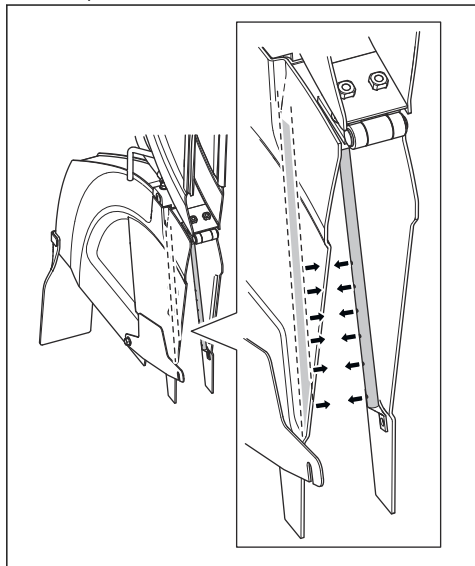

- Assurez-vous qu'il n'y a pas de fuites dans les conduites d'eau.
- Remplacez les conduites d'eau si elles sont endommagées.

Vérification de l'approvisionnement en eau du disque de découpe FS 700DL II

- Soulevez la partie avant du carter de disque.

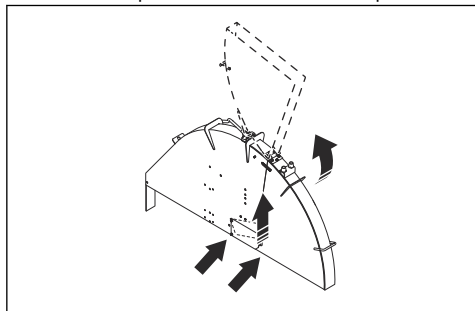

- Verrouillez le carter de disque en position verticale à l'aide d'un crochet à ressort.

- Ouvrez le robinet d'eau.

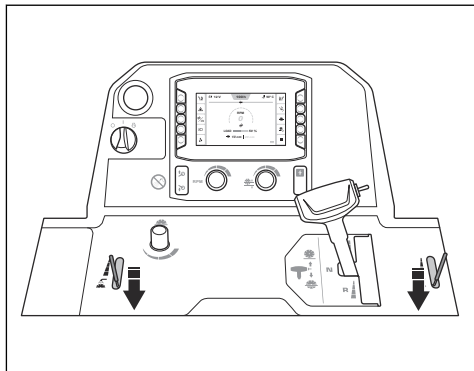

- Assurez-vous que les jets d'eau sortent directement des orifices et de chaque côté du disque de découpe.

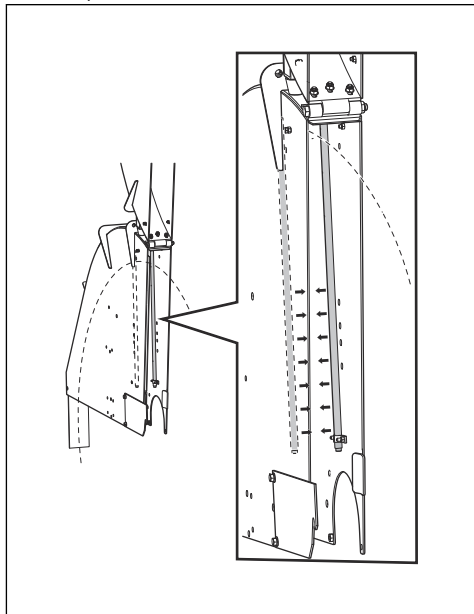

- Assurez-vous qu'il n'y a pas de fuites dans les conduites d'eau.
- Remplacez les conduites d'eau si elles sont endommagées.

Vidange de la boîte de vitesses



REMARQUE: L'eau présente dans la boîte de vitesses peut provoquer des dommages en raison de la corrosion et du gel.

1. Tournez la valve de vidange de la boîte de vitesses dans le sens contraire des aiguilles d'une montre pour l'ouvrir.

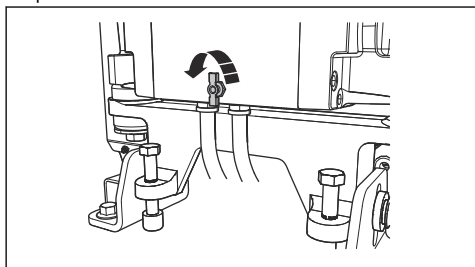

2. Tournez la valve de vidange de la boîte de vitesses dans le sens des aiguilles d'une montre pour la fermer.

Vidange du séparateur d'eau du filtre à carburant

1. Placez un récipient sous le tuyau au bas du séparateur d'eau du filtre à carburant.
2. Tournez l'interrupteur de démarrage du moteur en position « 1 » (A). Ne démarrez pas le moteur.

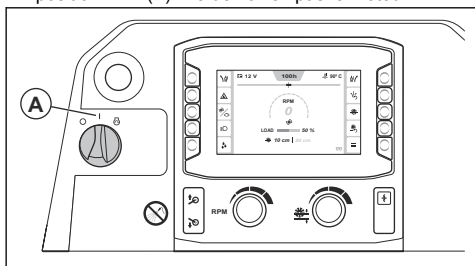

3. Laissez la pompe à carburant fonctionner pendant environ 15 secondes pour augmenter la pression dans le circuit d'alimentation en carburant.
4. Tournez l'interrupteur de démarrage du moteur en position « 0 » (B).

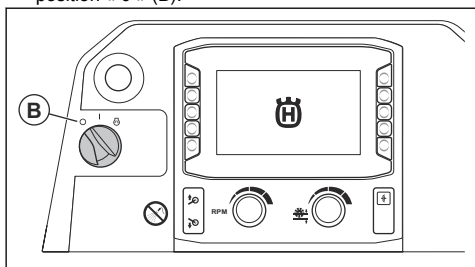

5. Desserrez le robinet (C) et vidangez l'eau du séparateur d'eau dans le récipient.

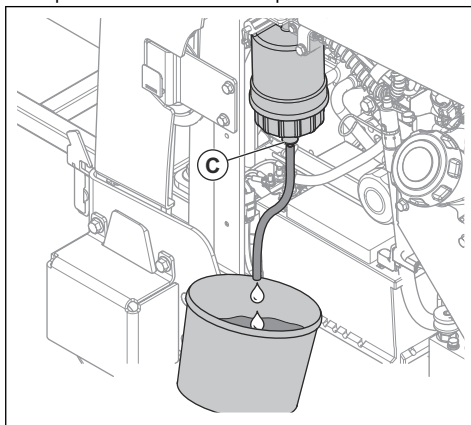

6. Serrez le robinet.
7. Éliminez l'eau comme un déchet chimique. Reportez-vous à la section *Mise au rebut* à la page 216.

Remplacement des filtres à air

1. Retirez le boîtier de filtre à air (A).

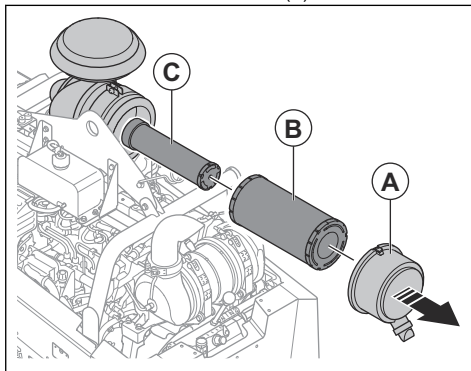

2. Retirez le filtre à air extérieur (B) et le filtre à air intérieur (C).
3. Installez les filtres à air en procédant dans l'ordre inverse.

Remplacement du filtre du circuit hydraulique

1. Assurez-vous que le produit est de niveau.

- Retirez le filtre du circuit hydraulique et mettez-le au rebut.

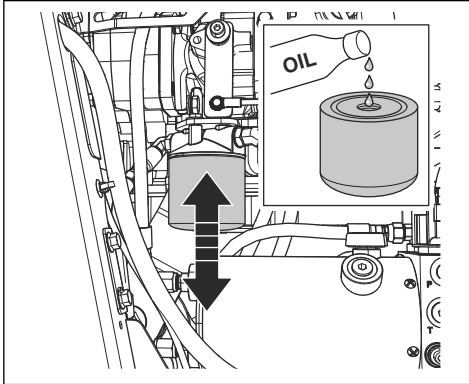

- Remplissez d'huile un nouveau filtre du circuit hydraulique. Reportez-vous à la section *Caractéristiques techniques* à la page 217 pour connaître le type d'huile approprié.
- Lubrifiez le joint avec quelques gouttes d'huile.
- Installez le filtre du circuit hydraulique.
- Contrôlez le niveau d'huile hydraulique. Reportez-vous à la section *Contrôle du niveau d'huile hydraulique* à la page 199.

Contrôle des courroies trapézoïdales

- Retirez le couvercle avant.
- Tirez et relâchez les courroies trapézoïdales une à la fois. Les courroies doivent émettre un son long et non court.

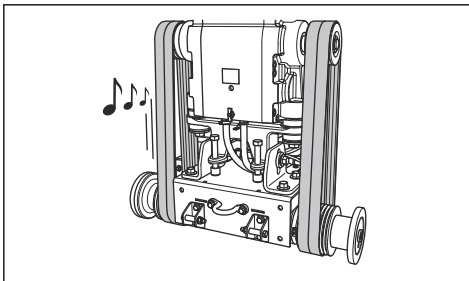

- Si les courroies trapézoïdales émettent un son long et clair, la tension est correcte.
 - Si les courroies trapézoïdales ne produisent qu'un son court, la tension est trop faible. Reportez-vous à la section *Augmentation de la tension des courroies trapézoïdales* à la page 197.
- Examinez les courroies trapézoïdales à la recherche d'usure et de dommages. Remplacez les courroies trapézoïdales endommagées.



REMARQUE: Ne remplacez pas seulement l'une des courroies trapézoïdales. Remplacez toujours les 4 courroies trapézoïdales en même temps.

- Installez le capot avant.

Augmentation de la tension des courroies trapézoïdales



REMARQUE: La tension des nouvelles courroies trapézoïdales doit être augmentée après les 2-4 premières heures de fonctionnement.

- Retirez le couvercle avant.
- Desserrez les 2 boulons de verrouillage avec la clé d'arbre de disque.

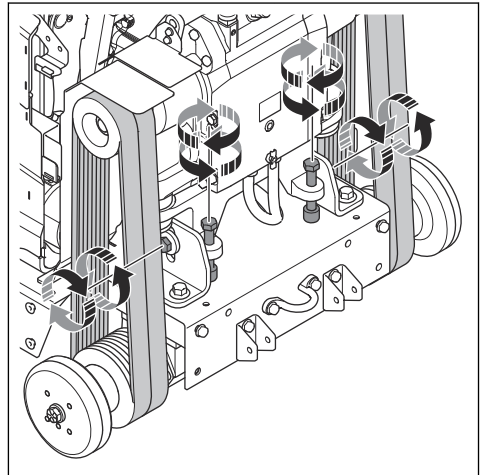

- Tournez les boulons de tension de courroie dans le sens des aiguilles d'une montre jusqu'à ce que les courroies trapézoïdales soient serrées.



REMARQUE: Tournez les 2 boulons de tension de courroie de manière égale. La tension des 2 courroies trapézoïdales doit être identique.

- Contrôlez les courroies trapézoïdales. Reportez-vous à la section *Contrôle des courroies trapézoïdales* à la page 197.
 - Si la tension des courroies trapézoïdales est trop faible, tournez un peu plus les boulons de tension de la courroie.
 - Répétez cette procédure jusqu'à ce que la tension de la courroie trapézoïdale soit correcte.
- Serrez les 2 boulons de verrouillage.

- Desserrez les boulons de tension de courroie dans le sens contraire des aiguilles d'une montre d'environ 1/16e de tour.

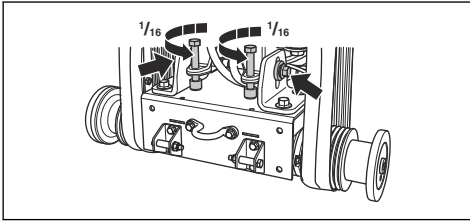

REMARQUE: Assurez-vous que les 4 courroies trapézoïdales présentent la même tension. Ne réglez pas trop la tension des courroies trapézoïdales.

- Installez le capot avant.

Vérification des roues

- Examinez les roues à la recherche d'usure ou de dommages. Remplacez les roues et les moyeux s'ils sont endommagés ou usés.

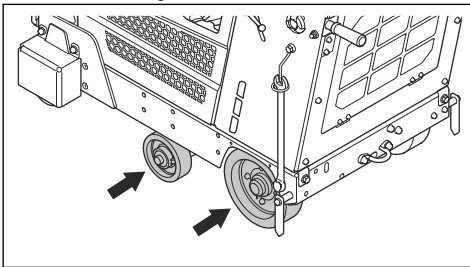

- Examinez si les moyeux et les roues arrière sont desserrés. Resserrez les vis et écrous.

Pour contrôler le niveau d'huile moteur

Pour lire correctement le niveau d'huile, le produit doit être dans la bonne position.

- Assurez-vous que le disque de découpe est déposé et que le produit est à niveau lorsque vous examinez le niveau d'huile moteur.

- Déposez la jauge du réservoir d'huile.

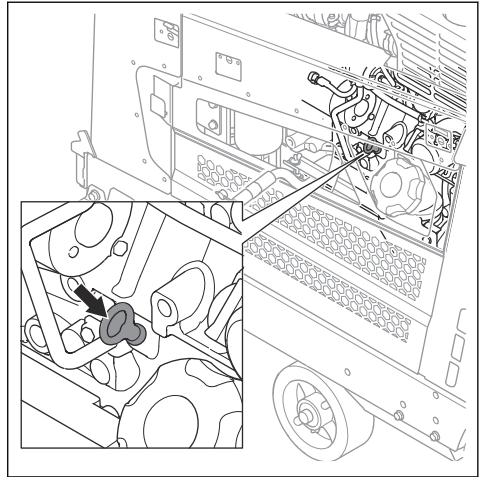

- Nettoyez l'huile sur la jauge.
- Remplacez la jauge complètement dans le réservoir d'huile.
- Retirez la jauge.
- Inspectez le niveau d'huile sur cette dernière. Assurez-vous que le niveau d'huile moteur se situe entre les marques indiquées sur la jauge.

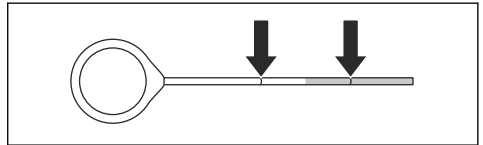

- Si le niveau d'huile est bas, faites l'appoint d'huile moteur et contrôlez à nouveau le niveau d'huile. Reportez-vous à la section *Caractéristiques techniques* à la page 217 pour connaître le type d'huile moteur approprié.

Remplacement de l'huile moteur et du filtre à huile moteur

- Placez un capot sur la batterie pour éviter tout déversement d'huile sur la batterie.

2. Déposez le bouchon (A) du tuyau de vidange d'huile moteur.

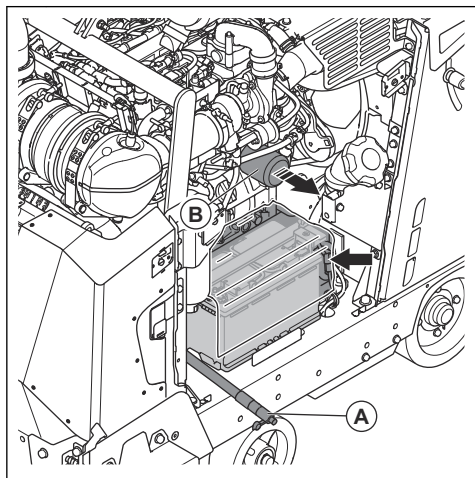

3. Ouvrez la vanne et pliez le tuyau pour vidanger l'huile moteur.
4. Déposez le filtre à huile moteur (B) et mettez-le au rebut.
5. Fermez la vanne.
6. Remplissez un nouveau filtre à huile moteur avec de l'huile et installez le filtre à huile moteur sur le produit.
7. Ouvrez un bouchon de réservoir d'huile et remplissez le circuit avec de l'huile moteur. Reportez-vous à la section *Caractéristiques techniques* à la page 217 pour connaître le type d'huile approprié.

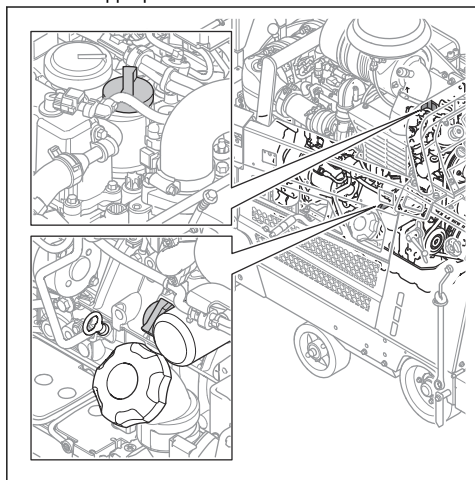

Remarque: Il y a 2 bouchons de réservoir d'huile pour l'huile moteur.

Contrôle du niveau d'huile hydraulique

1. Déposez le bouchon de l'orifice d'inspection du réservoir hydraulique. Reportez-vous à la section *Présentation du produit, côté droit FS 7000D II* à la page 153 ou *Présentation du produit, côté droit FS 7000DL II* à la page 155 pour connaître l'emplacement du réservoir hydraulique.

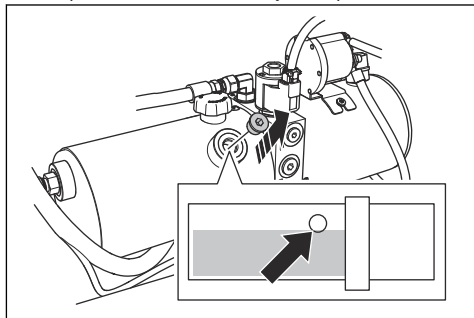

2. Assurez-vous que le niveau d'huile se situe au niveau du bord inférieur de l'ouverture du réservoir hydraulique.
3. Si nécessaire, déposez le bouchon du réservoir hydraulique et remplissez le réservoir hydraulique jusqu'à ce que le niveau d'huile soit correct. Reportez-vous à la section *Caractéristiques techniques* à la page 217 pour connaître le type d'huile approprié.

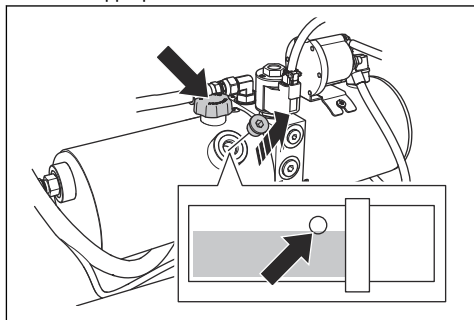

REMARQUE: Ne remplissez pas excessivement. De l'huile peut sortir de l'orifice d'inspection.

4. Posez le bouchon du réservoir hydraulique.
5. Posez le bouchon sur l'orifice d'inspection du réservoir hydraulique.

Pour remplacer l'huile hydraulique

1. Déposez le bouchon de l'ouverture d'inspection du réservoir hydraulique.

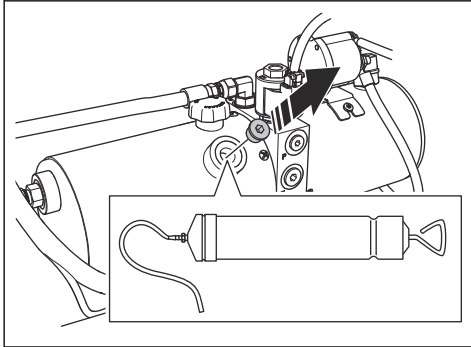

2. Utilisez une pompe à huile manuelle pour vidanger l'huile par le biais de l'ouverture d'inspection du réservoir hydraulique.
3. Remplacez le filtre du circuit hydraulique. Reportez-vous à la section *Remplacement du filtre du circuit hydraulique* à la page 196.

Contrôle du niveau de liquide de refroidissement moteur



AVERTISSEMENT: le récipient du liquide de refroidissement moteur est sous pression.



AVERTISSEMENT: Risque de brûlures. Laissez le moteur refroidir avant d'ouvrir le couvercle de liquide de refroidissement moteur.

1. Assurez-vous que le moteur est froid.
2. Retirez le couvercle de liquide de refroidissement moteur.

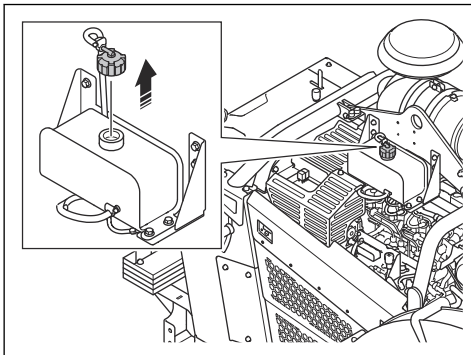

3. Regardez dans le réservoir de liquide de refroidissement. Le niveau de liquide de refroidissement est correct lorsqu'il se situe au début du tuyau dans le réservoir de liquide de refroidissement.
4. Si le niveau de liquide de refroidissement moteur est trop bas, remplissez jusqu'à ce que le niveau soit correct. Reportez-vous à la section *Caractéristiques techniques* à la page 217 pour connaître le type et le mélange corrects de liquide de refroidissement moteur.

Remplacement du liquide de refroidissement moteur



AVERTISSEMENT: Risque de brûlures. Laissez le moteur refroidir avant d'ouvrir le couvercle de liquide de refroidissement moteur.

1. Assurez-vous que le moteur est froid.
2. Retirez le couvercle arrière.
3. Placez une extension sur la valve.

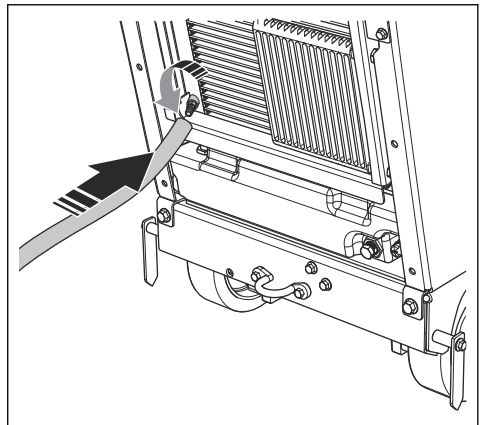

4. Ouvrez la valve.

- Retirez le couvercle de liquide de refroidissement moteur et laissez le liquide de refroidissement moteur s'écouler du système.

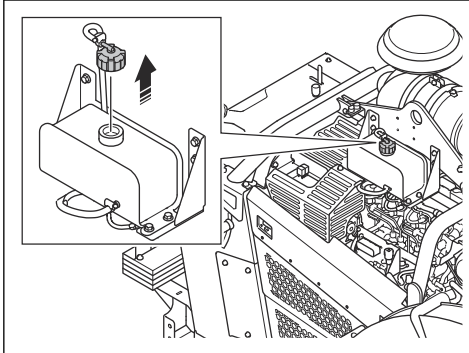

- Fermez la valve.
- Versez du liquide de refroidissement moteur jusqu'à ce que le niveau atteigne le début du tuyau dans le réservoir de liquide de refroidissement. Reportez-vous à la section *Caractéristiques techniques à la page 217* pour connaître le type et le mélange corrects de liquide de refroidissement moteur.



REMARQUE: Ne préparez pas le mélange directement dans le réservoir. Il est plus facile d'obtenir le mélange 50/50 adapté si le mélange est préparé dans un récipient.

Remplacement de l'huile dans la boîte de vitesses

- Retirez le bouchon (A) de la fenêtre d'observation à l'avant du produit.

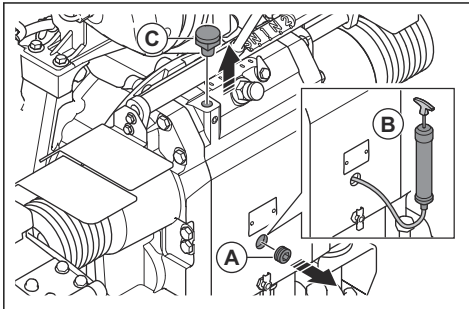

- Utilisez une pompe à huile (B) pour vidanger l'huile par la fenêtre d'observation.
- Retirez la vis (C).
- Remplissez le tube d'huile tout en observant par la fenêtre d'observation. Le niveau d'huile est correct lorsque de l'huile commence à sortir de l'orifice pour le bouchon (A).

- Installez le bouchon (A) et la vis (B).

Remplacement du filtre à carburant



AVERTISSEMENT: Portez des gants de protection pour éviter toute irritation de la peau. Du carburant peut provenir du filtre à carburant et se déposer sur la peau.

- Fermez la valve du préfiltre. Pour plus d'informations, reportez-vous au manuel du moteur.
- Tournez le filtre à carburant dans le sens contraire des aiguilles d'une montre pour le déposer.
- Remplacez le filtre à carburant. Reportez-vous à la section *Caractéristiques techniques à la page 217*.
- Remplissez le filtre à carburant neuf avec du carburant diesel.
- Lubrifiez le joint avec quelques gouttes de carburant diesel.

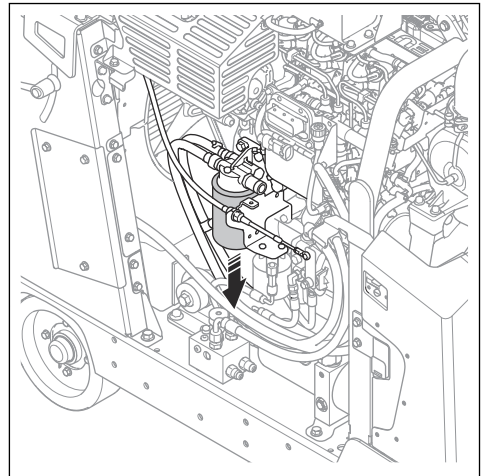

- Installez le filtre à carburant.
- Ouvrez la valve du préfiltre avant de démarrer le moteur.

Lubrification du produit FS 7000D II

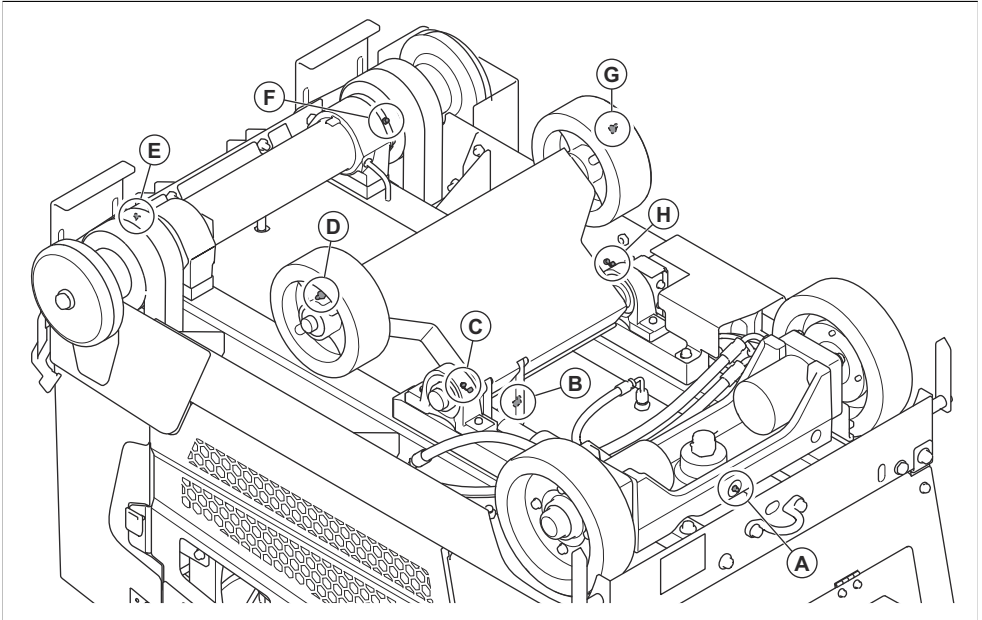

1. Retirez le disque de découpe du produit. Reportez-vous à la section *Installation et retrait du disque de découpe à la page 172*.
2. Nettoyez le raccord de graissage (A). Remplacez-le s'il est cassé ou obstrué.
3. Poussez de la graisse dans le raccord de graissage (A).
4. Poussez l'interrupteur vers le haut pour soulever le produit.

lorsque vous soulevez le disque de découpe. Il existe un risque de blessure.



AVERTISSEMENT: si la 5e roue est engagée, éloignez vos pieds de la 5e roue lorsque vous soulevez le disque de découpe. Risque de blessures par écrasement.

5. Placez 2 chandelles sous l'essieu avant.
6. Abaissez le produit sur les chandelles.

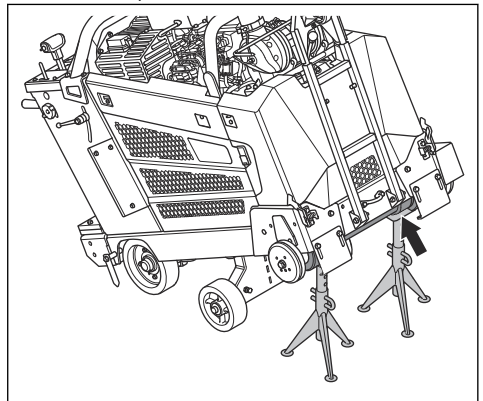

7. Nettoyez les raccords de graissage (B)–(H).

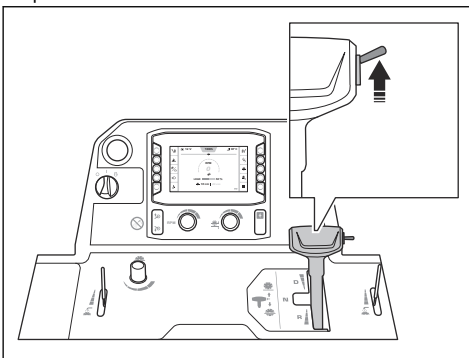

AVERTISSEMENT: si un kit de lestage est installé sur le produit, éloignez vos jambes du kit de lestage

8. Remplacez les raccords de graissage cassés ou obstrués.
9. Lubrifiez les roues avant.
10. Lubrifiez les roulements de pivot de l'arbre avant.
11. Lubrifiez l'axe de disque. Poussez la pompe à graisse 2 fois à chaque extrémité de l'axe de disque.
12. Lubrifiez l'axe de pivot sur le cylindre hydraulique.
13. Lubrifiez le roulement de l'arbre arrière.

Pour plus d'informations sur la lubrification, reportez-vous à la section *Caractéristiques techniques* à la page 217.

Lubrification du produit FS 7000DL II

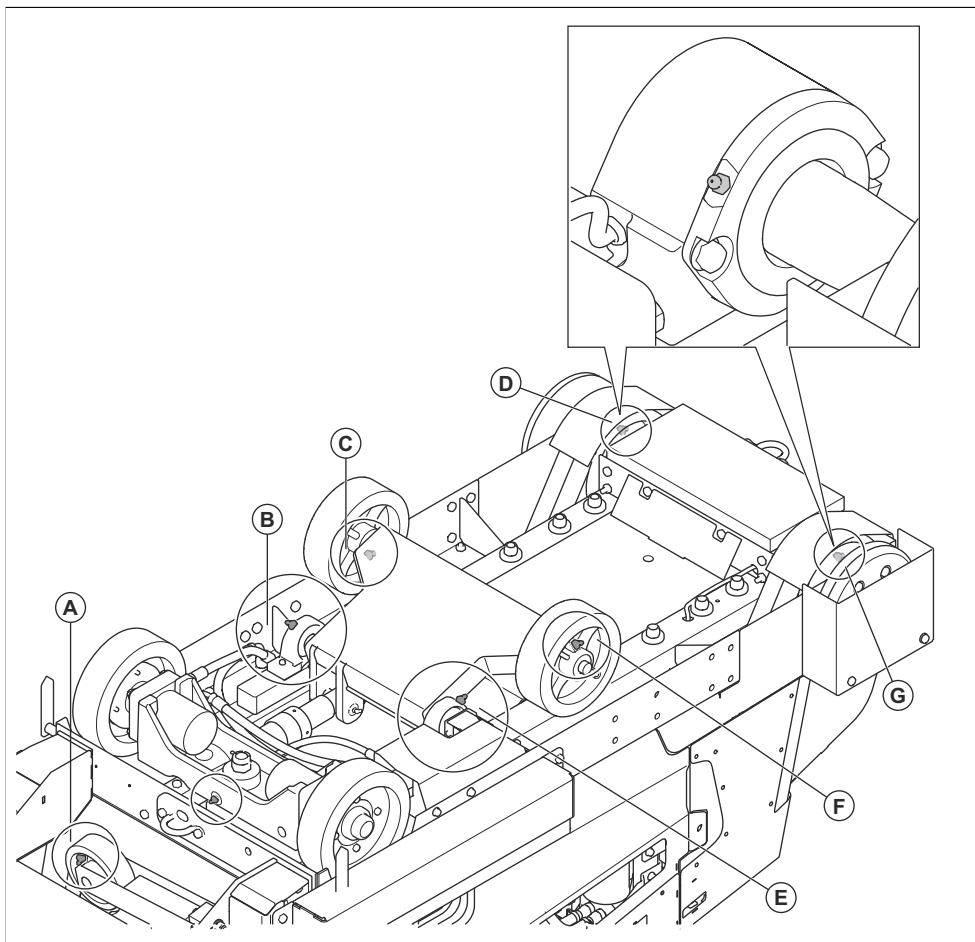

1. Retirez le disque de découpe du produit. Reportez-vous à la section *Installation et retrait du disque de découpe* à la page 172.
2. Nettoyez le raccord de graissage (A). Remplacez-le s'il est cassé ou obstrué.
3. Poussez de la graisse dans le raccord de graissage (A).
4. Poussez l'interrupteur vers le haut pour soulever le produit.

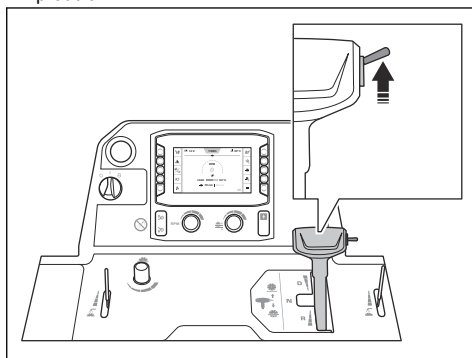



AVERTISSEMENT: si un kit de lestage est installé sur le produit, éloignez vos jambes du kit de lestage lorsque vous soulevez le disque de découpe. Il existe un risque de blessure.



AVERTISSEMENT: si la 5e roue est engagée, éloignez vos pieds de la 5e roue lorsque vous soulevez le disque de découpe. Risque de blessures par écrasement.

5. Placez 2 chandelles sous l'essieu avant.
6. Abaissez le produit sur les chandelles.

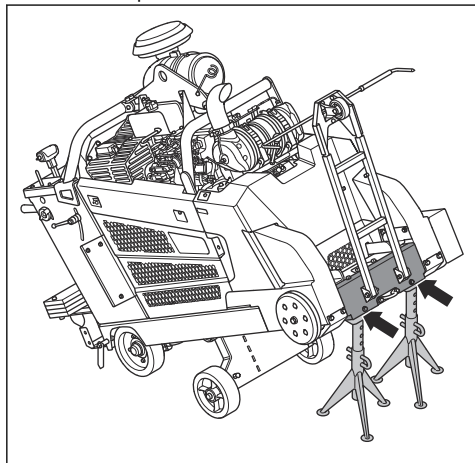

7. Nettoyez les raccords de graissage (B)-(G).
8. Remplacez les raccords de graissage cassés ou obstrués.
9. Lubrifiez les roues avant.
10. Lubrifiez les roulements de pivot de l'arbre avant.
11. Lubrifiez l'axe de disque. Poussez la pompe à graisse 2 fois à chaque extrémité de l'axe de disque.
12. Lubrifiez l'axe de pivot sur le cylindre hydraulique.
13. Lubrifiez le roulement de l'arbre arrière.

Pour plus d'informations sur la lubrification, reportez-vous à la section *Caractéristiques techniques à la page 217*.

Entretien des batteries



AVERTISSEMENT: N'ouvrez pas ni ne retirez les capuchons ou les couvercles sur la batterie.



AVERTISSEMENT: Remplacez la batterie si elle est endommagée.



AVERTISSEMENT: Déplacez la batterie avec précaution. La batterie est lourde.

Connexion et déconnexion de la batterie



REMARQUE: Assurez-vous de brancher le bon câble à la borne appropriée. Si les câbles ne sont pas installés correctement, le produit risque d'être endommagé.

1. Installez le support de batterie (A) avec le support orienté vers le haut. Assurez-vous que le support de batterie est aussi éloigné que possible des bornes de batterie.

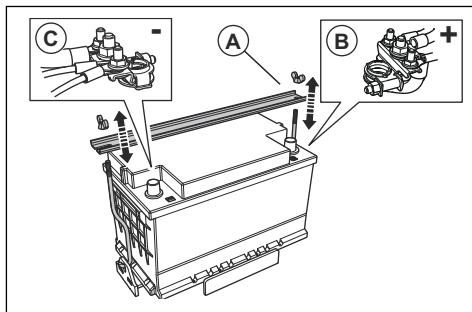

2. Branchez le câble de batterie rouge (B) à la borne POSITIVE (+) de la batterie.
3. Branchez le câble de batterie noir (C) à la borne NÉGATIVE (-) de la batterie.
4. Débranchez les câbles de batterie dans l'ordre inverse de leur branchement.



AVERTISSEMENT:
Débranchez toujours la borne NÉGATIVE (-) de la batterie en premier.

Contrôle de la batterie

- Contrôlez la batterie quotidiennement.
 - a) Placez l'interrupteur de démarrage du moteur en position « I ».

- b) Contrôlez la tension de la batterie (A) sur l'écran. Elle ne doit pas être inférieure à 12 V.

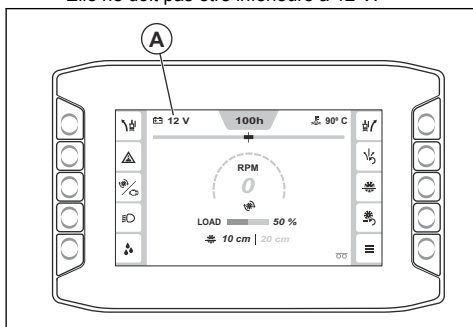

- Si la tension de la batterie est inférieure à 12 V, chargez ou remplacez la batterie.
- Remplacez la batterie si elle ne parvient pas à maintenir la tension. Cela peut se produire si le produit n'a pas été utilisé pendant une longue période. Pour plus d'informations sur les batteries recommandées, reportez-vous à la section *Caractéristiques techniques* à la page 217.
- Chargez la batterie régulièrement. Reportez-vous à la section *Pour charger la batterie* à la page 206.
- Veillez à ce que les bornes et les câbles de batterie restent propres.

Pour charger la batterie

Remarque: Assurez-vous que la batterie est chargée lorsque vous utilisez le produit. Si le produit n'a pas été utilisé pendant une longue période, il est nécessaire de charger la batterie.

1. Déconnectez la batterie du produit. Reportez-vous à la section *Connexion et déconnexion de la batterie* à la page 205.
2. Insérez la batterie dans le chargeur de batterie.
3. Retirez la batterie du chargeur lorsqu'elle est complètement chargée.
4. Branchez la batterie au produit. Reportez-vous à la section *Connexion et déconnexion de la batterie* à la page 205.

Pour effectuer un démarrage d'urgence du moteur

Si la batterie est trop faible pour démarrer le moteur, vous pouvez utiliser des câbles de démarrage pour effectuer un démarrage d'urgence. Ce produit est équipé d'un système de terre négatif de 12 V. Le produit utilisé pour le démarrage d'urgence doit également être équipé du même système de terre négatif de 12 V et 700 CCA au minimum.

Pour connecter les câbles de démarrage



AVERTISSEMENT: Risque d'explosion en raison de gaz explosifs émis par la batterie. Ne branchez pas la borne négative de la batterie chargée sur ou à proximité de la borne négative de la batterie déchargée.



REMARQUE: N'utilisez pas la batterie de votre produit pour démarrer d'autres véhicules.

1. Branchez une extrémité du câble de batterie rouge à la borne de batterie POSITIVE (+) (A) de la batterie faible.

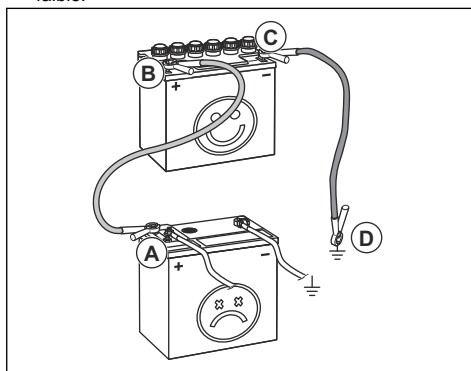

2. Branchez l'autre extrémité du câble rouge à la borne POSITIVE (+) de la batterie complètement chargée (B).



AVERTISSEMENT: Ne laissez pas les extrémités du câble de batterie rouge toucher le châssis. Cela provoquerait un court-circuit.

3. Branchez une extrémité du câble noir de la batterie sur la borne de batterie NÉGATIVE (-) (C) de la batterie chargée.
4. Branchez l'autre extrémité du câble noir de la batterie sur une MASSE DU CHÂSSIS (D), à l'écart du réservoir de carburant et de la batterie.

Pour retirer les câbles de démarrage

Remarque: Retirez les câbles de démarrage dans l'ordre inverse de leur branchement.

1. Retirez le câble NOIR du châssis.
2. Retirez le câble NOIR de la batterie complètement chargée.
3. Retirez le câble ROUGE des 2 batteries.

Régénération

Remarque: La fonction de régénération représente une exigence légale pour les produits vendus en Europe. Les informations contenues dans cette section s'appliquent uniquement aux produits conformes à la norme sur les émissions Euro V.

Pour réduire les émissions d'échappement, le moteur diesel est équipé d'un filtre à particules diesel (FAP). Le FAP collecte la matière indésirable de l'échappement. La concentration de matière indésirable dans le filtre à particules diesel augmente pendant le fonctionnement et il est nécessaire de nettoyer régulièrement ce filtre. La procédure de nettoyage du filtre à particules diesel est appelée régénération.

Si une régénération est nécessaire, un message s'affiche sur l'IHM. Reportez-vous à la section *Effectuer une régénération à la page 207* pour obtenir des informations sur la manière d'effectuer une régénération.

Effectuer une régénération



AVERTISSEMENT: ne vous éloignez pas du produit lorsque le moteur est en marche.

Remarque: la vitesse du moteur augmente automatiquement pendant la régénération.

1. Placez le produit dans un endroit suffisamment aéré.
2. Assurez-vous que le niveau de carburant est suffisant pour couvrir la durée de fonctionnement requise avec une charge moteur élevée.
3. Appuyez sur le bouton « Menu principal » (A).

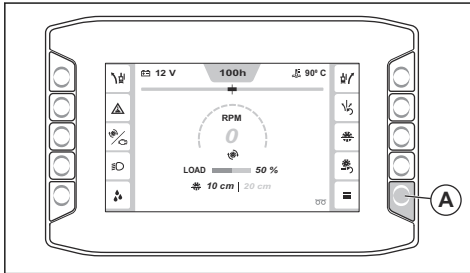

Recherche de pannes

Recherche de pannes



AVERTISSEMENT: Si le moteur ou le disque de découpe s'arrête, soulevez complètement le disque de découpe. Placez l'interrupteur de démarrage du moteur en position « 0 » et appuyez sur le bouton

4. Sélectionnez « Fonctions » puis « Régénération ».

Conformez-vous aux exigences suivantes :

- Le moteur est en marche.
- Le levier de commande de vitesse est au point mort.
- La température du moteur est suffisamment élevée.
- Le disque de découpe ne bouge pas et l'embrayage de disque est désenclenché.

5. Sélectionnez « Continuer ».
6. Suivez les instructions et démarrez la régénération.
7. Attendez environ 40 minutes, le temps que le produit effectue une régénération du filtre à particules diesel.

Remarque: les symboles d'avertissement sur l'interface homme-machine peuvent clignoter durant le processus de régénération.

8. Une fois la régénération terminée, revenez à la structure de menu.
9. Si un message indiquant que la régénération n'a pas pu être effectuée apparaît sur l'interface homme-machine, contactez votre atelier spécialisé.

Annulation d'une régénération

- Appuyez sur le bouton d'annulation sur l'écran pour annuler une régénération après son démarrage.

d'arrêt de la machine sur le panneau de commande. Examinez entièrement le produit avant de le redémarrer.

Pour plus d'informations sur les symboles d'avertissement, reportez-vous à la section *Symboles sur l'IHM à la page 161*.

Problème	Cause	Solution
Le moteur s'arrête pendant l'utilisation.	Le réservoir de carburant est vide.	Remplissez le réservoir de carburant avec le carburant adéquat.
	L'interrupteur de sécurité hydraulique arrête le moteur, car il n'y a pas de pression d'eau.	Désengagez l'interrupteur de sécurité hydraulique. Contrôlez l'alimentation en eau.
	Le bouton d'arrêt de la machine est enfoncé.	Désengagez l'arrêt de la machine.
	La charge sur le disque de découpe est trop élevée.	Écoutez le bruit du moteur. Si la vitesse du moteur diminue, tirez le levier de commande de vitesse vers l'arrière.
	Un fusible est grillé.	Remplacez les fusibles grillés.
Le disque de découpe s'arrête pendant le fonctionnement.	La tension de la courroie d'entraînement n'est pas suffisante.	Contrôlez la tension de la courroie d'entraînement.
	L'embrayage de disque est désengagé.	Engagez l'embrayage de disque pour engager l'entraînement de disque. Assurez-vous que la vitesse du moteur est inférieure ou égale à 1 200 tr/min lors de l'engagement de l'embrayage de disque.
	L'embrayage de disque présente un défaut électrique ou un fusible grillé.	Examinez les fusibles. Remplacez les fusibles grillés.
Le disque de découpe s'abaisse trop rapidement.	La vanne qui commande la vitesse de la position du disque de découpe est trop ouverte.	Tournez le bouton de réglage de la vitesse d'abaissement du disque dans le sens des aiguilles d'une montre jusqu'à ce qu'une vitesse applicable soit définie.
Le disque de découpe coupe trop lentement.	Le disque de découpe est émoussé ou la pression d'avance est trop élevée.	Réduisez la profondeur de coupe et la vitesse du moteur pendant un court instant.
L'unité de commande redémarre lorsque vous tentez de démarrer le moteur.	La tension de la batterie est trop faible.	Chargez la batterie, remplacez la batterie ou utilisez des câbles de démarrage.
Le produit vibre plus que d'habitude.	Le disque est endommagé.	Remplacez le disque.

Codes pour différents types de messages

Code	Message sur l'IHM	Cause	Solution
1	« Bouton d'arrêt de la machine. Enfoncé. »	Le bouton d'arrêt de la machine est engagé.	Désengagez l'arrêt de la machine.
2			
3	« État d'arrêt de la machine. Actif. »	L'interrupteur de démarrage du moteur n'a pas été placé en position « 0 » après que le bouton d'arrêt de la machine a été désengagé.	Placez l'interrupteur de démarrage du moteur en position « 0 » et redémarrez le produit.

Code	Message sur l'IHM	Cause	Solution
4	« Levier de commande d'entraînement. En position incorrecte. »	Le levier de commande d'entraînement n'est pas au point mort lorsque le moteur tente de démarrer.	Placez le levier de commande d'entraînement au point mort avant de démarrer le moteur.
5	« Embrayage de disque. Engagé. »	L'embrayage de disque est engagé lorsque le moteur tente de démarrer.	Désengagez l'embrayage de disque avant de démarrer le moteur.
6	« Régime du moteur. Trop élevé. »	Il n'est pas possible d'engager l'embrayage lorsque le régime moteur est supérieur ou égal à 1 200 tr/min.	Réduisez le régime moteur avant d'appuyer sur le bouton d'embrayage.
7	« Pression de l'eau. Basse. »	Il n'y a pas de débit d'eau ou le débit d'eau vers le système de refroidissement par eau est insuffisant.	Contrôlez le circuit de refroidissement par eau. Assurez-vous que l'alimentation en eau est connectée, qu'elle n'est pas obstruée et que la vanne d'eau est ouverte.
8			
20	« Entretien. Nécessaire. »	Il est nécessaire de procéder à l'entretien du produit.	Contactez un atelier spécialisé Husqvarna.
22	« Minuterie de ralenti bas. Arrêt imminent du moteur. »	Le produit est resté à un régime de ralenti bas pendant plus de 5 minutes.	Arrêtez le produit.
23	« Minuterie de ralenti bas. Moteur arrêté. »	Le produit est resté à un régime de ralenti bas pendant plus de 10 minutes et le moteur s'est arrêté.	Redémarrez le produit.
40	« Module de commande. Communication perdue. »	Il n'y a pas de signal CAN en provenance du module de commande. Il est possible que le produit ne fonctionne pas correctement.	Arrêtez le produit et contactez un atelier spécialisé Husqvarna.
41	« Moteur. Communication perdue. »	Il n'y a pas de signal CAN en provenance de l'ECU du moteur. Il est possible que le produit ne fonctionne pas correctement.	Arrêtez le produit et contactez un atelier spécialisé Husqvarna.
42	« Système de commande. Périphériques incompatibles. »	Le logiciel de l'écran et le module de commande ne correspondent pas.	Utilisez le produit avec prudence et uniquement sur une courte distance. Arrêtez le produit et contactez un atelier spécialisé Husqvarna.
43	« Configuration machine. Incorrecte. »	La configuration dans le module de commande ne correspond pas au moteur de la machine.	Contactez un atelier spécialisé Husqvarna.
44	« Module de commande. Défaut interne. »	Le produit ne fonctionne pas correctement.	Contactez un atelier spécialisé Husqvarna.
45	« Module de commande. Surchauffe. »	La température interne du module de commande est trop élevée.	Contactez un atelier spécialisé Husqvarna.

Code	Message sur l'IHM	Cause	Solution
46	« Fonction d'arrêt de la machine. Échec. »	La fonction d'arrêt de la machine ne fonctionne pas correctement.	Contactez un atelier spécialisé Husqvarna.
47	« E-track. Dysfonctionnement. »	La fonction E-track ne fonctionne pas correctement.	Contactez un atelier spécialisé Husqvarna.
48	« E-track. Dysfonctionnement. »	La fonction E-track ne fonctionne pas correctement.	Assurez-vous que les roues ne sont pas bloquées.
			Déplacez l'E-track dans la direction opposée.
			Contactez un atelier spécialisé Husqvarna.
50	« E-track. Dysfonctionnement. »	La position de l'E-track ne peut pas être déterminée.	Contactez un atelier spécialisé Husqvarna.
56	« Batterie. Pas en charge. »	La batterie ne se charge pas.	Contactez un atelier spécialisé Husqvarna.
57	« Module de commande. Arrêt non contrôlé. »	Les réglages de la machine peuvent avoir été perdus.	Contactez un atelier spécialisé Husqvarna.
61	« Sortie d'allumage. Dysfonctionnement. »	Le signal de contrôle d'allumage de l'ECU présente un défaut.	Contactez un atelier spécialisé Husqvarna.
62	« Sortie de démarrage. Dysfonctionnement. »	Le signal de contrôle de démarrage du moteur de l'ECU présente un défaut.	Contactez un atelier spécialisé Husqvarna.
63	« Pompe hydraulique. Dysfonctionnement. »	Un défaut est détecté au niveau du signal de commande du relais de la pompe de relevage hydraulique.	Contactez un atelier spécialisé Husqvarna.
64	« Vanne hydraulique. Dysfonctionnement. »	Le signal de contrôle de la vanne d'abaissement hydraulique présente un défaut.	Contactez un atelier spécialisé Husqvarna.
65	« Sortie d'embrayage. Dysfonctionnement. »	Le signal de contrôle du relais d'embrayage présente un défaut.	Contactez un atelier spécialisé Husqvarna.
66	« Feu de travail. Dysfonctionnement. »	Le signal de contrôle du relais de feu de travail présente un défaut.	Contactez un atelier spécialisé Husqvarna.
67	« Attelage. Dysfonctionnement. »	Le signal de contrôle du relais d'attelage présente un défaut.	Contactez un atelier spécialisé Husqvarna.
68	« Pompe à eau. Dysfonctionnement. »	Le signal de contrôle du relais de pompe à eau présente un défaut.	Contactez un atelier spécialisé Husqvarna.
69	« Relais de l'ECU. Dysfonctionnement. »	Le signal de contrôle du relais d'ECU présente un défaut.	Contactez un atelier spécialisé Husqvarna.
70	« Activation du démarrage. Dysfonctionnement. »	Le signal de contrôle du relais d'activation du démarrage présente un défaut.	Contactez un atelier spécialisé Husqvarna.

Code	Message sur l'IHM	Cause	Solution
71	« Alimentation externe. Dysfonctionnement. »	Un défaut est détecté au niveau de l'alimentation de l'interrupteur et des capteurs du système de commande du produit.	Contactez un atelier spécialisé Husqvarna.
72	« Broche X1.36 non utilisée. Dysfonctionnement. »	Le faisceau de câblage présente un défaut.	Contactez un atelier spécialisé Husqvarna.
73	« Broche X1.39 non utilisée. Dysfonctionnement. »	Le faisceau de câblage présente un défaut.	Contactez un atelier spécialisé Husqvarna.
74	« Broche X1.40 non utilisée. Dysfonctionnement. »	Le faisceau de câblage présente un défaut.	Contactez un atelier spécialisé Husqvarna.
79	« Interrupteur de démarrage du moteur. Défaillance du signal de démarrage. »	Le signal de contrôle de l'interrupteur de démarrage du moteur présente un défaut.	Arrêtez le produit et assurez-vous d'effectuer toutes les étapes nécessaires au démarrage du produit.
80	« Bouton d'arrêt de la machine. Dysfonctionnement. »	Le signal de contrôle du bouton d'arrêt de la machine présente un défaut.	Contactez un atelier spécialisé Husqvarna.
81	« Interrupteur de pression d'eau. Dysfonctionnement. »	Le signal de contrôle de l'interrupteur de pression d'eau présente un défaut.	Contactez un atelier spécialisé Husqvarna.
82	« Interrupteur de levage de disque. Dysfonctionnement. »	Le signal de contrôle de l'interrupteur de levage de disque présente un défaut.	Contactez un atelier spécialisé Husqvarna.
83	« Interrupteur d'abaissement de disque. Dysfonctionnement. »	Le signal de contrôle de l'interrupteur d'abaissement présente un défaut.	Contactez un atelier spécialisé Husqvarna.
84	« Capteur de position neutre. Dysfonctionnement. »	Le signal de contrôle du capteur de position neutre présente un défaut.	Contactez un atelier spécialisé Husqvarna.
85	« Broche X1.29 non utilisée. Dysfonctionnement. »	Le faisceau de câblage présente un défaut.	Contactez un atelier spécialisé Husqvarna.
86	« Interrupteur d'embrayage. Dysfonctionnement. »	Le signal de contrôle de l'interrupteur d'embrayage présente un défaut.	Contactez un atelier spécialisé Husqvarna.
87	« Broche X1.10 non utilisée. Dysfonctionnement. »	Le faisceau de câblage présente un défaut.	Contactez un atelier spécialisé Husqvarna.
88	« Capteur de position E-track. Dysfonctionnement. »	Le signal du capteur de position E-track présente un défaut.	Contactez un atelier spécialisé Husqvarna.
89	« Capteur de vitesse de disque. Dysfonctionnement. »	Le signal du capteur de vitesse de disque présente un défaut.	Contactez un atelier spécialisé Husqvarna.

Code	Message sur l'IHM	Cause	Solution
90	« Encodeur de profondeur de disque. Dysfonctionnement. »	Le signal de l'encodeur de profondeur de disque présente un défaut.	Contactez un atelier spécialisé Husqvarna.
91			
92	« Encodeur de vitesse du moteur. Dysfonctionnement. »	Le signal de l'encodeur de vitesse du moteur présente un défaut.	Contactez un atelier spécialisé Husqvarna.
93			
94	« Profondeur de disque. Dysfonctionnement. »	Le signal du capteur de profondeur de disque présente un défaut.	Contactez un atelier spécialisé Husqvarna.
100	« Régénération. Demandée. »	La charge de suie dans le FAP est trop élevée.	Assurez-vous que le niveau de carburant est d'au moins 50 % et effectuez une régénération stationnaire.
101	« Régénération. Nécessaire. »	La charge de suie dans le FAP est trop élevée et le moteur fonctionne à vitesse réduite jusqu'à ce qu'une régénération soit effectuée.	Assurez-vous que le niveau de carburant est d'au moins 50 % et effectuez une régénération stationnaire.
102	« Régénération. Marche de secours. »	La charge de suie dans le FAP est trop élevée, et le moteur fonctionne avec une vitesse et un couple réduits jusqu'à ce qu'une régénération soit effectuée.	Arrêtez le produit. Assurez-vous que le niveau de carburant est d'au moins 50 % et effectuez une régénération de récupération.
103	« Régénération. Demandée. »	La charge de suie dans le FAP est trop élevée.	Assurez-vous que le niveau de carburant est d'au moins 50 % et effectuez une régénération.
104	« Régénération. Marche de secours. »	La charge de suie dans le FAP est trop élevée et le moteur fonctionne à un couple réduit jusqu'à ce qu'une régénération soit effectuée.	Assurez-vous que le niveau de carburant est d'au moins 50 % et effectuez une régénération.
105	« Régénération. Marche de secours. »	La charge de suie dans le FAP est trop élevée et le moteur fonctionne avec un couple réduit et à faible vitesse.	Contactez un atelier spécialisé Husqvarna.
106	« Défaillance du FAP. Marche de secours. »	La charge de suie dans le FAP est trop élevée et le moteur fonctionne avec un couple réduit et à faible vitesse.	Contactez un atelier spécialisé Husqvarna.
107	« Charge en cendres du FAP. Élevée. »	La charge en cendres dans le filtre à particules diesel (FAP) est trop élevée.	Contactez un atelier spécialisé Husqvarna.
108		La charge en cendres dans le FAP est trop élevée et le moteur fonctionne à un couple réduit.	
109			
110	« Moteur. Erreur de diagnostic de NOx. »	Un défaut est détecté au niveau du capteur de température des gaz EGR.	Contactez un atelier spécialisé Husqvarna.

Code	Message sur l'IHM	Cause	Solution
111	« Moteur. Erreur de NOx ou du moteur. »	Défaillance liée aux émissions de NOx dans les systèmes de post-traitement des gaz d'échappement.	Contactez un atelier spécialisé Husqvarna.
112	« Échappement. Température élevée. »	La température des gaz d'échappement est trop élevée.	N/A
120	« Pression d'huile. Basse. »	La pression d'huile est basse.	Contrôlez le niveau d'huile moteur.
121	« Liquide de refroidissement moteur. Surchauffe. »	Le moteur est trop chaud.	Vérifiez le niveau de liquide de refroidissement moteur et faites l'appoint si nécessaire.
			Contrôlez le filtre à air du radiateur et nettoyez-le si nécessaire.
122	« Pression de carburant. Basse. »	Le niveau de carburant est trop bas.	Faites l'appoint en carburant.
123	« Circuit de carburant. Niveau d'eau élevé. »	Le séparateur d'eau contient trop d'eau.	Vidangez le séparateur d'eau.
124	« Circuit de carburant. Niveau d'eau élevé. »	Il y a trop d'eau dans le séparateur d'eau et le moteur fonctionne à basse vitesse jusqu'à ce que le séparateur d'eau soit vidangé.	Vidangez le séparateur d'eau.

Transport, entreposage et mise au rebut

Transport



AVERTISSEMENT: soyez prudent lors du transport. Le produit est lourd et peut provoquer des blessures ou être endommagé en cas de chute ou de déplacement lors du transport.

Les roues vous permettent de déplacer manuellement le produit sur de courtes distances. Pour de longues distances, soulevez le produit pour le déplacer ou le placer sur un véhicule.



REMARQUE: ne remorquez pas le produit derrière un véhicule.

- Fixez le produit au cours du transport. Assurez-vous qu'il ne puisse pas bouger.
- Retirez la lame de coupe avant le transport du produit.
- Déposez tous les outils et clés.
- Pour transporter le produit et le carburant, assurez-vous qu'il n'y a pas de fuite ou de vapeurs.

Les étincelles ou les flammes nues produites par exemple par des appareils électriques ou chaudières peuvent provoquer un incendie.

- Utilisez uniquement des récipients homologués pour le transport de carburant.
- Vérifiez que les lames de coupe neuves n'ont pas été endommagées pendant le transport.

Déplacement du produit avec le moteur en marche

1. Tournez l'interrupteur de démarrage du moteur en position « I » (A).

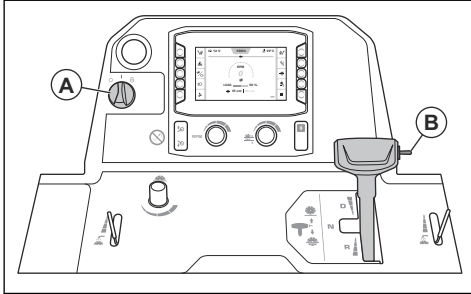

2. Poussez l'interrupteur (B) vers le haut jusqu'à ce que le disque de découpe soit levé du sol.



AVERTISSEMENT: Si un kit de lestage est installé sur le produit, éloignez vos jambes de celui-ci lorsque vous soulevez le disque de découpe. Il existe un risque de blessure.



AVERTISSEMENT: Si l'attelage est engagé, gardez vos pieds à l'écart de celui-ci lorsque vous soulevez le disque de découpe. Risque de blessures par écrasement.

3. Placez le levier de commande de vitesse en position neutre.

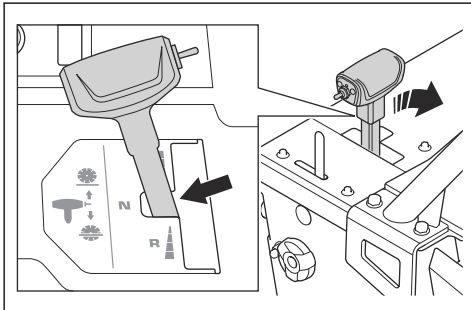

4. Désengagez l'embrayage. Reportez-vous à la section *Engagement et désengagement de l'embrayage à la page 181*.
5. Faites démarrer le produit. Reportez-vous à la section *Démarrage du produit à la page 187*.
6. Faites fonctionner le produit avec le levier de commande de vitesse.

7. Réglez la résistance sur le levier de commande de vitesse à l'aide de l'écrou situé sur le côté du levier de commande de vitesse.

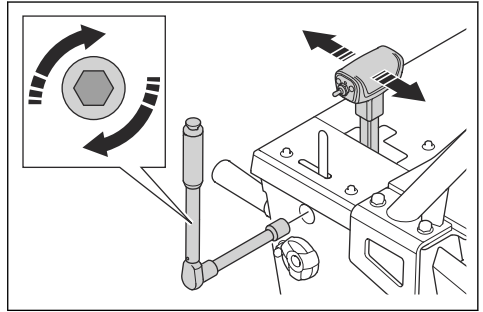

Montée et descente du produit avec une rampe



AVERTISSEMENT: Soyez très prudent lorsque vous faites monter et descendre le produit sur les rampes alors que le moteur est en marche. Le produit est lourd et il y a un risque de blessure si le produit tombe ou se déplace trop rapidement.



AVERTISSEMENT: Pour les rampes à grand angle, utilisez toujours un treuil. Ne marchez pas et ne restez pas sous le produit.



AVERTISSEMENT: Ne marchez pas ou ne restez pas devant la partie arrière du produit lorsque vous le déplacez sur une rampe.

- Pour faire descendre le produit sur une rampe, déplacez-le lentement vers l'arrière.
- Pour faire monter le produit sur une rampe, déplacez-le lentement vers l'avant.

Déplacement du produit avec le moteur à l'arrêt

1. Placez l'interrupteur de démarrage du moteur en position « I » (A).

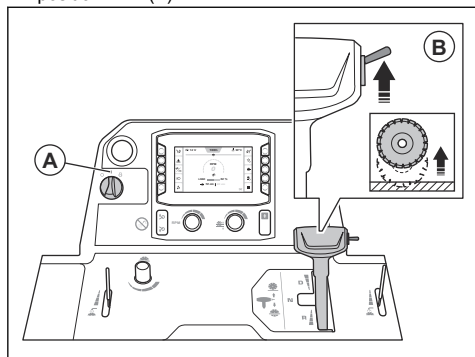

2. Poussez l'interrupteur (B) vers le haut jusqu'à ce que le disque de découpe soit levé du sol.



AVERTISSEMENT: Si un kit de lestage est installé sur le produit, éloignez vos jambes de celui-ci lorsque vous soulevez le disque de découpe. Il existe un risque de blessure.



AVERTISSEMENT: Si l'attelage est engagé, gardez vos pieds à l'écart de celui-ci lorsque vous soulevez le disque de découpe. Risque de blessures par écrasement.

3. Placez le levier de commande de vitesse en position neutre.

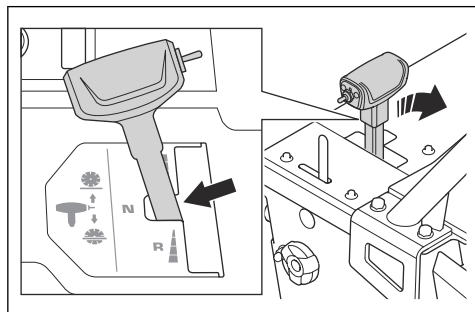

4. Tenez les poignées de commande et poussez le produit pour le déplacer.

Levage du produit



AVERTISSEMENT: assurez-vous que le matériel de levage est de dimensions

appropriées. La plaque signalétique sur le produit indique le poids du produit.



AVERTISSEMENT: ne soulevez pas un produit endommagé. Vérifiez que le boulon de levage est bien fixé et en bon état.



AVERTISSEMENT: ne procédez pas à l'entretien du produit s'il est soulevé.



REMARQUE: N'utilisez pas les poignées de commande pour soulever le produit.

- Fixez l'équipement de levage à l'aide du boulon de levage.

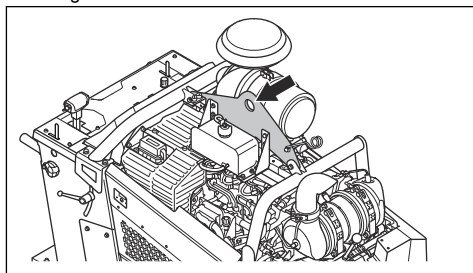

Fixation sécurisée du produit sur un véhicule de transport

1. Faites passer une sangle dans le support d'arrimage avant (A) et fixez-la au véhicule. L'angle X doit être de 50 degrés.

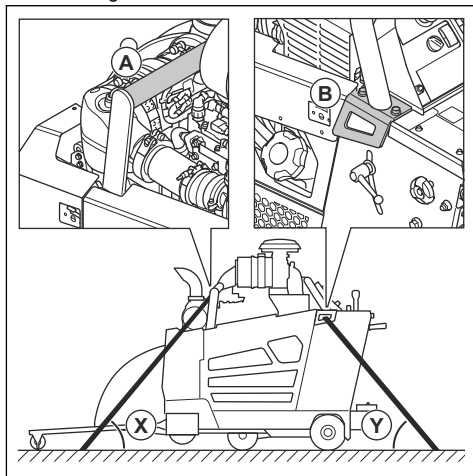

- Faites passer une sangle dans le support d'arrimage arrière (B) et fixez-la au véhicule. L'angle Y doit être de 60 degrés.

Remisage

- Conservez le produit dans un endroit verrouillé afin que des enfants ou personnes qui ne sont pas autorisées à l'utiliser ne puissent pas y avoir accès.
- Vidangez l'eau de la boîte de vitesses.
- Placez l'interrupteur de démarrage du moteur en position « 0 ».
- Placez le levier de commande de vitesse en position neutre.
- Retirez le disque de découpe du produit.
- Conservez les disques de coupe dans un endroit sûr pour éviter tout dommage.
- Conservez les disques de coupe dans un endroit sec et à l'abri du gel.
- Vérifiez que les disques de coupe neufs n'ont pas été endommagés pendant le remisage.
- Pour le remisage du produit et du carburant, assurez-vous qu'il n'y a pas de fuite ou de vapeurs. Les étincelles ou les flammes nues produites par exemple par des appareils électriques ou chaudières peuvent provoquer un incendie.
- Utilisez uniquement des récipients homologués pour le remisage de carburant.
- Conservez la batterie dans un endroit frais et sec.
- Placez les poignées de commande dans la position la plus courte lorsque vous rangez le produit. Reportez-vous à la section *Réglage de la position des poignées de commande* à la page 179.

Pour le remisage à long terme, procédez également comme suit :

- Nettoyez le produit et procédez à un entretien complet.
- Lubrifiez tous les points de lubrification.
- Débranchez le câble de la borne négative de la batterie et placez-le à une distance suffisante de la batterie.
- Effectuez une charge d'entretien de la batterie pendant le remisage à long terme.
- Remplissez le réservoir de carburant pour empêcher la pénétration d'eau dans le circuit de carburant.
- Conservez le produit dans un endroit sec et à l'abri du gel.
- Vidangez le séparateur d'eau du filtre à carburant.
- Vérifiez que le point de congélation du liquide de refroidissement moteur est suffisant pour les températures du lieu de remisage.
- Placez un capot de protection sur le produit. C'est particulièrement important pour le remisage en extérieur.
- Remplacez l'huile moteur après un remisage à long terme.

Mise au rebut

- Les produits chimiques peuvent être dangereux et ne doivent pas être jetés sur le sol. Apportez toujours les produits chimiques à mettre au rebut dans un centre d'entretien ou une déchetterie appropriée.
- Lorsque le produit est usé, renvoyez-le à votre revendeur ou déposez-le dans une déchetterie appropriée.
- L'huile, les filtres à huile, le carburant et la batterie peuvent avoir des effets négatifs sur l'environnement. Respectez les consignes locales de recyclage et la réglementation en vigueur.
- Ne jetez pas la batterie dans les déchets ménagers.
- Envoyez la batterie à un atelier d'entretien Husqvarna ou déposez-la dans un point de collecte de batteries usagées.

Caractéristiques techniques

Caractéristiques techniques

Moteur *	
Marque/type du moteur	Deutz, TD 2.9 L4
Puissance moteur, kW/ch à tr/min ²¹	55,4/74,3 à 2 600
Cylindrée, cm ³ /po ³	2,92/178
Cylindres	4
Filtre à air	Joint radial avec préfiltre et indicateur de restriction
Démarrateur	Électrique
Carburant	Carburant diesel à très faible teneur en soufre uniquement

* = Pour de plus amples informations et pour toute question concernant ce moteur en particulier, consultez

le manuel du moteur ou le site Internet du fabricant du moteur.

Système de lubrification et de carburant	
Capacité du réservoir de carburant, l/gal	40/10,6
Capacité du réservoir d'huile, l/qts	8,5/9
Huile moteur	SAE 15W40 ou SAE 10W30, classe API CJ-4, ACEA E6-08, ACEA E9-08
Filtre à huile moteur	Filtre DEUTZ standard
Filtre à carburant du moteur	DEUTZ high performance
Huile de boîte de vitesses	SAE 75W90
Capacité du réservoir d'huile de la boîte de vitesses, l/quarts	Modèle de boîte de vitesses à 1 vitesse : 0,95/1 Modèle de boîte de vitesses à 3 vitesses : 1,77/1,87
Graisse	Qualité : NLGI 2. Norme : SAE J310
Huile hydraulique	SAE 15W40, classe API SE, classe API CC, classe API CD
Capacité du réservoir d'huile hydraulique, l/qt	0,95/0,53

²¹ Tel que spécifié par le fabricant du moteur. Puissance nominale du moteur selon la norme ISO 14396, au régime spécifié.

Système de lubrification et de carburant

Liquide de refroidissement

Mélange 50/50 d'éthylène glycol et d'eau. Fourni dans le produit à l'achat.

Mélange 50/50 de propylène glycol et d'eau.



REMARQUE: Ne préparez pas le mélange directement dans le réservoir. Il est plus facile d'obtenir le mélange 50/50 adapté si le mélange est préparé dans un récipient.

Batterie

Type de borne	T6
BCI	94R
Tension, V	12
Capacité, Ah	80-120
CCA, A	760-860
Taille max. L×I×H, mm/po	316 × 175 × 190 / 12,4 × 6,9 × 7,5

Configuration de la scie, FS 7000D II	650/26	750/30	900/36	1 000/42
Capacité du carter de disque, mm/po	650/26	750/30	900/36	1 000/42
Profondeur de coupe maximale, mm/po	262/10,5	312/12,5	374/15	411/17,5
Vitesse d'axe de disque, tr/min	1 762	1 624	1 354	1 150
Puissance approximative de l'axe de disque, kW/ch	68/50			
Dimension du mandrin, mm/po	24,4/1 avec 5 broches d'entraînement			
Diamètre de bride de disque à déconnexion rapide, mm/po	127/5	127/5	152,5/6	178/7
Entraînement de l'axe de disque	3 courroies trapézoïdales VX			
Liquide de refroidissement du disque	Eau			
Fixation de carter de disque	Coulissante, verrouillage automatique			
Propulsion	Hydraulique			
Vitesse d'avancement maximale	Variable à l'infini : 0-76 m/min (0-250 pi/min) en marche avant ou arrière. Vitesse max. : 25 m/min en marche arrière sur les modèles CE.			
Poids nominal (déballé), kg/lb	980/2 161	980/2 161	1 000/2 205	1 050/2 315
Poids maximal, accessoires en option compris, kg/lb	1 050/2 315	1 050/2 315	1 070/2 359	1 120/2 469

Configuration de la scie, FS 7000D II	650/26	750/30	900/36	1 000/42
Angle d'inclinaison max., degrés	10	10	10	10

Configuration de la scie, FS 7000DL II	1 200/48		1 500/60	
Capacité du carter de disque, mm/po	1 200/48		1 500/60	
Profondeur de coupe maximale, en mm/po	498/20		623/25	
Vitesse d'axe de disque, tr/min	1 015		792	
Puissance approximative de l'axe de disque, kW/ch	68/50			
Dimension du mandrin, mm/po	24,4/1 avec 5 broches d'entraînement		24,4/1 avec 5 broches d'entraînement et 6 vis	
Diamètre de bride de disque à déconnexion rapide, mm/po	203,2/8		254/10	
Entraînement de l'axe de disque	3 courroies trapézoïdales VX			
Liquide de refroidissement du disque	Eau			
Fixation de carter de disque	À boulonner			
Propulsion	Hydraulique			
Vitesse d'avancement maximale	Variable à l'infini : 0-76 m/min (0-250 pi/min) en marche avant ou arrière. Vitesse maximale : 25 m/min en marche arrière sur les modèles CE.			
Poids nominal (déballé), kg/lb	1 050/2 315		1 290/2 844	
Poids maximal, accessoires en option compris, kg/lb	1 120/2 469		1 360/2 998	
Angle d'inclinaison max., degrés	10		10	

Vibrations et émissions sonores	
Niveau de puissance acoustique mesuré, dB (A)	115
Niveau de puissance acoustique garanti L_{WA} , dB (A) ²²	119
Niveau de pression sonore à l'oreille de l'utilisateur, dB(A) ²³	104
Niveaux de vibrations, a_{hv} , m/s ² , poignée droite/poignée gauche ²⁴	<2,5/<2,5

²² Émissions sonores dans l'environnement, mesurées en tant que puissance acoustique (L_{WA}) selon la directive européenne CE 2000/14/CE. La différence entre le niveau de puissance sonore garanti et le niveau mesuré réside dans le fait que le niveau garanti prend également en compte la dispersion et les variations d'une machine à l'autre du même modèle, conformément à la directive 2000/14/CE.

²³ Niveau de pression sonore conformément à la norme EN 13862. Les données reportées pour le niveau de pression sonore montrent une dispersion statistique typique (déviation standard) de 2,5 dB(A).

²⁴ Niveau de vibrations conformément à EN 13862. Les données reportées pour le niveau de vibrations montrent une dispersion statistique typique (déviation standard) de 1 m/s².

Déclaration relative au bruit et aux vibrations

Ces valeurs déclarées ont été obtenues grâce à des essais types effectués en laboratoire conformément à la directive ou aux normes mentionnées. Elles conviennent à l'établissement d'une comparaison avec les valeurs déclarées d'autres produits testés conformément aux mêmes normes ou à la même directive. Ces valeurs peuvent être utilisées à des fins d'évaluation préliminaire des risques ; cependant, les valeurs mesurées dans différents lieux de travail peuvent être plus élevées.

Les valeurs d'exposition réelles et les risques de blessures rencontrés par chaque utilisateur sont uniques et dépendent de la manière dont l'utilisateur travaille, dans quel matériau le produit est utilisé, mais aussi de la durée d'exposition, de la condition physique de l'utilisateur et de l'état du produit.

Dimensions du produit

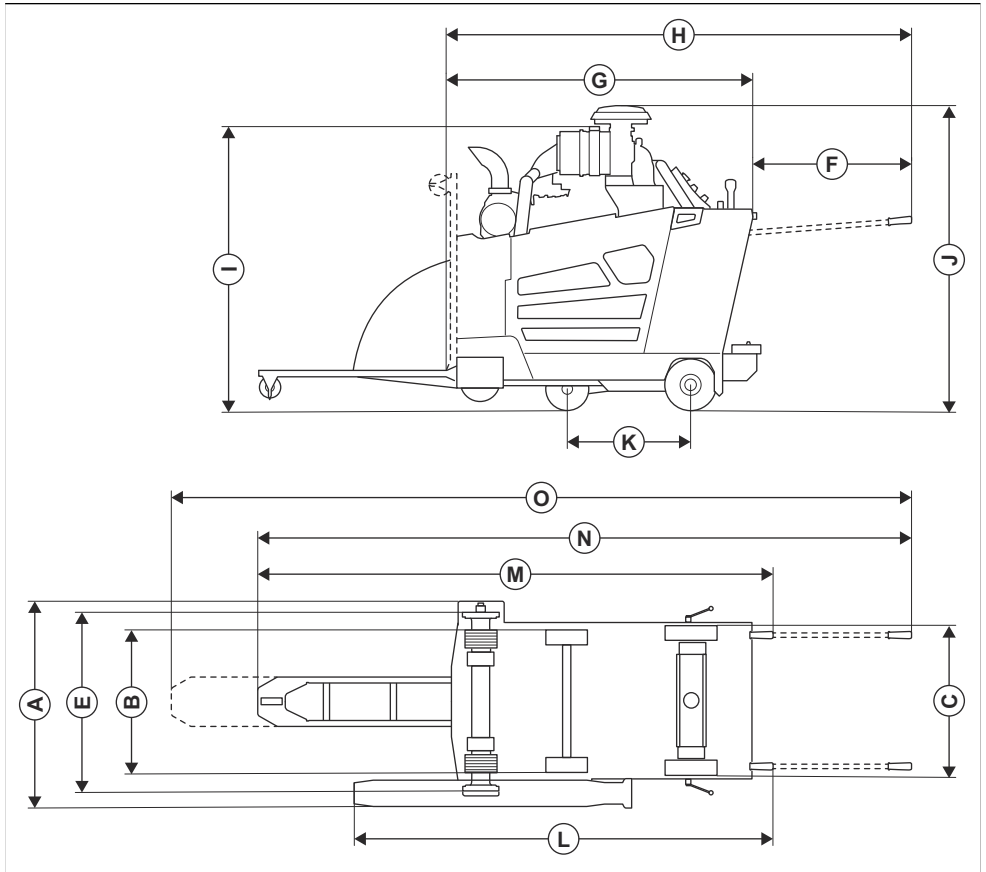

		FS 7000D II	FS 7000DL II, 48 po	FS 7000DL II, 60 po
A	Largeur, mm/po	1 004/39,5	989/38,9	989/38,9
B	Largeur de roue de centre à centre, mm/po	Avant : 604/23,8, arrière : 646/25,4	Avant : 604/23,8, arrière : 646/25,4	Avant : 604/23,8, arrière : 646/25,4
C	Largeur de roue d'extérieur à extérieur, mm/po	Avant : 680/26,8, arrière : 722/28,4	Avant : 680/26,8, arrière : 722/28,4	Avant : 680/26,8, arrière : 722/28,4
D	Largeur du châssis, mm/po	750/29,5	750/29,5	750/29,5
E	Largeur entre les brides intérieures, mm/po	829,5/32,7	830/32,7	825/32,5
F	Rallonge de poignée, mm/po	809/31,9	809/31,9	809/31,9

		FS 7000D II	FS 7000DL II, 48 po	FS 7000DL II, 60 po
G	Longueur min. de la scie (pointeur et protection vers le haut, sans poignée), mm/po	1 642/64,6	1 941/76,4	2 324/91,5
H	Longueur de la scie (pointeur vers le haut, poignées vers l'extérieur), mm/po	2 417/95,2	2 417/95,2	2 417/95,2
I	Hauteur totale min. (sans tuyau d'échappement, sans bouchon de préfiltre), mm/po	1 319/51,9	1 319/51,9	2 918/114,9
J	Hauteur totale max. (partie supérieure du préfiltre), mm/po	1 466/57,7	1 466/57,7	1 466/57,7
K	Longueur de l'empattement, mm/po	597/23,5	597/23,5	597/23,5
L	Longueur, de la protection à la poignée (poignées vers l'intérieur), mm/po	2 038/80,2	2 370/93,3	2 719/107
M	Longueur totale max. (poignées vers l'intérieur), mm/po	2 500/98,4	2 793/110	2 977/117,2
N	Longueur totale max. (poignées vers l'extérieur, pointeur vers le bas), mm/po	3 190/125,6	3 483/137,1	3 571/140,6
O	Longueur totale max. (poignées vers l'extérieur, pointeur étendu), mm/po	3 670/144,5	3 963/156	4 051/159,5

Relais et fusibles

Carte de circuit imprimé

Remarque: Assurez-vous que la configuration de la carte de circuit imprimé est correcte et conforme à la configuration du fusible et du relais.

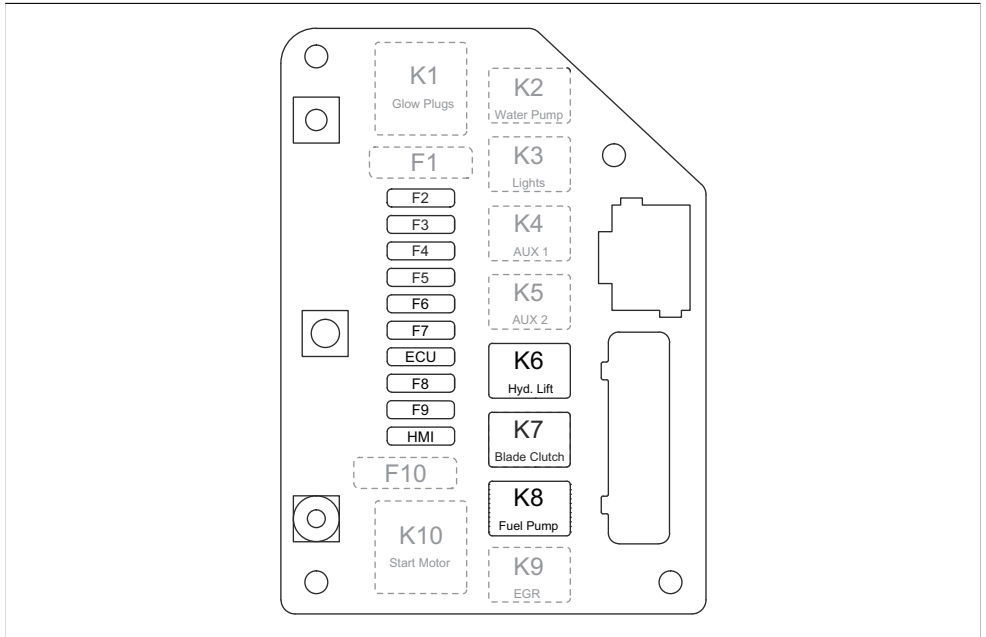

Fonction	Désignation	Relais	Désignation	Fusible
Bougie (non utilisée)	K1	70 A	F1	N/A
Pompe à eau (en option)	K2	25 A	F2	25 A
Feu de travail (en option)	K3	25 A	F3	7,5 A
AUX 1 (non utilisé)	K4	25 A	F4	25 A
Attelage (en option)	K5	25 A	F5	25 A
Pompe de levage hydraulique	K6	25 A	F6	25 A
Embrayage de disque	K7 ²⁵	25 A ²⁶	F7	15 A
Pompe à carburant	K8	25 A	F8	20 A
Valve EGR (non utilisée)	K9	25 A	F9	25 A
Électrovanne de démarrage (non utilisée)	K10	70 A	F10	N/A
Système de commande	N/A	N/A	IHM	15 A
ECU	N/A	N/A	ECU	25 A

²⁵ Confiez l'entretien de vos composants essentiels à la sécurité à un atelier d'entretien Husqvarna qui utilisera uniquement des pièces de rechange identiques. Ne modifiez pas les composants essentiels à la sécurité.

²⁶ Confiez l'entretien de vos composants essentiels à la sécurité à un atelier d'entretien Husqvarna qui utilisera uniquement des pièces de rechange identiques. Ne modifiez pas les composants essentiels à la sécurité.

Bougie

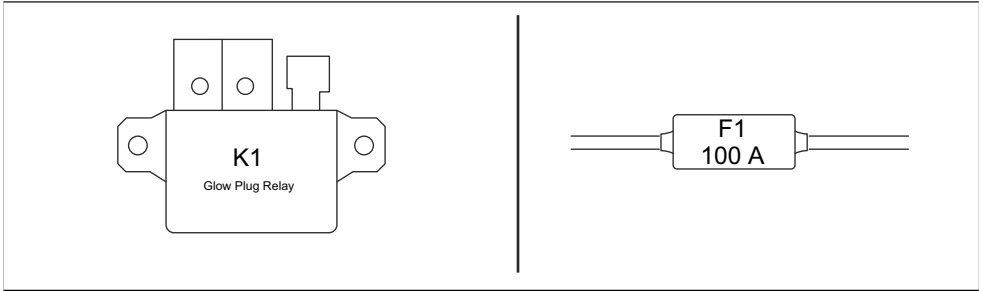

Boîte à relais

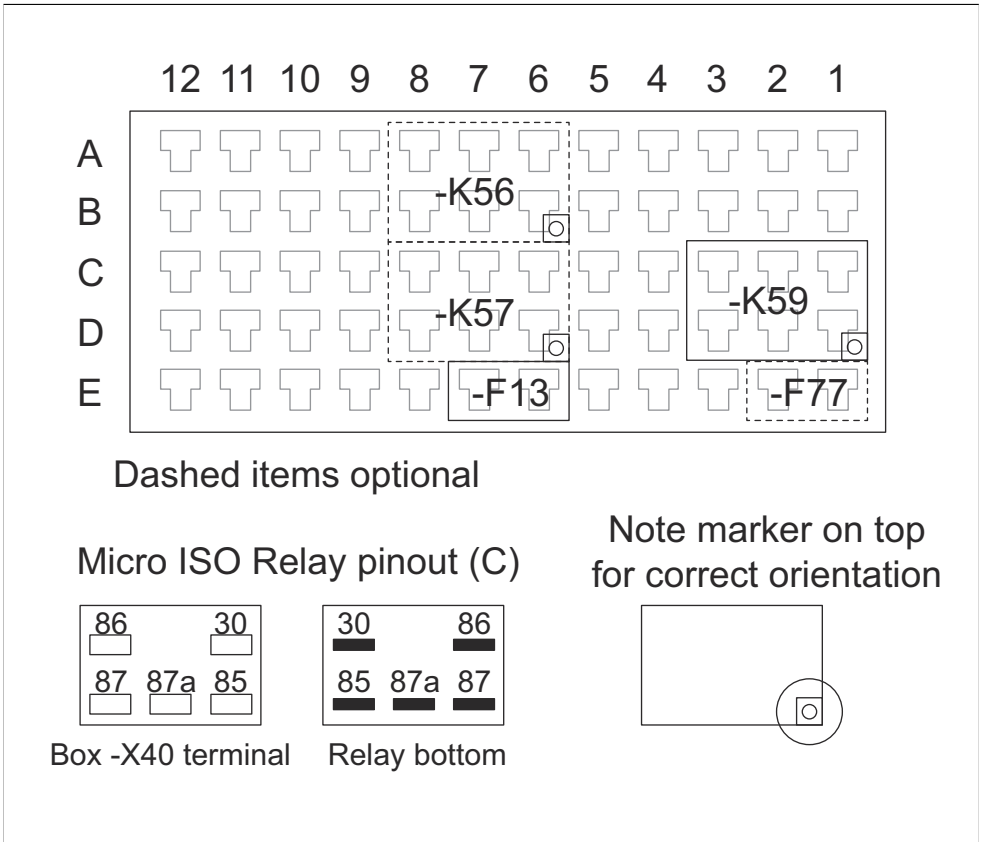

Désignation	Fonction	Fusible
K56	Levage de la 5e roue (en option)	N/A
K57 ²⁷	Abaissement de la 5e roue (en option)	N/A
K59	Capteur de point mort	N/A
F13	Clé de contact	1 A
F77	Alimentation auxiliaire (en option)	2 A

Accessoires Husqvarna homologués

- Kit de lestage arrière, 2 barres
- Kit d'éclairage double
- Kit pompe à eau
- Kit d'attelage

²⁷ Confiez l'entretien de vos composants essentiels à la sécurité à un atelier d'entretien Husqvarna qui utilisera uniquement des pièces de rechange identiques. Ne modifiez pas les composants essentiels à la sécurité.

Déclaration de conformité

Déclaration de conformité UE

Nous soussignés, **Husqvarna AB**, SE-561 82
Husqvarna, Suède, tél. : +46-36-146500, déclarons sous
notre seule responsabilité, que le produit :

Description	Machine de découpe de sol
Marque	Husqvarna
Type/Modèle	FS 7000D II, FS 7000DL II
Identification	Numéros de série à partir de 2026 et ultérieurs

est entièrement conforme à la réglementation et aux
directives de l'UE suivantes :

Directive/Réglementation	Description
2006/42/EC	« relative aux machines »
2014/30/EU	« relative à la compatibilité électromagnétique »
2000/14/EC	« relative au bruit extérieur »
2011/65/EU	« relative à la limitation de l'utilisation de certaines substances dangereuses »

et que les normes et/ou les spécifications techniques
suivantes sont appliquées :

EN ISO 12100:2010

EN 13862:2021

EN 55012:2007+A1:2009

EN ISO 13766-1:2018

EN ISO 13766-2:2018

EN ISO 13849-1:2015

EN IEC 63000:2018

Procédure d'évaluation de conformité conformément à
2000/14/EC : Annexe V.

Niveau de puissance acoustique mesuré : 115 dB(A)

Niveau de puissance acoustique garanti : 119 dB(A)

2026-01-12

Husqvarna AB, division Construction

Responsable de la documentation technique



UK Importer:
Husqvarna UK Ltd
Preston Road, Co. Durham
DL5 6UP

Christian Nyberg

Christian Nyberg

Directeur senior, R&D équipements lourds

Inhoud

Inleiding.....	227	Vervoer, opslag en verwerking.....	289
Veiligheid.....	241	Technische gegevens.....	292
Werking.....	246	Goedgekeurde Husqvarna accessoires.....	300
Onderhoud.....	266	Verklaring van overeenstemming.....	301
Probleemoplossing.....	283		

Inleiding

Waarschuwing voor kiezelzuurstof

Bij gebruik van dit gereedschap kan kiezelzuurstof vrijkomen (kiezelzuur is een elementair onderdeel van zand, kwarts, baksteenklei, graniet en talrijke andere mineralen en gesteenten). Blootstelling aan overmatige hoeveelheden kiezelzuurstof kan ademhalingsziekten veroorzaken zoals chronische bronchitis, silicose en longfibrose. Deze ziekten kunnen dodelijk zijn. Om blootstelling aan kiezelzuurstof te beperken, raadt Husqvarna verschillende opties aan, zoals:

- Gebruik van water om het stof te binden tijdens het snijden of slijpen.
- Gebruik van een stofafzuigstelsysteem in combinatie met het snij- of slijpgereedschap.
- Gebruik van een luchtzuiveringsstelsysteem in combinatie met de stofzuiger.
- Gebruik van een geschikt ademhalingsmasker op basis van het materiaal dat wordt gesneden of geslepen.

PBM-vereisten met betrekking tot kiezelzuurstof of andere inhaleerbare stoffen kunnen variëren op

basis van lokale en nationale wet- en regelgeving. Raadpleeg deze wet- en regelgeving om toegestane blootstellingslimieten en PBM-vereisten vast te stellen. Gebruik altijd de juiste praktijken en PBM om blootstelling te beperken.

Productbeschrijving

Het product is een vloerzaag van het duwtype met een dieselmotor. Het product heeft een instelbare aanwijzer waarmee u de zaagactie duidelijk kunt zien en het eenvoudig maakt recht te zagen. Het product heeft een bedieningspaneel met een HMI die alle functies bewaakt en waarmee u het product kunt bedienen.

Gebruik

Dit product wordt gebruikt met diamantzaagbladen voor het nat zagen van harde vloeroppervlaktmaterialen zoals beton, asfalt en steen. Elk ander gebruik is niet geschikt.

Het product wordt door ervaren gebruikers toegepast in industriële processen.

Productoverzicht, linkerzijde FS 7000D II

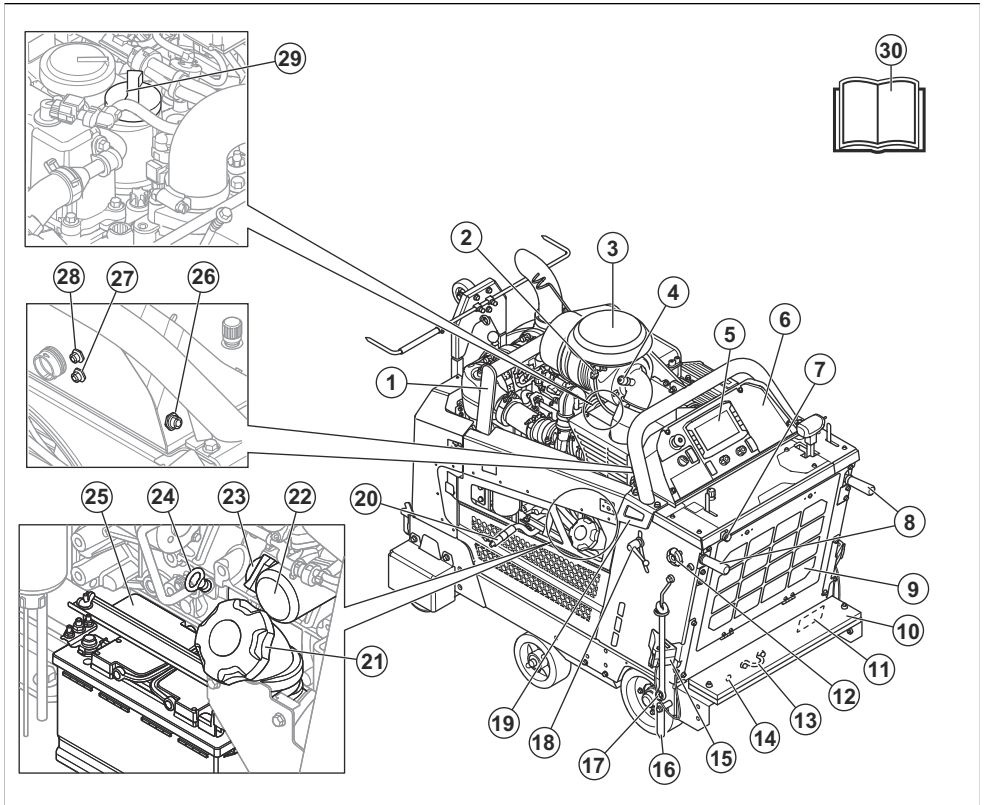

Let op: Het product kan verschillende configuraties hebben. Het uiterlijk van het product kan dus verschillen van het productoverzicht.

- | | |
|--|--|
| <ol style="list-style-type: none"> 1. Spanpunt 2. Luchtfiltersensor 3. Luchtfilter 4. Luchtfilterindicator 5. Human Machine Interface. Zie <i>Overzicht van de Human Machine Interface (HMI) op pagina 233.</i> 6. Bedieningspaneel. Zie <i>Overzicht van het bedieningspaneel op pagina 232.</i> 7. Waterinlaat 8. Bedieningshandgrepen 9. Luchtfilter van radiator 10. Gewichtset (standaard voor FS 7000D II 1000 mm/42 inch, accessoire voor alle andere modellen) 11. Typeplaatje 12. Vergrendelknop voor bedieningshandgrepen, lengteverstelling | <ol style="list-style-type: none"> 13. Spanpunt 14. Handmatige asverstelling 15. Parkeerwip 16. Aanwijzer achter 17. Sleutel 18. Vergrendelknop voor bedieningshandgrepen, hoogteverstelling 19. Spanpunt 20. Aftapslang voor motorolie 21. Brandstoftankdop 22. Motoroliefilter 23. Dop van motorolietank 24. Peilstok motorolie 25. Accu 26. X50 HSH 27. X77-connectiviteit 28. X54-camera 29. Dop van motorolietank 30. Bedieningshandleiding |
|--|--|

Productoverzicht, rechterzijde FS 7000D II

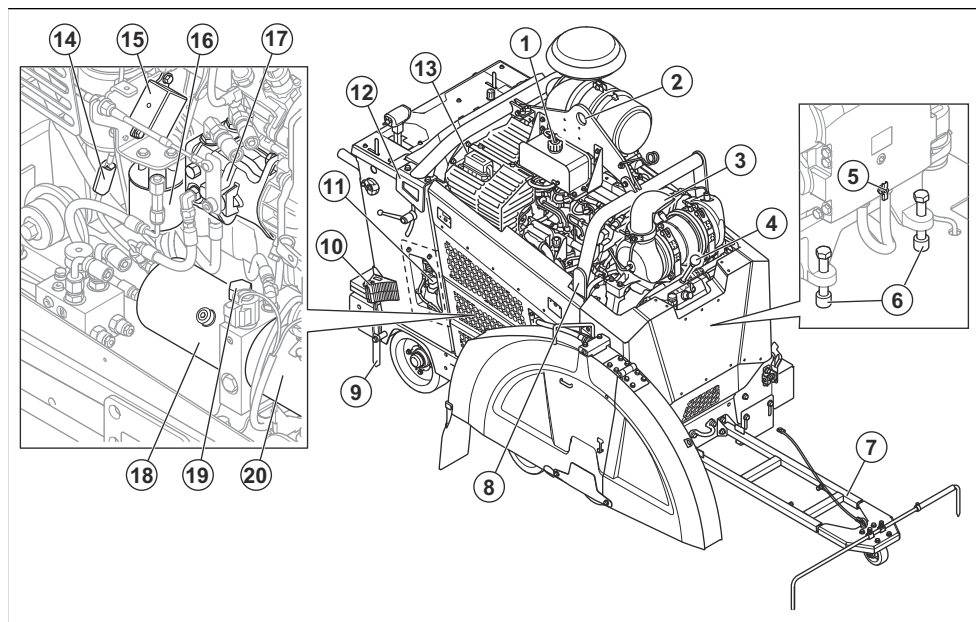

Let op: Het product kan verschillende configuraties hebben. Het uiterlijk van het product kan dus verschillen van het productoverzicht.

1. Motorkoelvloeistofdeksel
2. Hijspunt
3. Uitlaatgasbehandelingsysteem
4. Hendel voor toerentalkeuze, tandwielkast met 3 snelheden
5. Wateraftapklep voor de tandwielkast
6. Bouten voor het spannen van de riem
7. Instelbare aanwijzer
8. Spanpunt
9. Aanwijzer achter
10. Parkeerwig (optioneel voor Noord-Amerika)
11. Relais- en zekeringkast
12. Spanpunt
13. Relais- en zekeringkast
14. Zekering gloeibougie
15. Relais gloeibougie
16. Filter hydraulisch systeem
17. Pomp voor de hydrostatische transmissie
18. Hydrauliekolietank
19. Opening van hydrauliekolietank
20. Pomp voor de hydraulische hefinrichting

Productoverzicht, linkerzijde FS 7000DL II

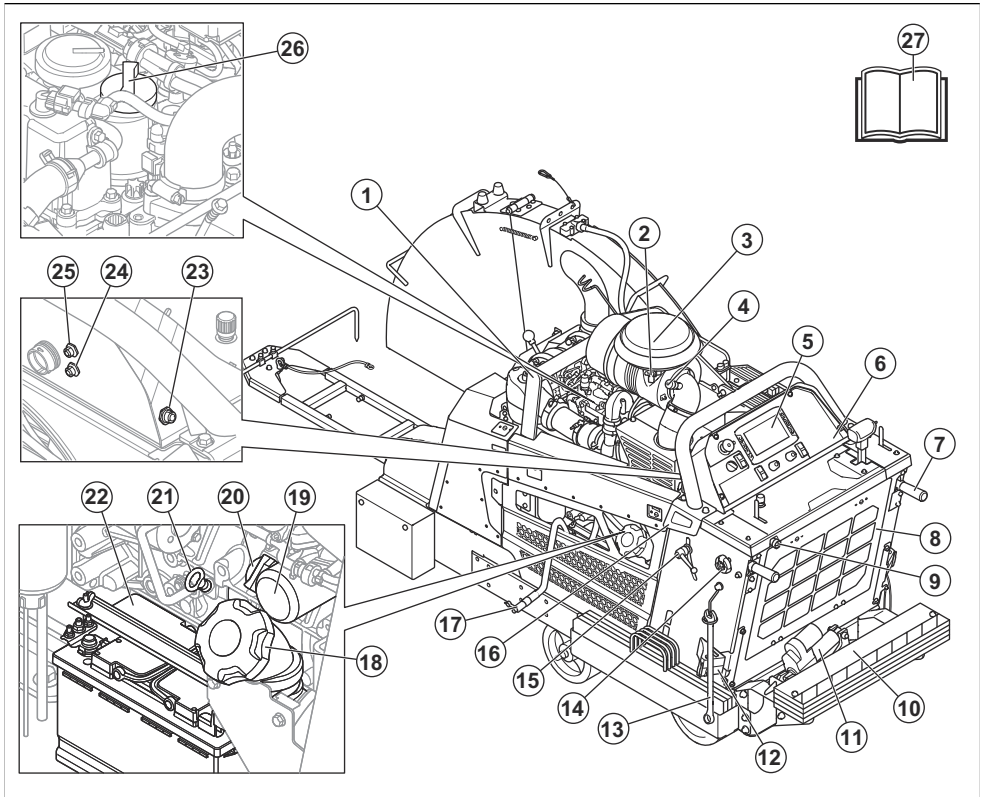

Let op: Het product kan verschillende configuraties hebben. Het uiterlijk van het product kan dus verschillen van het productoverzicht.

- | | |
|--|---|
| 1. Spanpunt | 13. Sleutel |
| 2. Omgevingstemperatuursensor | 14. Vergrendelknop voor bedieningshandgrepen, lengteverstelling |
| 3. Luchtfilter | 15. Vergrendelknop voor bedieningshandgrepen, hoogteverstelling |
| 4. Luchtfilterindicator | 16. Spanpunt |
| 5. Human Machine Interface. Zie <i>Overzicht van de Human Machine Interface (HMI)</i> op pagina 233. | 17. Aftapslang voor motorolie |
| 6. Bedieningspaneel. Zie <i>Overzicht van het bedieningspaneel</i> op pagina 232. | 18. Brandstoftankdop |
| 7. Bedieningshandgrepen | 19. Motoroliefilter |
| 8. Luchtfilter van radiator | 20. Dop van motorolietank |
| 9. Waterinlaat | 21. Peilstok motorolie |
| 10. Gewichtenkit | 22. Accu |
| 11. 5e wiel | 23. -X50 HSH |
| 12. Parkeerwig | 24. -X77-connectiviteit |
| | 25. -X54-camera |
| | 26. Dop van motorolietank |
| | 27. Bedieningshandleiding |

Productoverzicht, rechterzijde FS 7000DL II

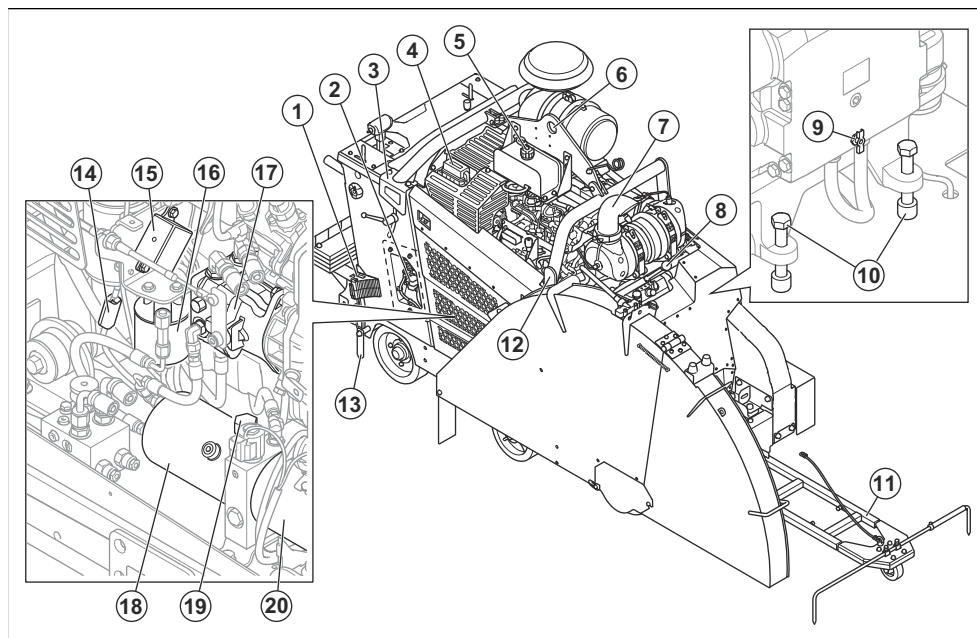

Let op: Het product kan verschillende configuraties hebben. Het uiterlijk van het product kan dus verschillen van het productoverzicht.

1. Parkeerwig (optioneel voor Noord-Amerika)
2. Relais- en zekeringkast
3. Spanpunt
4. Relais- en zekeringkast
5. Motorkoelvloeistofdeksel
6. Hijspunt
7. Dieseloxydatiekatalysator, DOC
8. Hendel voor toerentalkeuze, tandwielkast met 3 snelheden
9. Wateraftapklep voor de tandwielkast
10. Bouten voor het spannen van de riem
11. Instelbare aanwijzer
12. Spanpunt
13. Aanwijzer achter
14. Zekering gloeibougie
15. Relais gloeibougie
16. Filter hydraulisch systeem
17. Hydraulische aandrijfpomp
18. Hydrauliekolietank
19. Opening van hydrauliekolietank
20. Pomp voor de hydraulische hefinrichting

Overzicht van het bedieningspaneel

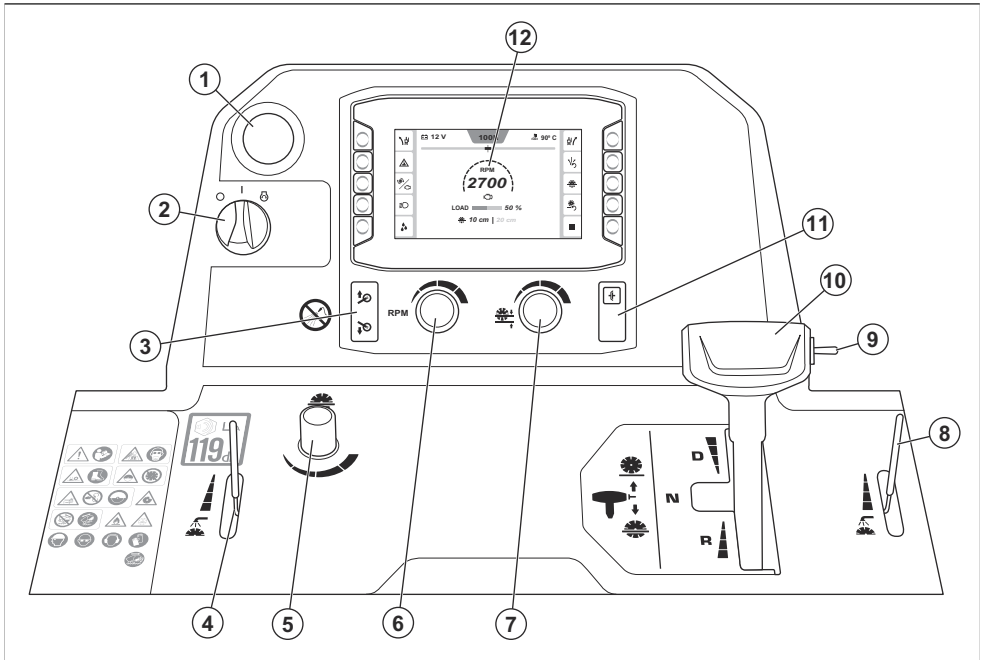

1. Noodstopknop machine
2. Motorstartschakelaar
3. Knop om de koppelschotel omhoog of omlaag te brengen
4. Hendel voor het afstellen van de waterklep
5. Afstelknop voor de daalsnelheid van het blad
6. Toerentalinstelknop voor de motor en het zaagblad
7. Afstelknop voor de bladdieptestop
8. Hendel voor het afstellen van de waterklep
9. Schakelaar voor het heffen of neerlaten van het zaagblad
10. Bedien.hendel aandrijving
11. Koppeling
12. Human Machine Interface (HMI), zie *Overzicht van de Human Machine Interface (HMI) op pagina 233*

Overzicht van de Human Machine Interface (HMI)

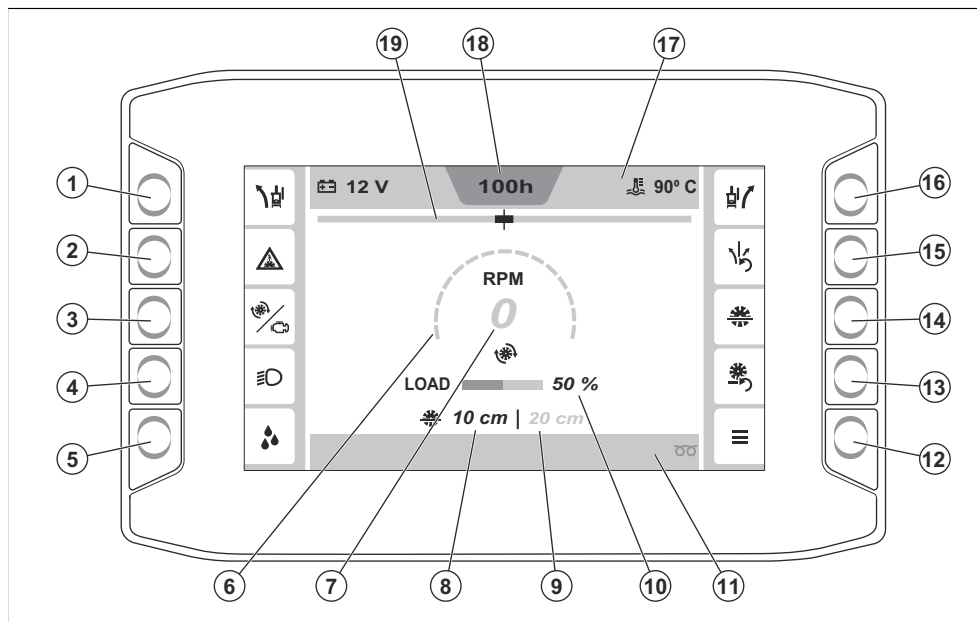

1. Knop om de E-track functie naar links aan te passen. Zie *E-track-functie op pagina 258* voor meer informatie over de E-track functie.
2. Knop voor het in- of uitschakelen van de waterveiligheidsschakelaar. Zie *De waterveiligheidsschakelaar in- en uitschakelen op pagina 258* voor meer informatie over de waterveiligheidsschakelaar.
3. Knop om te schakelen tussen informatie over het toerental van de motor of het zaagblad. Zie *Toerentalmeter op pagina 258* voor meer informatie.
4. ON/OFF-knop voor de lampen. (Indien geïnstalleerd. De lampen zijn een accessoire.) Zie *Accessoires op pagina 256* voor meer informatie.
5. Knop ON/OFF voor de waterpomp. (Indien geïnstalleerd. De waterpomp is een accessoire.) Zie *Accessoires op pagina 256* voor meer informatie.
6. Meter voor toerental van de motor of het zaagblad. Zie *Toerentalmeter op pagina 258* voor meer informatie.
7. Waarde van het toerental van de motor of het zaagblad.
8. Huidige bladdiepte
9. Bladdiepte instellen
10. Huidige werklust
11. Onderste balk. Zie *Symbolen in de onderste balk op de HMI op pagina 239* voor meer informatie.
12. Hoofdmenu. Zie *"Hoofdmenu" op pagina 259* voor meer informatie.
13. Resetknop voor bladdiepte
14. Knop ON/OFF voor de bladdieptestop. Zie *Bladdieptestop op pagina 262* voor meer informatie.
15. Resetknop voor de E-track functie. Zie *E-track-functie op pagina 258* voor meer informatie over de E-track functie.
16. Knop om de E-track functie naar rechts aan te passen. Zie *E-track-functie op pagina 258* voor meer informatie over de E-track functie.
17. Bovenste balk. Zie *Symbolen in de bovenste balk op de HMI op pagina 237* voor meer informatie.
18. Motorrenteller
19. Indicator voor de E-track functie

Symbolen op het product



WAARSCHUWING! Dit product kan gevaarlijk zijn en ernstig of fataal letsel toebrengen aan de gebruiker of anderen. Wees voorzichtig en gebruik het product op de juiste manier.

Lees de bedieningshandleiding goed door en zorg dat u de instructies hebt begrepen voordat u dit product gaat gebruiken.



Het stof kan gezondheidsproblemen veroorzaken. Gebruik goedgekeurde ademhalingsbescherming. Adem geen uitlaatgassen in. Gebruik een product met verbrandingsmotor niet binnen of in ruimten met onvoldoende luchtstroom.

Gebruik ademhalingsbescherming. Zie *Persoonlijke beschermingsuitrusting op pagina 243*.



Gevaar voor snijwonden. Houd alle lichaamsdelen uit de buurt van het zaagblad.

Draag veiligheidsschoenen. Zie *Persoonlijke beschermingsuitrusting op pagina 243*.



De beschermkappen moeten altijd op het product zijn geïnstalleerd. Laat niet meer dan 180° van het zaagblad bloot.

Gebruik het product nooit zonder een gemonteerde beschermkap.



Houd lichaamsdelen uit de buurt van het zaagblad en andere bewegende onderdelen.

Steek nooit uw handen in het product tijdens het bedrijf.

Zorg ervoor dat de beschermkap altijd is gemonteerd.



Rijd nooit vooruit over hellingen.

Rijd altijd achteruit over hellingen.



Alle verplaatsingen van de machine buiten het zaaggebied dienen te geschieden met niet-roterend zaagblad.

Verwijder het zaagblad vóór transport en heffen van het product, om schade aan het blad te voorkomen.

Gebruik het product nooit zonder een gemonteerde beschermkap.

Zorg ervoor dat de beschermkap altijd meer dan 180° van het zaagblad bedekt.

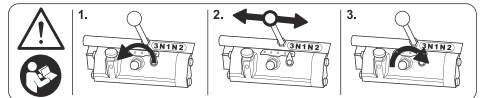

WAARSCHUWING! Lees de handleiding voordat u schakelt. Zie *Toerental wijzigen op een model met tandwielkast met 3 toerentallen op pagina 252* voor meer informatie.



Gooi deze bedieningshandleiding niet weg.



Risico op beknelling van de voet. Houd lichaamsdelen uit de buurt van de koppelschotel.



Zorg ervoor dat het zaagblad niet bot of beschadigd is, bijvoorbeeld met barsten.



Gebruik het product niet in de buurt van brandbare materialen of gassen.



Het zaagblad moet geschikt zijn voor dezelfde snelheid of een hogere snelheid dan aangegeven op het producttypeplaatje. Een zaagblad dat op te hoge snelheid wordt gebruikt, kan breken en letsel of schade veroorzaken.



Reinig het bedieningspaneel niet met water onder hoge druk.



Warm oppervlak.



Motorolie.



Peilstok.



Breng de zaag niet omhoog tijdens het controleren van het motoroliepeil.



Zorg ervoor dat de zaag waterpas staat zonder zaagblad wanneer u het motoroliepeil controleert.



Draairichting zaagblad.



Gebruik goedgekeurde oogbescherming met zijbescherming. Zie *Persoonlijke beschermingsuitrusting op pagina 243*.



Gebruik goedgekeurde gehoorbescherming. Zie *Persoonlijke beschermingsuitrusting op pagina 243*.



Gebruik hoofdbescherming. Zie *Persoonlijke beschermingsuitrusting op pagina 243*.



Draag goedgekeurde veiligheidshandschoenen. Zie *Persoonlijke beschermingsuitrusting op pagina 243*.



Maximaal toegestane bladgrootte.



Handel voor het waterkoelsysteem.



Knop voor het afstellen van de daalsnelheid van het blad.



Knop voor het afstellen van de zaagdiepteaanslag.

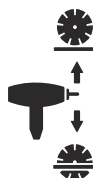

Schakelaar voor het heffen of neerlaten van het zaagblad.



Voorwaartse rijsnelheid.



Neutrale positie.



Achterwaartse rijsnelheid.



Motor uit.



Ontsteking aan.



Motor start.



Om het product op te tillen, bevestigt u hijsapparatuur aan het hijspunt van het product.



Activeer of deactiveer de koppeling.



Knop om de koppelschotel omhoog of omlaag te brengen.



Brandstofsymbool.



Dit product voldoet aan de geldende EU-richtlijnen.



Dit product voldoet aan EESS en ACMA voor Nieuw-Zeeland en Australië.



Dit product voldoet aan de geldende Oekraïense richtlijnen.



Label met geluidsemissies naar de omgeving conform de richtlijnen en voorschriften van de EU en het VK. Het gegarandeerde geluidsvermogensniveau van het product staat vermeld in *Technische gegevens op pagina 292* en op het label.

Let op: Andere symbolen/stickers op het product hebben betrekking op certificeringseisen voor bepaalde markten.

Symbolen op de HMI

Symbolen in de bovenste balk op de HMI

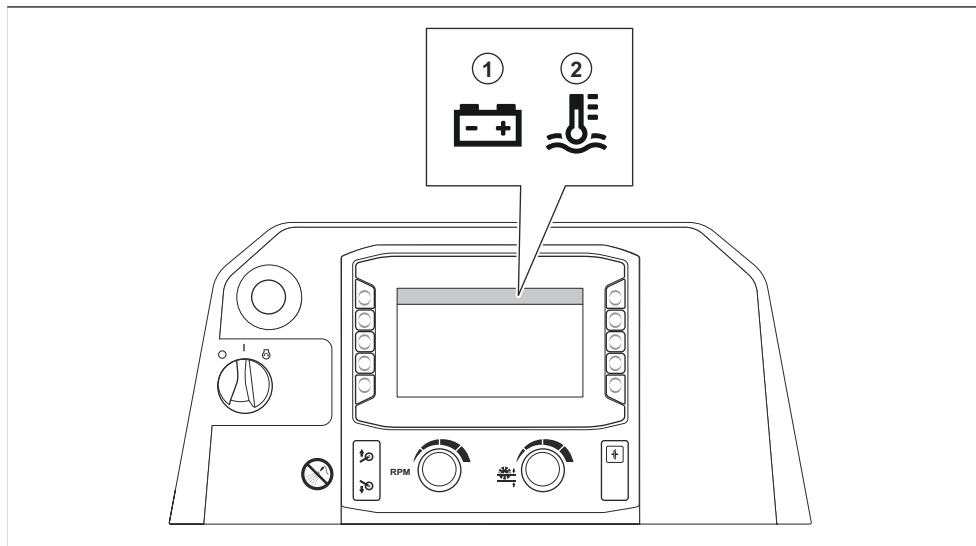

Positie	Beschrijving
1	Accuspanning
2	Huidige koelvloeistoftemperatuur

Symbolen in de zijbalken op de HMI

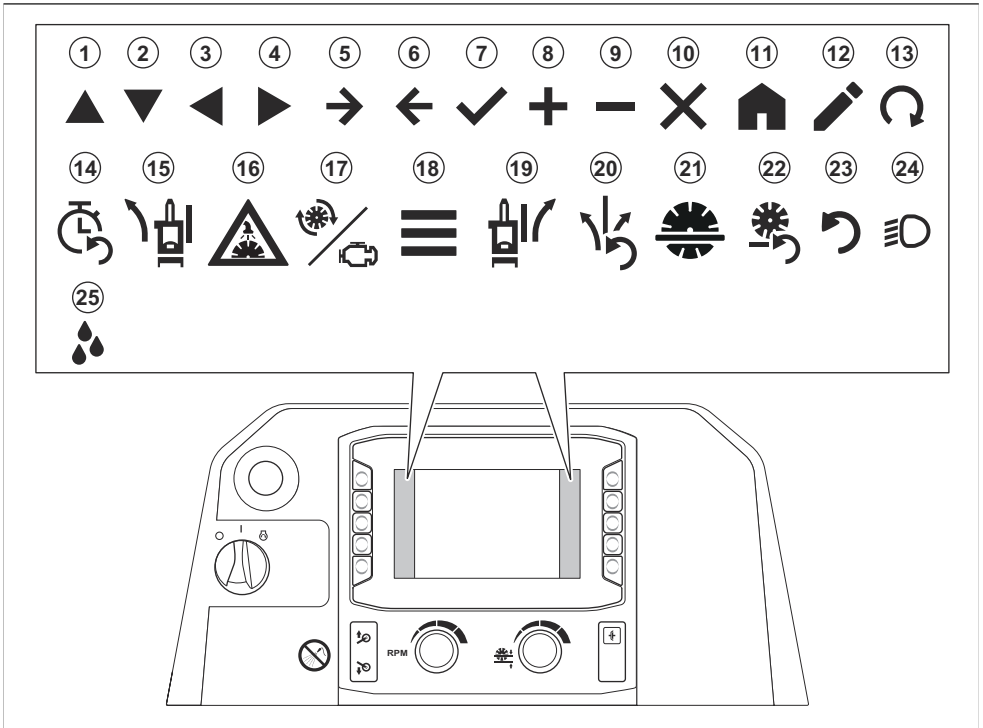

Positie	Beschrijving
1	Omhoog
2	Omlaag
3	Links
4	Rechts
5	Vooruit
6	Terug
7	Bevestigen
8	Verhogen
9	Verlagen
10	Sluiten/annuleren
11	Startscherm
12	Bewerken
13	Start regeneratie

Positie	Beschrijving
14	Reset servicetimer
15	E-track afstelling links (optioneel)
16	Waterveiligheidssysteem ON/OFF
17	Blad-/motortoerental
18	Hoofdmenu
19	E-track afstelling rechts (optioneel)
20	E-track resetten (optioneel)
21	Bladdieptestop
22	Reset bladdieptestop
23	Reset
24	Verlichting (accessoire)
25	Waterpomp (accessoire)

Symbolen in de onderste balk op de HMI

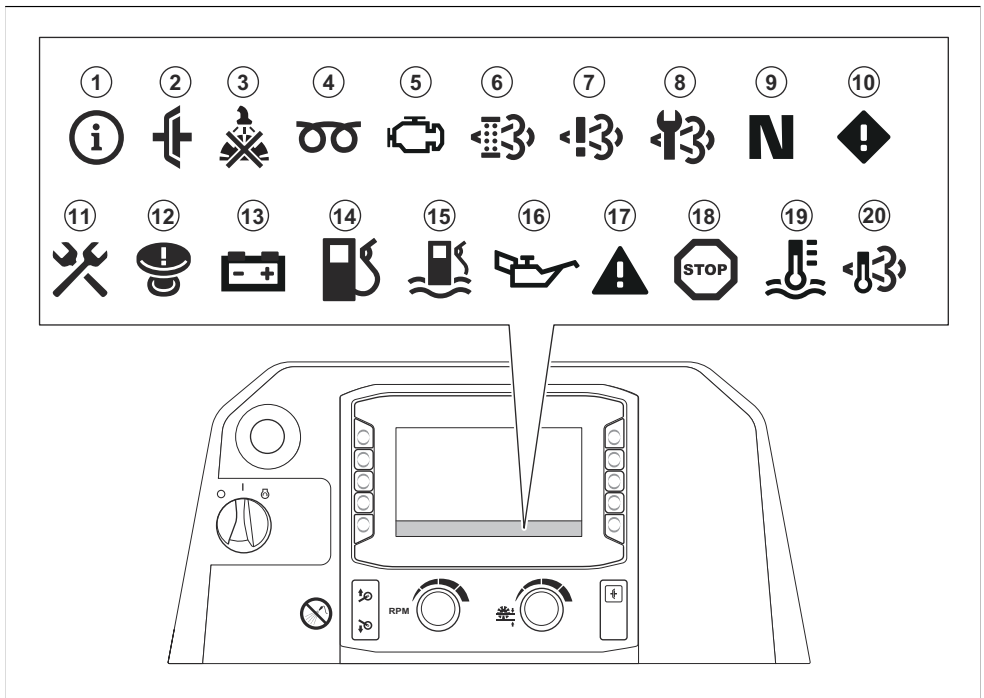

Positie	Beschrijving
1	Informatie
2	De koppeling wordt ingeschakeld wanneer u het product probeert te starten. Schakel de koppeling uit voordat u het product start.
3	Er is te weinig of geen waterdruk naar het waterkoelsysteem voor het zaagblad.
4	Motorvoorverwarming. Zie de handleiding van de motor voor meer informatie.
5	Er is een motorstoring. Zie de handleiding van de motor voor meer informatie.
6	Het is noodzakelijk om een regeneratie uit te voeren. Zie <i>Regeneratie op pagina 282</i> ²⁸
7	Er is een storing in het NOx-diagnoseregelsysteem.
8	Voer onderhoud uit aan het roetfilter (DPF). Neem contact op met een Husqvarna-service-werkplaats.
9	De bedieningshendel aandrijving staat in de neutrale stand.
10	Waarschuwingmelding. Zie <i>Menu "Actieve fouten" op pagina 259</i> voor meer informatie.
11	Geel symbool: Het is noodzakelijk om onderhoud aan het product uit te voeren binnen 10 bedrijfsuren. Rood symbool: Het product moet worden onderhouden.
12	De machinestop is geactiveerd. Reset de machinestopknop en schakel het contact uit en weer in.
13	De accu laadt niet.
14	Het brandstofpeil is laag.
15	Er is water in de brandstof. Zie <i>De waterafscheider voor het brandstoffilter aftappen op pagina 271</i> .
16	De motoroliedruk is laag.
17	Rood en zwart symbool: Waarschuwingmelding. Zie <i>Menu "Actieve fouten" op pagina 259</i> voor meer informatie. Rood en wit symbool: Foutmelding. Zie <i>Menu "Actieve fouten" op pagina 259</i> voor meer informatie.
18	De motor is gestopt. Het gebruik kan niet worden voortgezet.
19	De motor is te heet. Het gebruik kan niet worden voortgezet. Zie de handleiding van de motor voor meer informatie.
20	De temperatuur van de uitlaatgassen is hoog.

²⁸ Geldt alleen voor producten die voldoen aan de Euro V-emissienorm.

Typeplaatje

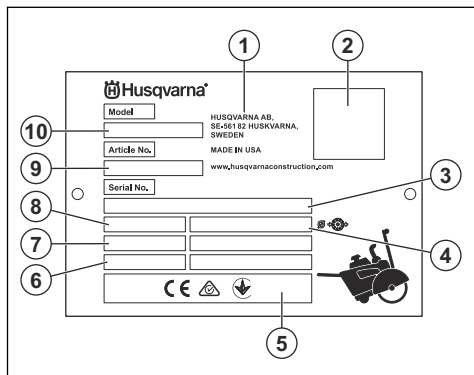

1. Fabrikant
2. QR-code (HID)
3. Serienummer
4. Bladformaat
5. Compliancemarkering
6. Productiejaar/-week
7. Motorvermogen

8. Gewicht
9. Artikelnummer
10. Producttype

Schade aan het product

We zijn niet verantwoordelijk voor schade aan ons product als:

- het product niet goed is gerepareerd.
- het product is gerepareerd met onderdelen die niet van de fabrikant afkomstig zijn, of onderdelen die niet zijn goedgekeurd door de fabrikant.
- het product een accessoire bevat dat niet afkomstig is van de fabrikant of niet is goedgekeurd door de fabrikant.
- het product niet is gerepareerd door een erkend servicepunt of door een erkende autoriteit.

Euro V-emissies



WAARSCHUWING: De EU-typegoedkeuring van dit product vervalt als ongeoorloofde wijzigingen aan de motor aangebracht worden.

Veiligheid

Veiligheidsdefinities

Waarschuwingen, voorzorgsmaatregelen en opmerkingen worden gebruikt om te wijzen op belangrijke delen van de handleiding.



WAARSCHUWING: Wordt gebruikt om te wijzen op de kans op ernstig of fataal letsel voor de gebruiker of omstanders wanneer de instructies in de handleiding niet worden gevolgd.



OPGELET: Wordt gebruikt indien er een risico bestaat op schade aan het product en andere eigenschappen of aan de omgeving wanneer de instructies in de handleiding niet worden gevolgd.

Let op: Geven verdere informatie die nodig is in een bepaalde situatie.

Algemene veiligheidsinstructies



WAARSCHUWING: Lees de volgende waarschuwingen voordat u het product gaat gebruiken.

- Dit product kan bij onvoorzichtig of onjuist gebruik een gevaarlijk gereedschap zijn. Dit product kan ernstig of fataal letsel toebrengen aan de gebruiker of anderen. Het is erg belangrijk dat u deze gebruiksaanwijzing leest en begrijpt voordat u dit product gaat gebruiken.
- Dit product mag niet worden gebruikt door personen (inclusief kinderen) met een lichamelijke, zintuiglijke of geestelijke beperking of gebrek aan ervaring en kennis.
- Bewaar alle waarschuwingen en instructies.
- U dient alle toepasselijke wet- en regelgeving in acht te nemen.
- De gebruiker en de werkgever van de gebruiker dienen op te hoogte te zijn van de risico's tijdens het gebruik van het product en moeten deze voorkomen.
- Zorg ervoor dat dit product alleen wordt gebruikt door personen die de inhoud van de gebruikershandleiding hebben gelezen en begrepen.
- Gebruik het product alleen als u voorafgaand aan gebruik training hebt ontvangen. Zorg ervoor dat alle gebruikers getraind worden.
- Laat het product niet door een kind bedienen.
- Het product mag alleen worden gebruikt door goedgekeurde personen.
- De gebruiker is verantwoordelijk indien ongelukken gebeuren met andere mensen of hun eigenschappen.
- Gebruik het product nooit als u moe of ziek bent of onder invloed van alcohol, drugs of medicijnen verkeert.

- Wees altijd voorzichtig en gebruik uw gezond verstand.
- Dit product produceert tijdens bedrijf een elektromagnetisch veld. Dit veld kan onder bepaalde omstandigheden de werking van actieve of passieve medische implantaten verstoren. Om het risico op ernstig of fataal letsel te verminderen, raden wij personen met een medisch implantaat aan om contact op te nemen met hun arts en de fabrikant van het medische implantaat voordat ze dit product gebruiken.
- Houd het product schoon. Zorg ervoor dat u de aanduidingen en stickers duidelijk kunt lezen.
- Gebruik het product niet als het beschadigd is.
- Breng geen wijzigingen aan dit product aan.
- Gebruik het product niet als de mogelijkheid bestaat dat andere personen wijzigingen aan het product hebben aangebracht.

Veiligheidsinstructies voor bediening



WAARSCHUWING: Lees de volgende waarschuwingen voordat u het product gaat gebruiken.

- Lees de waarschuwingen die zijn meegeleverd bij het zaagblad door de fabrikant van het zaagblad.
- Controleer of het product correct is gemonteerd.
- Maak altijd gebruik van persoonlijke beschermingsmiddelen. Zie *Persoonlijke beschermingsuitrusting op pagina 243*.
- Gebruik het product niet als de bladbeschermkap en de beschermkappen niet zijn gemonteerd.
- Gebruik het product niet met de beschermkap aan de voorzijde omhoog, tenzij het nodig is om toegang te krijgen tot het werkgebied.
- Zorg ervoor dat u stabiel en veilig staat tijdens het gebruik.
- Wees extra voorzichtig bij het werken op hellingen. Dit product is zwaar en kan ernstig letsel veroorzaken als het valt.
- Gebruik het product niet buiten het werkgebied.
- Gebruik het product niet in gebieden waar brand of explosies kunnen optreden.
- Zorg ervoor dat er alleen goedgekeurde personen in het werkgebied zijn.
- Het product kan objecten met hoge snelheid uitwerpen. Zorg ervoor dat alle personen in de werkomgeving gebruikmaken van goedgekeurde persoonlijke beschermingsmiddelen. Verwijder losse voorwerpen uit het werkgebied.
- Onjuist gebruik van het product kan ertoe leiden dat het zaagblad breekt en letsel of schade veroorzaakt.
- Zorg ervoor dat u weet hoe u de motor in een noodsituatie snel kunt stoppen.
- Houd kinderen, omstanders en dieren weg van het werkgebied en op veilige afstand van het product.

- Een veilige afstand is 5 m tot alle kanten van het product.
- Zorg dat het werkgebied schoon en goed verlicht is.
- Zorg ervoor dat er geen elektrische kabels onder spanning staan in het werkgebied.
- Controleer voordat u het product gebruikt of er niet-zichtbare bedrading, kabels en leidingen in het werkgebied aanwezig zijn. Als het product een niet-zichtbaar object raakt, stop dan de motor onmiddellijk en onderzoek het product en het voorwerp. Gebruik het product pas weer als u zeker weet dat het veilig is om door te gaan.
- Gebruik het product niet in ongunstige weersomstandigheden, zoals bij dichte mist, hevige regen, harde wind of hevige koude. Als u werkt bij slecht weer, bent u mogelijk sneller moe en dit kan leiden tot gevaarlijke situaties, bijvoorbeeld in het geval van gladde oppervlakken.
- Voordat u het product achterlaat, moet u de motor stoppen en controleren of er geen risico bestaat dat de motor per ongeluk wordt gestart.
- Verzeker u ervan dat er geen materiaal los kan raken en letsel kan veroorzaken bij de gebruiker.
- Draag geschikte kleding. Draag geen losse kleding of sieraden. Houd uw haar en kleding uit de buurt van bewegende onderdelen. Losse kleding, sieraden of lang haar kunnen verstrikt raken in bewegende onderdelen.
- Gebruik het product alleen als u weet dat u hulp kunt krijgen indien zich een ongeval voordoet.
- Gebruik het product niet als u moe bent. Het is belangrijk dat u het bedrijf regelmatig stopt.
- Sommige varianten van het product hebben geen parkeerwippen. Als uw product geen parkeerwippen heeft, laat het dan niet achter als het op een helling staat. Als het nodig is om het product op een helling te parkeren, zorg er dan voor dat het product adequaat is bevestigd en niet kan bewegen.
- Zet de bedieningshandgrepen in de kortste stand wanneer u het product niet gebruikt. Hierdoor wordt het risico op struikelen en vallen over de bedieningshendels verkleind.

Veiligheidsaanwijzingen in verband met uitlaatgassen



WAARSCHUWING: Lees de volgende waarschuwingen voordat u het product gaat gebruiken.

- Langdurig inademen van uitlaatgassen kan gezondheidsproblemen veroorzaken.
- Uitlaatgassen van de motor bevatten koolmonoxide, een geurloos, giftig en uiterst gevaarlijk gas. Het inademen van koolmonoxide kan de dood tot gevolg hebben. Omdat koolmonoxide geurloos en niet zichtbaar is, is het niet mogelijk om het waar te nemen. Een symptoom van koolmonoxidevergiftiging is duizeligheid, maar het is mogelijk dat een persoon

onverwacht bewusteloos raakt als de hoeveelheid of concentratie koolmonoxide voldoende is.

- Uitlaatgassen die u kunt zien of ruiken, bevatten ook koolmonoxide.
- Gebruik een product met verbrandingsmotor niet binnen en/of in ruimten met onvoldoende luchtstroom.

Trillingsveiligheid



WAARSCHUWING: Lees de volgende waarschuwingen voordat u het product gaat gebruiken.

- Tijdens het gebruik van het product gaan trillingen van het product naar de gebruiker. Regelmatig en frequent gebruik van het product kan letsel bij de gebruiker veroorzaken of verergeren. Letsel kan optreden in vingers, handen, polsen, armen, schouders en/of zenuwen en bloedtoevoer of andere lichaamsdelen. Het letsel kan slepend en/of blijvend zijn, en het kan geleidelijk toenemen in de loop van weken, maanden of jaren. Het letsel kan bestaan uit schade aan het bloedcirculatiesysteem, het zenuwstelsel, de gewrichten en andere lichaamsstructuren.
- Symptomen kunnen zich voordoen tijdens het gebruik van het product of op andere momenten. Als u symptomen hebt en het product blijft gebruiken, kunnen de symptomen toenemen of permanent worden. Als deze of andere symptomen zich voordoen, neem dan medische hulp:
 - Verstijving, gevoelloosheid, tintelingen, prikken, pijn, een brandend gevoel, kloppen, stijfheid, onhandigheid, krachtverlies, veranderingen in huidskleur of conditie.
- Symptomen kunnen toenemen bij lage temperaturen. Gebruik warme kleding en houd uw handen warm en droog wanneer u het product in koude omgevingen gebruikt.
- Voer onderhoud uit aan en bedien het product zoals vermeld in de gebruikershandleiding, om een correct trillingsniveau te handhaven.
- Houd uw handen alleen op het handvat of de handgrepen. Houd alle andere lichaamsdelen uit de buurt van het product.
- Stop het product onmiddellijk als er plotseling sterke trillingen optreden. Ga niet verder met het gebruik tot de oorzaak van de toegenomen trillingen is weggenomen.

Geluidsveiligheid



WAARSCHUWING: Lees de volgende waarschuwingen voordat u het product gaat gebruiken.

- Hoge geluidsniveaus en langdurige blootstelling aan lawaai kunnen gehoorverlies veroorzaken.

- Om het geluidsniveau tot een minimum te beperken, moet u het product onderhouden en bedienen zoals beschreven in de gebruikershandleiding.
- Controleer de geluiddemper op beschadigingen. Zorg ervoor dat de geluiddemper correct aan het product is bevestigd.
- Gebruik goedgekeurde gehoorbescherming wanneer u het product gebruikt.
- Let op alarmsignalen en luide stemmen wanneer u gehoorbescherming gebruikt. Verwijder de gehoorbescherming wanneer het product is gestopt, tenzij gehoorbescherming nodig is voor het geluidsniveau in de werkomgeving.

Persoonlijke beschermingsuitrusting



WAARSCHUWING: Lees de volgende waarschuwingen voordat u het product gaat gebruiken.

- Gebruik altijd goedgekeurde persoonlijke beschermingsmiddelen wanneer u het zaagblad op het product gebruikt, onderhoud of monteert/verwijdert. Persoonlijke beschermingsuitrusting kunnen niet alle risico's uitsluiten maar kunnen de ernst van eventueel letsel helpen beperken. Vraag uw dealer u te helpen bij het kiezen van de juiste beschermingsuitrusting.
- Controleer regelmatig de toestand van uw persoonlijke beschermingsmiddelen.
- Draag een goedgekeurde veiligheidshelm.
- Gebruik goedgekeurde gehoorbescherming. Langdurige blootstelling aan lawaai kan leiden tot permanente gehoorbeschadiging. Let op waarschuwingssignalen of geroep wanneer u gehoorbescherming draagt. Doe de gehoorbescherming altijd af zodra de motor is gestopt.
- Het product veroorzaakt stof en dampen die gevaarlijke chemicaliën bevatten. Gebruik goedgekeurde ademhalingsbescherming.
- Gebruik goedgekeurde oogbescherming met zijbescherming wanneer u het product gebruikt, onderhoud aan het product uitvoert of het product repareert. Er bestaat een groot risico op oogletsel door wegslingerende voorwerpen.
- Gebruik van het product veroorzaakt slurry die corrosief kan zijn. Draag indien nodig beschermende handschoenen, bijvoorbeeld bij het monteren, inspecteren of reinigen van het blad.
- Gebruik laarzen met stalen neus en antislipzool.
- Gebruik goedgekeurde werkkleding of gelijkwaardige nauwsluitende kleding met lange mouwen en lange broekspijpen.

Brandblusser

- Zorg dat er een brandblusser in de buurt is tijdens het gebruik van dit product.

- Gebruik een poederblusser van de klasse "ABE" of een kooldioxidebrandblusser van het type "BE".

Veiligheidsvoorzieningen op het product



WAARSCHUWING: Lees de volgende waarschuwingen voordat u het product gaat gebruiken.

- Gebruik geen producten met veiligheidsvoorzieningen die beschadigd zijn of niet correct werken.
- Controleer de veiligheidsvoorzieningen regelmatig op een juiste werking. Als de veiligheidsvoorzieningen beschadigd zijn of niet goed werken, neem dan contact op met uw Husqvarna-servicedealer.
- Voer geen aanpassingen uit aan veiligheidsvoorzieningen.

Noodstopknop machine

Met de noodstopknop machine (A) kunt u de motor en alle elektrische functies stopzetten, maar niet de werkklampen. Het product kan pas weer starten nadat de noodstopknop machine is gereset.

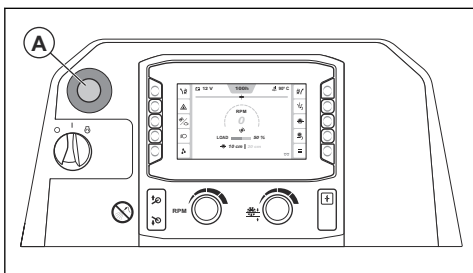

Let op: Gebruik de noodstopknop machine alleen in noodgevallen om het product uit te schakelen. Voor de juiste procedure om het product tijdens bedrijf stop te zetten, zie *Product stoppen op pagina 266*.

De noodstopknop machine controleren

1. Start de motor. Zie *Product starten op pagina 263*.
2. Druk op de noodstopknop machine (A). De motor stopt.

3. Trek de noodstopknop machine uit om de noodstopknop machine vrij te geven.

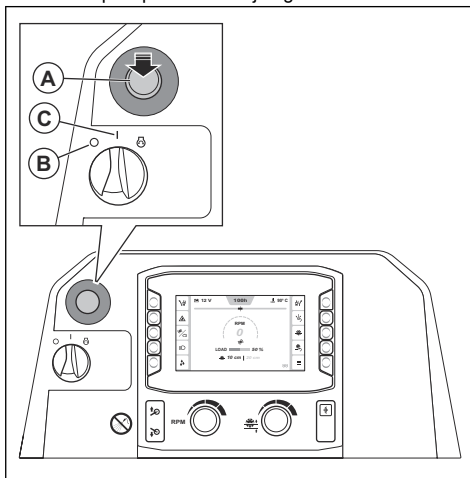

4. Zet de motorstartschakelaar in de stand "0" (B) en vervolgens in de stand "I" (C).

Bladbeschermkap

De bladbeschermkap is een beschermkap voor het bovenste deel van het zaagblad. Het biedt bescherming als onderdelen van een beschadigd zaagblad of andere voorwerpen in de richting van de gebruiker worden uitgeworpen. De bladbeschermkap voorkomt letsel door het zaagblad. De bladbeschermkap maakt ook deel uit van het waterkoelsysteem dat het zaagblad tijdens bedrijf koel houdt.

De beschermkap controleren

- Controleer of de beschermkap correct is gemonteerd. Zie *De beschermkap FS 7000D II (26–42 in.) monteren op pagina 250* of *De beschermkap monteren en verwijderen (FS 7000DL II, 48–60 inch) op pagina 251*.
- Controleer de beschermkap op beschadigingen, zoals scheuren.
- Vervang de beschermkap als deze geraakt, verbogen of anderszins beschadigd is.
- Controleer de borging van de beschermkap op beschadigingen.
- Controleer of de borging van de beschermkap correct is vastgezet.

Beschermkappen

Ontbrekende of beschadigde beschermkappen vergroten de kans op letsel bij bewegende delen en hete oppervlakken.

De beschermkappen controleren

- Voer een controle van de beschermkappen uit voordat u het product start.
 - a) Voor- en rechterkant:

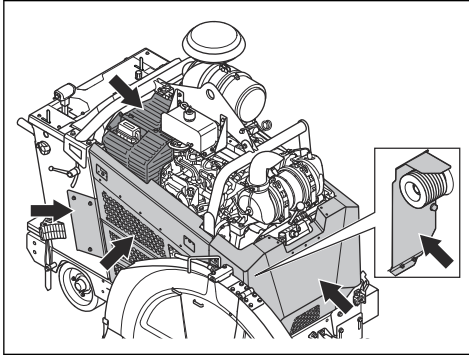

b) Achter- en linkerkant:

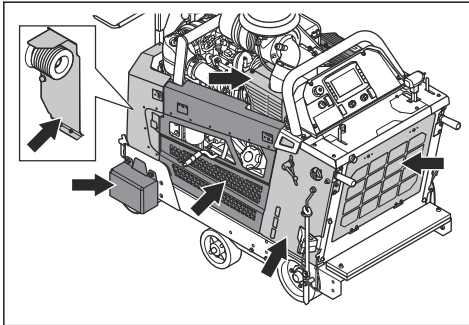

- Zorg dat de beschermkappen juist zijn aangebracht en niet zijn gescheurd of andere beschadigingen vertonen.
- Vervang beschadigde beschermkappen.

Geluiddemper

De uitlaatdemper is bedoeld om het geluidsniveau zo laag mogelijk te houden en om de uitlaatgassen weg te voeren van de gebruiker.

Gebruik het product niet als de geluiddemper ontbreekt of beschadigd is. Een beschadigde geluiddemper laat het geluidsniveau stijgen en vergroot het risico van brand.



WAARSCHUWING: De uitlaatdemper wordt erg heet tijdens en na gebruik en wanneer de motor draait bij stationair toerental. Wees voorzichtig in de buurt van brandbare materialen en/of dampen om brand te voorkomen.

Geluiddemper controleren

- Inspecteer de uitlaatdemper regelmatig om te verifiëren of die goed vastzit en niet beschadigd is.



OPGELET: Vervang de demper niet. De demper is van het DOC-type en is vereist om te voldoen aan de emissienormen.

Brandstofveiligheid



WAARSCHUWING: Lees de volgende waarschuwingen voordat u het product gaat gebruiken.

- Brandstof is brandbaar en de dampen zijn explosief. Wees voorzichtig met brandstof om letsel, brand en explosies te voorkomen.
- Adem de brandstofdampen niet in. De brandstofdampen zijn giftig en kunnen letsel veroorzaken. Zorg voor voldoende ventilatie.
- Verwijder de brandstoftankdop niet en vul de tank niet bij wanneer de motor draait.
- Zorg ervoor dat de motor koud is wanneer u brandstof bijvult.
- Vul binnenshuis of in een afgesloten ruimte geen brandstof bij. Onvoldoende ventilatie kan leiden tot ernstig letsel of de dood door verstikking of koolmonoxidevergiftiging.
- Rook niet in de buurt van de brandstof of de motor. Doof alle sigaretten, sigaren, pijpen en andere ontstekingsbronnen.
- Plaats geen warme voorwerpen in de buurt van de brandstof of de motor.
- Vul geen brandstof bij in de nabijheid van vonken of open vuur.
- Draai de tankdop langzaam open en laat de druk voorzichtig ontsnappen voordat u brandstof bijvult.
- Brandstof op uw huid kan letsel veroorzaken. Als er brandstof op uw huid terecht komt, verwijder deze dan met water en zeep.
- Als u brandstof op uw kleding morst, trek dan direct andere kleding aan.
- Vul de brandstoftank niet volledig. Door hitte zet de brandstof uit. Zorg ervoor dat er ruimte overblijft aan de bovenkant van de brandstoftank.
- Draai de tankdop volledig aan. Als de tankdop niet volledig is aangedraaid, bestaat een risico op brand.
- Voordat u het product start, moet u het product verplaatsen naar een afstand van minimaal 3 m vanaf het punt waar u hebt getankt.
- Start het product niet als er brandstof of motorolie op het product aanwezig is. Verwijder de ongewenste brandstof en motorolie. Laat het product drogen en wacht tot de brandstofdampen verdwenen zijn voordat u de motor start.
- Controleer de motor regelmatig op lekkage. Bij lekkage in het brandstofsysteem mag u de motor niet starten zolang de lekken niet gerepareerd zijn.
- Gebruik uw vingers niet om de motor op lekkage te controleren.
- Bewaar brandstof in goedgekeurde containers.

- Wanneer het product en de brandstof worden opgeslagen, moet u ervoor zorgen dat brandstof en brandstofdampen geen schade kunnen veroorzaken.
- Tap brandstof af in een daarvoor goedgekeurde container, en doe dat buiten en niet in de nabijheid van vonken en open vuur.

Veiligheid bij accu's



WAARSCHUWING: Een beschadigde accu kan exploderen en letsel veroorzaken. Als de accu vervormd of beschadigd is, neem dan contact op met een Husqvarna servicedealer.



WAARSCHUWING: Lees de volgende waarschuwingen voordat u het product gaat gebruiken.

- Draag een veiligheidsbril wanneer u zich in de buurt van accu's begeeft.
- Draag geen horloges, sieraden of andere metalen voorwerpen in de buurt van de accu.
- Houd de accu buiten het bereik van kinderen.
- Laad de batterij op in een goed geventileerde ruimte.
- Houd ontvlambare materialen op een minimumafstand van 1 m wanneer u de batterij oplaadt.
- Voer vervangen accu's af. Zie *Afvoer op pagina 291*.
- Er kunnen explosieve gassen uit de accu vrijkomen. Rook niet in de buurt van de accu. Houd de accu uit de buurt van open vuur en vonken.

Essentiële veiligheidsonderdelen

Laat uw essentiële veiligheidsonderdelen onderhouden door een Husqvarna-servicedealer die uitsluitend identieke vervangende onderdelen gebruikt. Breng geen wijzigingen aan de essentiële veiligheidsonderdelen aan. Essentiële veiligheidsonderdelen zijn de krukasschakelaar, de noodstopknop machine, de neutraalstandsensor, de koppelingsschakelaar, de schakelaar voor neerlaten, het ECU-relais, het startinschakelrelais, het koppelingsrelais, de hydraulische klep, de schakelaar van de koppelschotel, het relais voor neerlaten van de koppelschotel, de SPLC en de Deutz ECU.

Inleiding



WAARSCHUWING: Zorg dat u het hoofdstuk over veiligheid hebt gelezen en begrepen voordat u het product gebruikt.

Veiligheidsinstructies voor onderhoud



WAARSCHUWING: Lees de volgende waarschuwingen voordat u het product gaat gebruiken.

- Maak altijd gebruik van persoonlijke beschermingsmiddelen. Zie *Persoonlijke beschermingsuitrusting op pagina 243*.
- Als het onderhoud niet correct en regelmatig wordt uitgevoerd, neemt de kans op letsel of schade aan het product toe.
- Zet de motor uit en laat het product afkoelen voordat u de onderhoudswerkzaamheden uitvoert.
- Maak het product schoon om gevaarlijk materiaal te verwijderen voordat u het onderhoud uitvoert.
- De uitlaatdampen van de motor zijn heet en kunnen vonken bevatten. Gebruik het product niet in binnenuitmes of in de buurt van brandbaar materiaal.
- Breng geen wijzigingen aan het product aan. Wijzigingen aan het product die niet zijn goedgekeurd door de fabrikant, kunnen leiden tot ernstig letsel of overlijden.
- Gebruik altijd originele accessoires en reserveonderdelen. Accessoires en wijzigingen die niet zijn goedgekeurd door de fabrikant, kunnen leiden tot ernstig letsel of overlijden.
- Vervang beschadigde, versleten of defecte onderdelen.
- Voer alleen onderhoud uit zoals beschreven in deze bedieningshandleiding. Laat een goedgekeurde servicewerkplaats alle andere onderhoudswerkzaamheden uitvoeren.
- Verwijder al het gereedschap van het product voordat u de motor na onderhoud start. Losse gereedschappen of gereedschappen die aan draaiende onderdelen zijn bevestigd, kunnen uitgeworpen worden en letsel veroorzaken.
- Laat een erkende servicewerkplaats regelmatig onderhoud aan het product uitvoeren.
- Voer onderhoudswerkzaamheden op een vlakke ondergrond uit.
- Plaats altijd kriksteunen onder het product als steun als het nodig is om het product op te tillen tijdens onderhoud.

Werking

Voordat u het product gebruikt

- Lees deze gebruikershandleiding zorgvuldig door en zorg dat u de instructies hebt begrepen.
- Lees de motorhandleiding van de motorfabrikant door.
- Lees de instructies die zijn meegeleverd bij het zaagblad door de fabrikant van het zaagblad.

- Zorg ervoor dat u het juiste tandwiel voor uw blad gebruikt.
- Voer de volgende stappen uit voordat u het product voor de eerste keer start:
 - a) Plaats een nieuwe accu en sluit de accukabels aan. Zie *De accu aansluiten en loskoppelen op pagina 281*.

Let op: In sommige markten is de accu al geïnstalleerd wanneer u het product koopt.

- b) Stel de juiste taal in en breng andere noodzakelijke instellingen aan in de HMI.
- Voer altijd de volgende stappen uit voordat u het product gebruikt:
 - a) Voer dagelijks onderhoud uit. Zie *Onderhoudsschema op pagina 267*.
 - b) Maak lijnmarkeringen voor alle zaagsneden. Bereid het bedrijf zorgvuldig voor om letsel en schade te voorkomen.
 - c) Stel de bedieningshandgrepen af op de gewenste werkstand. Zie *Positie van bedieningshandgrepen afstellen op pagina 255*.
 - d) Controleer de verstelbare geleiders en stel deze zo nodig af. Zie *Een controle van de verstelbare geleiders uitvoeren op pagina 255*.

Slijpschijven



WAARSCHUWING: Gebruik een zaagblad niet voor andere materialen dan waarvoor het is bedoeld.



WAARSCHUWING: Gebruik alleen diamantzaagbladen voor nat zagen. Het diamantzaagblad moet geschikt zijn voor dezelfde snelheid of een hogere snelheid dan aangegeven op het producttypeplaatje. Gebruik alleen diamantzaagbladen die voldoen aan nationale of regionale standaarden, bijvoorbeeld EN13236 of ANSI B7.1.

De fabrikant van het zaagblad verstrekt waarschuwingen en aanbevelingen voor gebruik en correct onderhoud van het zaagblad. Deze waarschuwingen worden meegeleverd met het zaagblad.

Diamantzagen



WAARSCHUWING: Zorg ervoor dat het diamantzaagblad draait in de richting van de pijlen op het diamantzaagblad.

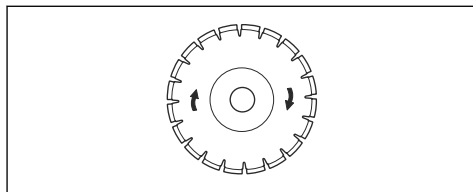

OPGELET: Gebruik altijd een scherp diamantzaagblad.

Diamantzaagbladen hebben een stalen kern, met segmenten die zijn gemaakt van industriële diamanten. Er is een breed assortiment diamantzaagbladen dat voor verschillende werkzaamheden kan worden gebruikt. Zorg dat u het juiste type diamantzaagblad gebruikt.

De diamantzaagbladen slijpen

Diamantzaagbladen kunnen bot worden als u een onjuiste invoerdruk gebruikt of wanneer u materialen zoals hard gewapend beton zaagt. Als u een bot diamantzaagblad gebruikt, zal dit te heet worden, waardoor de diamantsegmenten losraken.

- Verlaag de zaagdiepte en het motortoerental gedurende korte tijd om de diamanten op het diamantzaagblad te slijpen.

Diamantzaagbladen voor natzagen



WAARSCHUWING: Gebruik altijd een bladflens met een afmeting die is gespecificeerd voor de afmeting van het huidige blad. Gebruik geen beschadigde bladflenzen.

Tijdens gebruik kan frictie ervoor zorgen dat het diamantzaagblad zeer heet wordt. Als het diamantzaagblad te heet wordt, neemt de spanning van het zaagblad af of barst de kern.

Laat het diamantzaagblad afkoelen voordat u het aanraakt.

- Diamantzaagbladen voor nat zagen moeten in combinatie met water worden gebruikt om te zorgen dat de kern van het diamantzaagblad en de segmenten koel blijven tijdens het zagen. Diamantzaagbladen voor nat zagen kunnen niet worden gebruikt voor droog zagen.
- Als u diamantzaagbladen voor nat zagen gebruikt, maar geen water gebruikt, kan het diamantzaagblad te heet worden. Dit leidt tot slechte prestaties en schade aan het blad, en leidt daarnaast tot een veiligheidsrisico.

Het zaagblad monteren en verwijderen

Lees paragraaf *Productconfiguratie voor verschillende bladafmetingen op pagina 251* voordat u een zaagblad installeert.



WAARSCHUWING: Het zaagblad is zwaar. Voor deze procedure zijn minimaal 2 personen nodig.



OPGELET: Zorg ervoor dat het zaagblad draait in de richting van de pijlen op het zaagblad.

1. Zet de motorstartschakelaar in de stand "I" (A).

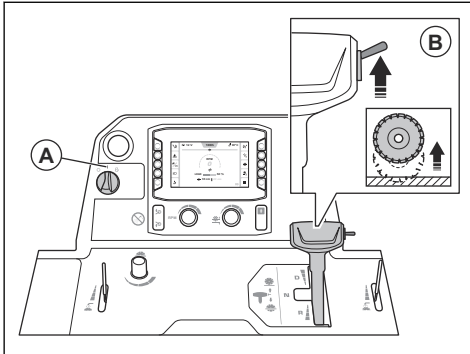

2. Duw de schakelaar (B) omhoog om het zaagblad op te tillen.



WAARSCHUWING: Als u een gewichtset op het product hebt geïnstalleerd, houd dan uw benen uit de buurt van de gewichtset wanneer u het zaagblad optilt. Er bestaat letselgevaar.



WAARSCHUWING: Als u het 5e wiel gebruikt, houd dan uw voeten uit de buurt van het 5e wiel wanneer u het zaagblad optilt. Er bestaat gevaar voor beknellingsletsel.

3. Zet de motorstartschakelaar in de stand "0" (B).

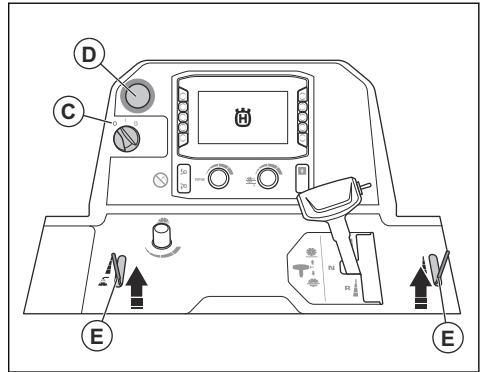

4. Druk op de noodstopknop machine (D).
5. Sluit de waterklep (E).
6. Draai de voorste bout of bouten op de beschermkap los en til de vergrendeling van de beschermkap (F) op.

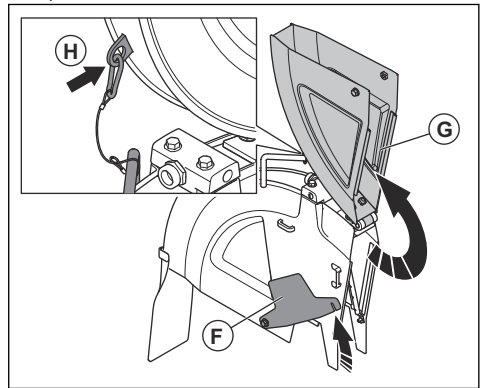

Let op: Beschermkappen van 26-42 inch hebben 1 bout. Beschermkappen van 48-60 inch hebben 2 bouten.

7. Til de beschermkap voor (G) op en vergrendel de beschermkap rechttop met de draad en karabijnhaak (H).

8. Verwijder de bladasbout (I) en de onderlegging (J).

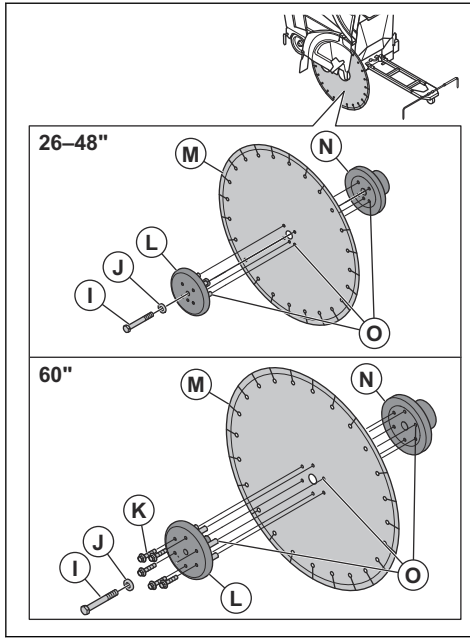

Let op: De bladasbout aan de rechterkant van het product heeft een linkse schroefdraad. De bladasbout aan de linkerkant van het product heeft een rechtse schroefdraad.

9. Verwijder bij bladen met afmeting 60 inch de 6 bouten (K).
10. Verwijder de buitenste bladflens (L).
11. Controleer de bladasbout, de bladflenzen, de platte onderlegging en de bladflensspil op beschadigingen. Vervang versleten of beschadigde onderdelen.
12. Reinig de schroefdraden van de bladas en de contactvlakken van de bladasbout.



WAARSCHUWING:

Beschadigde of vuile onderdelen kunnen een correcte installatie van het zaagblad verhinderen.

13. Monteer het zaagblad (M) op de spil van de buitenste flens.
14. Monteer het zaagblad en de buitenste flens in de binnenste flens (N). Zorg ervoor dat de borgpennen (O) door het blad gaan en in de binnenste flens schuiven.

15. Om speling te verwijderen, draait u de buitenste flens en het zaagblad in de tegenovergestelde richting van de draairichting van het zaagblad.

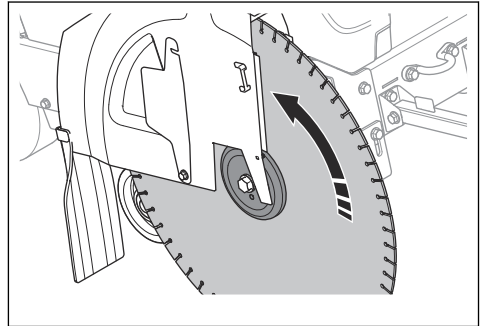

16. Zet de motorstartschakelaar in de stand "I" (P).

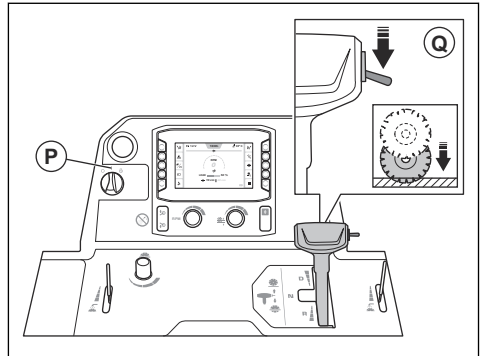

17. Druk de schakelaar (Q) omlaag om het zaagblad neer te laten tot dit het oppervlak raakt.



OPGELET: Laat het zaagblad niet te snel zakken. Als het zaagblad met kracht tegen het oppervlak slaat, kan het zaagblad beschadigd raken. Verlaag de snelheid met de knop voor het afstellen van de daalsnelheid van het blad.



OPGELET: Laat het frontgewicht van het product niet op het zaagblad drukken. Dit veroorzaakt schade aan het zaagblad.

18. Monteer de onderlegging en de bladasbout. Houd het zaagblad stevig vast terwijl u de bladasbout vastdraait met het juiste koppel:
- Voor natte schroefdraad haalt u de bladasbout aan met een koppel van min. 159 ft-lb/236.6 Nm.
 - Voor anti-vastloop schroefdraad, haalt u de bladasbout aan met een koppel van min. 180 ft-lb/267.9 Nm.
 - Voor droge schroefdraad haalt u de bladasbout aan met een koppel van min. 212 ft-lb/315.5 Nm.

Let op: De weerstand tussen het zaagblad en de grond houdt het zaagblad op zijn plaats.

19. Voor bladen met afmeting 60 inch haalt u de 6 bouten waarmee de buitenste bladflens is bevestigd aan met 59.7 ft-lb/81 Nm.
20. Laat de bladbeschermkap voor zakken en plaats de vergrendeling van de bladbeschermkap op de voorste bout van de bladbeschermkap. Haal de voorste bout van de bladbeschermkap aan.

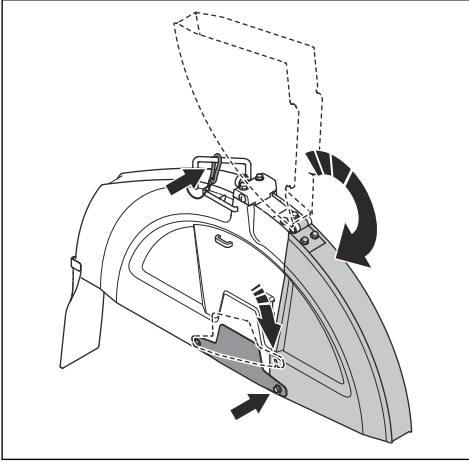

OPGELET: Gebruik het product niet zonder dat de vergrendeling van de bladbeschermkap is vergrendeld en de voorste bout van de bladbeschermkap is aangebracht. Gebruik het product niet als de onderdelen beschadigd zijn.

21. Start het product en luister of er ongebruikelijke geluiden hoorbaar zijn. Verwijder het zaagblad als u ongebruikelijke geluiden hoort.
 - a) Controleer of het zaagblad correct is gemonteerd.
 - b) Controleer of de bladasbout correct is vastgedraaid.
 - c) Controleer of de beschermkap correct is gemonteerd. Zie *De beschermkap FS 7000D II (26–42 in.) monteren op pagina 250 of De beschermkap monteren en verwijderen (FS 7000DL II, 48-60 inch) op pagina 251.*
 - d) Controleer het zaagblad op beschadigingen. Vervang dit indien beschadigd.
22. Gebruik het product een tijdje en draai vervolgens de bladasbout opnieuw aan met het juiste koppel.
23. Verwijder het zaagblad in de omgekeerde volgorde.



WAARSCHUWING: Laat het product afkoelen en gebruik veiligheidshandschoenen bij het

verwijderen van diamantzaagbladen. Diamantzaagbladen kunnen na gebruik zeer heet zijn.

De beschermkap FS 7000D II (26–42 in.) monteren



OPGELET: Wees voorzichtig bij het monteren van de beschermkap. De beschermkap is zwaar.

1. Laat de beschermkap op de steunen zakken. Raadpleeg de onderstaande stappen voor informatie over welke steunen u moet gebruiken voor de afmeting van uw beschermkap:

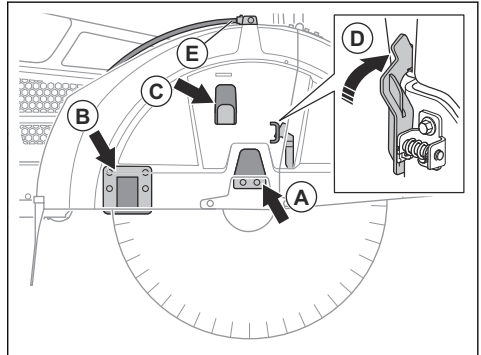

- a) Voor 26-inch beschermkappen, laat de beschermkap op de steun (A) zakken.
 - b) Voor 30-inch beschermkap, laat de beschermkap op steunen (A) en (C) zakken.
 - c) Voor 36 en 42 inch beschermkap, laat de beschermkap op steunen (A), (B) en (C) zakken.
2. Duw de beschermkap omlaag tot de borging van de beschermkap (D) vastklikt.
 3. Sluit de waterslang (E) aan.

De beschermkap FS 7000D II (26–42 in.) verwijderen



OPGELET: Wees voorzichtig bij het verwijderen van beschermkap. De beschermkap is zwaar.

1. Koppel de waterslang (A) los van de beschermkap.

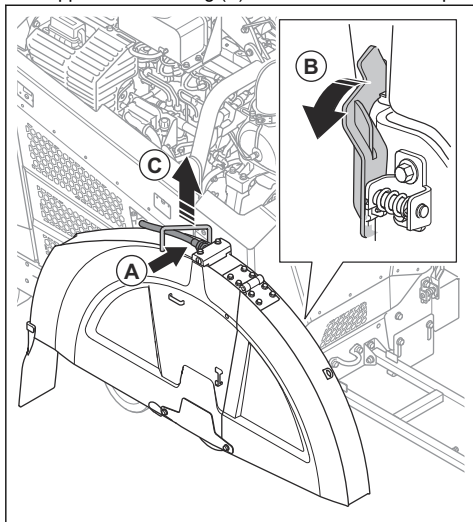

2. Gebruik de sleutel voor de beschermkap om de borging van de beschermkap (B) voorwaarts te draaien totdat deze ontgrendelt.
3. Til de beschermkap op aan de hendel (C).

De beschermkap monteren en verwijderen (FS 7000DL II, 48-60 inch)



OPGELET: Wees voorzichtig bij het monteren van de beschermkap. De beschermkap is zwaar.

1. Lijn de schroefgaten op de beschermkap (A) uit met de schroefgaten op het product (B).

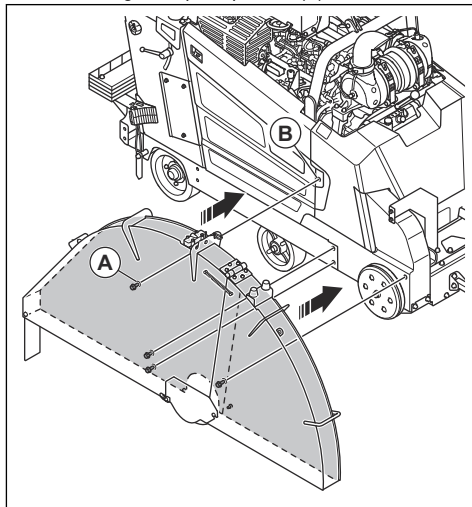

2. Installeer de 4 bouten (C).

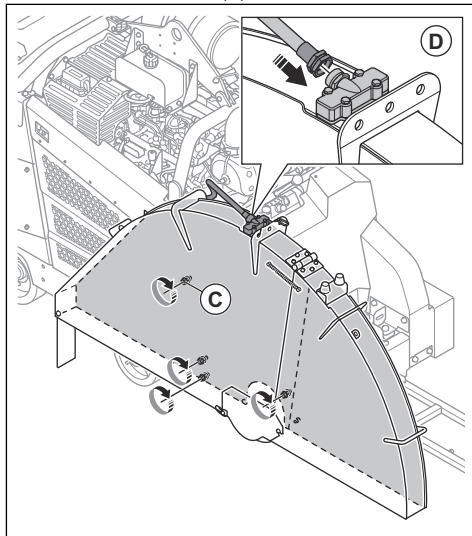

3. Sluit de waterslang (D) aan.
4. Verwijder de beschermkap in de omgekeerde volgorde.

Productconfiguratie voor verschillende bladafmetingen

Een product met een tandwielkast met 1 toerental werkt met 1 gespecificeerde bladafmeting en 1 gespecificeerde beschermkap. Een product met een tandwielkast met 3 toerentallen werkt met

een gespecificeerd bereik bladafmetingen en 1 gespecificeerde beschermkap. Als u het zaagblad vervangt door een zaagblad met een andere afmeting, moet u de configuratie van het product wijzigen.

Vervang voor een product met een tandwielkast met 1 toerental deze onderdelen door onderdelen van de toepasselijke afmeting voor het nieuwe zaagblad:

- Bladaspoelies
- Tandwielkastpoelies
- Bladasflenzen
- Riemen
- Beschermkap

Voor een product met een tandwielkast met 3 toerentallen is het voldoende om het tandwiel te vervangen als de afmeting van het nieuwe zaagblad binnen hetzelfde afmetingsbereik ligt als het vervangen zaagblad. Als het afmetingsbereik afwijkt, moeten de onderdelen in de lijst ook op een product met een tandwielkast met 3 toerentallen worden vervangen.

Laat uw dealer u helpen bij het verzenden van een bestelling voor de onderdelen die nodig zijn voor uw configuratie.

Productconfiguraties

Het product kan worden geconfigureerd voor verschillende bladmaten.

- FS 7000D II kan worden geconfigureerd voor bladmaten 650 mm/26 inch, 750 mm/30 inch, 900 mm/36 inch of 1000 mm/42 inch
- FS 7000DL II kan worden geconfigureerd voor bladmaten 1200 mm/48 inch of 1500 mm/60 inch

Ga naar "Hoofdmenu" > "Systeem" > "Informatie tandwielkast en blad" in de HMI voor meer informatie.

Toerental wijzigen op een model met tandwielkast met 3 toerentallen



OPGELET: Wijzig het toerental niet wanneer de motor is ingeschakeld of voordat u de productconfiguratie controleert. Er bestaat risico op beschadiging van de tandwielkast.



WAARSCHUWING: Er bestaat gevaar voor brandwonden. Laat de geluiddemper afkoelen voordat u het toerental wijzigt.

De tandwielkast heeft 3 toerentallen en 2 neutrale standen. Wanneer de tandwielkast in de neutraalstand staat, draait het zaagblad niet wanneer de motor is ingeschakeld.

1. Zet de motorstartschakelaar in de stand "0".
2. Zorg ervoor dat de afmeting van de tandwielkastpoelies, bladaspoelies en bladasflenzen juist is voor de afmeting van het gemonteerde zaagblad.
3. Controleer of het toerental van de bladas correct is.
4. Draai de borgmoer (A) los.

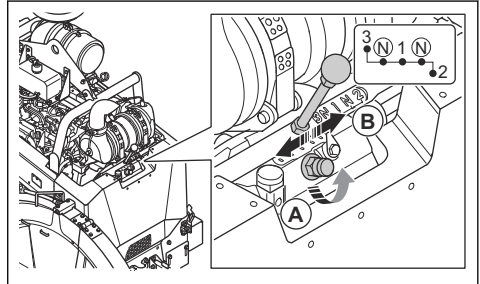

5. Draai de borgschroef 2 slagen linksom om deze los te maken.
6. Zet de schakelhendel (B) in de stand voor het gewenste toerental. Als het niet gemakkelijk is om de schakelhendel te bewegen, draait u de bladas een stukje.
7. Draai de borgschroef met de hand vast.

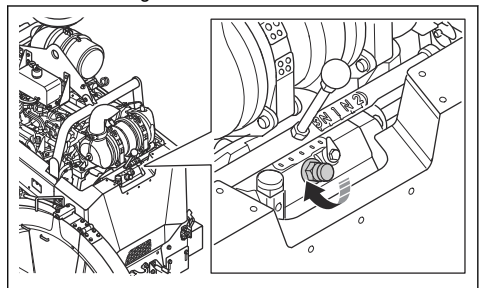

8. Haal de borgmoer aan met de meegeleverde sleutel.



OPGELET: Haal de borgmoer niet te strak aan.

Wijziging van afmeting blad, model met tandwielkast met 1 toerental

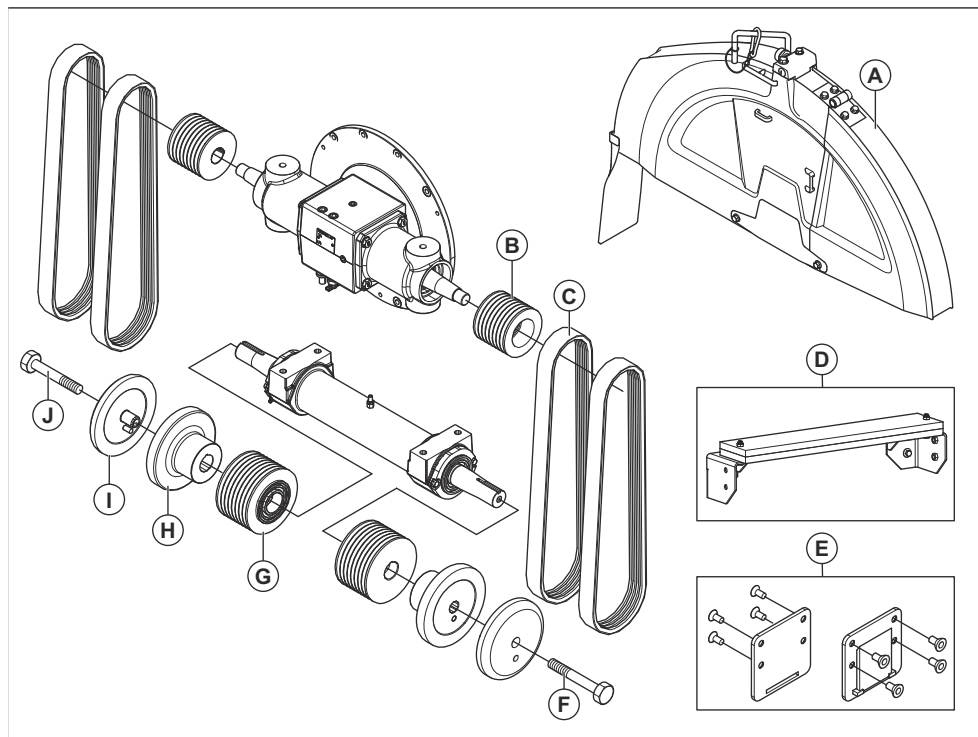

	FS 7000D II, mm/inch			
A	650/26	750/30	900/36	1000/42
B	97/3,82	97/3,82	97/3,82	97
C	3VX450	3VX450	3VX470	3VX485
D	Nee	Nee	Nee	Ja
O	Nee	Nee	Ja	Ja
F	HHCS 5/8-11×4,25 RH	HHCS 5/8-11×4,25 RH	HHCS 5/8-11×4,25 RH	HHCS 5/8-11×4,75 RH
G	106/4,14	115/4,53	138/5,43	162,5/6,4
H	127/5	127/5	152,5/6	178/7
I	127/5	127/5	152,5/6	178/7
J	HHCS 5/8-11×4,25 LH	HHCS 5/8-11×4,25 LH	HHCS 5/8-11×4,25 LH	HHCS 5/8-11×4,75 LH

Wijziging van afmeting blad, model met tandwielkast met 3 toerental

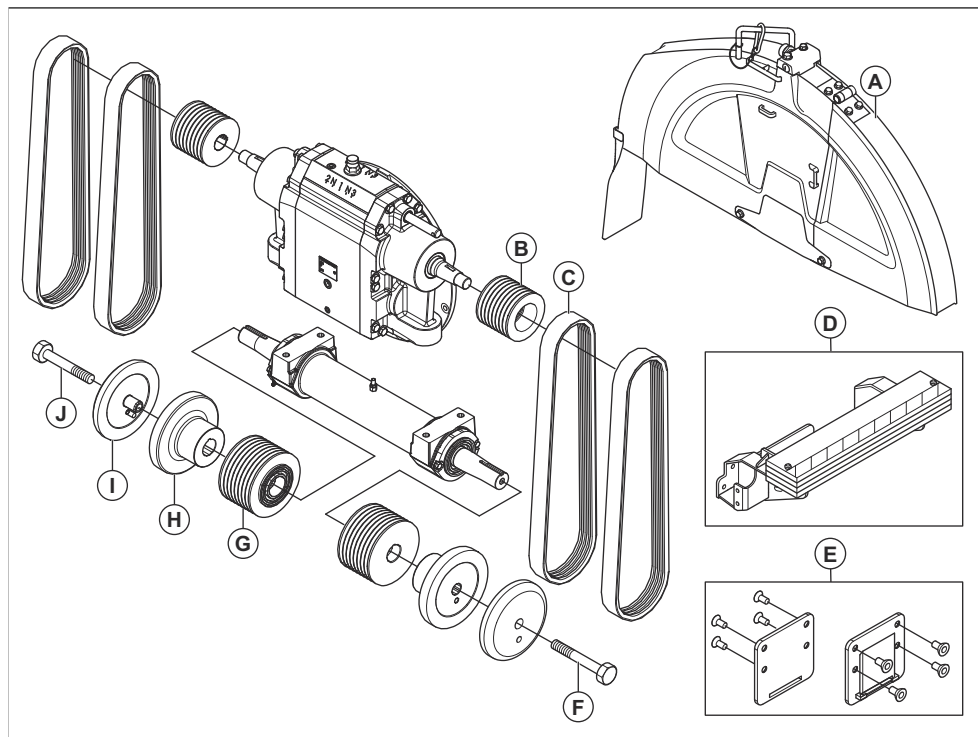

FS 7000D II, mm/inch				
A	650/26	750/30	900/36	1000/42
B	130/5,12	109/4,29	109/4,29	109/4,29
C	3VX570	3VX550	3VX560	3VX580
D	Nee	Nee	Nee	Ja
O	Nee	Nee	Ja	Ja
F	HHCS 5/8-11×4,25 RH	HHCS 5/8-11×4,25 RH	HHCS 5/8-11×4,25 RH	HHCS 5/8-11×4,75 RH
G	106/4,17	106/4,17	121,5/4,78	146/5,75
H	127/5	127/5	152,5/6	178/7
I	127/5	127/5	152,5/6	178/7
J	HHCS 5/8-11×4,25 LH	HHCS 5/8-11×4,25 LH	HHCS 5/8-11×4,25 LH	HHCS 5/8-11×4,75 LH

	FS 700DL II, mm/inch	
A	1200/48	1500/60
B	109/4,29	130/5,12
C	3VX580	3VX670
D	Ja	Ja
O	Nee	Nee
F	HHCS 5/8-11×4,25 RH	HHCS 5/8-11×4,25 RH
G	162,5/6,4	236/9,29
H	203,2/8	254/10
I	203,2/8	254/10
J	HHCS 5/8-11×4,25 LH	HHCS 5/8-11×4,25 LH

Brandstof bijvullen



OPGELET: Gebruik altijd het juiste type brandstof. Een verkeerd type brandstof kan schade aan het product veroorzaken.



OPGELET: Gebruik geen biodiesel. Biodiesel veroorzaakt schade aan de brandstofslangen.

- Gebruik dieselbrandstof van het juiste type. Zie *Technische gegevens op pagina 292*. Raadpleeg voor meer informatie over de brandstof de motorhandleiding die door de motorfabrikant is geleverd.

Positie van bedieningshandgrepen afstellen

1. Om de lengte van de bedieningshandgrepen aan te passen, draait u de vergrendelknop (A) los.

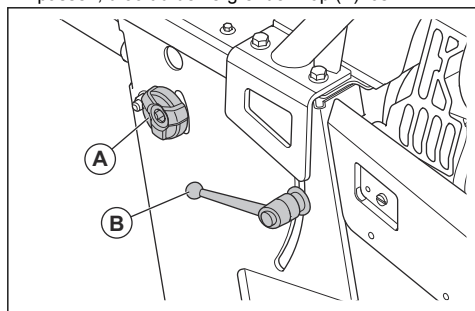

2. Stel de bedieningshandgrepen af op de gewenste werklengte.
3. Draai de vergrendelknop (A) vast.

4. Om de hoogte van de bedieningshandgrepen aan te passen, draait u de vergrendelhendel (B) linksom.
5. Stel de bedieningshandgrepen af op de gewenste werkhogte.
6. Draai de vergrendelhendel (B) rechtsom om de bedieningshandgrepen op hun plaats te vergrendelen.

Een controle van de verstelbare geleiders uitvoeren

1. Plaats een lange rechte metalen staaf of een gelijkwaardige platte staaf tegen het zaagblad.
2. Zorg ervoor dat de verstelbare geleider (A) en de achterste geleider (B) op één lijn liggen met het zaagblad (C) en de lijnmarkering (D) op het oppervlak.

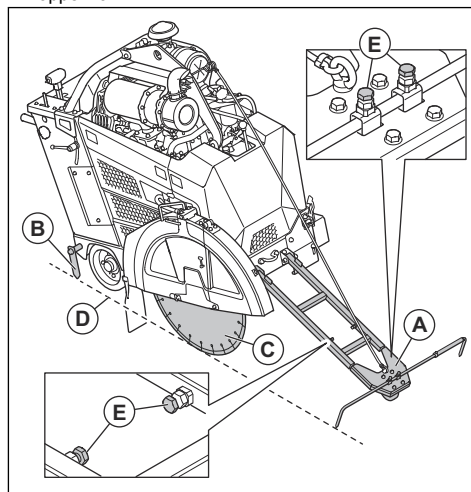

3. Voer indien nodig de volgende stappen uit om de verstelbare geleiders aan te passen:
 - a) Stel de lengte en breedte van de verstelbare geleider af met de schroeven (E).
 - b) Tik met een houten hamer op de achterste geleider om deze te verstellen.

- Berg de parkeerwippen op aan de haken aan beide zijden van het product wanneer u ze niet gebruikt.

De parkeerwippen gebruiken



WAARSCHUWING: Parkeer het product niet op een helling die steiler is dan 10°.

Let op: De parkeerwippen zijn optioneel voor Noord-Amerika.

- Plaats de parkeerwippen achter de achterwielen als u het product bergopwaarts parkeert.

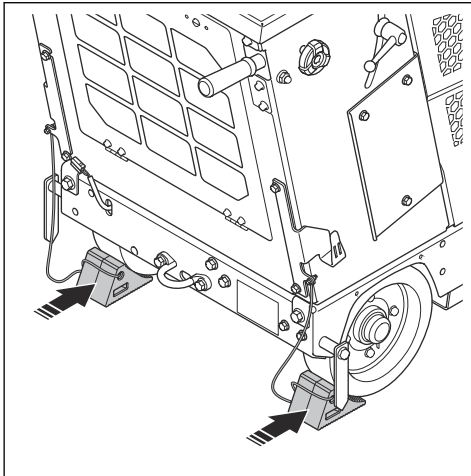

- Plaats de parkeerwippen voor de achterwielen als u het product bergafwaarts parkeert.

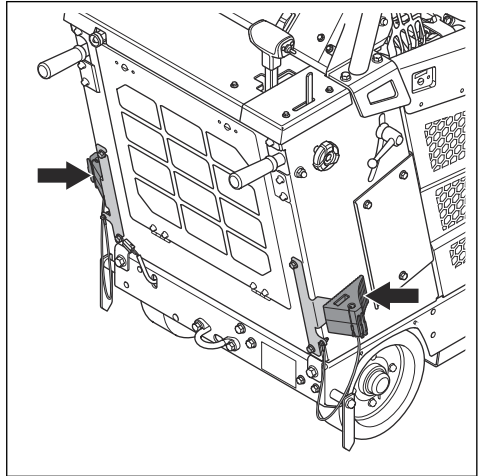

Accessoires

Als er accessoires op uw product zijn geïnstalleerd, zijn er 2 extra knoppen zichtbaar op de HMI. 1 voor de lampen (A) en 1 voor de waterpomp (B).

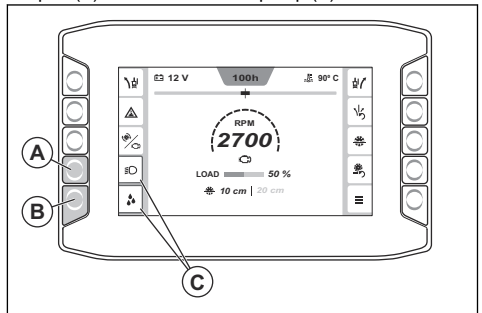

Druk op de knop naast een accessoire om de functies van het accessoire in of uit te schakelen. Wanneer een accessoire is ingeschakeld, wordt een oranje indicator (C) weergegeven rond het accessoirensymbool.

De koppeling in- en uitschakelen

1. Druk op de knop (A) om de koppeling in te schakelen. De koppeling is ingeschakeld wanneer de indicator (B) op de koppelingsknop gaat branden. De kleur van de toerentalwaarde is wit wanneer de koppeling is ingeschakeld.

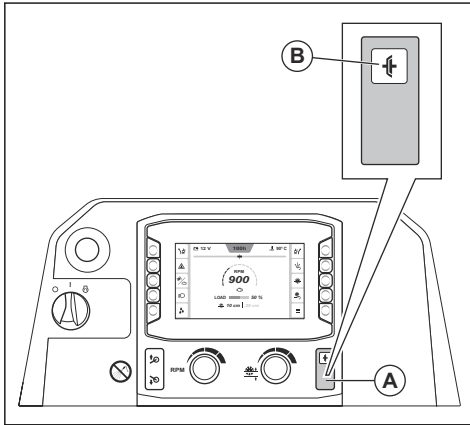

2. Druk nogmaals op de knop om de koppeling uit te schakelen. De koppeling is uitgeschakeld wanneer de indicator op de koppelingsknop uitgaat. De kleur van de toerentalwaarde is grijs wanneer de koppeling is uitgeschakeld.

Human Machine Interface (HMI)

Wanneer u het product start, wordt het startscherm van de HMI weergegeven. Vanuit het startscherm krijgt u verschillende soorten informatie over de status van het product en kunt u verschillende submenu's bereiken.

E-track-functie

Tijdens bedrijf zorgt het zaagblad voor weerstand tegen de voorwaartse beweging van de achterwielen. Hierdoor stuurt het product in dezelfde richting als waarin het zaagblad is geïnstalleerd. Om een verkeerd uitgelijnde snede te voorkomen en vermoeidheid van de bestuurder te verminderen, kan de hoek van de achteras worden afgesteld met de E-track functie. Raadpleeg *De achteras afstellen met de E-track functie op pagina 258* voor informatie over het bedienen van de E-track functie.

De achteras afstellen met de E-track functie

U kunt de achteras afstellen met de E-track functie tijdens bedrijf of wanneer het product stilstaat.

- Druk op de linker en rechter E-track knoppen voor het afstellen (A) om de achteras af te stellen. Druk herhaaldelijk voor kleine aanpassingen.

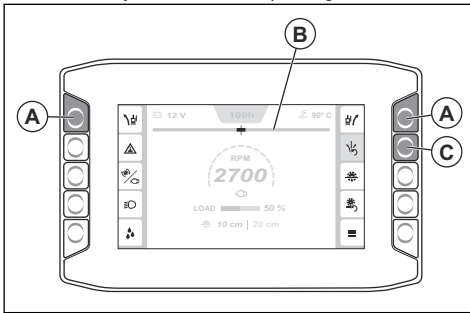

Let op: De E-track meter (B) op de HMI toont de huidige hoek van de achteras. De afstelling wordt opgeslagen als het contact is uitgeschakeld of als het product spanningsloos wordt.

- Kijk naar de beweging en de richting van het product om er zeker van te zijn dat de afstelling correct is.
- Om de achteras te resetten naar de in het systeem ingestelde middenhoek, drukt u op de knop E-track resetten (C).
- Om terug te keren naar de ingestelde hoek, drukt u nogmaals op de knop voor het resetten van E-track.
- Raadpleeg *De middenhoek voor de E-track functie aanpassen op pagina 260* voor het aanpassen van de middenhoek die in het systeem is ingesteld.

De waterveiligheidsschakelaar in- en uitschakelen

De waterveiligheidsschakelaar stopt het product als de waterdruk wegvalt of als het water opdraakt tijdens het bedrijf.



OPGELET: Gebruik altijd water tijdens gebruik, om de temperatuur van de diamantzaagbladen laag te houden. Het waterkoelsysteem verlengt ook de levensduur van de diamantzaagbladen en voorkomt ophoping van stof.

1. Druk op de knop (A) om de waterveiligheidsschakelaar in te schakelen. Een oranje indicator (B) geeft aan wanneer de waterveiligheidsschakelaar is ingeschakeld.

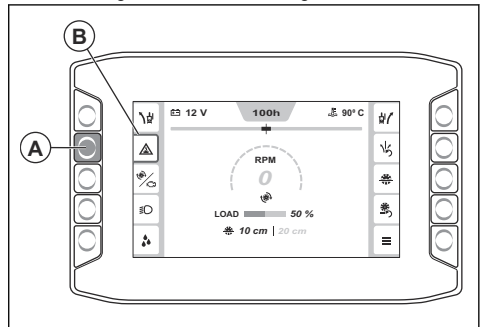

2. Druk nogmaals op de knop om de waterveiligheidsschakelaar uit te schakelen. De oranje indicator gaat uit wanneer de waterveiligheidsschakelaar is uitgeschakeld.

Toerentalmeter

De meter in het midden van de HMI (A) geeft het toerental van de motor of het zaagblad aan.

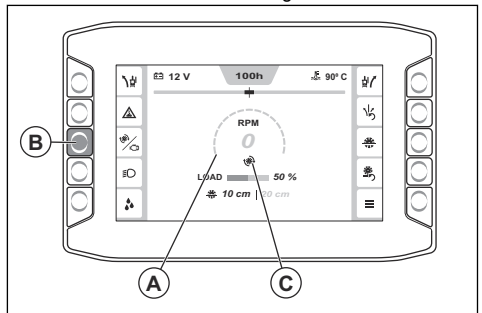

Druk op de knop (B) om tussen de 2 modi te schakelen. Het pictogram (C) geeft aan of het weergegeven toerental van de motor of het zaagblad is. De kleur van de toerentalwaarde is wit wanneer de koppeling is ingeschakeld en grijs wanneer de koppeling is uitgeschakeld.

"Hoofdmenu"

Druk op de knop (A) om naar het hoofdmenu te gaan.

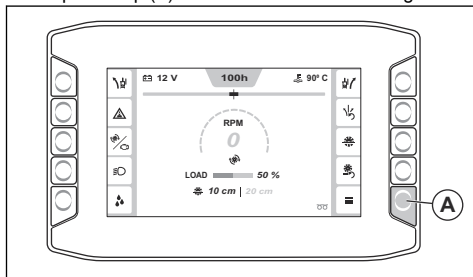

Vanuit het hoofdmenu hebt u toegang tot instellingen en informatie met betrekking tot "Machinestatus", "Functies" en "Systeem". Raadpleeg *Overzicht "Hoofdmenu"* op pagina 259 voor informatie over de menustructuur.

Overzicht "Hoofdmenu"

• **Machinestatus**, zie "*Machinestatus*" op pagina 259.

- Actieve fouten
- Storingslogboek
- Bedrijfstijd
- Menu Servicetimer
- Reset verkeerde log

• **Functies**, zie "*Functies*" op pagina 260.

- Regeneratie
- Kalibreer E-track

• **Systeem**, zie "*Systeem*" op pagina 261.

- Display-instellingen
 - Helderheid
 - Taal
 - Units
 - Pincode
 - Reset display-instellingen
- Systeeminformatie
 - Machine
 - Motor
 - Display
 - Bedieningsmodule
- Informatie tandwielkast en blad
- Licenties van derden
- Machineconfiguratie
 - Extra functies
 - Reset onderhoudsinterval
 - Kalibreer bladdiepte
 - Uitschakeling bij laag stationair toerental

"Machinestatus"

Het menu "Machinestatus" (A) geeft toegang tot "Actieve fouten" (B), "Storingslogboek" (C), "Bedrijfstijd" (D),

"Menu Servicetimer" (E) en "Storingslogboek resetten" (F).

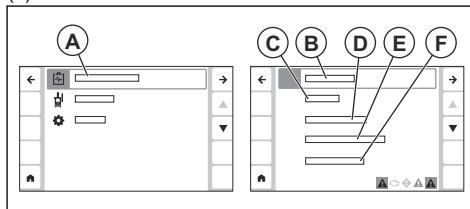

- "Actieve fouten": Toont een lijst met fouten die in het product zijn aangetroffen. Zie *Verschillende soorten berichten op het display op pagina 260* voor meer informatie
- "Storingslogboek": Toont een lijst met alle fouten die het product heeft gehad sinds de laatste reset.
- "Bedrijfstijd": Toont informatie over de totale bedrijfstijd, de huidige bedrijfstijd en hoeveel tijd er nog over is tot de volgende onderhoudsbeurt nodig is. In dit menu kunt u ook de huidige bedrijfstijd resetten.
- "Menu Servicetimer": Toont informatie over verschillende soorten onderhoudstaken die nodig zijn voor het product. Elke onderhoudstaak heeft een timer die aftelt hoeveel tijd er nog resteert tot de volgende onderhoudsbeurt. In het menu Servicetimer kunt u ook het interval voor elke servicetimer bewerken.
- "Storingslogboek resetten": Reset het storingslogboek.

Menu "Actieve fouten"

In de onderste balk (A) van de HMI kunt u actieve berichten bekijken.

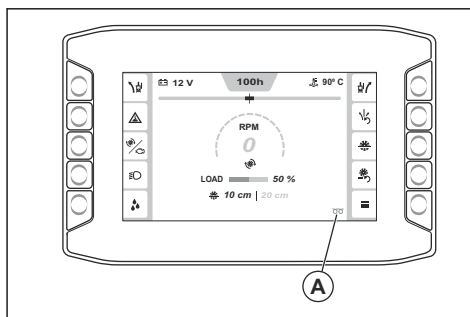

Ga naar "Hoofdmenu" > "Machinestatus" > "Actieve fouten" om een lijst met alle actieve berichten weer te geven. Het meest recente bericht (B) staat bovenaan de lijst.

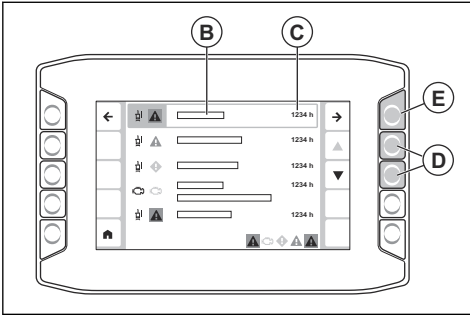

De tijdstempel (C) geeft informatie weer over op welk bedrijfsuur het bericht verscheen. Navigeer met de pijlen (D) om omhoog en omlaag te gaan in de lijst. Druk op de pijl (E) om meer informatie over een bericht weer te geven. Zie *Verschillende soorten berichten op het display op pagina 260* voor meer informatie over de verschillende soorten berichten die op de HMI kunnen worden weergegeven.

Verschillende soorten berichten op het display

Tijdens bedrijf zijn er 4 verschillende soorten berichten die op het display kunnen worden weergegeven:

- **Informatiemeldingen** helpen en geven tips over het gebruik van het product. Er wordt een informatiemelding weergegeven met een wit informatiesymbool.
- **Meldingen "voorzichtig"** geven aan dat er iets niet goed gaat. Een melding "voorzichtig" wordt getoond met een gele diamantvorm.
- **Waarschuwingmeldingen** duiden op storingen of veiligheidsfouten die tot mechanische schade kunnen leiden. Het product stopt korte tijd daarna. Een waarschuwingmelding wordt weergegeven met een rood symbool.
- **Foutmeldingen** worden getoond wanneer het product is gestopt vanwege een storing of een veiligheidsfout. Een foutmelding wordt weergegeven met een wit symbool op een rode achtergrond.
- Een melding bestaat uit 5 delen: 1 symbool (A), informatie over de melding (B), wat de melding doet (C), informatie over wat u moet doen (D) en een tijdstempel (E).

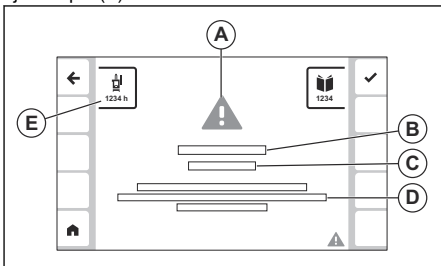

- Raadpleeg *Dit doet u als er een bericht op het display wordt weergegeven op pagina 260* voor

informatie over wat u moet doen wanneer een melding op het display wordt weergegeven.

Dit doet u als er een bericht op het display wordt weergegeven

1. Voer de procedure uit die wordt beschreven in de melding op het display.
2. Druk op de knop naast het symbool (A) om de melding te sluiten. Als de melding niet opnieuw wordt weergegeven, kunt u het product blijven gebruiken.

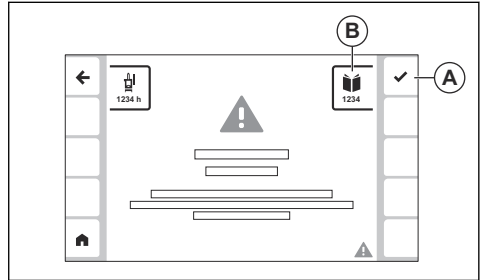

3. Als de melding opnieuw verschijnt, noteert u de code (B) en raadpleegt u *Codes voor verschillende soorten meldingen op pagina 284*.

"Functies"

Het menu "Functies" (A) geeft toegang tot "Regeneratie" (B) en "Kalibreer E-track" (C).

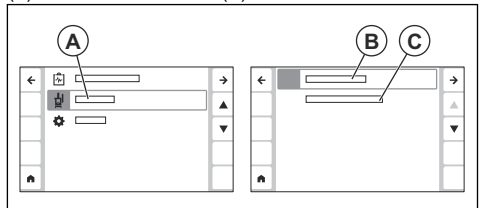

- "Regeneratie": Gebruik dit menu om een regeneratie van het product uit te voeren. Zie *Regeneratie op pagina 282* voor meer informatie.
- "Kalibreer E-track": Gebruik dit menu om de middenhoek voor de E-track functie aan te passen. Zie *De middenhoek voor de E-track functie aanpassen op pagina 260* voor meer informatie.

De middenhoek voor de E-track functie aanpassen

1. Stel de achteras af met de E-track functie totdat de achteras in de middenstand staat. Zie *De achteras afstellen met de E-track functie op pagina 258*.

2. Druk op de knop "Hoofdmenu" (A).

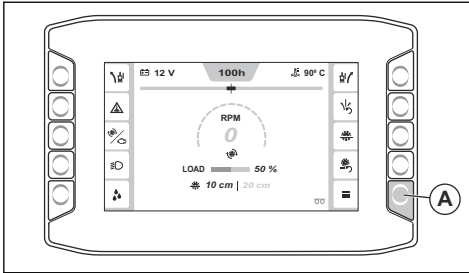

3. Selecteer "Functies" > "Kalibreer E-track".

De middenhoek voor de E-track functie is ingesteld op de huidige positie van de achteras.

"Systeem"

Het menu "Systeem" (A) geeft toegang tot "Display-instellingen" (B), "Systeeminformatie" (C), "Informatie tandwielkast en blad" (D), "Machineconfiguratie" (E) en "Licenties van derden" (F).

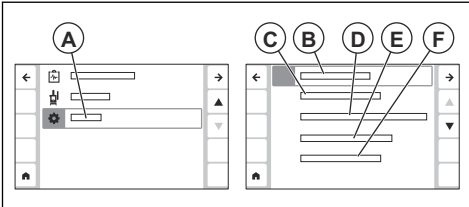

- "Display-instellingen": Gebruik dit menu om de instellingen voor taal, helderheid, eenheden en pincode te wijzigen. In dit menu kunt u de display-instellingen ook resetten.
- "Systeeminformatie": Toont informatie over het product, de motor, de HMI en de bedieningsmodule.
- "Informatie tandwielkast en blad": Toont informatie over de ideale instellingen voor verschillende typen bladen en tandwielen. Zie *Voor informatie over de juiste productconfiguratie op pagina 261*.
- "Machineconfiguratie": Geeft toegang tot de menu's "Extra functies", "Reset onderhoudsinterval", "Kalibreer bladdiepte" en "Uitschakelen bij laag stationair toerental".
 - "Extra functies": Gebruik dit menu om accessoires te activeren die het product heeft.
 - "Reset onderhoudsinterval": Gebruik dit menu om het onderhoudsinterval voor verschillende soorten onderhoudstaken te resetten.
 - "Kalibratie bladdiepte": Gebruik dit menu om de bladdieptestop te kalibreren. Til het product naar de hoogste stand en druk op bevestigen.
 - "Uitschakeling bij laag stationair toerental": Gebruik dit menu om de functie voor uitschakeling bij laag stationair toerental in of uit te schakelen.

- "Licenties van derden": Toont informatie over licentieverwaarden voor de verschillende software van derden die in de HMI-software worden gebruikt.

Voor informatie over de juiste productconfiguratie

Om het product te configureren voor verschillende bladafmetingen, kan het nodig zijn om verschillende onderdelen van het bladaandrijfsysteem te vervangen. In de HMI vindt u informatie over de juiste productconfiguratie voor verschillende bladafmetingen en tandwielkastmodellen.

1. Druk op de knop "Hoofdmenu" (A).

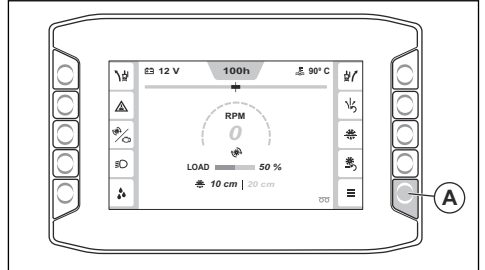

2. Selecteer "Systeem" > "Informatie tandwielkast en blad".

3. Gebruik de pijlen (B) om uw productconfiguratie in de lijst te vinden en selecteer deze met de knop (C).

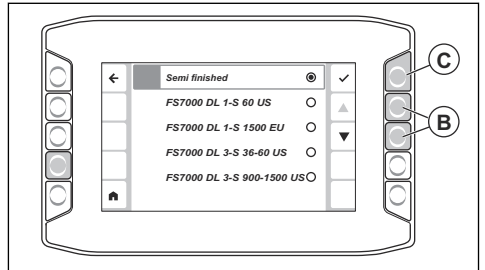

4. Op het scherm wordt een tabel weergegeven met het juiste tandwiel (D), de juiste bladafmeting (E), flensafmeting (F), het toerental bij belaste bladas (G), de afmeting van de bladspoele (H), het nominale motortoerental (I) en de afmeting van de motortoerentalpoelie (J) voor de productconfiguratie die u selecteert.

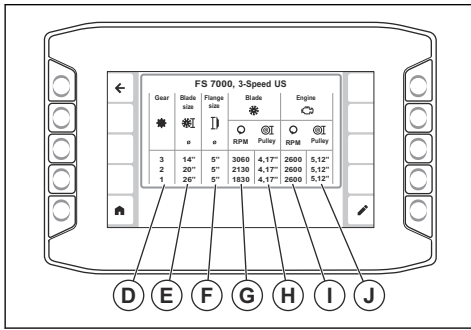

Let op: De kolom voor het juiste tandwiel (D) wordt alleen weergegeven voor producten met 3 toerentallen.

Raadpleeg *Wijziging van afmeting blad, model met tandwielkast met 1 toerental op pagina 253 of Wijziging van afmeting blad, model met tandwielkast met 3 toerental op pagina 254* voor informatie over het aanpassen van uw product aan de aanbevolen configuratie.

Bladdieptestop

Gebruik de bladdieptestop om de maximale zaagdiepte in te stellen. De huidige zaagdiepte (A) en de bladdieptestop (B) worden weergegeven op het startscherm van de HMI. Druk op de knop (C) om de bladdieptestop in of uit te schakelen.

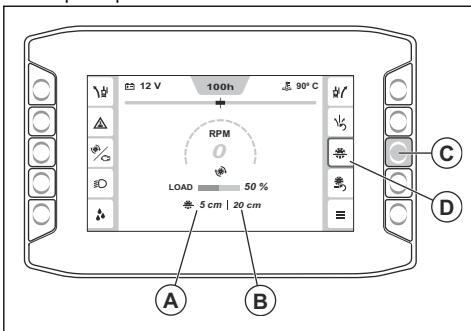

Freesdiepte aanpassen

1. Druk de schakelaar (A) omlaag om het zaagblad neer te laten tot dit het oppervlak raakt. Dit is de startpositie voor de zaagdiepte.

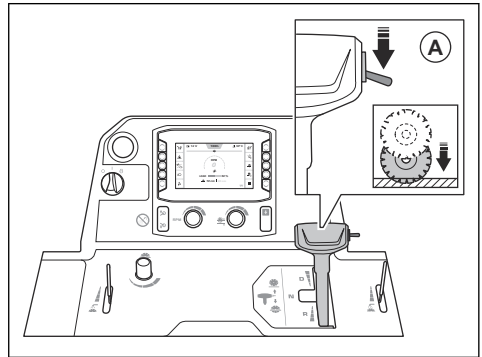

OPGELET: Laat het zaagblad niet te snel zakken. Als het zaagblad met kracht tegen het oppervlak slaat, kan het zaagblad beschadigd raken. Verlaag de snelheid met de knop voor het afstellen van de daalsnelheid van het blad.

2. Druk op de resetknop voor de bladdiepte (B) op het bedieningspaneel. De zaagdieptewaarde (C) is ingesteld op 0 cm/inch.

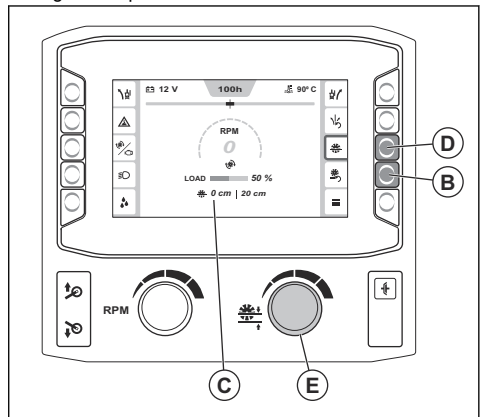

3. Houd de knop ON/OFF voor de bladdieptestop (D) ingedrukt om de functie voor bladdieptestop in te schakelen.
4. Draai aan de knop voor het afstellen van de bladdieptestop (E) tot de juiste zaagdiepte op de HMI wordt weergegeven. Tijdens bedrijf wordt het zaagblad niet verder neergelaten dan de ingestelde zaagdiepte.



OPGELET: Controleer altijd of de zaagdiepte correct is. De bladdeptestop helpt u bij het verkrijgen van de juiste zaagdiepte, maar geeft slechts een indicatie van de dieptewaarde.

- Als het nodig is om de zaagdiepte tijdens bedrijf te verhogen, voer dan een van de volgende stappen uit:
 - Draai aan de knop voor het afstellen van de bladdeptestop om een nieuwe zaagdiepte in te stellen.
 - Druk op de knop naast het symbool voor de bladdeptestop om de functie uit te schakelen.

Maximale zaagdieptes

De maximale zaagdiepte is verschillend voor verschillende bladafmetingen. Raadpleeg de onderstaande tabel voor meer informatie.

Afmeting, mm/inch	Max. zaagdiepte, mm, inch
650/26	262/10,5
750/30	312/12,5
900/36	374/15
1000/42	411/17,5
1200/48	498/20
1500/60	623/25

Product starten

- Sluit de waterinlaat aan op een watertoevoer.
- Sluit de waterklep.

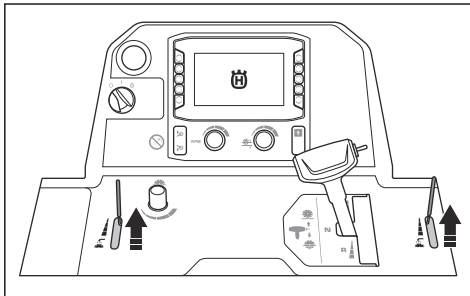

- Zet de hendel voor de toerentalregeling in de neutraalstand.

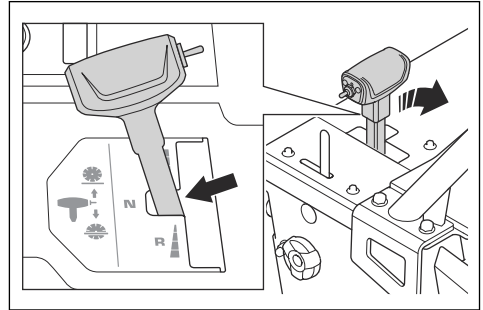

- Zet de motorstartschakelaar in de stand "I" (A).

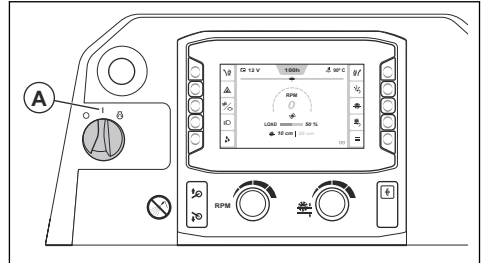

- Als het voorverwarmingssymbool op de HMI wordt weergegeven, wacht u tot het uitgaat.
- Draai de motorstartschakelaar naar de stand START (B) om de motor te starten.

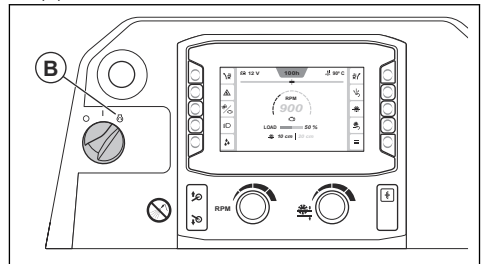

- Laat de motor 2-3 minuten stationair draaien tot de motortemperatuur begint op te lopen.



OPGELET: Laat de motor niet met laag stationair toerental draaien wanneer het product niet in gebruik is. Laag stationair toerental verhoogt de hoeveelheid deeltjes in de motor en verkort de tijd tussen regeneraties.

Het product gebruiken

1. Zet de motorstartschakelaar in de stand "I" (A).

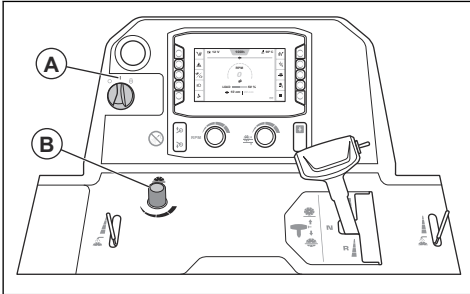

2. Draai aan de knop (B) om de daalsnelheid van het blad in te stellen. Draai deze linksom om het toerental te verhogen en rechtsom om het toerental te verlagen.
3. De zaagdiepte instellen. Zie *Freesdiepte aanpassen op pagina 262*.
4. Start het product. Zie *Product starten op pagina 263*.
5. Schakel de waterveiligheidsschakelaar in. Zie *De waterveiligheidsschakelaar in- en uitschakelen op pagina 258*.
6. Open de waterklep (C).

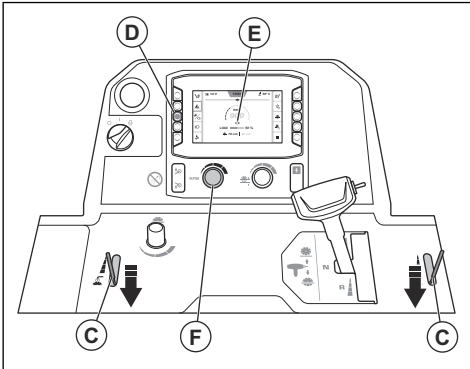

7. Druk op de knop (D) en controleer of het motorsymbool (E) op de HMI wordt weergegeven. Pas het motortoerental aan met de toerentalinstelknop (F).

8. Kijk op de meter voor toerental (G) en controleer of het motortoerental niet hoger is dan 1200 omw/min.

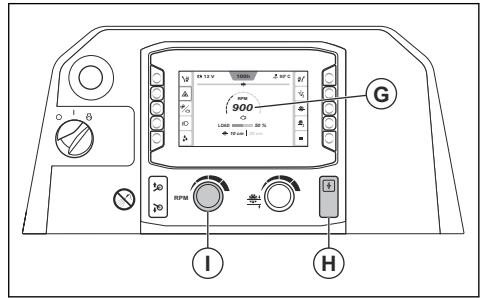

9. Druk de koppelingknop (H) in.
10. Draai de knop voor toerentalafstelling (I) rechtsom om het motortoerental te verhogen tot maximaal toerental.
11. Houd de instelbare aanwijzer, de aanwijzer achter en het zaagblad op de lijnmarkering tijdens de volledige zaagactie.
12. Druk de schakelaar (J) omlaag om het zaagblad neer te laten.

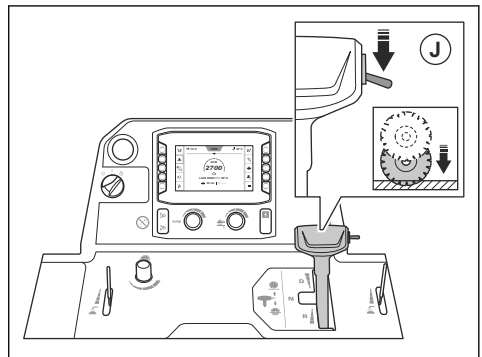

OPGELET: Als u het zaagblad laat zakken in een snee die niet volledig is voltooid, moet u het zaagblad nauwkeurig uitlijnen met de snee om schade aan het zaagblad te voorkomen.

13. Duw de hendel voor de snelheidsregeling naar voren om de naar voren te laten zagen, of naar achteren om de zaag naar achteren te laten zagen. Hoe verder u de hendel voor de snelheidsregeling indrukt, hoe hoger de snelheid.

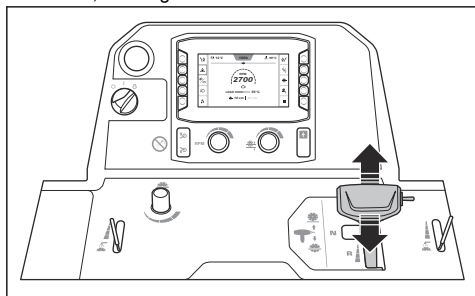

14. Luister naar het geluid van de motor. Bedien de hendel voor de toerentalregeling om het toerental aan de zaagomstandigheden aan te passen.
15. Stop het product na 2 m/7ft. en controleer de snede. Stel de achteras af als het product niet recht zaagt. Zie *De achteras afstellen met de E-track functie op pagina 258*.
16. Wanneer het bedrijf is voltooid, zet u de hendel voor de toerentalregeling in de neutraalstand.

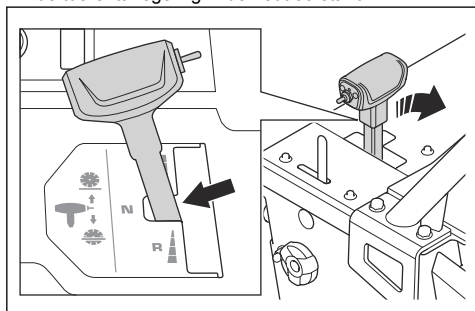

17. Duw de schakelaar (K) omhoog tot het zaagblad zich boven het oppervlak bevindt.

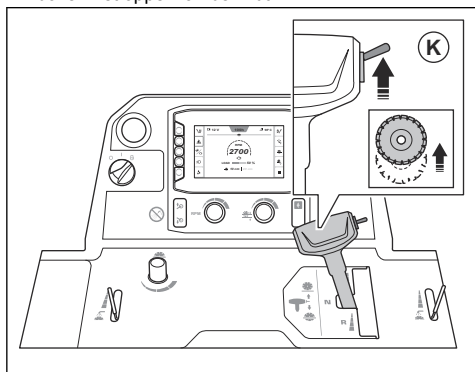

WAARSCHUWING: Als u een gewichtset op het product hebt geïnstalleerd, houd dan uw benen uit de buurt van de gewichtset wanneer u het zaagblad optilt. Er bestaat letselgevaar.



WAARSCHUWING: Als de koppelschotel is ingeschakeld, houd dan uw voeten uit de buurt van de koppelschotel wanneer u het zaagblad optilt. Er bestaat gevaar voor beknellingsletsel.

18. Zet de toerentalregelknop (L) in de stand voor laag stationair toerental.

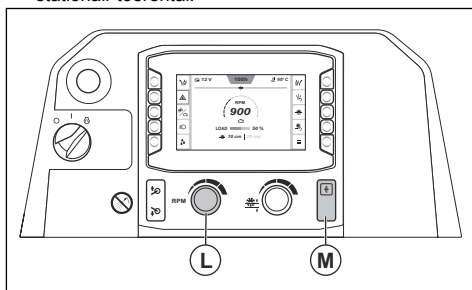

19. Druk de koppelingknop (M) in.

Recht gebruik van het product

Tijdens bedrijf zorgt het zaagblad voor weerstand tegen de voorwaartse beweging van de achterwielen. Hierdoor stuurt het product in dezelfde richting als waarin het zaagblad is geïnstalleerd. Om een verbogen snede te voorkomen, kunt u de hoek van de achteras aanpassen met de E-track functie. Zie *De achteras afstellen met de E-track functie op pagina 258*.

De juiste werktechniek gebruiken

- Blijf uit de buurt van de baan van het blad terwijl de motor is ingeschakeld. De juiste positie voor de gebruiker is tussen de handgrepen.

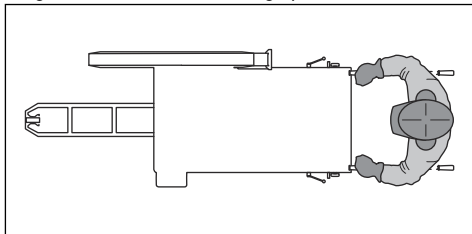

- Controleer het zaagblad gedurende de werkdag regelmatig op barsten en kapotte onderdelen. Gebruik nooit een beschadigd zaagblad.



WAARSCHUWING: Zet de motor uit voordat u het zaagblad controleert.

- Slijp NIET met de zijkant van het zaagblad. Het zaagblad kan breken, wat kan leiden tot verwondingen voor de gebruiker of omstanders. Gebruik alleen de zaagkant.
- Buig of draai het zaagblad niet in de snede.
- Zorg ervoor dat het zaagblad vrij kan bewegen en niet in de snede blijft haken.

Product stoppen

1. Zet de toerentalregelknop (A) in de stand voor laag stationair toerental.

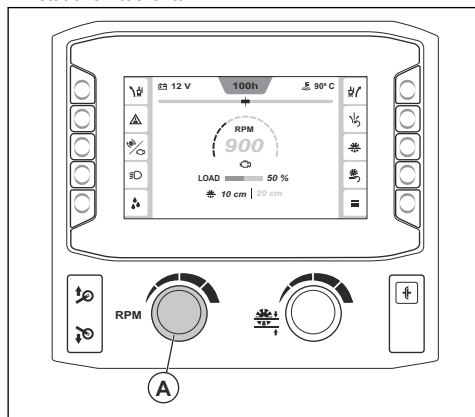

2. Sluit de waterklep.

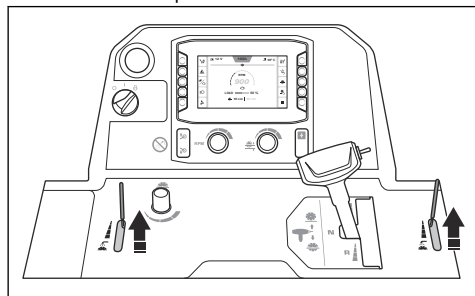

3. Laat de motor 2-3 minuten stationair draaien.
4. Zet de motorstartschakelaar in de stand "0" (B). Druk op de noodstopknop machine (C) als het blad niet stopt wanneer u de motorstartschakelaar draait.

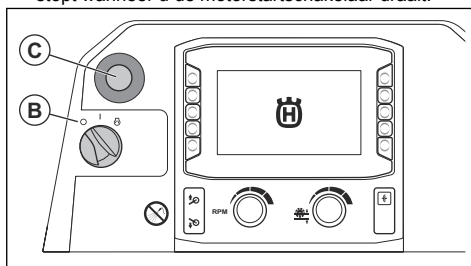

5. Zet de bedieningshandgrepen in de kortste stand.



WAARSCHUWING: Het zaagblad blijft nog enige tijd draaien nadat de motor is uitgeschakeld. Stop het zaagblad niet met uw handen. Dit kan leiden tot ernstig letsel.

Onderhoud

Inleiding



WAARSCHUWING: Zorg dat u het hoofdstuk over veiligheid hebt gelezen en begrepen voordat u onderhoud aan het product gaat uitvoeren.

Voor alle onderhouds- en reparatiewerkzaamheden aan het product is speciale training nodig. Wij garanderen de beschikbaarheid van professionele reparaties en onderhoud. Indien uw dealer geen servicewerkplaats heeft, vraag hem dan naar de dichtstbijzijnde servicewerkplaats.

Neem voor reserveonderdelen contact op met uw dealer of servicewerkplaats van Husqvarna.

Vereiste handelingen voorafgaand aan onderhoud

- Parkeer het product op een vlakke ondergrond en schakel de motor uit. Druk op de machinestopknop op het bedieningspaneel om te voorkomen dat de motor onbedoeld start tijdens het onderhoud.
- Verwijder olie en vuil van het gebied rondom het product. Verwijder ongewenste voorwerpen.
- Plaats duidelijke borden rond het onderhoudsgebied, om omstanders te waarschuwen dat er onderhoudswerkzaamheden worden uitgevoerd.

- Zorg dat brandblussers, medische hulpmiddelen en een noodtelefoon binnen handbereik zijn.

Onderhoudsschema

* = Algemeen onderhoud uit te voeren door de gebruiker. De instructies zijn niet opgenomen in deze gebruikershandleiding.

X = De instructies zijn opgenomen in deze gebruikershandleiding.

O = Neem contact op met een Husqvarna-servicewerkplaats.

Onderhoud	Dagelijks en na transport	Elke 50 uur	Elke 100 uur	Elke 250 uur	Elke 500 uur	Jaarlijks	Elke 6000 uur
Reinig het product.	X						
Controleer het motorkoelvoelstofpeil.	X						
Controleer het motoroliepeil.	X						
Controleer alle slangen en slangklemmen. Controleer op schade waar de slangen tegen andere slangen of onderdelen van het product wrijven.	*						
Maak het uitwendige luchtfilter schoon.	X						
Controleer de beschermkappen en de zaagbladkappen.	X						
Tap het water uit de tandwielkast af.	X						
Controleer de watertoevoer naar het zaagblad.	X						
Tap de waterafscheider voor het brandstoffilter af.	X						
Smeer het draaipunt op de hydraulische cilinder.	X						
Maak het luchtfilter van de radiator schoon.		X					
Controleer de V-riemen.		X					
Smeer de voorwielen.		X					
Smeer de koppelschotel. (Alleen van toepassing op producten met koppelschotel.)		X					
Ververs de motorolie en vervang het oliefilter. ²⁹			X				
Smeer de scharnierlagers van de vooras.			X				
Inspecteer de wielen, wielnaven en de parkeerwigen op beschadiging en controleer of ze correct zijn aangebracht.			*				
Controleer de slang en slangklemmen van het luchtfilter.			*				

²⁹ De eerste keer na 50 uur gebruik.

Onderhoud	Dage-lijks en na trans- port	Elke 50 uur	Elke 100 uur	Elke 250 uur	Elke 500 uur	Jaar- lijks	Elke 6000 uur
Controleer het peil van de hydraulische olie.			X				
Vervang het brandstoffilter.			X				
Het filter van het hydraulisch systeem vervangen.				X			
Smeer de bladas.				X			
Smeer het achteraslager.				X			
Ververs de hydraulische olie.					X		
Ververs de olie in de tandwielkast.					X		
Ververs de motorkoelvloeistof.					X		
Vervang de luchtfilters.						X	
Controleer de motorkoelvloeistof om te zien of het mengsel correct is.						X	
Vervang de koppelingsknop.							O
Vervang het koppelingsrelais.							O
Vervang de motorstartschakelaar.							O

Product reinigen



WAARSCHUWING: Draag een veiligheidsbril. Wanneer u het product reinigt met een hogedrukreiniger kunnen vuil en schadelijk materiaal uit het product komen.

- Laat het product afkoelen voordat u het gaat reinigen.
- Zorg ervoor dat het deksel van het relais- en zekeringenkastje goed is aangebracht voordat u het product reinigt.
- Reinig elektrische componenten nooit met water.
- Gebruik een mild reinigingsmiddel. Trek beschermende handschoenen aan om huidirritatie te voorkomen.
- Gebruik een hogedrukreiniger om het product schoon te maken.

Radiator reinigen



OPGELET: Neem de instructies in acht. Onjuiste procedures kunnen de koelribben beschadigen.

- Gebruik perslucht voor het reinigen van de koelribben.
- Gebruik indien nodig een hogedrukreiniger en een mild reinigingsmiddel.

- Spuit rechtstreeks op de radiator, evenwijdig aan de koelribben.
- Houd een minimale afstand aan van 40 cm/15,75 inch tussen de koelribben en het mondstuk voor de hogedrukreiniger of de luchtstroom.

Het bedieningspaneel reinigen



OPGELET: Gebruik geen hogedrukreiniger voor het reinigen van het bedieningspaneel.

- Reinig elektrische onderdelen met een doek of met perslucht.
- Reinig het bedieningspaneel met een vochtige doek.

De motor reinigen

- Houd een minimale afstand aan van 40 cm/15,75 inch tussen het mondstuk en de motor en de motoronderdelen.
- Wees voorzichtig bij het reinigen van de motor, met name in de buurt van elektrische onderdelen. Spuit geen water direct op elektrische onderdelen.
- Richt het water niet rechtstreeks op de uitlaatpijp of het motorluchtfilter.

Het luchtfilter van de radiator reinigen



OPGELET: Gebruik het product niet zonder dat het luchtfilter van de radiator is geïnstalleerd.

- Reinig het luchtfilter van de radiator met water en zeep.

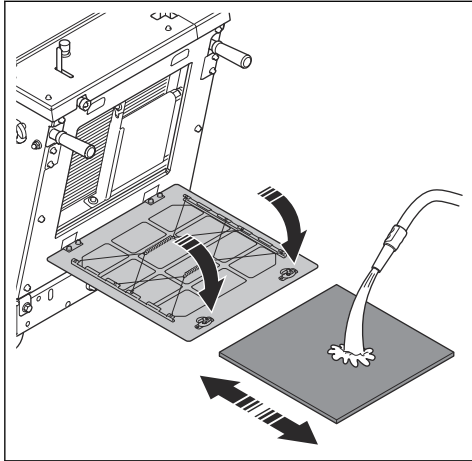

- Vervang een beschadigd luchtfilter van de radiator altijd.

Het uitwendige luchtfilter reinigen



WAARSCHUWING: Gebruik goedgekeurde ademhalingsbescherming wanneer u het luchtfilter reinigt. Voer gebruikte luchtfilters op de juiste manier af. Het stof in het luchtfilter is schadelijk voor uw gezondheid.



WAARSCHUWING: Reinig het luchtfilter niet met perslucht. Dit veroorzaakt schade aan het luchtfilter en het risico neemt toe dat u gevaarlijk stof inademt.

Het inwendige luchtfilter hoeft niet te worden gereinigd.

1. Controleer de indicator (A) van het luchtfilter. Als de indicator van het luchtfilter rood is, moet het uitwendige luchtfilter worden gereinigd.

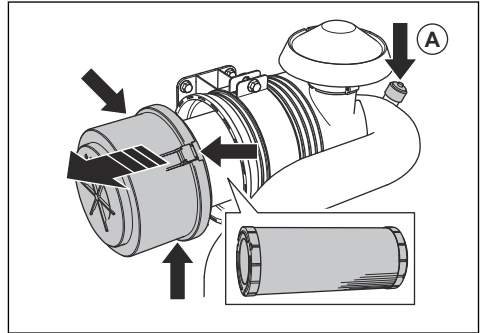

2. Open de 3 klemmen van het luchtfilterhuis en verwijder het luchtfilterhuis.
3. Verwijder het luchtfilter en controleer of het niet beschadigd is.
4. Tik het luchtfilter tegen een hard oppervlak of gebruik een stofzuiger om de deeltjes te verwijderen.



OPGELET: Zorg ervoor dat de zuigmond van de stofzuiger het oppervlak van het luchtfilter niet raakt. Houd een kleine afstand aan. Het gevoelige oppervlak van het luchtfilter raakt beschadigd als er voorwerpen mee in aanraking komen.

5. Vervang beschadigde pakkingen.
6. Controleer de slang en slangklemmen van het luchtfilter.
 - a) Vervang beschadigde onderdelen.
 - b) Zet losse klemmen vast.
7. Monteer het uitwendige luchtfilter.
8. Monteer het luchtfilterhuis en sluit de 3 klemmen.

Let op: Als de 3 klemmen van het luchtfilterhuis niet kunnen worden gesloten, is het uitwendige luchtfilter niet correct gemonteerd.

Als het voorfilter niet helemaal kan worden gereinigd of als het beschadigd is, moet het worden vervangen. Zie *De luchtfilters vervangen op pagina 272*.

Na het reinigen van het product

- Blaas elektrische aansluitklemmen droog met perslucht.
- Laat het product volledig drogen voordat u de motor start.

Slangen en slangklemmen controleren

- Controleer de slangen in het brandstofsysteem, het hydraulisch systeem en het koelsysteem op lekkage.

- Controleer de slangen op slijtage en beschadiging, met name waar de slangen tegen andere slangen of onderdelen van het product wrijven.
- Vervang beschadigde slangen.
- Zet losse slangklemmen vast.

4. Zorg ervoor dat de waterstralen recht uit de gaten komen en aan beide zijden van het zaagblad.

De watertoevoer naar het zaagblad controleren FS 7000D II

1. Draai de voorste bout op de bladbeschermkap los en til de vergrendeling van de bladbeschermkap (A) op.

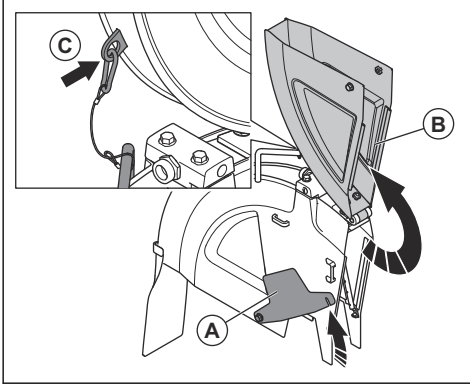

2. Til de bladbeschermkap voor (B) op en vergrendel de bladbeschermkap rechtop met een draad en karabijnhaak (C).
3. Open de waterklep.

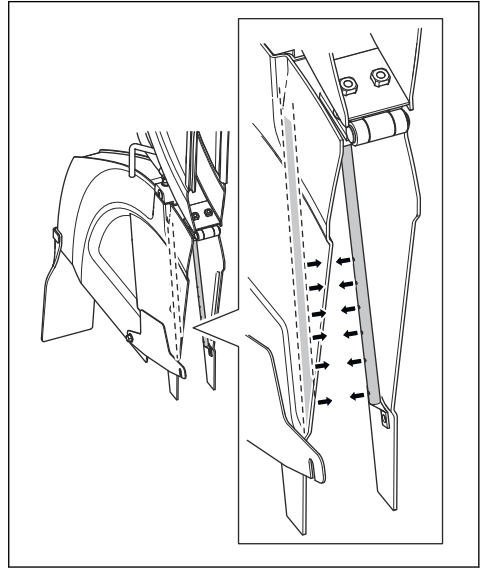
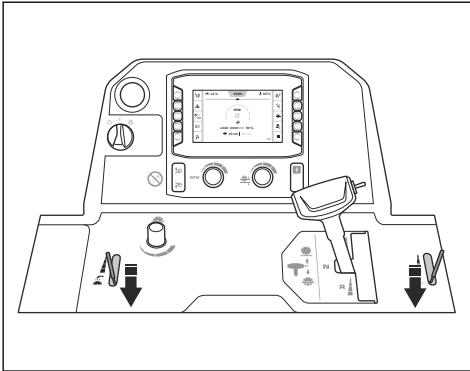

5. Zorg ervoor dat de waterleidingen geen lekkages hebben.
6. Vervang de waterleidingen wanneer ze beschadigd zijn.

De watertoevoer naar het zaagblad controleren FS 7000DL II

1. Til de voorkant van de bladbeschermkap omhoog.

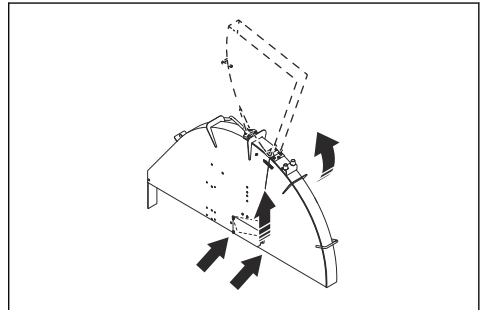

2. Vergrendel de bladbeschermkap rechtop met een veerhaak.

3. Open de waterklep.

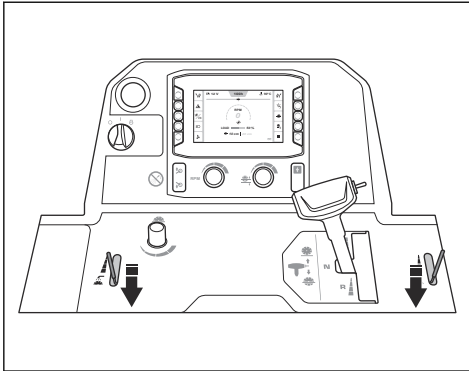

4. Zorg ervoor dat de waterstralen recht uit de gaten komen en aan beide zijden van het zaagblad.

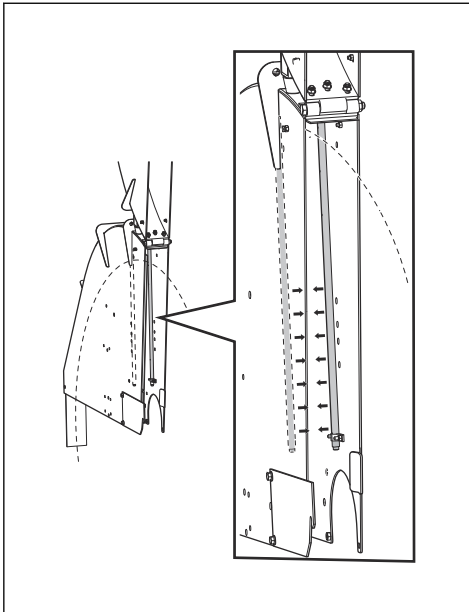

5. Zorg ervoor dat de waterleidingen geen lekkages hebben.
6. Vervang de waterleidingen wanneer ze beschadigd zijn.

Water uit de tandwielkast aftappen



OPGELET: Water in de tandwielkast kan corrosie en schade door bevrozing veroorzaken.

1. Draai de wateraftapklep op de tandwielkast linksom om deze te openen.

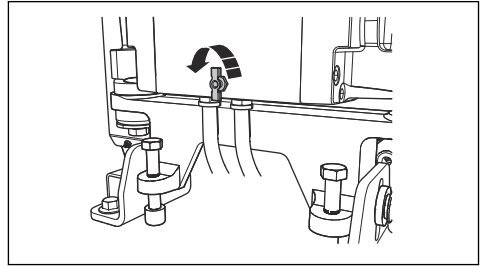

2. Draai de wateraftapklep op de tandwielkast rechtsom om deze te sluiten.

De waterafscheider voor het brandstoffilter aftappen

1. Plaats een opvangbak onder de slang aan de onderkant van de waterafscheider voor het brandstoffilter.
2. Zet de motorstartschakelaar in de stand "I" (A). Start de motor niet.

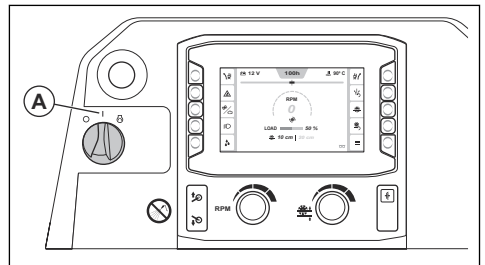

3. Laat de brandstofpomp ongeveer 15 seconden werken om de druk in het brandstofsysteem te verhogen.
4. Zet de motorstartschakelaar in de stand "0" (B).

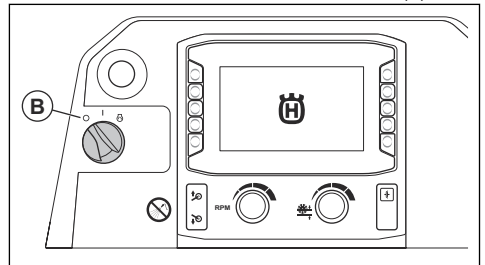

5. Draai de kraan (C) open en tap het water uit de waterafscheider af in de opvangbak.

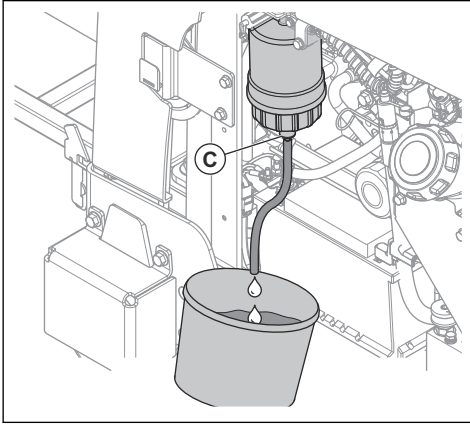

6. Draai de kraan dicht.
7. Voer het water af als chemisch afval. Zie *Afvoer op pagina 291*.

De luchtfilters vervangen

1. Verwijder het luchtfilterhuis (A).

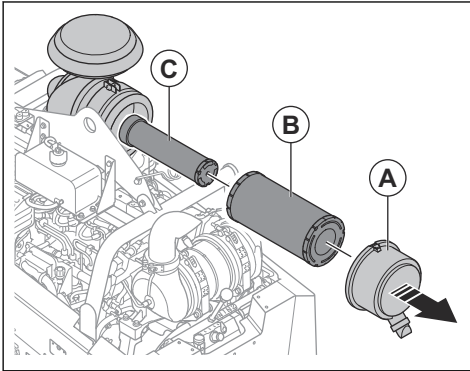

2. Verwijder het uitwendige luchtfilter (B) en het inwendige luchtfilter (C).
3. Monteer de luchtfilters in omgekeerde volgorde.

Het filter van het hydraulisch systeem vervangen

1. Zorg ervoor dat het product waterpas staat.

2. Verwijder het filter van het hydraulisch systeem en gooi het weg.

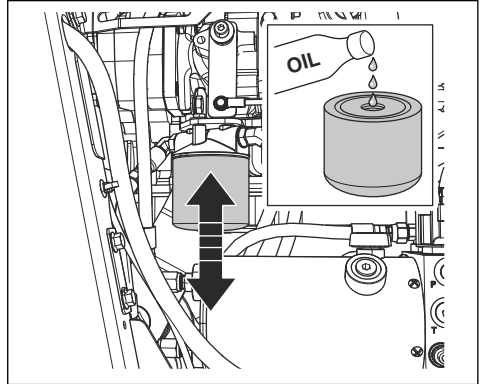

3. Vul een nieuw filter voor het hydraulisch systeem met olie. Zie *Technische gegevens op pagina 292* voor het juiste type olie.
4. Smeer de afdichting met een paar druppels olie.
5. Monteer het filter van het hydraulisch systeem.
6. Controleer het peil van de hydraulische olie. Zie *Het peil van de hydraulische olie controleren op pagina 274*.

De V-riemen controleren

1. Verwijder het voorblad.
2. Trek één voor de V-riemen iets aan en laat ze weer los. De riemen moeten een lang geluid geven, niet een kort geluid.

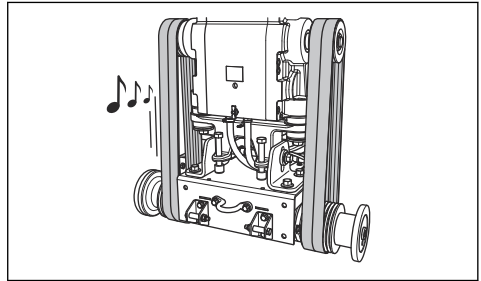

- a) Als u een lang, helder geluid uit de V-riemen hoort, is de spanning correct.
 - b) Als u alleen een kort geluid uit de V-riemen hoort, is de spanning te laag. Zie *De spanning van de V-riemen verhogen op pagina 273*.
3. Controleer de V-riemen op slijtage en schade. Vervang beschadigde V-riemen.



OPGELET: Vervang niet slechts 1 van de V-riemen. Vervang altijd alle 4 V-riemen tegelijkertijd.

4. Monteer het voorblad.

De spanning van de V-riemen verhogen



OPGELET: De spanning van nieuwe V-riemen moet na de eerste 2-4 bedrijfsuren worden verhoogd.

1. Verwijder het voorblad.
2. Draai de 2 borgbouten los met de bladassleutel.

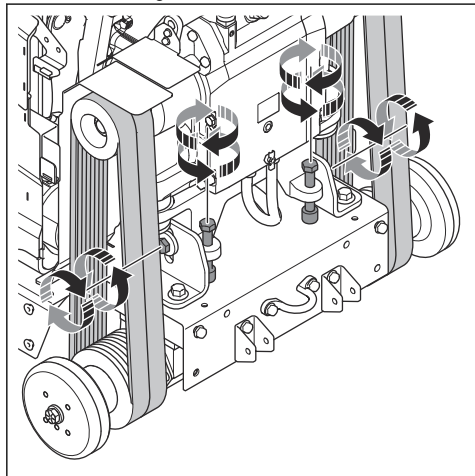

3. Draai de bouten voor de riemspanning rechtsom tot de V-riemen gespannen zijn.



OPGELET: Draai de 2 bouten voor de riemspanning gelijkmatig aan. De spanning in de 2 V-riemen moet gelijk zijn.

4. Controleer de V-riemen. Zie *De V-riemen controleren op pagina 272*.
 - a) Als de spanning van de V-riemen te laag is, draait u de bouten voor de riemspanning nog een beetje verder.
 - b) Herhaal deze procedure totdat de spanning van de V-riemen correct is.
5. Draai de 2 borgbouten vast.
6. Draai de bouten voor de riemspanning ongeveer 1/16 slag linksom los.

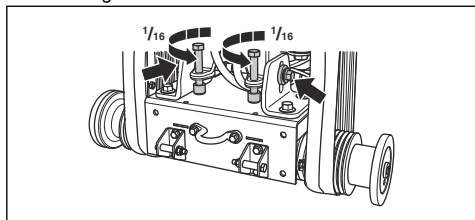

OPGELET: Zorg ervoor dat de 4 V-riemen dezelfde spanning hebben. Span de V-riemen niet te strak.

7. Monteer het voorblad.

De wielen controleren

- Controleer de wielen op slijtage of beschadiging. Vervang de wielen en navens als ze beschadigd of versleten zijn.

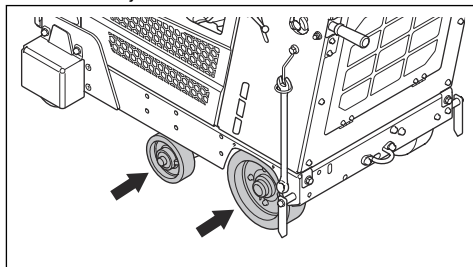

- Controleer of de achterwielnaven en -wielen loszitten. Haal loszittende schroeven en moeren aan.

Het motoroliepeil controleren

Om het oliepeil correct af te lezen, moet het product in de juiste stand staan.

1. Zorg ervoor dat het zaagblad is verwijderd en dat het product waterpas staat wanneer u het motoroliepeil controleert.
2. Verwijder de peilstok uit de olietank.

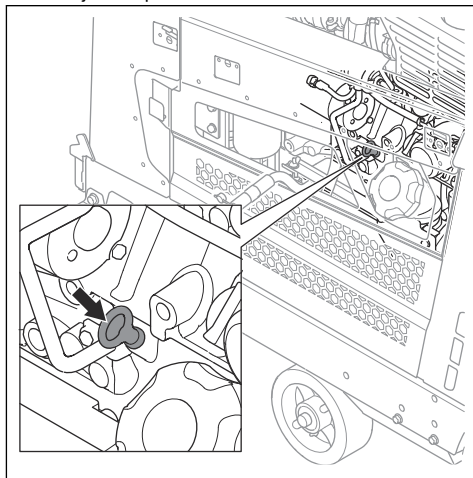

3. Veeg de olie van de peilstok.
4. Steek de peilstok volledig terug in de olietank.
5. Verwijder de peilstok.

- Controleer het oliepeil op de peilstok. Controleer of het motoroliepeil tussen de merktekens op de peilstok staat.

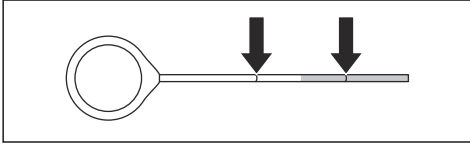

- Als het oliepeil laag is, vult u bij met motorolie en controleert u het oliepeil opnieuw. Zie *Technische gegevens op pagina 292* voor informatie over het juiste type motorolie.

De motorolie verversen en het motoroliefilter vervangen

- Plaats een afdekking op de accu om te voorkomen dat er olie op de accu wordt gemorst.
- Verwijder de dop (A) van de olieaftapslang voor motorolie.

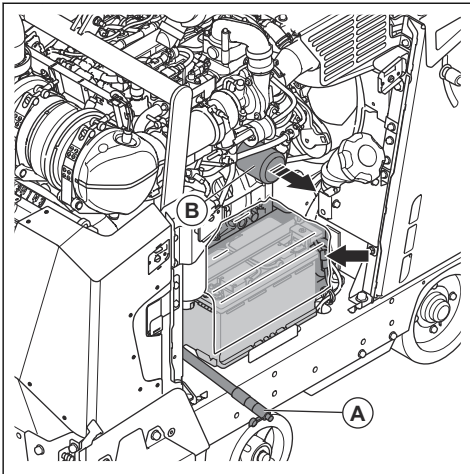

- Open de klep en buig de slang omlaag om de motorolie af te tappen.
- Verwijder het motoroliefilter (B) en gooi het weg.
- Sluit de klep.
- Vul een nieuw motoroliefilter met olie en breng het motoroliefilter aan op het product.

- Open een dop van de olietank en vul het systeem met motorolie. Zie *Technische gegevens op pagina 292* voor informatie over het juiste type olie.

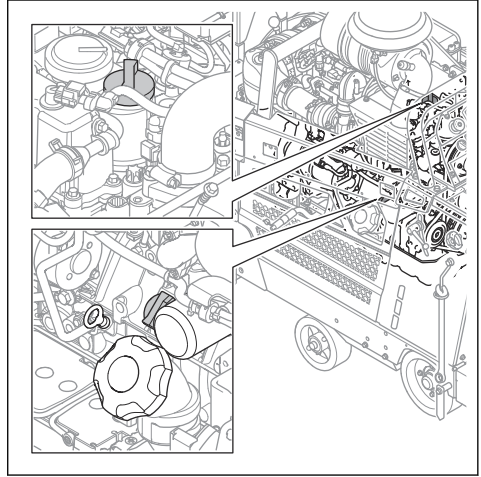

Let op: Er zijn 2 olietankdoppen voor motorolie.

Het peil van de hydraulische olie controleren

- Verwijder de stop in de inspectie-opening in de hydrauliekiolietank. Zie *Productoverzicht, rechterzijde FS 7000D II op pagina 229* of *Productoverzicht, rechterzijde FS 7000DL II op pagina 231* voor de positie van de hydrauliekiolietank.

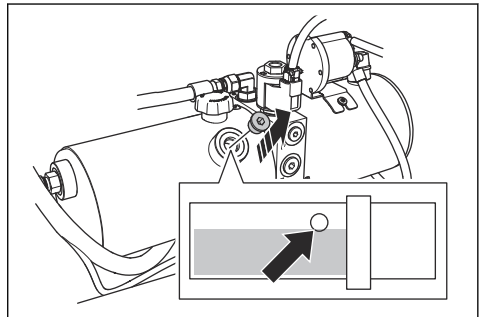

- Controleer of het oliepeil tot aan de onderrand van de opening in de hydrauliekiolietank komt.

- Indien nodig verwijdt u de dop van de hydrauliekolietank en vult u de hydrauliekolietank tot het oliepeil correct is. Zie *Technische gegevens op pagina 292* voor het juiste type olie.

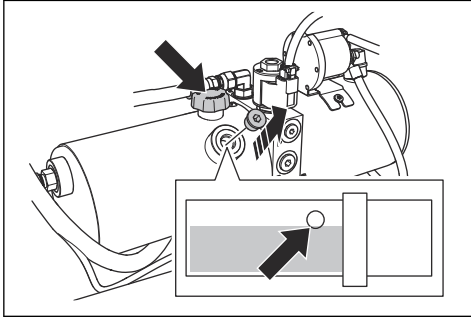

OPGELET: Vul niet teveel bij. Er kan olie uit de inspectieopening komen.

- Breng de dop van de hydrauliekolietank aan.
- Breng de stop aan in de inspectie-opening op de hydrauliekolietank.

De hydraulische olie verversen

- Verwijder de stop in de inspectie-opening in de hydrauliekolietank.

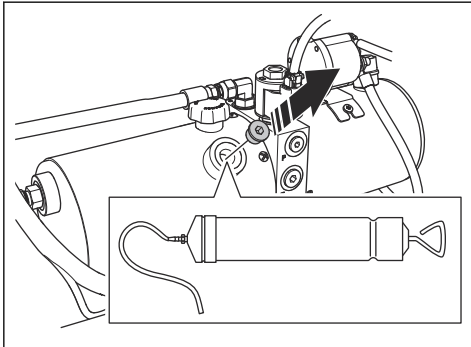

- Gebruik een handbediende oliepomp om de olie af te tappen via de inspectieopening op de hydrauliekolietank.
- Het filter van het hydraulisch systeem vervangen. Zie *Het filter van het hydraulisch systeem vervangen op pagina 272*.

Het motorkoelvloeistofpeil controleren



WAARSCHUWING: Het motorkoelvloeistofreservoir staat onder druk.



WAARSCHUWING: Er bestaat gevaar voor brandwonden. Laat de motor afkoelen voordat u de vuldop van de motorkoelvloeistof opent.

- Zorg ervoor dat de motor afgekoeld is.
- Verwijder de vuldop van de motorkoelvloeistof.

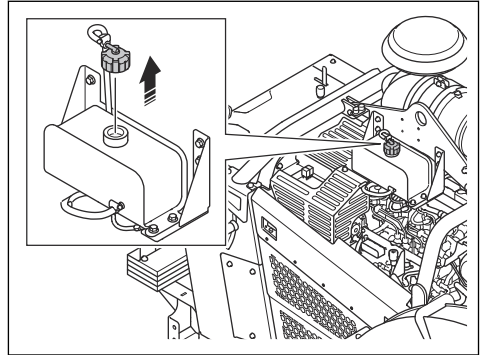

- Kijk in de koelvloeistoftank. Het koelvloeistofpeil is correct wanneer het bij het begin van de buis in de koelvloeistoftank staat.
- Als het koelvloeistofpeil te laag is, vult u bij tot het juiste peil is bereikt. Zie *Technische gegevens op pagina 292* voor het juiste type en mengsel motorkoelvloeistof.

De motorkoelvloeistof verversen



WAARSCHUWING: Er bestaat gevaar voor brandwonden. Laat de motor afkoelen voordat u de vuldop van de motorkoelvloeistof opent.

- Zorg ervoor dat de motor afgekoeld is.
- Verwijder de achterste kap.

3. Plaats een verlengstuk op de klep.

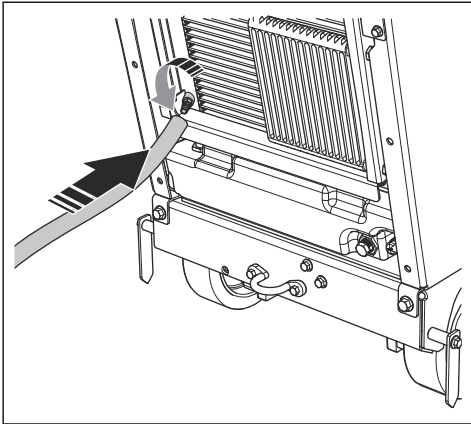

4. Open de klep.
5. Verwijder de vuldop van de motorkoelvloeistof en laat de motorkoelvloeistof uit het systeem lopen.

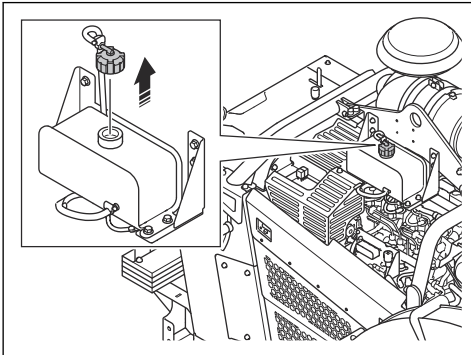

6. Sluit de klep.
7. Vul met koelvloeistof totdat het peil bij het begin van de buis in de koelvloeistoftank staat. Zie *Technische gegevens op pagina 292* voor het juiste type en mengsel motorkoelvloeistof.



OPGELET: Maak het mengsel niet rechtstreeks in de tank. Het is gemakkelijker om het juiste 50/50-mengsel te krijgen als u het mengsel in een jerrycan maakt.

De olie in de tandwielkast verversen

1. Verwijder de plug (A) uit het inspectievenster aan de voorkant van het product.

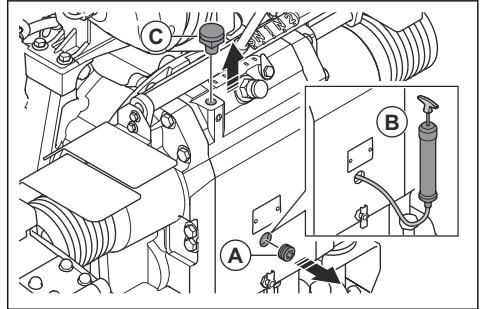

2. Gebruik een oliepomp (B) om de olie via het inspectievenster af te tappen.
3. Verwijder de schroef (C).
4. Vul de leiding met olie terwijl u door het inspectievenster kijkt. Het oliepeil is correct wanneer er olie uit de opening voor de plug (A) begint te komen.
5. Monteer de plug (A) en de schroef (B).

Het brandstoffilter vervangen



WAARSCHUWING: Trek beschermende handschoenen aan om huidirritatie te voorkomen. Er kan brandstof uit het brandstoffilter op uw huid komen.

1. Sluit de klep van het voorfilter. Raadpleeg de motorhandleiding voor meer informatie.
2. Draai het oliefilter linksom om het te verwijderen.
3. Vervang het brandstoffilter. Zie *Technische gegevens op pagina 292*.
4. Vul het nieuwe brandstoffilter met dieselbrandstof.

5. Smeer de afdichting met een paar druppels dieselbrandstof.

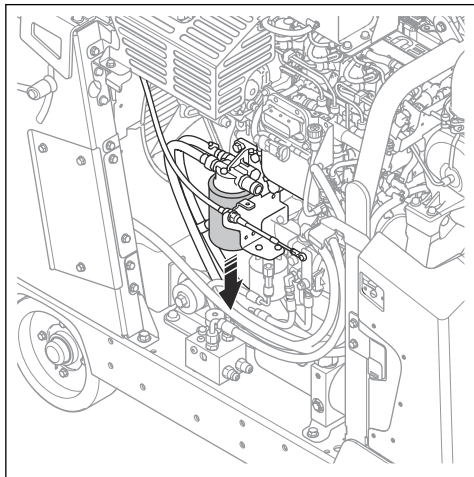

6. Breng het brandstoffilter aan.
7. Open de klep van het voorfilter voordat u de motor start.

Het product smeren FS 7000D II

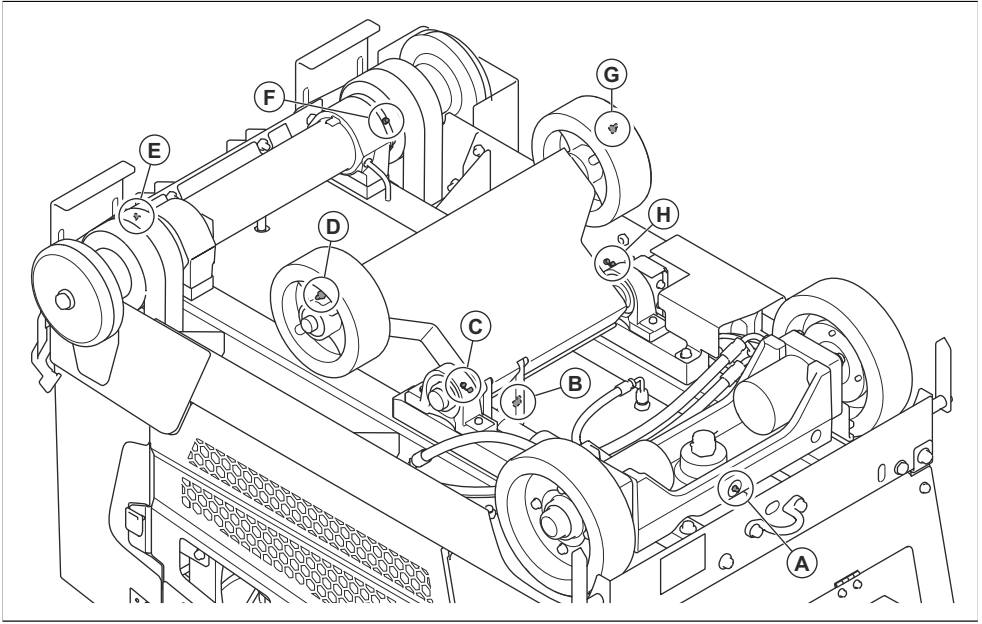

1. Verwijder het zaagblad uit het product. Zie *Het zaagblad monteren en verwijderen op pagina 248*.
2. Reinig de smeernippel (A). Vervang deze indien defect of verstopt.
3. Duw het vet door de smeernippel (A).
4. Druk de schakelaar omhoog om het product omhoog te brengen.



WAARSCHUWING: Als u het 5e wiel gebruikt, houd dan uw voeten uit de buurt van het 5e wiel wanneer u het zaagblad optilt. Er bestaat gevaar voor beknellingsletsel.

5. Plaats 2 kriksteunen onder de vooras.
6. Laat het product neer op de kriksteunen.

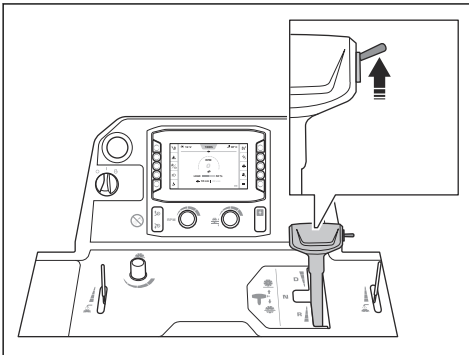

WAARSCHUWING: Als u een gewichtset op het product hebt geïnstalleerd, houd dan uw benen uit de buurt van de gewichtset wanneer u het zaagblad optilt. Er bestaat letselgevaar.

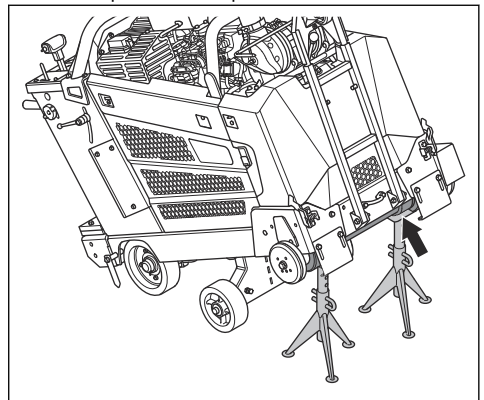

7. Reinig de smeernippels (B)-(H).
8. Vervang defecte of verstopte smeernippels.
9. Smeer de voorwielen.
10. Smeer de scharnierlagere van de vooras.

11. Smeer de bladas. Smeer beide uiteinden van de bladas met 2 slagen uit de vetspuit.
12. Smeer de draaipen op de hydraulische cilinder.
13. Smeer het achteraslager.

Voor meer informatie over smering, zie *Technische gegevens op pagina 292*.

Het product smeren FS 7000DL II

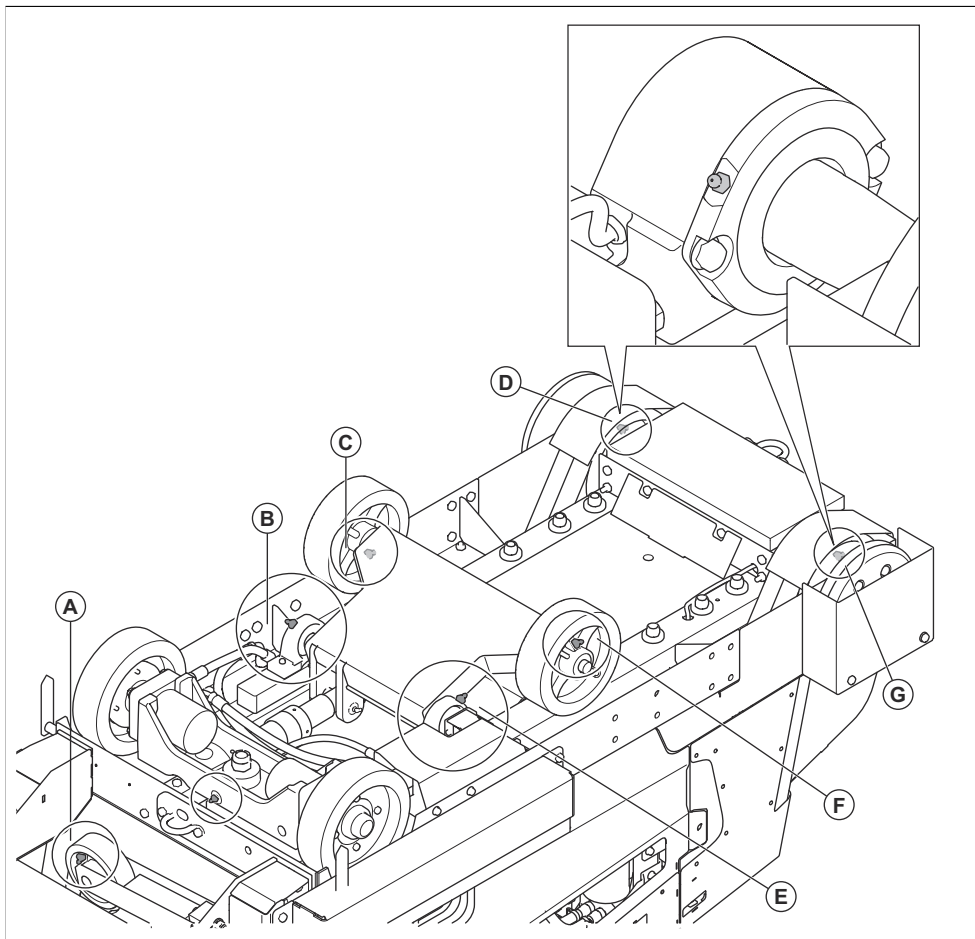

1. Verwijder het zaagblad uit het product. Zie *Het zaagblad monteren en verwijderen op pagina 248*.
2. Reinig de smeernippel (A). Vervang deze indien defect of verstopt.
3. Duw het vet door de smeernippel (A).
4. Druk de schakelaar omhoog om het product omhoog te brengen.

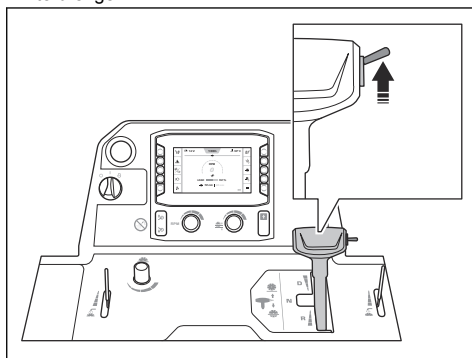



WAARSCHUWING: Als u een gewichtset op het product hebt geïnstalleerd, houd dan uw benen uit de buurt van de gewichtset wanneer u het zaagblad optilt. Er bestaat letselgevaar.



WAARSCHUWING: Als u het 5e wiel gebruikt, houd dan uw voeten uit de buurt van het 5e wiel wanneer u het zaagblad optilt. Er bestaat gevaar voor beknellingsletsel.

5. Plaats 2 kriksteunen onder de vooras.
6. Laat het product neer op de kriksteunen.

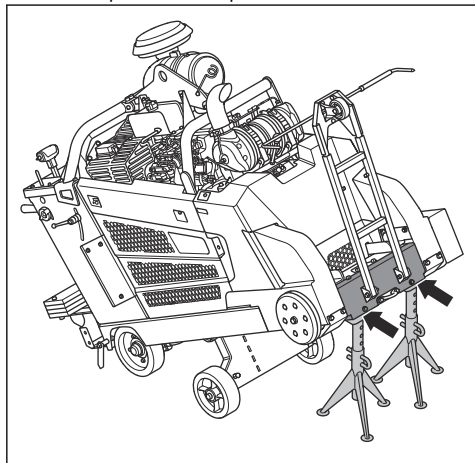

7. Reinig de smeernippels (B)-(G).
8. Vervang defecte of verstopte smeernippels.
9. Smeer de voorwielen.
10. Smeer de scharnierlagers van de vooras.
11. Smeer de bladas. Smeer beide uiteinden van de bladas met 2 slagen uit de vetspuit.
12. Smeer de draaipen op de hydraulische cilinder.
13. Smeer het achteraslager.

Voor meer informatie over smering, zie *Technische gegevens* op pagina 292.

Accuonderhoud



WAARSCHUWING: Maak de kappen of afdekkingen op de accu niet open en verwijder ze niet.



WAARSCHUWING: Vervang de accu als deze beschadigd is.



WAARSCHUWING: Wees voorzichtig wanneer u de accu verplaatst. De accu is zwaar.

De accu aansluiten en loskoppelen



OPGELET: Zorg ervoor dat u de juiste kabel op de juiste accupool aansluit. Als de kabels niet correct worden geïnstalleerd, bestaat het risico van beschadiging van het product.

1. Monteer de accuhouder (A) met de steun naar boven gericht. Zorg ervoor dat de accuouder zich zo ver mogelijk van de accupolen bevindt.

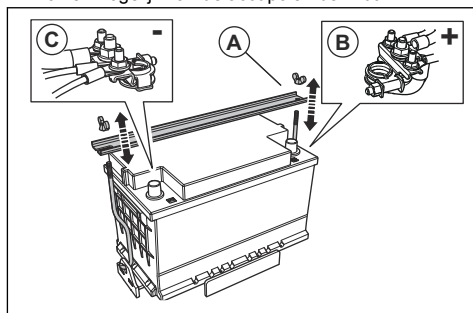

2. Sluit de rode accukabel (B) aan op de POSITIEVE (+) accupool op de accu.
3. Sluit de zwarte accukabel (C) aan op de NEGATIEVE (-) accupool op de accu.
4. Koppel de accukabels los in de omgekeerde volgorde van het aansluiten.



WAARSCHUWING: Koppel altijd eerst de NEGATIEVE (-) accupool los.

De accu controleren

- Controleer de accu dagelijks.
 - a) Zet de motorstartschakelaar in de stand "I".

- b) Controleer de accuspanning (A) op het display. Deze mag niet lager zijn dan 12 V.

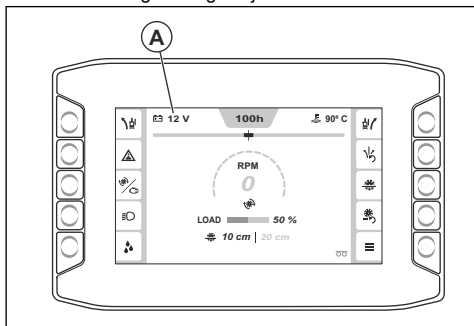

- Als de accuspanning lager is dan 12 V, moet u de accu opladen of vervangen.
- Vervang de accu als deze de spanning niet vast kan houden. Dit kan gebeuren als het product lange tijd niet is gebruikt. Voor meer informatie over aanbevolen accu's, zie *Technische gegevens op pagina 292*.
- Laad de accu regelmatig op. Zie *De accu opladen op pagina 282*.
- Houd de accupolen en accukabels schoon.

De accu opladen

Let op: Zorg ervoor dat de accu is opgeladen als u het product gebruikt. Als het product lange tijd niet is gebruikt, moet de accu worden opgeladen.

1. Koppel de accu van het product los. Zie *De accu aansluiten en loskoppelen op pagina 281*.
2. Sluit de accu aan op de acculader.
3. Verwijder de accu uit de lader als de accu volledig is opgeladen.
4. Sluit de accu aan op het product. Zie *De accu aansluiten en loskoppelen op pagina 281*.

Noodstart van motor uitvoeren

Als de accu te zwak is om de motor te starten, kunt u gebruik maken van startkabels om een noodstart uit te voeren. Dit product is voorzien van een 12-volt-systeem met negatieve aarding. Het product dat voor de noodstart wordt gebruikt, moet ook een 12V-systeem met negatieve aarding en minimaal 700 CCA hebben.

Startkabels aansluiten



WAARSCHUWING:

Explosiegevaar door explosief gas dat afkomstig is van de accu. Sluit de negatieve aansluitklem van de opgeladen accu niet aan op of in de buurt van de negatieve aansluitklem van de zwakke accu.



OPGELET: Gebruik de accu van uw product niet om andere voertuigen te starten.

1. Sluit het ene uiteinde van de rode accukabel aan op de POSITIEVE (+) accupool (A) van de zwakke accu.

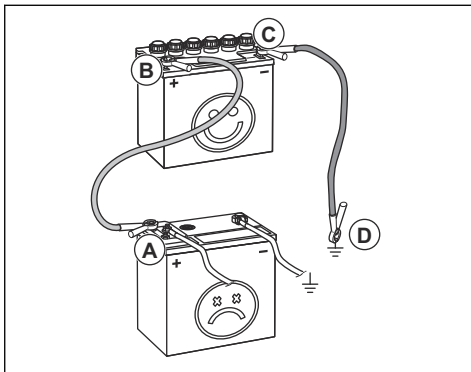

2. Sluit het andere uiteinde van de rode accukabel aan op de POSITIEVE (+) accupool (B) van de opgeladen accu.



WAARSCHUWING: Zorg dat de uiteinden van de rode accukabel het chassis niet raken. Dit leidt tot kortsluiting.

3. Sluit het ene uiteinde van de zwarte accukabel aan op de NEGATIEVE (-) accupool (C) van de opgeladen accu.
4. Sluit het andere uiteinde van de zwarte accukabel aan op een CHASSISMASSA (D), uit de buurt van de brandstoftank en de accu.

Startkabels verwijderen

Let op: Verwijder de startkabels in omgekeerde volgorde van aanbrengen.

1. Verwijder de ZWARTE kabel van het chassis.
2. Verwijder de ZWARTE kabel van de volledig opgeladen accu.
3. Verwijder de RODE kabel van de 2 accu's.

Regeneratie

Let op: De regeneratiefunctie is wettelijk verplicht voor producten die in Europa worden verkocht. De informatie in dit hoofdstuk geldt alleen voor producten die voldoen aan de Euro V-emissienorm.

Om de uitlaatemissies te verlagen, is de dieselmotor voorzien van een roefilter (DPF). Het DPF verzamelt

ongewenst materiaal uit de uitlaat. De concentratie ongewenst materiaal in het roetfilter neemt toe tijdens bedrijf en het roetfilter moet regelmatig worden gereinigd. De procedure voor het reinigen van het roetfilter wordt regeneratie genoemd.

Als een regeneratie nodig is, verschijnt er een bericht op de HMI. Zie *Een regeneratie uitvoeren op pagina 283* voor informatie over het uitvoeren van een regeneratie.

Een regeneratie uitvoeren



WAARSCHUWING: Blijf in de buurt van het product wanneer de motor is ingeschakeld.

Let op: Het motortoerental neemt automatisch toe tijdens de regeneratie.

1. Verplaats het product naar een locatie met voldoende ventilatie.
2. Zorg ervoor dat het brandstofpeil voldoende is voor de gespecificeerde bedrijfstijd bij een hoge motorbelasting.
3. Druk op de knop "Hoofdmenu" (A).

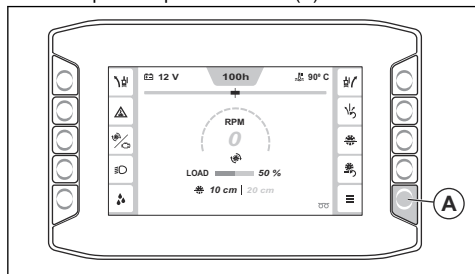

4. Selecteer "Functies" en vervolgens "Regeneratie".

Voldoe aan de voorwaarden:

- De motor is ingeschakeld.
- De toerentalregelhendel staat in de neutraalstand.
- De motortemperatuur is hoog genoeg.
- Het zaagblad beweegt niet en de bladkoppeling is ontkoppeld.

5. Selecteer "Doorgaan".
6. Volg de instructies en start de regeneratie.
7. Wacht ongeveer 40 minuten terwijl het product een regeneratie van het roetfilter uitvoert.

Let op: De waarschuwingssymbolen op de HMI kunnen knipperen tijdens het regeneratieproces.

8. Ga terug in de menustructuur als de regeneratie is voltooid.
9. Als op de HMI een bericht verschijnt dat de regeneratie niet kon worden gestart, neem dan contact op met uw servicewerkplaats.

Een regeneratie annuleren

- Druk op de annuleerknop op het display om een regeneratie te annuleren nadat u deze hebt gestart.

Probleemoplossing

Probleemoplossing



WAARSCHUWING: Als de motor of het zaagblad stopt, tilt u het zaagblad volledig uit de snede. Zet de motorstartschakelaar in de stand "0" en

druk op de noodstopknop machine op het bedieningspaneel. Controleer het product volledig voordat u het opnieuw start.

Voor meer informatie over waarschuwingssymbolen, zie *Symbolen op de HMI op pagina 237*.

Probleem	Oorzaak	Oplossing
De motor stopt tijdens bedrijf.	De brandstoftank is leeg.	Vul de brandstoftank met het juiste type brandstof.
	De waterveiligheidsschakelaar stopt de motor omdat er geen waterdruk is.	Schakel de waterveiligheidsschakelaar uit. Controleer de watertoevoer.
	De noodstopknop van de machine is ingedrukt.	Geef de noodstopknop machine vrij.
	De belasting op het zaagblad is te hoog.	Luister naar het geluid van de motor. Als het motortoerental afneemt, trek u de hendel voor de toerentalregeling naar achteren.
	Een zekering is doorgebrand.	Vervang doorgebrande zekeringen.
Het zaagblad stopt tijdens bedrijf.	De aandrijfriems spanning is niet voldoende.	Controleer de spanning van de aandrijfriem.
	De bladkoppeling is ontkoppeld.	Schakel de bladkoppeling in om de bladaandrijving in te schakelen. Zorg ervoor dat het motortoerental 1200 tpm of minder is wanneer u de bladkoppeling inschakelt.
	De bladkoppeling heeft een elektrische storing of een doorgebrande zekering.	Controleer de zekeringen. Vervang doorgebrande zekeringen.
Het zaagblad wordt te snel neergelaten.	De klep die de snelheid voor de stand van het zaagblad regelt, staat te ver open.	Draai de knop voor het instellen van de neerlaatsnelheid van het blad rechtsom tot een geschikte snelheid is ingesteld.
Het zaagblad zaagt te langzaam.	Het zaagblad is bot of de invoerdruk is te hoog.	Verklein gedurende korte tijd de zaagdiepte en het motortoerental.
De regeleenheid start opnieuw als u probeert de motor te starten.	De accuspanning is te laag.	Laad de accu op, vervang de accu of gebruik startkabels.
Het product trilt meer dan normaal.	Het blad is beschadigd.	Vervang het blad.

Codes voor verschillende soorten meldingen

Code	Melding op de HMI	Oorzaak	Oplossing
1	"Noodstopknop machine. Ingedrukt."	De noodstopknop machine is ingeschakeld.	Geef de noodstopknop machine vrij.
2			
3	"Status noodstopknop machine. Actief."	De motorstartschakelaar is niet in de stand "0" gezet nadat de noodstopknop machine is vrijgegeven.	Zet de motorstartschakelaar in de stand "0" en start het product opnieuw.
4	"Bedieningshendel aandrijving. In verkeerde stand."	De bedieningshendel aandrijving staat niet in de neutraalstand wanneer de motor probeert te starten.	Zet de bedieningshendel aandrijving in de neutraalstand voordat u de motor start.

Code	Melding op de HMI	Oorzaak	Oplossing
5	"Bladkoppeling. Ingeschakeld."	De bladkoppeling wordt ingeschakeld wanneer de motor probeert te starten.	Schakel de bladkoppeling uit voordat u de motor start.
6	"Motortoerental. Te hoog."	Het is niet mogelijk om de koppeling in te schakelen wanneer het motortoerental 1200 tpm of hoger is.	Verlaag het motortoerental voordat u op de koppelingsknop drukt.
7	"Waterdruk. Laag"	Er is geen waterstroming of onvoldoende waterstroming naar het waterkoelsysteem.	Controleer het waterkoelsysteem. Controleer of de watertoevoer is aangesloten, of deze niet verstopt is en of de waterklep open is.
8			
20	"Onderhoud. Nodig."	Het product moet worden onderhouden.	Neem contact op met een Husqvarna-servicewerkplaats.
22	"Timer laag stationair. Motor binnenkr. uitgesch."	Het product heeft langer dan 5 minuten op laag stationair toerental gestaan.	Stop het product.
23	"Timer laag stationair. Motor wordt uitgesch."	Het product heeft langer dan 10 minuten op laag stationair toerental gestaan en de motor is gestopt.	Start het product opnieuw op.
40	"Regelmodule. Communicatie verbroken."	Er is geen CAN-sigitaal vanaf de regelmodule. Het is mogelijk dat het product niet goed werkt.	Stop het product en neem contact op met een Husqvarna-servicewerkplaats.
41	"Motor. Communicatie verbroken."	Er is geen CAN-sigitaal van de motor-ECU. Het is mogelijk dat het product niet goed werkt.	Stop het product en neem contact op met een Husqvarna-servicewerkplaats.
42	"Regelsysteem. Incompatibele apparaten."	De software in het display en de regelmodule komen niet overeen.	Gebruik het product voorzichtig en slechts over een korte afstand. Stop het product en neem contact op met een Husqvarna-servicewerkplaats.
43	"Machineconfiguratie. Onjuist."	De configuratie in de regelmodule komt niet overeen met de motor op de machine.	Neem contact op met een Husqvarna-servicewerkplaats.
44	"Regelmodule. Interne storing."	Het product werkt niet correct.	Neem contact op met een Husqvarna-servicewerkplaats.
45	"Regelmodule. Overtemperatuur."	De interne temperatuur van de regelmodule is te hoog.	Neem contact op met een Husqvarna-servicewerkplaats.
46	"Werking noodstopknop machine. Storing."	De functie noodstopknop machine werkt niet correct.	Neem contact op met een Husqvarna-servicewerkplaats.
47	"E-track. Storing."	De E-track functie werkt niet correct.	Neem contact op met een Husqvarna-servicewerkplaats.

Code	Melding op de HMI	Oorzaak	Oplossing
48	"E-track. Storing."	De E-track functie werkt niet correct.	Controleer of de wielen niet geblokkeerd zijn.
			Beweeg de E-track in de tegenovergestelde richting.
			Neem contact op met een Husqvarna-servicewerkplaats.
50	"E-track. Storing."	De positie van de E-track kan niet worden bepaald.	Neem contact op met een Husqvarna-servicewerkplaats.
56	"Accu. Wordt niet opgeladen"	De accu laadt niet.	Neem contact op met een Husqvarna-servicewerkplaats.
57	"Regelmodule. Niet-verzochte uitschak."	De machine-instellingen zijn mogelijk verloren gegaan.	Neem contact op met een Husqvarna-servicewerkplaats.
61	"Contactuitgang. Storing."	Er is een storing in het regelsignaal voor het ECU-contact.	Neem contact op met een Husqvarna-servicewerkplaats.
62	"Tornuitgang. Storing."	Er is een storing in het regelsignaal voor de ECU motorstart.	Neem contact op met een Husqvarna-servicewerkplaats.
63	"Hydraulische pomp. Storing."	Er is een storing in het regelsignaal voor het relais van de hydraulische hef pomp.	Neem contact op met een Husqvarna-servicewerkplaats.
64	"Hydraulische klep. Storing."	Er is een storing in het regelsignaal voor de hydraulische klep voor neerlaten.	Neem contact op met een Husqvarna-servicewerkplaats.
65	"Koppelingsuitgang. Storing."	Er is een storing in het regelsignaal voor het koppelingsrelais.	Neem contact op met een Husqvarna-servicewerkplaats.
66	"Werklamp. Storing."	Er is een storing in het regelsignaal voor het werklamprelais.	Neem contact op met een Husqvarna-servicewerkplaats.
67	"Koppelschotel. Storing."	Er is een storing in het regelsignaal voor het koppelschotelrelais.	Neem contact op met een Husqvarna-servicewerkplaats.
68	"Waterpomp. Storing."	Er is een storing in het regelsignaal voor het waterpomprelais.	Neem contact op met een Husqvarna-servicewerkplaats.
69	"ECU-relais. Storing."	Er is een storing in het regelsignaal voor het ECU-relais.	Neem contact op met een Husqvarna-servicewerkplaats.
70	"Start inschakelen. Storing."	Er is een storing in het regelsignaal voor het startinschakelrelais.	Neem contact op met een Husqvarna-servicewerkplaats.
71	"Externe voeding. Storing."	Er is een storing in de voeding voor de schakelaar en sensoren in het productregelsysteem.	Neem contact op met een Husqvarna-servicewerkplaats.
72	"Ongebruikte pen X1.36. Storing."	Er is een storing in de kabelboom.	Neem contact op met een Husqvarna-servicewerkplaats.
73	"Ongebruikte pen X1.39. Storing."	Er is een storing in de kabelboom.	Neem contact op met een Husqvarna-servicewerkplaats.
74	"Ongebruikte pen X1.40. Storing."	Er is een storing in de kabelboom.	Neem contact op met een Husqvarna-servicewerkplaats.

Code	Melding op de HMI	Oorzaak	Oplossing
79	"Motorstartschakelaar. Storing startsignaal."	Er is een storing in het regelsignaal van de motorstartschakelaar.	Stop het product en zorg ervoor dat u alle stappen uitvoert die nodig zijn wanneer u het product start.
80	"Noodstopknop machine. Storing."	Er is een storing in het regelsignaal van de noodstopknop machine.	Neem contact op met een Husqvarna-servicewerkplaats.
81	"Waterdruckschakelaar. Storing"	Er is een storing in het regelsignaal van de waterdruckschakelaar.	Neem contact op met een Husqvarna-servicewerkplaats.
82	"Schakelaar blad heffen. Storing"	Er is een storing in het regelsignaal van de schakelaar blad heffen.	Neem contact op met een Husqvarna-servicewerkplaats.
83	"Schakelaar blad neerlaten. Storing."	Er is een storing in het regelsignaal van de schakelaar voor neerlaten.	Neem contact op met een Husqvarna-servicewerkplaats.
84	"Neutraalstandsensensor. Storing."	Er is een storing in het regelsignaal van de neutraalstandsensensor.	Neem contact op met een Husqvarna-servicewerkplaats.
85	"Ongebruikte pen X1.29. Storing."	Er is een storing in de kabelboom.	Neem contact op met een Husqvarna-servicewerkplaats.
86	"Koppelingsschakelaar. Storing."	Er is een storing in het regelsignaal van de koppelingsschakelaar.	Neem contact op met een Husqvarna-servicewerkplaats.
87	"Ongebruikte pen X1.10. Storing."	Er is een storing in de kabelboom.	Neem contact op met een Husqvarna-servicewerkplaats.
88	"E-track positiesensor. Storing."	Er is een storing in het signaal van de E-track positiesensor.	Neem contact op met een Husqvarna-servicewerkplaats.
89	"Sensor bladtoerental. Storing."	Er is een storing in het signaal van de sensor bladtoerental.	Neem contact op met een Husqvarna-servicewerkplaats.
90	"Encoder voor bladdiepte. Storing."	Er is een storing in het signaal van de encoder voor bladdiepte.	Neem contact op met een Husqvarna-servicewerkplaats.
91			
92	"Encoder v. motortoerental. Storing."	Er is een storing in het signaal van de encoder voor motortoerental.	Neem contact op met een Husqvarna-servicewerkplaats.
93			
94	"Bladdiepte. Storing."	Er is een storing in het signaal van de sensor voor bladdiepte.	Neem contact op met een Husqvarna-servicewerkplaats.
100	"Regeneratie. Aangevraagd."	De roetbelasting in het roetfilter is te hoog.	Zorg ervoor dat het brandstofniveau minimaal 50% is en voer een stationaire regeneratie uit.
101	"Regeneratie. Vereist."	De roetbelasting in het roetfilter is te hoog en de motor werkt met een verlaagd toerental totdat een regeneratie is uitgevoerd.	Zorg ervoor dat het brandstofniveau minimaal 50% is en voer een stationaire regeneratie uit.

Code	Melding op de HMI	Oorzaak	Oplossing
102	"Regeneratie. Noodloop-functie."	De roetbelasting in het roetfilter is te hoog en de motor werkt met een verlaagd koppel en toerental totdat een regeneratie is uitgevoerd.	Stop het product. Zorg ervoor dat het brandstofniveau minimaal 50% is en voer een her-stelregeneratie uit.
103	"Regeneratie. Aangevraagd."	De roetbelasting in het roetfilter is te hoog.	Zorg ervoor dat het brandstofniveau minimaal 50% is en voer een regeneratie uit.
104	"Regeneratie. Noodloop-functie."	De roetbelasting in het roetfilter is te hoog en de motor werkt met een verlaagd koppel totdat een regeneratie is uitgevoerd.	Zorg ervoor dat het brandstofniveau minimaal 50% is en voer een regeneratie uit.
105	"Regeneratie. Noodloop-functie."	De roetbelasting in het roetfilter is te hoog en de motor werkt met een verlaagd koppel en bij een laag toerental.	Neem contact op met een Husqvarna-servicewerkplaats.
106	"Storing roetfilter. Noodloop-functie."	De roetbelasting in het roetfilter is te hoog en de motor werkt met een verlaagd koppel en bij een laag toerental.	Neem contact op met een Husqvarna-servicewerkplaats.
107	"Asbelasting roetfilter. Hoog."	De asbelasting in het roetfilter is te hoog.	Neem contact op met een Husqvarna-servicewerkplaats.
108		De asbelasting in het roetfilter is te hoog en de motor werkt met een verlaagd koppel.	
109			
110	"Motor. NOx-diagnose-fout."	Er is een storing in de EGR-gastemperatuursensor.	Neem contact op met een Husqvarna-servicewerkplaats.
111	"Motor. NOx- of motor-fout."	NOx-emissiegerelateerde storing in de uitlaatgasbehandelingssystemen.	Neem contact op met een Husqvarna-servicewerkplaats.
112	"Uitlaat. Hoge temperatuur."	De temperatuur van de uitlaattgassen is hoog.	N.v.t.
120	"Oliedruk. Laag"	De oliedruk is laag.	Controleer het motoroliepeil.
121	"Motorkoelvloeistof. Overtemperatuur."	De motor is te heet.	Controleer het motorkoelvloeistofpeil en vul indien nodig motorkoelvloeistof bij.
			Controleer het luchtfilter van de radiator en reinig dit indien nodig.
122	"Brandstofdruk. Laag."	Het brandstofniveau is te laag.	Vul brandstof bij.
123	"Brandstofsysteem. Hoog watergehalte."	Er zit te veel water in de waterafscheider.	Tap waterafsch. af.
124	"Brandstofsysteem. Hoog watergehalte."	Er zit te veel water in de waterafscheider en de motor draait met een laag toerental totdat de waterafscheider is afgetapt.	Tap waterafsch. af.

Vervoer, opslag en verwerking

Transport



WAARSCHUWING: Wees voorzichtig tijdens het transport. Het product is zwaar en kan als het valt of beweegt letsel of schade veroorzaken.

Met de wielen kunt u het product met de hand verplaatsen voor kortere afstanden. Voor langere afstanden moet u het product heffen om het te verplaatsen of op een voertuig plaatsen.



OPGELET: Sleep het product niet achter een voertuig.

- Zorg dat het product tijdens vervoer stevig is vastgezet. Zorg ervoor dat het niet kan bewegen.
- Verwijder het zaagblad voordat u het product gaat vervoeren.
- Verwijder alle gereedschappen en sleutels.
- Controleer voor transport van het product en de brandstof of er geen lekken of dampen zijn. Vonken of open vuur, bijvoorbeeld van elektrische apparaten of ketels, kunnen tot brand leiden.
- Gebruik altijd goedgekeurde containers voor transport van brandstof.
- Controleer nieuwe zaagbladen op transportschade.

De machine verplaatsen met draaiende motor

1. Zet de motorstartschakelaar in de stand "I" (A).

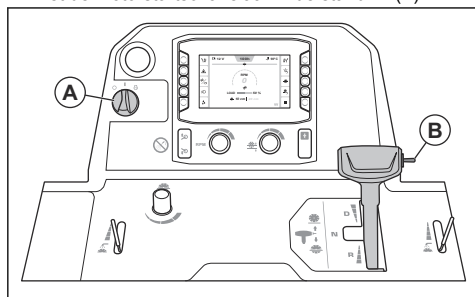

2. Duw de schakelaar (B) omhoog tot het zaagblad de grond niet raakt.



WAARSCHUWING: Als u een gewichtset op het product hebt geïnstalleerd, houd dan uw benen uit de buurt van de gewichtset wanneer u het zaagblad optilt. Er bestaat letselgevaar.



WAARSCHUWING: Als de koppelschotel is ingeschakeld, houd dan uw voeten uit de buurt van de koppelschotel wanneer u het zaagblad optilt. Er bestaat gevaar voor beknellingsletsel.

3. Zet de toerentalregelhendel in de neutrale positie.

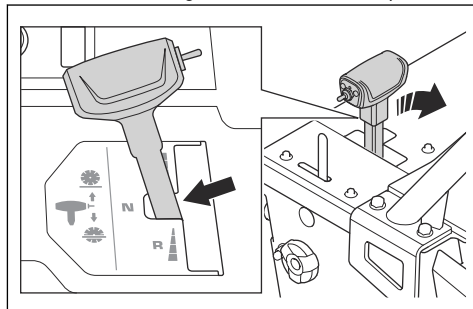

4. Schakel de koppeling uit. Zie *De koppeling in- en uitschakelen op pagina 257*.
5. Start het product. Zie *Product starten op pagina 263*.
6. Bedien het product met de hendel voor toerentalregeling.
7. Stel de weerstand op de hendel voor de snelheidsregeling in met de moer op de zijkant van de hendel voor de snelheidsregeling.

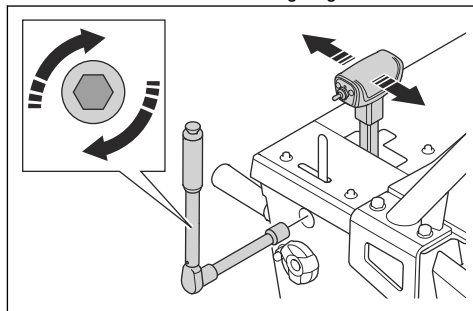

Het product een hellingbaan op en af laten gaan



WAARSCHUWING: Wees zeer voorzichtig wanneer u het product een hellingbaan op en af laat gaan met de motor ingeschakeld. Het product is zwaar en er bestaat gevaar voor letsel als het product te valt of te snel beweegt.



WAARSCHUWING: Gebruik altijd een lier voor hellingbanen met een grote hoek. Loop of sta niet onder het product.



WAARSCHUWING: Loop of blijf niet voor het achterste deel van het product wanneer u het een hellingbaan op en af laat gaan.

- Als u het product van een hellingbaan af wilt laten rijden, rijd het product dan langzaam achteruit.
- Als u het product een hellingbaan op wilt laten rijden, rijd het product dan langzaam vooruit.

Het product verplaatsen met uitgeschakelde motor

1. Zet de motorstartschakelaar in de stand "I" (A).

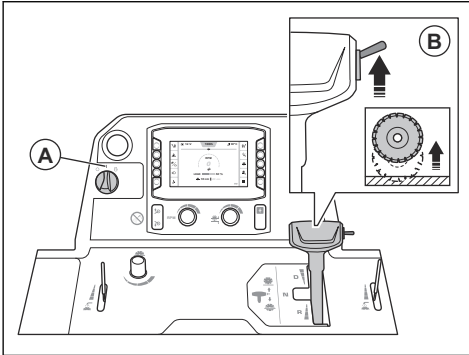

2. Duw de schakelaar (B) omhoog tot het zaagblad de grond niet raakt.



WAARSCHUWING: Als u een gewichtset op het product hebt geïnstalleerd, houd dan uw benen uit de buurt van de gewichtset wanneer u het zaagblad optilt. Er bestaat letselgevaar.



WAARSCHUWING: Als de koppelschotel is ingeschakeld, houd dan uw voeten uit de buurt van de koppelschotel wanneer u het zaagblad optilt. Er bestaat gevaar voor beknellingsletsel.

3. Zet de toerentalregelhendel in de neutrale positie.

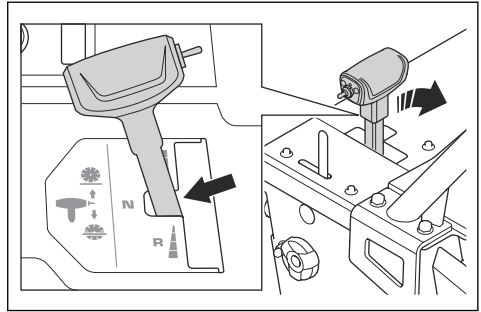

4. Houd de bedieningshandgrepen vast en duw tegen het product om het te verplaatsen.

Het product optillen



WAARSCHUWING: Zorg ervoor dat de hijsapparatuur de juiste afmetingen heeft. Het typeplaatje op het product geeft het gewicht van het product aan.



WAARSCHUWING: Hef een beschadigd product niet. Controleer of het hijs oog correct is aangebracht en niet beschadigd is.



WAARSCHUWING: Voer geen onderhoud uit aan een opgetild product.



OPGELET: Til het product niet op aan de bedieningshandgrepen.

- Bevestig de hefuitrusting door het hijs oog.

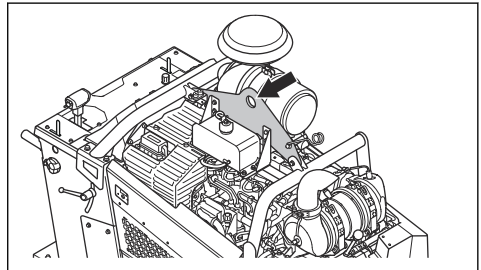

Het product veilig aan een transportvoertuig bevestigen

1. Steek 1 band door de voorste bevestigingsbeugel (A) en bevestig de band aan het voertuig. Hoek X moet 50 graden zijn.

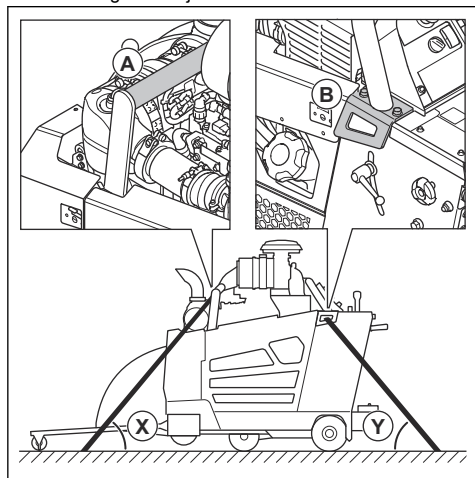

2. Steek 1 band door de achterste bevestigingsbeugel (B) en bevestig de band aan het voertuig. Hoek Y moet 60 graden zijn.

Opslag

- Bewaar het product in een afgesloten ruimte om toegang door kinderen of onbevoegde personen te verhinderen.
- Tap het water uit de tandwielkast af.
- Zet de motorstartschakelaar in de stand "0".
- Zet de toerentalregelhendel in de neutrale positie.
- Verwijder het zaagblad uit het product.
- Bewaar de zaagbladen op een veilige plaats om schade te voorkomen.
- Bewaar de zaagbladen in een droge en vorstvrije ruimte.
- Controleer nieuwe zaagbladen op opslagschade.
- Controleer voor opslag van het product en de brandstof of er geen lekken of dampen zijn. Vonken of open vuur, bijvoorbeeld van elektrische apparaten of ketels, kunnen tot brand leiden.
- Gebruik altijd goedgekeurde containers voor opslag van brandstof.
- Bewaar de accu op een koele, droge plaats.
- Zet de bedieningshandgrepen in de kortste stand wanneer u het product opbergt. Zie *Positie van bedieningshandgrepen afstellen* op pagina 255.

Voer voor langdurige opslag ook de volgende stappen uit:

- Reinig het product en voer een complete onderhoudsbeurt uit.

- Smeer alle smeerpunten.
- Koppel de accukabel los van de negatieve pool van de accu en leg de accukabel op een veilige afstand van de accu.
- Laad de accu met een druppellader tijdens langdurige opslag.
- Vul de brandstoftank om te voorkomen dat er water in het brandstofsysteem komt.
- Bewaar het product in een droge en vorstvrije ruimte.
- Tap de waterafscheider voor het brandstoffilter af.
- Controleer of het vriespunt van de motorkoelvloeistof voldoende is voor de temperaturen in de opslaglocatie.
- Plaats een beschermkap op het product. Dit is vooral belangrijk voor buitenopslag.
- Ververs de motorolie na langdurige opslag.

Afvoer

- Chemicaliën kunnen gevaarlijk zijn en mogen niet worden in de bodem wordt geloosd. Voer gebruikte chemicaliën af naar uw servicepunt of een afvalverwerkingspunt.
- Wanneer het product is versleten, lever het dan in bij uw dealer of een geschikt recyclingbedrijf.
- Olie, oliefilters, brandstof en de accu kunnen negatieve effecten hebben op het milieu. Neem de plaatselijk geldende wet- en regelgeving voor recycling in acht.
- Gooi de accu niet bij het huishoudelijk afval.
- Lever de accu in bij een Husqvarna servicedealer of bij een bedrijf dat oude accu's verwerkt.

Technische gegevens

Technische gegevens

Motor *	
Merk motor, type	Deutz, TD 2.9 L4
Motorvermogen, kW/pk@tpm ³⁰	55,4/74,3 bij 2600
Cilinderinhoud, dm ³ /cu.inch	2,92/178
Cilinders	4
Luchtfilter	Radiale afdichting met indicator voor reiniging en verstopping
Startmotor	Elektrisch
Brandstof	Alleen dieselbrandstof met een ultralaag zwavelgehalte

* = Raadpleeg voor meer informatie en vragen over deze specifieke motor de motorhandleiding of de website van de motorfabrikant.

Brandstof-/smeersysteem	
Inhoud brandstoftank, l/gallon	40/10,6
Inhoud olietank, liter/qts	8,5/9
Motorolie	SAE 15W40 of SAE 10W30, API-klasse CJ-4, ACEA E6-08, ACEA E9-08
Motoroliefilter	DEUTZ standaardfilter
Motorbrandstoffilter	DEUTZ high performance
Tandwielkastolie	SAE 75W90
Inhoud olietank tandwielkast, l/qts	Model met tandwielkast met 1 toerentallen: 0,95/1 Model met tandwielkast met 3 toerentallen: 1,77/1,87
Smeervet	Kwaliteit: NLGI 2. Norm: SAE J310
Hydrauliekolie	SAE 15W40, API-klasse SE, API-klasse CC, API-klasse CD
Inhoud hydrauliekolietank, l/qts	0,95/0,53

³⁰ Zoals opgegeven door de motorfabrikant. Nominaal vermogen van de motor volgens ISO 14396, bij het opgegeven toerental.

Brandstof-/smeersysteem	
Koelvloeistof	<p>Ethyleenglycol en water, mengsel 50/50. Geleverd in het product bij aankoop.</p> <p>Propyleenglycol en water, mengsel 50/50.</p>
	 <p>OPGELET: Maak het mengsel niet rechtstreeks in de tank. Het is gemakkelijker om het juiste 50/50-mengsel te krijgen als u het mengsel in een jerrycan maakt.</p>

Accu	
Type aansluiting	T6
BCI	94R
Spanning, V	12
Capaciteit, Ah	80-120
CCA, A	760-860
Max. afmetingen LxBxH, mm/inch	316x175x190 / 12,4x6,9x7,5

Zaaginstelling, FS 7000D II	650/26	750/30	900/36	1000/42
Maat bladbeschermkap, mm/inch	650/26	750/30	900/36	1000/42
Max. zaagdiepte, mm, inch	262/10,5	312/12,5	374/15	411/17,5
Bladastoeental, tpm	1762	1624	1354	1150
Vermogen blades, bij benadering, kW/pk	68/50			
Spilgrootte, mm/inch'	24,4/1 inch met vijf aandrijfpenen			
Diameter snelkoppeling bladflens, mm/inch	127/5	127/5	152,5/6	178/7
Bladasaandrijving	3 VX V-riemen			
Bladkoelmiddel	Water			
Hulpstuk bladbeschermkap	Opschuifbaar, zelfborgend			
Aandrijving	Hydraulisch			
Max. grondsnelheid	Traploos regelbaar: 0-76 m/min / 0-250 fpm vooruit en achteruit. Op CE-modellen is 25 m/min de maximumsnelheid achteruit.			
Nominaal gewicht (zonder krat), kg/lb	980/2161	980/2161	1000/2205	1050/2315
Max. bedrijfsgewicht incl. optionele accessoires, kg/lb	1050/2315	1050/2315	1070/2359	1120/2469
Max. helling, graden	10	10	10	10

Zaaginstelling, FS 7000DL II	1200/48	1500/60
Maat bladbeschermkap, mm/inch	1200/48	1500/60
Maximale zaagdiepte, mm	498/20	623/25
Bladastoeental, tpm	1015	792
Vermogen bladas, bij benadering, kW/pk	68/50	
Spilgrootte, mm/inch'	24,4/1 inch met vijf aandrijfpennen	24,4/1 inch met 5 aandrijfpennen en 6 schroeven
Diameter snelkoppeling bladflens, mm/inch	203,2/8	254/10
Bladasaandrijving	3 VX V-riemen	
Bladkoelmiddel	Water	
Hulpstuk bladbeschermkap	Schroefverbinding	
Aandrijving	Hydraulisch	
Max. grondsnelheid	Traploos regelbaar: 0-76 m/min / 0-250 fpm vooruit en achteruit. Op CE-modellen is 25 m/min de maximumsnelheid achteruit.	
Nominaal gewicht (zonder krat), kg/lb	1050/2315	1290/2844
Max. bedrijfsgewicht incl. optionele accessoires, kg/lb	1120/2469	1360/2998
Max. helling, graden	10	10

Geluids- en trillingsemissies	
Geluidsvermogeniveau, gemeten dB(A)	115
Geluidsvermogensniveau, gegarandeerd L_{WA} dB (A) ³¹	119
Geluidsdrukniveau bij het oor van de gebruiker, dB (A) ³²	104
Trillingsniveaus, a_{HV} , m/s ² , rechterhandgreep/linkerhandgreep ³³	<2,5/<2,5

Verklaring inzake geluid- en trillingsemissies

Deze aangegeven waarden zijn verkregen door middel van typeonderzoek in een laboratorium in overeenstemming met de genoemde richtlijn of normen en zijn geschikt voor vergelijking met aangegeven

waarden van andere producten die volgens dezelfde richtlijn of normen zijn getest. Deze opgegeven waarden kunnen worden gebruikt voor voorlopige risicobeoordelingen, maar de waarden die op individuele werkplekken worden gemeten, kunnen hoger zijn. De werkelijke blootstellingswaarden en het risico op letsel dat een individuele gebruiker ondervindt, zijn uniek en

³¹ Geluidsemissie naar de omgeving gemeten als geluidsvermogen (L_{WA}) volgens EG-richtlijn 2000/14/EG. Het verschil tussen gegarandeerd en gemeten geluidsvermogen is dat het gegarandeerde geluidsvermogen ook spreiding in het meetresultaat omvat en de verschillen tussen de verschillende machines van hetzelfde model conform Richtlijn 2000/14/EG.

³² Geluidsdrukniveau volgens EN 13862. De gerapporteerde gegevens voor het geluidsdrukniveau vertonen een typische statistische spreiding (standaardafwijking) van 2,5 dB (A).

³³ Trillingsniveau volgens EN 13862. De gerapporteerde gegevens voor een trillingsniveau vertonen een typische statistische spreiding (standaardafwijking) van 1 m/s².

zijn afhankelijk van de manier waarop de gebruiker werkt, het materiaal waarvoor het product gebruikt wordt, de blootstellingstijd en de fysieke toestand van de gebruiker en de toestand van het product.

Productafmetingen

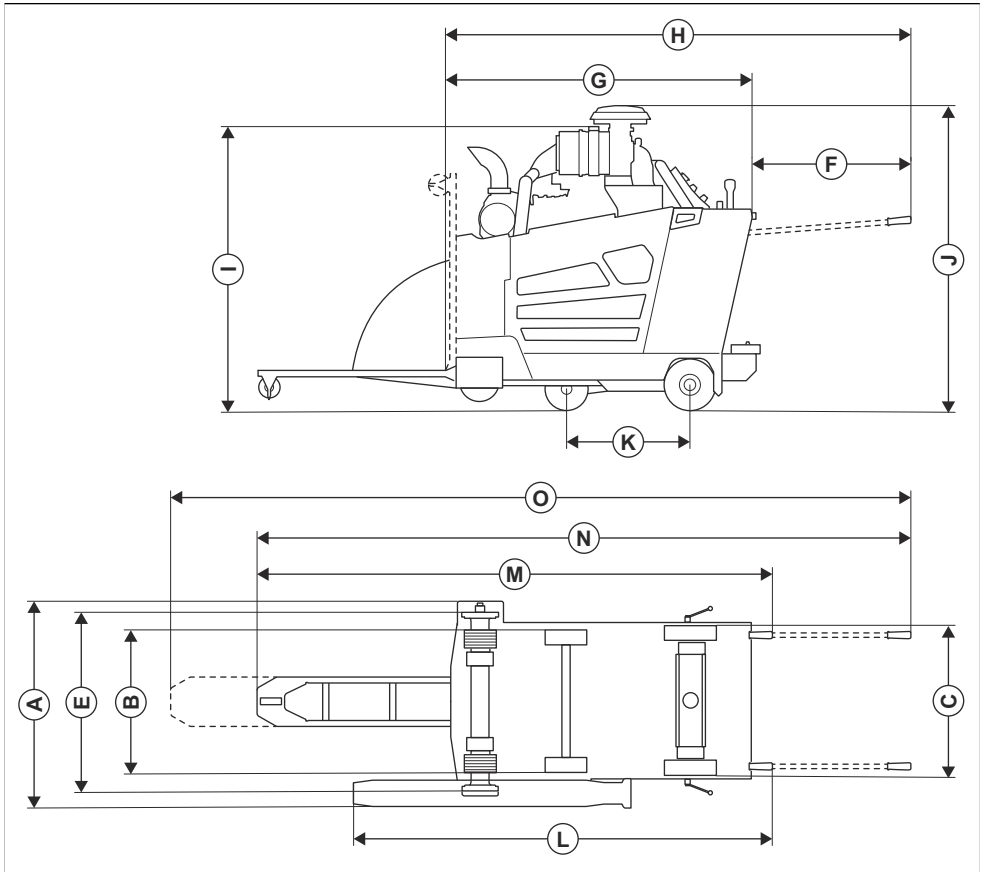

		FS 7000D II	FS 7000DL II, 48 inch	FS 7000DL II, 60 inch
A	Breedte, mm/inch	1004/39,5	989/38,9	989/38,9
B	Wielbreedte van midden tot midden, mm/inch	Vóór: 604/23,8, achter: 646/25,4	Vóór: 604/23,8, achter: 646/25,4	Vóór: 604/23,8, achter: 646/25,4
C	Wielbreedte van buitenzijde tot buitenzijde, mm/inch	Vóór: 680/26,8, achter: 722/28,4	Vóór: 680/26,8, achter: 722/28,4	Vóór: 680/26,8, achter: 722/28,4
D	Framebreedte, mm/inch	750/29,5	750/29,5	750/29,5
O	Breedte van binnenflens tot binnenflens, mm/inch	829,5/32,7	830/32,7	825/32,5
F	Handgriepverlenging, mm/inch	809/31,9	809/31,9	809/31,9

		FS 7000D II	FS 7000DL II, 48 inch	FS 7000DL II, 60 inch
G	Min. zaaglengte (geleider en kap omhoog, geen handgrepen), mm/inch	1642/64,6	1941/76,4	2324/91,5
H	Zaaglengte (geleider omhoog, handgrepen uitgeschoven), mm/inch	2417/95,2	2417/95,2	2417/95,2
I	Min. totale hoogte (geen uitlaatpijp, geen afdekking van voorfilter), mm/inch	1319/51,9	1319/51,9	2918/114,9
J	Max. totale hoogte (bovenkant van voorfilter), mm/inch	1466/57,7	1466/57,7	1466/57,7
K	Lengte wielbasis, mm/inch	597/23,5	597/23,5	597/23,5
L	Lengte, afscherming tot handgreep (handgrepen ingetrokken), mm/inch	2038/80,2	2370/93,3	2719/107
M	Max. totale lengte (handgrepen ingetrokken), mm/inch	2500/98,4	2793/110	2977/117,2
N	Max. totale lengte (handgrepen uitgetrokken, geleider omlaag), mm/inch	3190/125,6	3483/137,1	3571/140,6
O	Max. totale lengte (handgrepen uitgetrokken, geleider uitgeschoven), mm/inch	3670/144,5	3963/156	4051/159,5

Relais en zekeringen

PCB

Let op: Zorg ervoor dat de PCB correct is ingesteld en voldoet aan de instellingen voor de zekering en de relais.

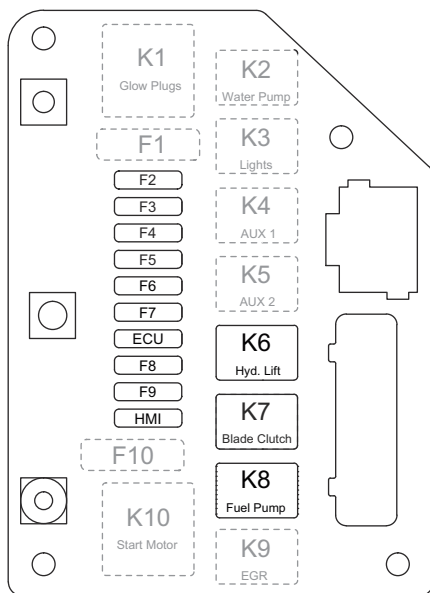

Werking	Benaming	Relais	Benaming	Zekering
Gloeibougie (niet gebruikt)	K1	70 A	F1	N.v.t.
Waterpomp (optioneel)	K2	25 A	F2	25 A
Werklamp (optioneel)	K3	25 A	F3	7,5 A
AUX 1 (niet gebruikt)	K4	25 A	F4	25 A
5e wiel (optioneel)	K5	25 A	F5	25 A
Hydraulische hef pomp	K6	25 A	F6	25 A
Bladkoppeling	K7 ³⁴	25 A ³⁵	F7	15 A
Brandstofpomp	K8	25 A	F8	20 A
EGR-klep (niet gebruikt)	K9	25 A	F9	25 A
Startsolenoiden (niet gebruikt)	K10	70 A	F10	N.v.t.
Bedieningssysteem	N.v.t.	N.v.t.	HMI	15 A
ECU	N.v.t.	N.v.t.	ECU	25 A

³⁴ Essentiële veiligheidsonderdelen onderhouden door een Husqvarna-servicedealer die uitsluitend identieke vervangende onderdelen gebruikt. Breng geen wijzigingen aan de essentiële veiligheidsonderdelen aan.

³⁵ Essentiële veiligheidsonderdelen onderhouden door een Husqvarna-servicedealer die uitsluitend identieke vervangende onderdelen gebruikt. Breng geen wijzigingen aan de essentiële veiligheidsonderdelen aan.

Gloeibougie

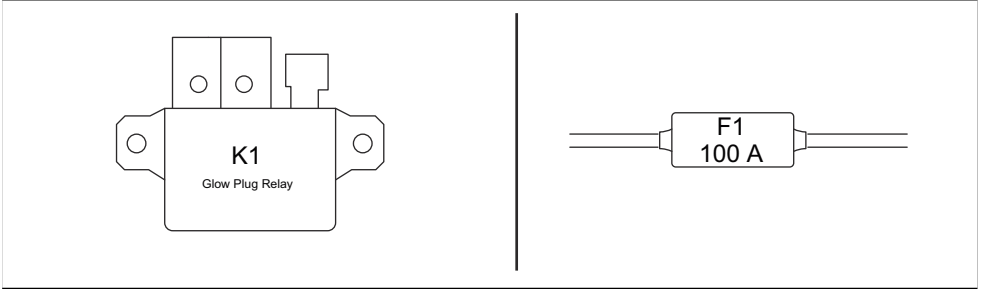

Relaiskast

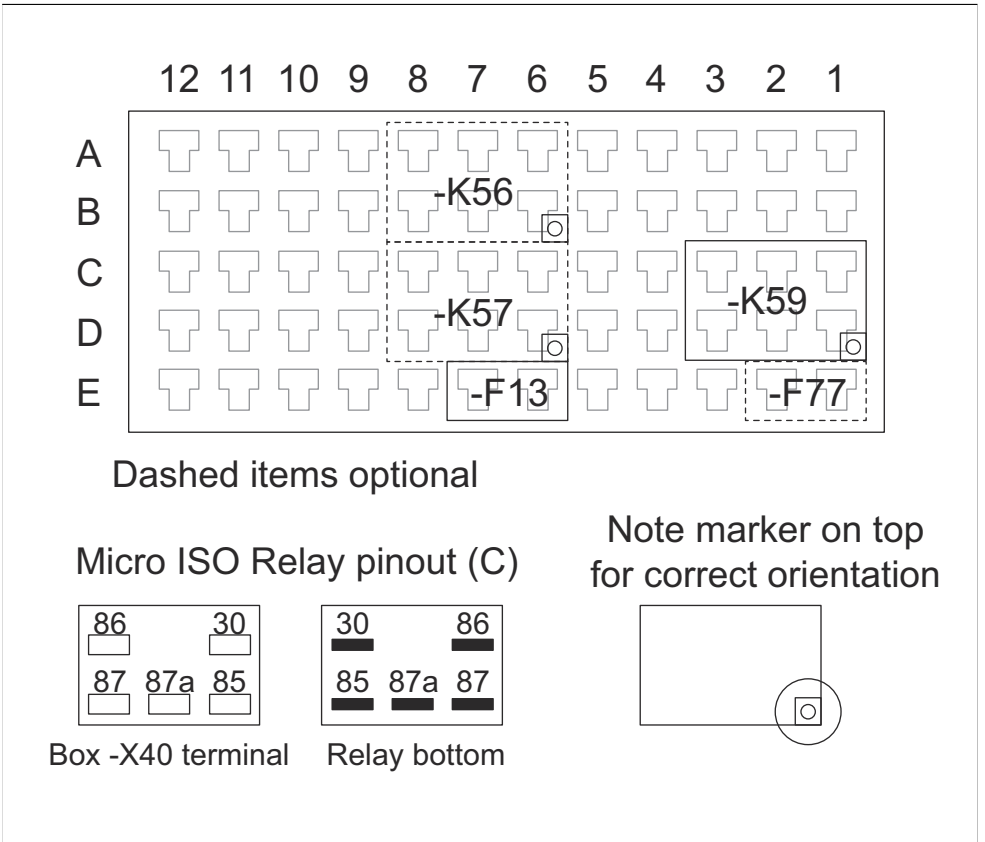

Benaming	Werking	Zekering
K56	5e wiel omhoog (optioneel)	N.v.t.
K57 ³⁶	5e wiel omlaag (optioneel)	N.v.t.
K59	Neutraalstandsensor	N.v.t.
F13	Contactsleutel	1 A
F77	Extra voeding (optioneel)	2 A

Goedgekeurde Husqvarna accessoires

- Set voor gewicht achter, 2 stangen
- Dubbele verlichtingsset
- Waterpompset
- Koppelschotelset

³⁶ Essentiële veiligheidsonderdelen onderhouden door een Husqvarna-servicedealer die uitsluitend identieke vervangende onderdelen gebruikt. Breng geen wijzigingen aan de essentiële veiligheidsonderdelen aan.

Verklaring van overeenstemming

EU-verklaring van overeenstemming

Wij, **Husqvarna AB**, SE-561 82 Huskvarna,
Zweden, tel: +46-36-146500, verklaren onder onze
alleenverantwoordelijkheid dat het product:

Beschrijving	Vloerzaagmachine
Merk	Husqvarna
Type/model	FS 7000D II, FS 7000DL II
Identificatie	Serienummers vanaf 2026 en verder

volledig voldoet aan de volgende EU-richtlijnen en
-regelgeving:

Richtlijn/Verordening	Beschrijving
2006/42/EC	"betreffende machines"
2014/30/EU	"betreffende elektromagnetische compatibiliteit"
2000/14/EC	"betreffende geluid buitenshuis"
2011/65/EU	"betreffende beperking van gevaarlijke stoffen"

en dat de volgende normen en/of technische
specificaties zijn toegepast:

EN ISO 12100:2010

EN 13862:2021

EN 55012:2007+A1:2009

EN ISO 13766-1:2018

EN ISO 13766-2:2018

EN ISO 13849-1:2015

EN IEC 63000:2018

Conformiteitsbeoordelingsprocedure volgens
2000/14/EC: Bijlage V.

Gemeten geluidsvermogeniveau: 115 dB(A)

Gegarandeerd geluidsvermogeniveau: 119 dB(A)

2026-01-12

Husqvarna AB, Construction-divisie

Verantwoordelijk voor technische documentatie



UK Importer:
Husqvarna UK Ltd
Preston Road, Co. Durham
DL5 6UP

Christian Nyberg

Senior Director, R&D Heavy Equipment



www.husqvarnaconstruction.com

Original instructions
Originalanweisungen
Instructions d'origine
Originele instructies

1144597-20



2026-01-15