



Husqvarna®



DE 130 H

BS	Korisnički priručnik	2-28
HR	Priručnik za korištenje	29-54
SL	Navodila za uporabo	55-80
SR	Priručnik za rukovaoca	81-107

Sadržaj

Uvod.....	2	Transport, skladištenje i odbacivanje.....	21
Sigurnost.....	5	Tehnički podaci.....	24
Rukovanje.....	8	Deklaracija o usklađenosti.....	27
Održavanje.....	15	Registrirani zaštićeni znakovi.....	28
Rješavanje problema.....	19		

Uvod

Opis proizvoda

Proizvod je jednofazni ekstraktor prašine. Zrak pun prašine ide kroz usisno crijevo u ulazni ventil. Proizvod odvaja čestice prašine iz zraka. Čestice padaju u plastičnu vrećicu na dnu proizvoda.

Namjena



UPOZORENJE: Nemojte skupljati izvore paljenja, vruće čestice, tečnosti, eksplozivne materijale i nestabilne ili piroforne čestice.

Proizvod je namijenjen samo za profesionalnu upotrebu. Proizvod se koristi za skupljanje i uklanjanje suhog materijala s mašina i uređaja. Materijal može biti opasan i štetan za zdravlje. Pogledajte klasu prašine H u standardu EN 60335-2-69.

Nemojte koristiti proizvod za druge poslove. Koristite proizvod isključivo s priborom kojeg je odobrio proizvođač.

Upozorenje na silicijevu prašinu

Korištenjem ovog alata može nastati silicijeva prašina (Silika je glavna komponenta pijeska, kvarca, opekarske

gline, granita i brojnih drugih minerala i stijena). Izloženost prekomjernim količinama silicijeve prašine može uzrokovati respiratorne bolesti poput hroničnog bronhitisa, silikoze i plućne fibroze, a te bolesti mogu biti fatalne. Kako bi se ublažila izloženost silicijevoj prašini, Husqvarna preporučuje različite opcije kao što su:

- korištenje vode za vezanje prašine prilikom rezanja ili brušenja,
- korištenje sistema za usisavanje prašine u kombinaciji s alatom za rezanje ili brušenje,
- korištenje sistema za pročišćavanje zraka u kombinaciji s usisavačem prašine,
- korištenje odgovarajuće maske za disanje ovisno o materijalu koji se reže ili brusi.

Zahtjevi za ličnu zaštitnu opremu (LZO) u vezi sa silicijevim dioksidom ili drugim tvarima koje se mogu udisati mogu varirati ovisno o lokalnim i nacionalnim zakonima i propisima. Proučite ove zakone i propise kako biste odredili dopuštena ograničenja izloženosti, kao i zahtjeve za ličnu zaštitnu opremu. Uvijek koristite odgovarajuće prakse i ličnu zaštitnu opremu za ublažavanje izloženosti.

Pregled proizvoda

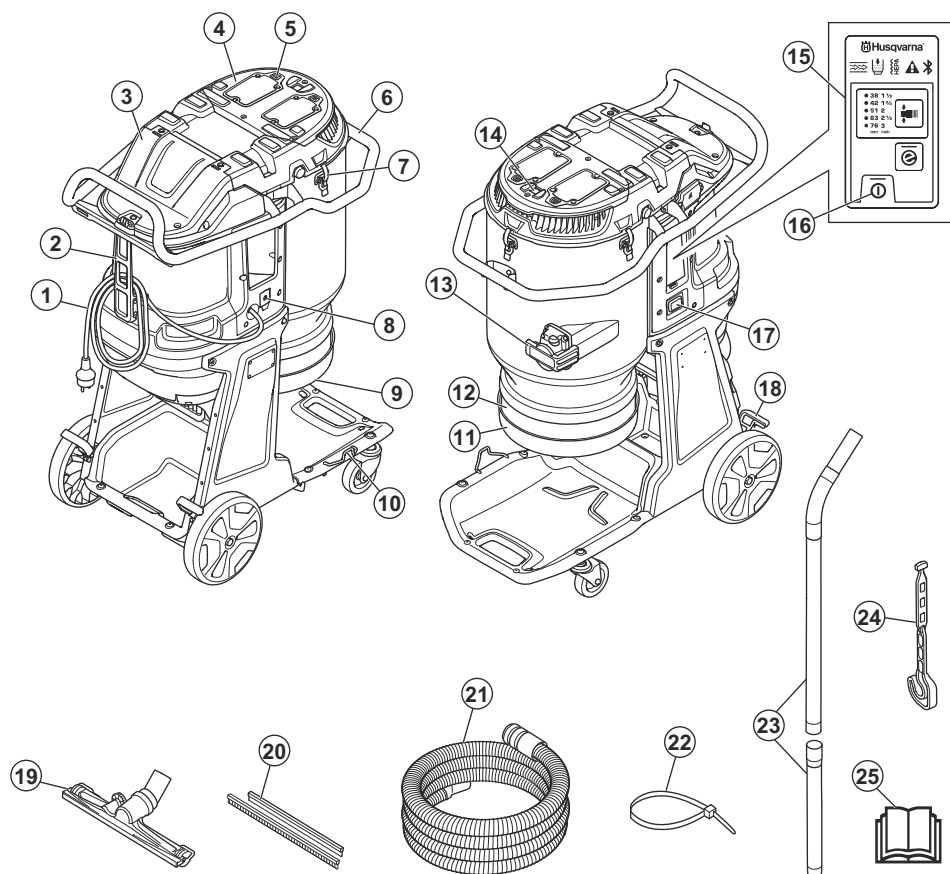

- | | |
|---|---|
| 1. Kabl | 16. Dugme za uključivanje/isključivanje |
| 2. Spojnica za kabl i crijevo ekstraktora prašine | 17. Mjerač vremena |
| 3. Poklopac HEPA filtera | 18. Kočnica za točkove |
| 4. Poklopac predfiltera | 19. Podna mlaznica |
| 5. Dugme za pročišćavanje filtera | 20. Gumene trake |
| 6. Ručka | 21. Crijevo ekstraktora prašine |
| 7. Preklopni zatvarač za ručku za cijev | 22. Kablovska vezica |
| 8. Glavni prekidač | 23. Ručka za cijev |
| 9. Gumeni konus za otpuštanje prašine | 24. Držač ručke za cijev |
| 10. Držač podne mlaznice | 25. Priručnik za rad |
| 11. Longopac držač | |
| 12. Longopac | |
| 13. Poklopac na ulazu | |
| 14. Dugme za automatski puls | |
| 15. Upravljačka ploča | |

Simboli na proizvodu



UPOZORENJE: Ovaj proizvod može biti opasan i izazvati teške povrede ili smrt operatora i drugih osoba. Budite oprezni i koristite proizvod na pravilan način.



Prije upotrebe proizvoda pažljivo pročitajte priručnik i vodite računa da vam uputstva budu jasna.



Koristite odobrenu opremu za zaštitu sluha, oči i disajnih organa. Pogledajte *Oprema za ličnu zaštitu na strani 7*.



Tačka električnog uzemljenja na ovom proizvodu je označena simbolom uzemljenja. Pogledajte *Uputstva za uzemljeni proizvod na strani 8*



Proizvod je usklađen s važećim direktivama EC.



Proizvod je u skladu s važećim propisima UK-a.



Ovo je uređaj H klase, koji ima certifikat treće strane prema standardima IEC-60335-2-69, EN-60335-2-69 Aneksom AA.

Ovaj uređaj sadrži štetnu prašinu. Radove pražnjenja i održavanja, uključujući uklanjanje spremnika za skupljanje prašine, smiju obavljati samo stručnjaci koji nose odgovarajuću zaštitnu opremu. Nikada nemojte koristiti ekstraktor prašine bez kompletnog sistema za filtriranje.



Proizvod nije za kućanski otpad. Reciklirajte ga na odobrenoj lokaciji za odlaganje za električnu i elektronsku opremu.



Ako je u proizvod ugrađena bežična tehnologija Bluetooth®, simbol Bluetooth® je naveden na proizvodu. Pogledajte *Bluetooth® bežična tehnologija na strani 10*.

Napomena: Drugi simboli/naljepnice na proizvodu odnose se na posebne uslove certificiranja za neka tržišta.

Ugrađena funkcija povezivanja

Husqvarna Fleet Services™ je rješenje za upravljanje resursima zasnovano na oblaku koje voditelju voznog parka daje pregled svih proizvoda koji su povezani putem fabrički ugrađenih ili naknadno postavljenih senzora. Položaj pristupnog uređaja ili pametnog telefona se može koristiti za određivanje položaja povezanih proizvoda. Senzori bilježe podatke poput vremena rada, servisnih intervala i drugih informacija. Za više informacija o rješenju upravljanja resursima zasnovanih na oblaku Husqvarna Fleet Services™, preuzmite našu iOS ili Android aplikaciju Husqvarna Fleet Services™ na <https://apps.apple.com/se/app/husqvarna-fleet-services/id1334672726> ili <https://play.google.com/store/apps/details?id=com.husqvarna.hfsmobile&hl=en>. Više informacija potražite kod prodajnog predstavnika kompanije Husqvarna.

Proizvodi s ugrađenom funkcijom povezivanja povezuju se putem ugrađenom senzora Husqvarna Fleet Services™ koji ima funkciju Bluetooth niske energije (Bluetooth Low Energy, BLE). Dodatne informacije o korištenju proizvoda potražite u odjeljku *Korištenje ugrađene funkcije povezivanja s resursima na strani 11*. Dodatne informacije o BLE tehnologiji radijskog spektra potražite u odjeljku *Ugrađena funkcija povezivanja na strani 25*.

Pločica tipa

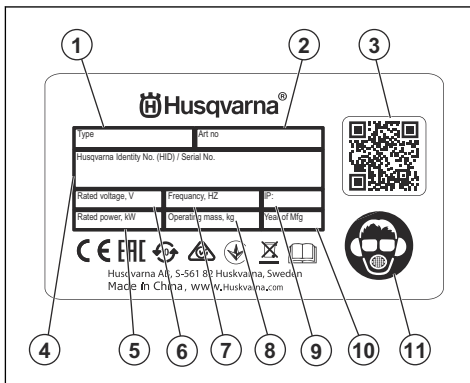

1. Model
2. Broj artikla
3. Kód koji se može skenirati
4. Serijski broj
5. Nazivna snaga ili struja (A)
6. Nazivni napon
7. Frekvencija

8. Težina
9. IP klasa
10. Godina proizvodnje
11. Oprema za ličnu zaštitu

Oštećenje proizvoda

Nismo odgovorni za oštećenje proizvoda ako:

- je proizvod pogrešno popravljen,
- je proizvod popravljen koristeći dijelove koji nisu od proizvođača ili koji nisu odobreni od strane proizvođača,
- proizvod ima dodatnu opremu koju nije napravio proizvođač ili koju proizvođač ne odobrava,
- proizvod nije popravljen u nekom od odobrenih servisa ili od strane odobrenog tijela.

Sigurnost

Definicije sigurnosti

Upozorenja, mjere opreza i napomene se koriste za isticanje naročito važnih dijelova priručnika.



UPOZORENJE: Koriste se ukoliko postoji opasnost od povrede ili smrti rukovaoca ili osoba u blizini ako se uputstva iz priručnika ne poštuju.



OPREZ: Koriste se ukoliko postoji opasnost od oštećenja proizvoda, drugih materijala ili neposrednog okruženja ako se uputstva iz priručnika ne poštuju.

Napomena: Koriste se za pružanje više informacija koje su neophodne u datoj situaciji.

Opće sigurnosne upute



UPOZORENJE: Prije upotrebe proizvoda pročitajte upozorenja u nastavku.

- Ovaj proizvod je opasan alat ako niste pažljivi ili ako ga koristite neispravno. Ovaj proizvod može izazvati teške povrede ili smrt operatora i drugih osoba. Izuzetno je važno da pročitate i razumijete sadržaj ovog priručnika za rad prije upotrebe proizvoda.
- Nemojte dopustiti da osobe (uključujući djecu) sa smanjenim fizičkim, osjetnim ili mentalnim sposobnostima koriste ovaj proizvod, osim ako im osoba odgovorna za njihovu sigurnost nije osigurala nadzor ili upute o korištenju proizvoda.
- Prije upotrebe provjerite imate li iskustvo i znanje o proizvodu.
- Provjerite jesu li sve kontrole isključene prije nego što odvojite napojni kabl.
- Radite u skladu sa svim važećim zakonima i regulativama.
- Rukovalac alatom i njegov poslodavac moraju biti upoznati s rizicima i spriječiti ih prilikom rukovanja ovim proizvodom.
- Nemojte dozvoliti osobama koje nisu pročitale i razumjele sadržaj priručnika za rad da rukuju ovim proizvodom.

- Nemojte rukovati ovim proizvodom ako niste prije upotrebe dobili obuku za rad. Pobrinite se da svi rukovaoci budu obučeni za rad.
- Nemojte dopustiti da dijete rukuje proizvodom.
- Dozvolite samo odobrenim osobama da rukuju proizvodom.
- Rukovaoci su odgovorni za sve nesreće koje se dogode rukovaocu ili njihovoj imovini.
- Nemojte koristiti proizvod kada ste umorni, bolesni ili pod utjecajem alkohola, narkotika ili lijekova.
- Uvijek budite oprezni i postupajte razumno i savjesno.
- Proizvod stvara elektromagnetno polje tokom rada. To polje u određenim okolnostima može ometati rad aktivnih ili pasivnih medicinskih implantata. Da bi se smanjio rizik od teških povreda ili smrti, osobama s medicinskim implantatima preporučujemo da prije korištenja uređaja razgovaraju sa svojim ljekarom i proizvođačem medicinskog implantata.
- Proizvod održavajte čistim. Pobrinite se da jasno pročitate natpise i naljepnice.
- Nemojte koristiti proizvod ako je oštećen.
- Ne vršite modifikacije na proizvodu.
- Ne upravljajte proizvodom ako postoji mogućnost da su druge osobe izvršile modifikacije na proizvodu.
- Nemojte rukovati proizvodom bez potrebnih filtera.
- Sačuvajte sva upozorenja i uputstva.

Sigurnost područja rada

- **Održavajte područje rada čistim i dobro osvijetljenim.** Neuredna ili tamna područja pogoduju nesrećama.
- **Nemojte rukovati proizvodom u okruženjima gdje može doći do eksplozije, kao što je prisustvo zapaljivih tekućina, gasova ili prašine.** Proizvod stvara iskre koje mogu zapaliti prašinu ili isparenja.
- **Neka djeca i prolaznici budu na odstojanju dok koristite proizvod.** Ometanja mogu uzrokovati gubitak kontrole.

Sigurnost od struje



UPOZORENJE: Ne izlažite uređaj kiši ili vlažnim uslovima. Ulazak vode u električni uređaj povećava rizik od strujnog udara.

- **Utičkač na napojnom kablju uređaja mora odgovarati utičnici.** Nemojte ni na koji način vršiti izmjene na utikaču. **Nemojte koristiti adapterske priključke s uzemljenim uređajima.** Originalni utikači i odgovarajuće utičnice smanjuju opasnost od strujnog udara.
- **Umetnite utikač u odgovarajuću uzemljenu utičnicu koja je pravilno i sigurno montirana i u skladu je s lokalnim propisima.** Ako sumnjate u učinkovitost uzemljenja utičnice, neka je provjeri kvalificirani stručnjak.
- **Izbjegavajte fizički kontakt s uzemljenim površinama, kao što su cijevi, radijatori, kuhala i frižideri.** Postoji povećana opasnost od strujnog udara ako se vaše tijelo uzemli.
- **Provjerite leži li napojni kabl u lokvi vode.**
- **Provjeravajte napojni kabl uređaja u redovnim intervalima i neka ga zamijeni proizvođač ili njegov predstavnik ako se otkrije oštećenje.** Provjeravajte produžne kablove u redovnim intervalima i zamijenite ih ako se otkrije da su oštećeni.
- **Ne dirajte napojni ili produžni kabl ako su oštećeni tokom rada.** Isključite utikač napojnog kabla iz utičnice. Oštećeni napojni ili produžni kablovi predstavljaju opasnost od strujnog udara.
- **Nemojte nepropisno koristiti kabl.** Nemojte nikada koristiti kabl za nošenje, povlačenje ili isključivanje aparata. **Držite kabl dalje od izvora toplote, ulja, oštih ivica ili pokretnih dijelova.** Oštećeni ili zapetijani kablovi povećavaju opasnost od strujnog udara.
- **Kada električni aparat koristite vani, koristite produžne kablove tipa koji je pogodan za vanjsku upotrebu.** Korištenjem produžnog kabla koji je pogodan za vanjsku upotrebu smanjujete opasnost od strujnog udara.
- **U slučaju prekida napajanja električnom energijom, isključite uređaj i izvucite utikač iz utičnice.**
- **Nikada nemojte koristiti uređaj ako je prijav ili molar.** Prašina (posebno prašina od vodljivih materijala) ili vlaga koja se zadržala na površini uređaja mogu, u nepovoljnim uslovima, dovesti do strujnog udara. **Prijave ili prašnjave uređaje stoga treba redovno provjeravati ovlaštenu servisera, posebno ako se često koriste za rad na vodljivim materijalima.**
- **Ako nije moguće izbjeći rad s uređajem u vlažnom okruženju, koristite napajanje koje je zaštićeno uzemljenim zaštitnim uređajem diferencijalne struje (RCD).** Korištenje RCD uređaja smanjuje rizik od strujnog udara.
- **Uradite periodične testove električne sigurnosti na proizvodu.** Ispravan postupak potražite u lokalnim propisima.

Lična sigurnost

- **Budite na oprezu, pazite šta radite i razumno rasuđujte kada rukujete proizvodom.** Nemojte koristiti proizvod kada ste umorni ili pod uticajem droga, alkohola ili lijekova. Trenutak nepažnje

prilikom rukovanja proizvodom može za posljedicu imati teške fizičke povrede.

- **Koristite opremu za ličnu zaštitu.** Uvijek nosite zaštitu za oči. Zaštitna oprema kao što je maska za prašinu, sigurnosne protuklizne cipele, šljem ili zaštita sluha koji se koriste u odgovarajućim uslovima će umanjiti lične povrede.
- **Spriječite nehotično pokretanje mašine.** Prije priključivanja alata na struju, podizanja ili prenošenja, sklopka mora biti u isključenom položaju. Držanje prsta na prekidaču prilikom nošenja proizvoda ili napajanje proizvoda na kojem je prekidač uključen priziva nesreće.
- **Prije uključivanja proizvoda, uklonite ključ ili nasadni ključ.** Nasadni ključ ili ključ koji ostanu na rotirajućem dijelu proizvoda mogu uzrokovati fizičke povrede.
- **Ne posežite predaleko. U svakom trenutku pazite na položaj nogu i održavajte ravnotežu.** Tako se omogućava bolja kontrola proizvoda u neočekivanim situacijama.
- **Obucite se na prikladan način.** Nemojte nositi labavu odjeću ili nakit. Sklonite kosu i odjeću od pokretnih dijelova. Pokretni dijelovi mogu zahvatiti široku odjeću, nakit ili dugu kosu.
- **Ukoliko se uz uređaje pruža spoj i prostor za izvlačenje i prikupljanje prašine, vodite računa da oni budu pripojeni i da se koriste.** Prikupljanjem prašine mogu se smanjiti opasnosti povezane s prašinom.
- **Ne dozvolite da zbog znanja koje ste stekli čestim korištenjem alata postanete samoodopadni i da ignorirate sigurnosne principe alata.** Nemaran rad može izazvati teške povrede u djeliću sekunde.

Korištenje i održavanje proizvoda

- **Nemojte preopterećivati proizvod.** Koristite odgovarajući proizvod predviđen za datu primjenu. Odgovarajući proizvod će bolje i sigurnije obaviti posao pri brzini za koju je projektiran.
- **Nemojte koristiti proizvod ako ga prekidač ne uključuje i ne isključuje.** Proizvod koji nije moguće kontrolirati prekidačem je opasan i mora se popraviti.
- **Prije bilo kakvog podešavanja, promjene dodatne opreme ili skladištenja proizvoda, isključite utikač iz izvora struje, ako je odvojiv.** Takve preventivne sigurnosne mjere smanjuju opasnost od slučajnog pokretanja proizvoda.
- **Pohranite nekoristeni proizvod van domašaja djece i nemojte dozvoliti da njime rukuju osobe koje nisu upoznate s tim proizvodom ili ovim uputstvima za rukovanje.** Proizvod je opasan u rukama neobučenih korisnika.
- **Održavajte proizvod i pribor.** Provjerite ima li odstupanja od poravnjenja ili povezivanja pokretnih dijelova, lomova na dijelovima ili bilo kojih drugih stanja koja negativno utiču na rad proizvoda. **Ako je proizvod oštećen, odnesite ga na popravak prije korištenja.** Mnoge nesreće su uzrokovane slabo održanim proizvodima.

- **Održavajte rezne alate naoštrenim i čistim.** Pravilno održavani rezni alati s oštrim reznim ivicama se manje povijaju i lakši su za upravljanje.
- **Koristite proizvod, dodatnu opremu i dijelove alate itd. u skladu s ovim uputstvima, vodeći računa o radnim uslovima i poslu koji treba izvršiti.** Korištenje proizvoda za poslove za koje nisu predviđeni može uzrokovati opasnu situaciju.
- **Ručke i površine za hvatanje treba da su suhe, čiste i bez ulja i masti.** Klizave ručke i površine za hvatanje onemogućavaju sigurno rukovanje i kontrolu nad alatom u neočekivanim situacijama.

Servis

- Servisiranje prepustite samo ovlaštenom servisu i samo s odobrenim rezervnim dijelovima. Tako će proizvod biti siguran.
- Više informacija potražite u odjeljku *Plan održavanja na strani 15.*

Sigurnosna uputstva za sastavljanje



UPOZORENJE: Prije sastavljanja proizvoda pročitajte upozorenja u nastavku.

- Neodobrene izmjene i/ili pribor mogu dovesti do teških povreda ili smrti korisnika ili drugih osoba.
- Koristite samo dodatnu opremu opisanu u ovom uputstvu. Koristite samo dodatke koje preporučuje proizvođač.
- Pazite da je mjesto za montažu čvrsto kako se proizvod ne bi prevrnuo. Opasnost od ličnih i materijalnih povreda.
- Budite oprezni, preklopni zatvarači mogu oštetiti rukovaoca prilikom sastavljanja proizvoda.
- Nemojte koristiti proizvod tamo gdje postoji opasnost od eksplozije ili u područjima gdje ima zapaljivih tečnosti ili materijala.
- Ne stavljajte predmete u otvore.
- Nemojte raditi ako je otvor blokiran. Uklonite prašinu, vlakna, kosu ili drugi materijal koji može smanjiti protok zraka.
- Nemojte koristiti proizvod ili povlačiti utikač mokrim rukama.
- Nemojte dopustiti da kosa, ležerna odjeća i svi dijelovi tijela budu blizu otvora i pokretnih dijelova.
- Proizvodom rukujte vrlo pažljivo na stepenicama kako biste spriječili oštećenje i povrede ako proizvod padne.
- Vodite računa da uvijek brzo možete zaustaviti motor u hitnom slučaju.
- Uvijek blokirajte transportne točkove ako radite na gruboj površini.
- Nemojte koristiti proizvod bez vrećice Longopac i postavljenih filtera. Zamijenite vrećicu Longopac i filtere kako je navedeno u ovom priručniku.
- Ako proizvod ima neobičan nivo vibracija ili buke, odmah zaustavite proizvod i isključite napajanje. Pregledajte ima li na oštećenja na proizvodu. Neobičajene vibracije obično su upozorenje na oštećenje. Popravite oštećenja ili odnesite proizvod ovlaštenom serviseru na popravak.
- Uvijek koristite odobreni pribor. Više informacija potražite od prodajnog predstavnika Husqvarna.

Oprema za ličnu zaštitu



UPOZORENJE: Prije upotrebe proizvoda pročitajte upozorenja u nastavku.

- Uvijek koristite odobrenu opremu za ličnu zaštitu kad rukujete proizvodom. Oprema za ličnu zaštitu ne može u potpunosti spriječiti povrede, ali smanjuje stepen povreda u slučaju nesreće. Neka vam zastupnik pomogne pri izboru odgovarajuće opreme za ličnu zaštitu.
- Redovno provjeravajte stanje lične zaštitne opreme.
- Koristite odobrenu zaštitnu kacigu.
- Koristite odobrenu zaštitu sluha.
- Koristite odobrenu zaštitu klase P3 ili više.
- Koristite odobrenu zaštitu za oči.
- Koristite zaštitne rukavice.
- Koristite zaštitne cipele.

Oprema za ličnu zaštitu



UPOZORENJE: Prije upotrebe proizvoda pročitajte upozorenja u nastavku.

- Uvijek koristite odobrenu opremu za ličnu zaštitu kad rukujete proizvodom. Oprema za ličnu zaštitu

Sigurnosne upute za rad



UPOZORENJE: Prije upotrebe proizvoda pročitajte upozorenja u nastavku.

- Proizvodom nemojte rukovati ako su napojni kabl ili utikač oštećeni.
- Ako proizvod ne radi ispravno, udari o tlo, ošteti se, ostane na otvorenom ili padne u vodu, zaustavite proizvod. Popravak proizvoda prepustite ovlaštenom serviseru.
- Provjerite jesu li motor i sve kontrole isključeni prije nego što isključite napojni kabl.
- Isključite napojni kabl iz utičnice, kada se proizvod ne koristi, prije servisiranja ili prije nego što se udaljite od proizvoda.
- Nemojte povlačiti napojni kabl kako biste ga isključili iz utičnice. Uvijek povucite utikač da biste ga isključili iz utičnice.
- Nemojte rukovati proizvodom na temperaturama manjim od -10 °C.

ne može u potpunosti spriječiti povrede, ali smanjuje stepen povreda u slučaju nesreće. Neka vam zastupnik pomogne pri izboru odgovarajuće opreme za ličnu zaštitu.

- Redovno provjeravajte stanje lične zaštitne opreme.
- Koristite odobrenu zaštitnu kacigu.
- Koristite odobrenu zaštitu sluha.
- Koristite odobrenu zaštitu klase P3 ili više.
- Koristite odobrenu zaštitu za oči.
- Koristite zaštitne rukavice.
- Koristite zaštitne cipele.

Sigurnosne upute za održavanje



UPOZORENJE: Prije upotrebe proizvoda pročitajte upozorenja u nastavku.

- Ako se održavanje ne provodi ispravno i redovno, povećava se opasnost od povreda i oštećenja proizvoda.
- Koristite opremu za ličnu zaštitu. Pogledajte *Oprema za ličnu zaštitu na strani 7*.
- Isključite proizvod iz napajanja prije nego što započnete održavanje.
- Nemojte vršiti izmjene na proizvodu. Modifikacije koje nije odobrio proizvođač mogu uzrokovati teške povrede ili smrt.
- Obavezno koristite samo originalni pribor i rezervne dijelove. Pribor i rezervni dijelovi koje nije odobrio proizvođač mogu uzrokovati teške povrede ili smrt.
- Zamijenite oštećene, istrošene ili polomljene dijelove.
- Održavanje provodite isključivo u skladu s uputama iz ovog korisničkog priručnika. Pustite da ovlašteni serviser obavi sve ostale servisne radnje.
- Ako je potrebna zamjena napojnog kabla, to mora učiniti proizvođač ili njegov zastupnik kako bi se izbjegla sigurnosna opasnost.
- Redovno servisiranje proizvoda smije obavljati ovlašteni serviser.

Sigurnosni mehanizmi na proizvodu



UPOZORENJE: Prije upotrebe proizvoda pročitajte upozorenja u nastavku.

Uputstva za uzemljeni proizvod



UPOZORENJE: Neispravno povezivanje može rezultirati strujnim udarom. Obratite se odobrenom električaru ako niste sigurni je li vaša mrežna utičnica ispravno uzemljena.

- Nikada nemojte koristiti proizvod s neispravnom sigurnosnom opremom! Ako proizvod ne prođe jednu od ovih provjera, kontaktirajte servisera da je date na popravak.
- Nemojte koristiti proizvod ukoliko zaštitne pločice, zaštitni poklopci, sigurnosni prekidači ili druga zaštitna sredstva nisu spojena ili su oštećena.

Postupajte razumno i savjesno



UPOZORENJE: Ni u kojem slučaju ne smijete mijenjati originalni dizajn proizvoda bez prethodnog odobrenja proizvođača. Uvijek koristite originalne rezervne dijelove. Neodobrene izmjene i/ili pribor mogu dovesti do teških povreda ili smrti korisnika ili drugih osoba.



UPOZORENJE: Tokom rada s proizvodima za rezanje, mljevenje, bušenje, brušenje i oblikovanje materijala može doći do nastanka prašine i isparenja koja mogu sadržavati opasne hemikalije. Provjerite sastav materijala kojeg namjeravate obrađivati i koristite odgovarajuću masku za disanje.

Nije moguće predvidjeti svaku situaciju s kojom biste se mogli suočiti prilikom upotrebe proizvoda. Uvijek postupajte pažljivo i razborito. Izbjegavajte sve situacije za koje smatrate da prevazilaze vaše sposobnosti. Ako i dalje imate nedoumica o radnim postupcima nakon čitanja uputa za rukovanje, trebete se posavjetovati sa stručnjakom prije nego što nastavite raditi.

Nemojte oklijevati da se obratite zastupniku Husqvarnaako budete imali dodatnih pitanja u vezi s korištenjem proizvoda. Rado ćemo vam biti na usluzi i dati savjete te vam pomoći da proizvod koristite efikasno i sigurno.

Dajte da vaš Husqvarna zastupnik redovno pregleda proizvod i izvrši osnovna podešavanja i popravke.

Husqvarna AB ima pravilo kontinuiranog razvoja proizvoda. Husqvarna zadržava pravo izmjene dizajna i izgleda proizvoda bez prethodnog obavještenja i da bez daljnje obaveze uvede izmjene dizajna.

Sve informacije i podaci u priručniku za rad su važile kada je priručnik poslan na štampanje.

Rukovanje

Ne vršite izmjene na utikaču u odnosu na njegove fabričke specifikacije. Ako je utikač ili napojni kabl oštećen ili se mora zamijeniti, obratite se serviseru kompanije Husqvarna. Poštujte lokalne propise i zakone.

Obratite se odobrenom električaru ako u potpunosti ne razumijete uputstva o uzemljenom proizvodu.

Koristite samo uzemljene vanjske produžne kablove s utikačima za uzemljenje i utičnicom za uzemljenje koja prihvata utikač proizvoda.

Proizvod ima uzemljeni napojni kabl i utikač. Proizvod uvijek uključite u pravilno uzemljenu mrežnu utičnicu. To smanjuje rizik od strujnog udara u slučaju kvara.

Koristite nazivni jednofazni krug napajanja s ovim proizvodom.

Proizvod nemojte koristiti s električnim adapterima.

Šta učiniti prije rukovanja proizvodom



UPOZORENJE: Kako biste spriječili opasnost od povreda, provjerite jeste li utikač proizvoda u potpunosti spojili na produžni kabl. Redovno provjeravajte vezu dok koristite proizvod kako biste bili sigurni da je potpuno spojen. Nemojte koristiti produžni kabl ako je veza labava.

Napomena: Uslovi rada su 800 m/2625 stopa maksimalne nadmorske visine, temperatura između -10 °C/14 °F i +40 °C/104 °F i vlažnost 85%.

Napomena: Pažljivo pročitajte priručnik za rad povezane opreme. Ako su navedeni zahtjevi ili postavke za ekstraktor prašine, vodite računa da ih se pridržavate.

1. Prije upotrebe pažljivo pročitajte priručnik za rad i vodite računa da vam upute budu jasne.
2. Obavljajte svakodnevno održavanje. Pogledajte *Plan održavanja na strani 15*.
3. Vodite računa da je radno područje čisto i svijetlo.
4. Koristite opremu za ličnu zaštitu. Pogledajte *Oprema za ličnu zaštitu na strani 7*.
5. Provjerite je li proizvod ispravno postavljen.
6. Provjerite odgovaraju li frekvencija i napon prikazani na natpisnoj pločici naponu napajanja. Ovo također vrijedi za produžne kablove.
7. Spojite kabl proizvoda (A) s produžnim kablom (B) tokom rada kako biste bili sigurni da ostanu povezani.

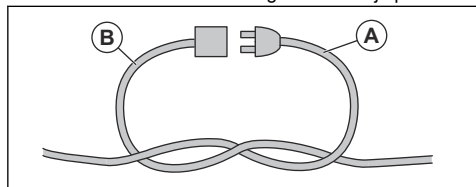

Pričvršćivanje crijeva ekstraktora prašine



UPOZORENJE: Koristite antistatičko crijevo kako biste spriječili antistatičke učinke.

1. Otvorite priključak crijeva.



2. Stavite adapter crijeva u priključak crijeva.

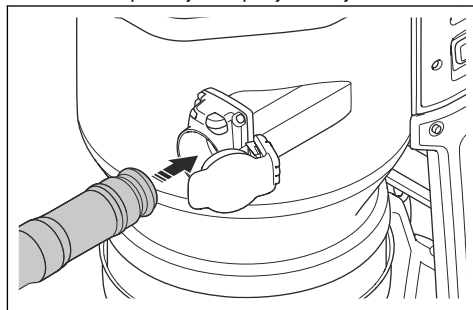

3. Gurnite adapter crijeva dok ne čujete klik kako biste ga postavili u ispravan položaj.

Uklanjanje crijeva ekstraktora prašine

- Pritisnite dugme za zaključavanje crijeva (A) i povucite crijevo ekstraktora prašine.

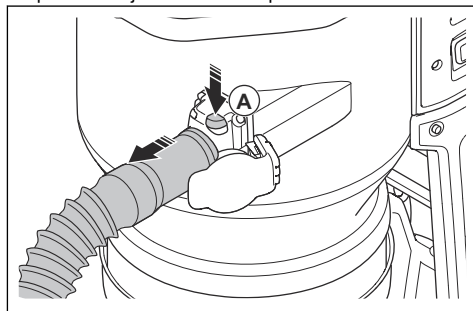

Pričvrščivanje i podešavanje podne mlaznice

1. Stavite kraj ručke do kraja u osovinu podne mlaznice.

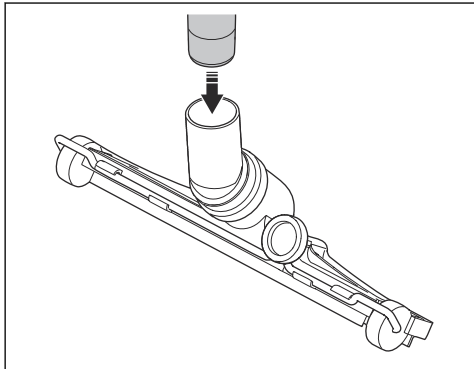

2. Okrenite dugme (A) na stražnjoj strani podne mlaznice za podešavanje točkova podne mlaznice. Različite površine i različite vrste prašine i materijala zahtijevaju podešavanje točkova kako bi se postigao najbolji učinak.

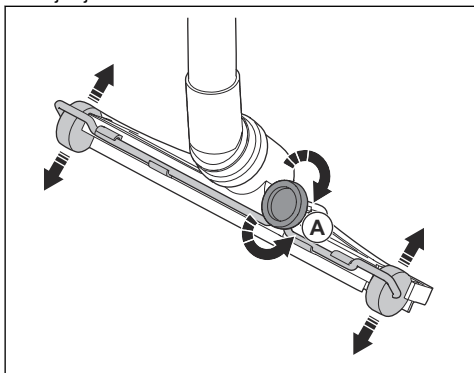

Bluetooth® bežična tehnologija

Proizvodi s ugrađenom Bluetooth® bežičnom tehnologijom mogu se povezati na mobilne uređaje. Simbol za Bluetooth® bežičnu tehnologiju prikazuje se kad je mobilni uređaj povezan s proizvodom



Zaključavanje i otključavanje transportnih točkova

Za rad na površini s nagibom potrebno je blokirati transportne točkove.



UPOZORENJE: Točkovi i ležajevi moraju biti čisti i bez prašine radi sigurnog rada. Pogledajte *Plan održavanja na strani 15*.

1. Držite proizvod u mirnom i sigurnom položaju.
2. Gurnite kočnicu točka sa svake strane kako biste zaključali točkove.

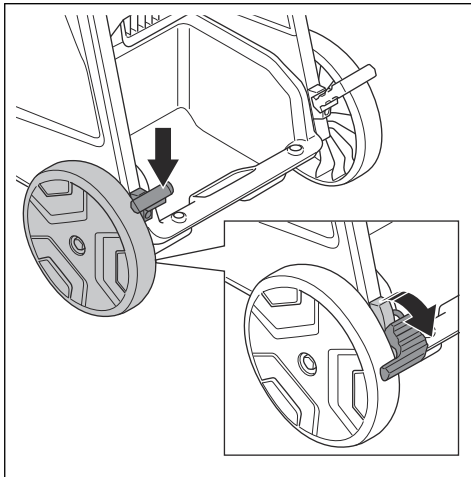

3. Povucite kočnice točka kako biste otključali točkove.

Funkcije upravljačke ploče

Upravljačka ploča kontrolira i prati važne funkcije i postavke proizvoda. Pogledajte *Upozorenja na upravljačkoj ploči na strani 20* da pronađete rješenja upozorenja.

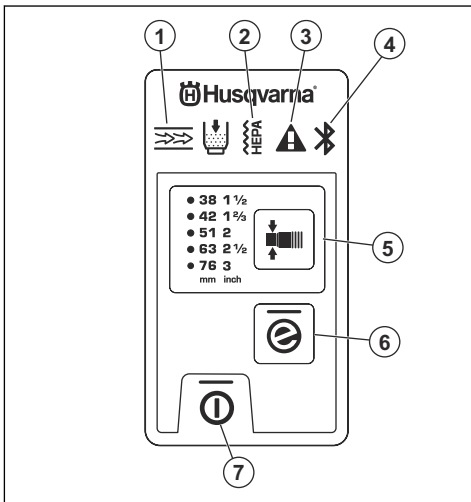

1. Predfilter je začepljen. Pogledajte *Provođenje postupka pročišćavanja filtera na strani 12.*
2. HEPA filter je začepljen, oštećen ili nedostaje. Pogledajte *Zamjena HEPA filtera na strani 17.*
3. Upozorenje. Pogledajte *Upozorenja na upravljačkoj ploči na strani 20.*
4. Bluetooth® veza. Pogledajte *Korištenje ugrađene funkcije povezivanja s resursima na strani 11.*
5. Funkcija promjene promjera crijeva, pogledajte *Odabir promjera mlaznice crijeva na strani 11*
6. Dugme funkcije e-Flow, pogledajte *Funkcija e-Flow na strani 11*
7. Dugme za uključivanje/isključivanje

Korištenje ugrađene funkcije povezivanja s resursima

Napomena: Ovaj dio se ne primjenjuje na proizvode opremljene ugrađenom funkcijom povezivanja.

Napomena: Radio prijenos putem funkcije Bluetooth® bit će omogućen pri prvom povezivanju na strujnu utičnicu i ostati uključen nakon toga.

1. Preuzmite aplikaciju Husqvarna Fleet Services za iOS ili Android Husqvarna Fleet Services™.
2. Više informacija potražite na web lokaciji usluge Husqvarna Fleet Services <https://fleetservices.husqvarna.com>.

Funkcija e-Flow

Ovaj proizvod ima funkciju e-Flow. Ova funkcija automatski prilagođava protok zraka radnom opterećenju za optimalni učinak. Proizvod se uvijek pokreće sa zadnjim korištenim postavkama.

Pogledajte *Funkcije upravljačke ploče na strani 10* za aktiviranje odnosno deaktiviranje funkcije.

Sistem upozorenja za protok zraka

Protok zraka u usisnom crijevu mora biti veći od 20 m/s (66 ft/s).

Minimalni protok zraka s odabranim promjerom crijeva pogledajte u tabeli.

Nivoi alarma protoka zraka			
			
mm	inč	m ³ /h	CFM
21	5/6	25	15
27	1	41	24

Nivoi alarma protoka zraka			
32	1 ¼	58	34
38	1 ½	82	48
42	1 ⅔	100	59
51	2	147	87
63	2 ½	224	132
76	3	327	192

Napomena: Ako je protok zraka manji od 20 m/s (66 ft/s), uključuje se zvučni alarm i prikazuje se simbol upozorenja. Pogledajte *Upozorenja na upravljačkoj ploči na strani 20.*

Odabir promjera mlaznice crijeva

Napomena: Ako ne odaberete ispravan promjer crijeva, uključit će se sistem upozorenja za protok zraka.

Kada pokrenete proizvod, automatski se odabire zadnji odabrani promjer crijeva.

- Pritisnite dugme za odabir ispravnog promjera crijeva. Zelena LED lampica govori koji ste promjer odabrali.

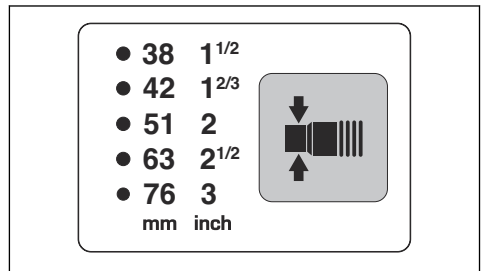

Pokretanje i zaustavljanje proizvoda

Napomena: Pričekajte pet sekundi nakon što pokrenete proizvod da radi s punim usisavanjem. Usisavanje ne radi u punom kapacitetu direktno na početku.

1. Provjerite podudaraju li se frekvencija i napon prikazani na natpisnoj pločici s napajanjem.
2. Spojite proizvod na odgovarajuću strujnu utičnicu.
3. Pritisnite „I“ na glavnom prekidaču za aktiviranje proizvoda. Pogledajte *Pregled proizvoda na strani 3.*

4. Pritisnite dugme za uključivanje/isključivanje da pokrenete i zaustavite rad.

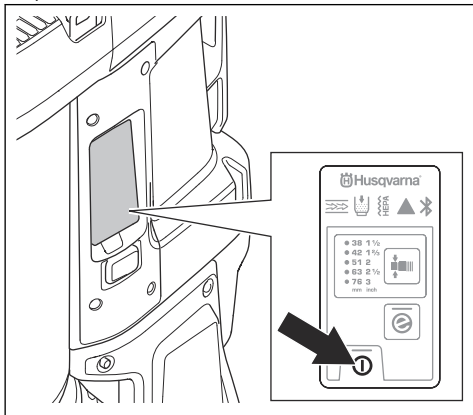

5. Za prekid rada pritisnite dugme za uključivanje/isključivanje. Dugme se isključuje kada prekinete rad.
6. Pritisnite „0“ na glavnom prekidaču za deaktiviranje proizvoda.
7. Iskopčajte proizvod iz strujne utičnice.

Mjerač vremena

Mjerač vremena pokazuje koliko je sati motor radio. Za položaj mjerača vremena pogledajte *Pregled proizvoda na strani 3*.

Funkcija automatskog impulsa

Funkcija automatskog impulsa čisti filtere. Funkcija automatskog impulsa je uključena kada pokrenete proizvod i tokom rada. Funkcija automatskog impulsa je također uključena jedan ciklus nakon što zaustavite proizvod. Preporučuje se da koristite proizvod s uključenom funkcijom automatskog impulsa. Za neke radnje je potrebno zaustaviti funkciju automatskog impulsa. Pogledajte *Zaustavljanje i pokretanje funkcije automatskog impulsa na strani 12*.

Zaustavljanje i pokretanje funkcije automatskog impulsa

1. Pritisnite dugme za automatski impuls.

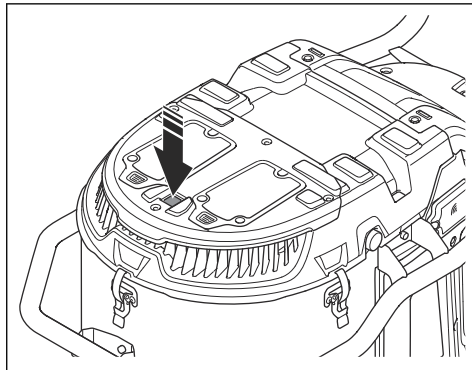

2. Provjerite je li se isključio zeleni LED indikator.

Ponovo pritisnite dugme za automatski impuls za pokretanje funkcije automatskog impulsa. Provjerite je li se uključio zeleni LED indikator.

Provođenje postupka pročišćavanja filtera

Potrebno je izvršiti postupak pročišćavanja filtera u ovim situacijama:

- Prije prekida rada ili na kraju svakog radnog dana.
- Kada usisavanje nije dovoljno.
- Prije nego što postavite novu vrećicu Longopac.
- Kada se pokrene alarm začepljenog filtera. Pogledajte uputstva na naljepnici na poklopcu predfiltera.

1. Zaustavite proizvod i nakratko zaustavite rad kako bi se čestice prašine stvrdnule u vrećici Longopac.
2. Pokrenite proizvod. Pogledajte *Pokretanje i zaustavljanje proizvoda na strani 11*.
3. Zatvorite dovod zraka čepom za dovod zraka ili usisnim ventilom kako biste napravili vakuum.

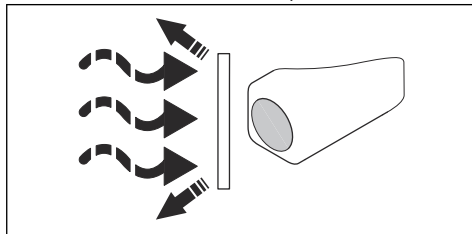

4. Pričekajte pet sekundi dok se ne stvori vakuum.

5. Istovremeno pritisnite dva dugmeta za pročišćavanje filtera.

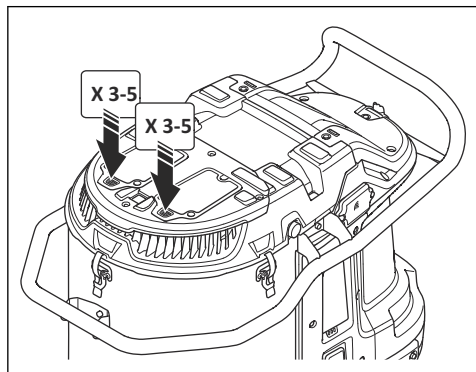

6. Ponovite korak 5–6 pet puta.



OPREZ: Važno je pustiti proizvod da napravi vakuum između svakog pritiskanja dugmeta.

Ako nakon ovog postupka usisavanje nije dovoljno, predfilter je potrebno očistiti vodom. Pogledajte *Čišćenje predfiltera vodom na strani 16*.

Postavljanje nove kasete za vrećicu Longopac



OPREZ: Očistite predfilter prije postavljanja nove kasete Longopac. Pogledajte *Provođenje postupka pročišćavanja filtera na strani 12*.

1. Stavite kasetu Longopac oko unutrašnjeg ruba držača Longopac.
2. Uklonite četiri trake nakon što stavite Longopac u držač.
3. Povucite unutrašnji sloj kasete Longopac prema gore (A) i savijte ga u držač (B).

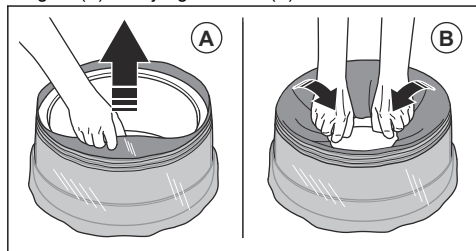

4. Pričvrstite držač Longopac na stražnji dio spremnika (A). Zatim pričvrstite držač Longopac na stranice i na prednju stranu spremnika (B). Gurnite držač Longopac prema gore dok ne čujete čvrst klik.

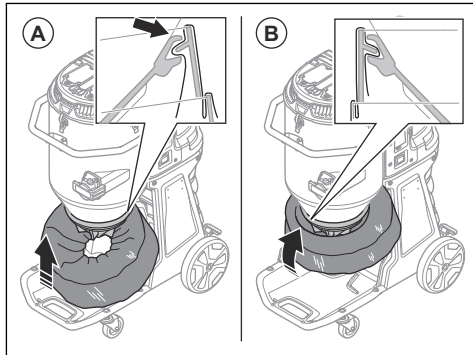

5. Provjerite je li Longopac zatvoren.

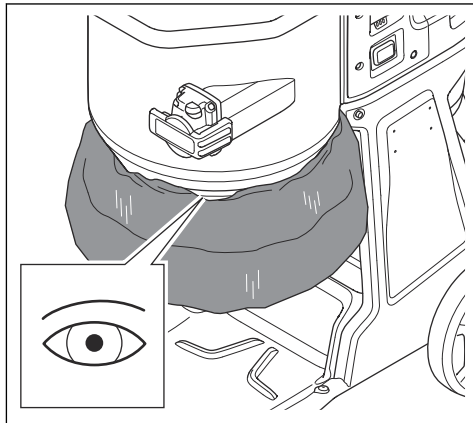

6. Povucite vanjski sloj kasete Longopac prema dolje.

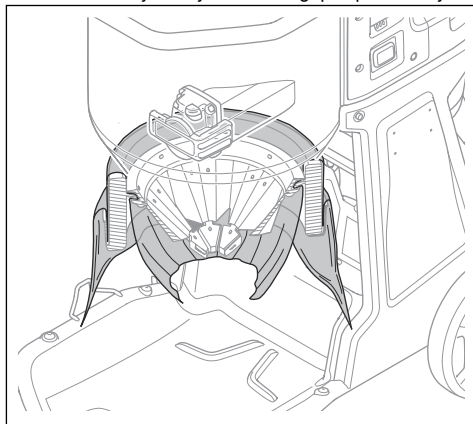

7. Zatvorite dno Longopaca kablovskom vezicom.

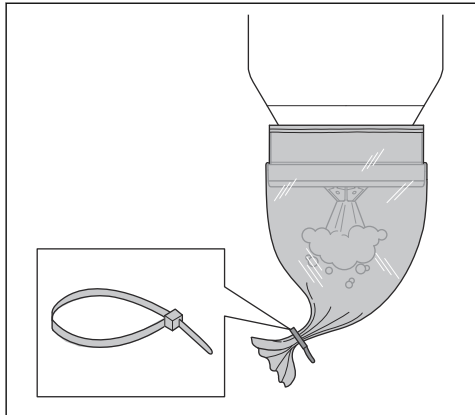

Odbacivanje pune vrećice Longopac i priprema nove vrećice Longopac



UPOZORENJE: Vrećicu Longopac podižite oprezno, puna vrećica Longopac može biti teška. Prije podizanja vrećice Longopac provjerite jesu li kablovske vezice pravilno zatvorene.

1. Izvucite vrećicu Longopac (A) i pričvrstite kablovsku vezicu (B) za zatvaranje nove vrećice Longopac.

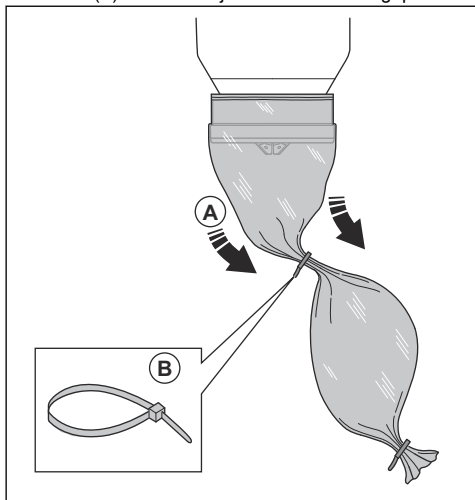

2. Otrсите prašinu iz korištene vrećice Longopac.

3. Pričvrstite kablovsku vezicu 10 cm/3,9 inča ispod prve kablovske vezice kako biste zatvorili iskorištenu vrećicu Longopac. Prerežite vrećicu Longopac između kablovskih vezica.

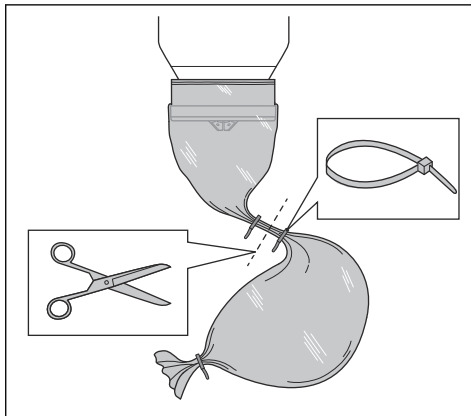

4. Ako je preostali dio kasete za vrećice Longopac premalen za pripremu nove vrećice Longopac, postavite novu kasetu za vrećice Longopac. Pogledajte *Postavljanje nove kasete za vrećicu Longopac na strani 13*.

5. Pridržavajte se lokalnih propisa za odlaganje pune vrećice Longopac.

Nakon završenog rada

1. Ako ste zaustavili funkciju automatskog impulsa tokom radnog dana, ručno očistite filtere. Pogledajte *Provođenje postupka pročišćavanja filtera na strani 12*.
2. Zaustavite proizvod, pogledajte odjeljak *Pokretanje i zaustavljanje proizvoda na strani 11*.
3. Odbacite vrećicu Longopac. Pogledajte *Odbacivanje pune vrećice Longopac i priprema nove vrećice Longopac na strani 14*.
4. Čistite proizvod. Pogledajte *Čišćenje proizvoda na strani 16*.
5. Pripremite proizvod za transport. Pogledajte *Pomicanje proizvoda na strani 21*.

Održavanje

Uvod



UPOZORENJE: Nesreće povezane s proizvodom se događaju tokom rješavanja problema, servisiranja i održavanja jer rukovalac mora biti u rizičnom području proizvoda. Rukovalac mora biti oprezan, napraviti plan i pripremiti rad kako bi spriječio nesreće.



UPOZORENJE: Prije nego što počnete s održavanjem, provjerite jesu li prekidač motora i prekidač pumpe u položaju isključeno. Isključite napojni kabl i uklonite kabl pumpe.



UPOZORENJE: Sve provjere električnih komponenti prepustite samo ovlaštenom električaru.



UPOZORENJE: Pazite da ne napravite rupu u filteru. Opasnost od raspršivanja prašine.



UPOZORENJE: Vodite računa da poštujuete sve lokalne propise za pravilno odlaganje opasne prašine, prije i tokom održavanja.



UPOZORENJE: Proizvođač, odnosno upućena osoba mora obaviti tehnički pregled najmanje jednom godišnje. Tehnički pregled uključuje pregled filtera na oštećenje, propusnost zraka proizvoda i ispravnost upravljačkog mehanizma. Osim toga, učinkovitost filtracije proizvoda se mora testirati najmanje jednom godišnje ili češće, kako je određeno državnim zahtjevima. Ako se ispitivanje ne provede, HEPA filter se mora zamijeniti novim.

Plan održavanja

Intervali održavanja se računaju prema dnevnoj upotrebi proizvoda. Intervali se mijenjaju ako se proizvod ne koristi svakodnevno.

Održavanje	Prije svake upotrebe	Dnevno	Sedmično	Kada je usisavanje slabo	Svakih šest mjeseci ili 600 sati	Svakih dvanaest mjeseci ili 2000 sati
Provedite postupak pročišćavanja filtera. Pogledajte <i>Provođenje postupka pročišćavanja filtera na strani 12.</i>	X					
Potražite znakove istrošenosti ili oštećenja gumenog konusa za otpuštanje prašine.	X					
Provjerite utikač i napojni kabl.	X					
Potražite znakove istrošenosti, oštećenja ili labavih spojeva na kontrolama prije spajanja jedinice.	X					
Provjerite crijevo i priključke crijeva.	X					
Potražite znakove istrošenosti ili oštećenja plastičnih dijelova.	X					
Uradite provjeru ušica za podizanje.	X					
Vodite računa da je Longopac ispravan i čvrsto pričvršćen. Pogledajte <i>Postavljanje nove kasete za vrećicu Longopac na strani 13.</i>		X				

Održavanje	Prije svake upotrebe	Dnevno	Sedmično	Kada je usisavanje slabo	Svakih šest mjeseci ili 600 sati	Svakih dvanaest mjeseci ili 2000 sati
Provjerite funkciju pročišćavanja filtera.		X				
Provjerite točkove. Potražite oštećenja i loše spojeve.			X			
Provjerite brtve filtera.			X			
Provedite postupak pročišćavanja filtera. Ako usisavanje i dalje nije dovoljno, očistite predfilter vodom. Pogledajte <i>Čišćenje predfiltera vodom na strani 16</i> .				X		
Zamijenite očišćeni predfilter ako usisavanje i dalje nije dovoljno. Pogledajte <i>Zamjena predfiltera na strani 17</i> .				X	X	
Zamijenite HEPA filter.				X		X
Zamijenite gumeni konus za oslobađanje prašine.						X
Zamijenite gumene dijelove za čišćenje filtera.						X
Provjerite motor.					X*	
Zamijenite karbonske četkice.					X*	

* = provjeru izvršite tek nakon 600 sati

može otići u zrak i uzrokovati opasnost po zdravlje.

Provjera funkcija upravljačke ploče

1. Pokrenite proizvod. Pogledajte *Pokretanje i zaustavljanje proizvoda na strani 11*.
2. Pritisnite i držite dugme za uključivanje/isključivanje. Pogledajte *Funkcije upravljačke ploče na strani 10*
3. Uvjerite se da se proizvod zaustavlja i da se zelena LED lampica isključila.

Čišćenje proizvoda

Rad može dovesti do kontaminacije svih dijelova proizvoda i sve korištene opreme. Stoga je potrebno potpuno i pažljivo očistiti sve dijelove proizvoda i svu korištenu opremu.



UPOZORENJE: Iskopčajte proizvod s izvora napajanja.



UPOZORENJE: Očistite proizvod prije nego što ga premjestite iz radnog područja. Preostala prašina na proizvodu

- Koristite opremu za ličnu zaštitu. Pogledajte *Oprema za ličnu zaštitu na strani 7*.
- Nemojte čistiti proizvod uređajem za pranje pod visokim pritiskom ili komprimiranim zrakom.
- Očistite vanjsku površinu vlažnom krpom.
- Nemojte koristiti vodu na električnim komponentama.
- Očistite filtere kako je navedeno u odjeljcima *Čišćenje predfiltera vodom na strani 16* i *Zamjena HEPA filtera na strani 17*.
- Nakon servisiranja odbačene dijelove stavite u plastične vrećice. Ispravan postupak potražite u lokalnim propisima.
- Ako koristite vodu za čišćenje proizvoda, uklonite predfilter i Longopac prije čišćenja. Također pazite da voda ne uđe u HEPA filter.

Čišćenje predfiltera vodom



OPREZ: Nemojte koristiti uređaj za pranje pod visokim pritiskom ili komprimirani zrak za čišćenje predfiltera. Nemojte silom udarati predfilter da biste ga očistili.



OPREZ: Nemojte dopustiti da se osuši na suncu. Brtve će se osušiti.

Napomena: Čišćenje vodom postepeno će smanjiti učinkovitost predfiltera.

1. Otpustite stezaljke (A) i otvorite poklopac predfiltera (B).

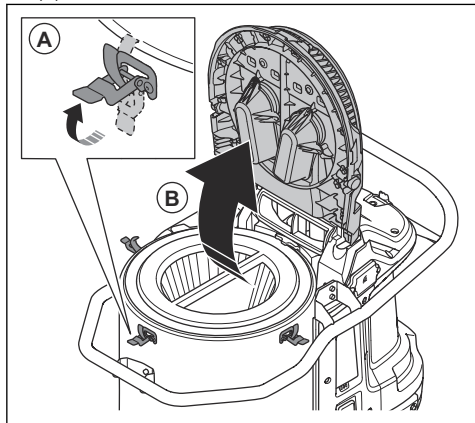

2. Uklonite predfilter.

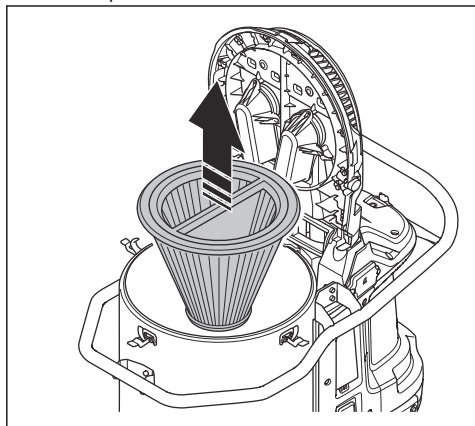

3. Očistite predfilter tekućom vodom s unutrašnje površine predfiltera.



OPREZ: Pritisak vode ne smije biti veći od 4 bara.



OPREZ: Nemojte udarati ili vući predmete po površini filtera. To će oštetiti filter.

4. Pustite da se predfilter potpuno osuši.



OPREZ: Predfilter mora biti 100% suh prije nego što ga postavite u kućište.

5. Postavite predfilter, zatvorite poklopac predfiltera i zategnite stezaljke.

Ako se predfilter ne može u potpunosti očistiti ili ako je oštećen, mora se zamijeniti. Pogledajte *Zamjena predfiltera na strani 17*.

Zamjena filtera



UPOZORENJE: Koristite opremu za ličnu zaštitu. Pogledajte *Oprema za ličnu zaštitu na strani 7*. Tokom zamjene filtera opasna prašina se može osloboditi u zrak.



UPOZORENJE: Zaustavite proizvod i isključite napajanje prije zamjene filtera.

Zamjena predfiltera

1. Uklonite predfilter. Pogledajte *Čišćenje predfiltera vodom na strani 16*.
2. Pažljivo stavite predfilter u plastičnu vrećicu.
3. Pravilno odbacite plastičnu vrećicu. Pogledajte lokalne propise.
4. Postavite novi predfilter.

Ako usisavanje nije dovoljno kada se ugradi novi predfilter, potrebno je zamijeniti HEPA filter. Pogledajte *Zamjena HEPA filtera na strani 17*.

Zamjena HEPA filtera

HEPA filter se ne može očistiti. Uvijek ga je potrebno zamijeniti novim HEPA filterom. Koristite samo Husqvarna HEPA filtere.



UPOZORENJE: HEPA filter smije zamijeniti samo ovlaštenu servisni centar ili ovlašteno tijelo.



UPOZORENJE: Uvijek koristite ličnu zaštitnu opremu, pogledajte *Oprema za ličnu zaštitu na strani 7*.



UPOZORENJE: Čestice iz HEPA filtera opasne su po zdravlje.



UPOZORENJE: Provjerite da na HEPA filteru nema rupica. Oštećeni HEPA filter predstavlja opasnost za zdravlje.



UPOZORENJE: Nemojte postavljati korišten HEPA filter. Ako postavite korišten HEPA filter, može doći do curenja i smanjene učinkovitosti filtracije.



OPREZ: Ne dodirujte unutrašnju površinu HEPA filtera. To može izazvati oštećenje na HEPA filteru.

1. Olabavite šest vijaka i skinite poklopac HEPA filtera.

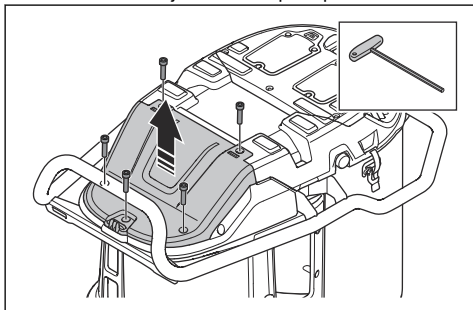

2. Pričvrstite poklopac za prašinu (A) i izvucite HEPA filter. Stavite ga u čistu plastičnu vrećicu (C).

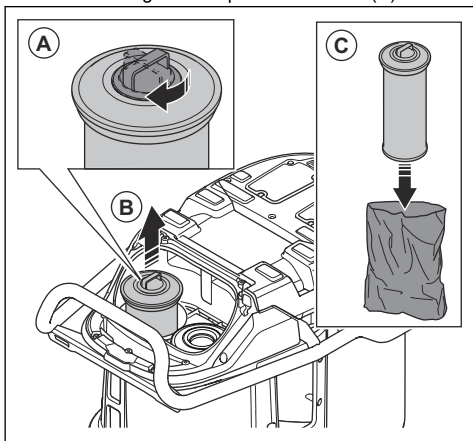

3. Pravilno odbacite plastičnu vrećicu. Pogledajte lokalne propise.
4. Postavite novi HEPA filter. Uvjerite se da je HEPA filter gurnut do krajnjeg položaja.

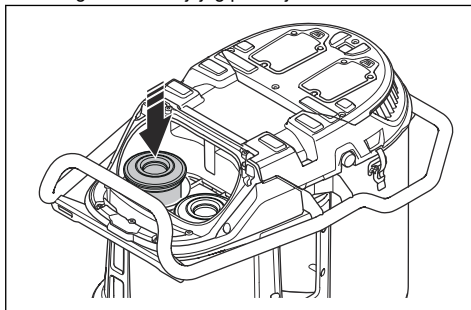

5. Ponovite korake 2–4 na drugom HEPA filteru.
6. Postavite poklopac HEPA filtera i šest vijaka.

Rješavanje problema

Postupak rješavanja problema

Problem	Uzrok	Rješenje
Motor se zaustavlja odmah nakon pokretanja ili se ne pokreće.	Nema napajanja.	Spojite proizvod na izvor napajanja.
	Napojni kabl je u kvaru.	Popravak proizvoda prepustite ovlaštenom serviseru.
	Postoji kratki spoj u proizvodu.	Popravak proizvoda prepustite ovlaštenom serviseru.
	HEPA filter je oštećen ili nije postavljen (/).	Zamijenite ili postavite HEPA filter.
	Previsok napon u napajanju.	Uvjerite se da se koristi ispravno napajanje.
	Previsoka sobna temperatura.	Provjerite je li sobna temperatura u navedenom rasponu kada koristite proizvod.
	Ventilator je pokvaren ili isključen.	Popravak proizvoda prepustite ovlaštenom serviseru.
Motor je uključen, ali nema usisavanja.	Crijevo ekstraktora prašine nije pravilno spojeno.	Povežite crijevo ekstraktora prašine.
	Crijevo ekstraktora prašine je začepljeno.	Očistite crijevo ekstraktora prašine.
	Nema vrećice Longopac.	Postavite kasetu Longopac.
	Longopac nije zatvoren kablovskom vezicom.	Pričvrstite kablovsku vezicu.
Usisavanje nije dovoljno.	Prenizak napon u napajanju.	Uvjerite se da se koristi ispravno napajanje.
	U crijevu ekstraktora prašine postoji rupa.	Zamijenite crijevo ekstraktora prašine.
	Predfilter je začepljen.	Uklonite čestice prašine iz predfiltera. Zamijenite ili očistite ako je potrebno.
	HEPA filter je začepljen.	Zamijenite HEPA filter. Pogledajte <i>Zamjena HEPA filtera na strani 17</i> .
	Gornji poklopac je labav.	Potpuno zatvorite gornji poklopac.
	Brtve su slomljene.	Zamijenite brtve.
Iz motora se u zrak oslobađa prašina.	Filteri su nepravilno postavljeni ili oštećeni.	Ispravno postavite filtere. Zamijenite oštećene filtere.
Iz proizvoda dolazi neobičan zvuk.	N/D	Popravak proizvoda prepustite ovlaštenom serviseru.

Kodovi grešaka





Kôd greške	Greška	Opis	Mogući uzrok/uzroci	Radnja/radnje
2	Nedostaje HEPA filter.	Proizvod se gasi / ne pokreće. + Svjetlo upozorenja na HMI-ju. + HEPA simbol na HMI-ju.	HEPA filter nedostaje ili je oštećen.	Montirajte ili zamijenite HEPA filter.
3	Nizak napon napajanja.	Niska učinkovitost (nizak protok zraka / vakuum).	Prenizak napon u mreži/napajanju.	Uvjerite se da se koristi ispravna mreža/napajanje.
4	Visok napon napajanja.	Proizvod se gasi / ne pokreće. + Svjetlo diode upozorenja na HMI-ju.	Previsok napon u mreži/napajanju.	Uvjerite se da se koristi ispravna mreža/napajanje.
			Koristi se pogrešna baterija.	Koristite ispravni bateriju.
5	Greška glavnog senzora pritiska.	Svjetlo predfiltera treperi crveno.	Vakuumsko crijevo je odvojeno ili začepljeno.	Obratite se odobrenom serviseru.
			Upravljačka jedinica je oštećena.	
6	PCBA temperatura je previsoka.	Proizvod se isključuje / ne pokreće. + Svjetlo diode upozorenja na HMI-ju.	Previsoka sobna temperatura.	Nemojte koristiti proizvod izvan navedenog raspona temperature.
7	Kvar ventilatora.	Proizvod se isključuje / ne pokreće. + Svjetlo diode upozorenja na HMI-ju.	Ventilator je oštećen ili isključen.	Obratite se odobrenom serviseru.
			Upravljačka jedinica je oštećena.	
9	Jednožična komunikacija nije otkrivena.	Proizvod se isključuje / ne pokreće. + Svjetlo diode upozorenja na HMI-ju.	Kabl je isključen ili oštećen.	Obratite se odobrenom serviseru.

Upozorenja na upravljačkoj ploči



OPREZ: Nemojte koristiti proizvod ako se uključi crveno svjetlo. Ako prvobitno rješenje ne ukloni grešku, razgovarajte s

ovlaštenim serviserom prije nego što ponovo počnete koristiti proizvod.

Simbol	Signal	Uzrok	Rješenje
	Žute lampice sa svake strane proizvoda se uključuju.	Predfilter je začepljen.	Provedite postupak pročišćavanja filtera. Pogledajte <i>Provođenje postupka pročišćavanja filtera na strani 12</i> .
		Neispravno crijevo je priključeno ili odabrano na upravljačkoj ploči.	Priključite odgovarajuće crijevo ili odaberite ispravnu dimenziju crijeva na upravljačkoj ploči.
		Crijevo je oštećeno ili stisnuto.	Zamijenite crijevo.
		Crveno svjetlo treperi.	Glavno vakuumsko crijevo je odvojeno.
	Crvena lampica se uključila.	HEPA filteri su nedostaju, potpuno ili djelimično su oštećeni.	Provjerite HEPA filtere, zamijenite HEPA filtere ako je potrebno. Pogledajte <i>Zamjena HEPA filtera na strani 17</i> .
		Motor je oštećen.	Popravak proizvoda prepustite ovlaštenom serviseru.
	Crvena lampica se uključila.	Upravljačka jedinica je oštećena.	Popravak proizvoda prepustite ovlaštenom serviseru.
		Sobna temperatura je previsoka.	Provjerite je li sobna temperatura u navedenom rasponu kada koristite proizvod.
		Upozorenje.	Pogledajte evidenciju rada vaše aplikacije Husqvarna Fleet Services™ ili razgovarajte s ovlaštenim serviserom.
	Žuta lampica se uključila.	HEPA filteri su skoro puni.	Zamijenite HEPA filtere ako je potrebno. Pogledajte <i>Zamjena HEPA filtera na strani 17</i> .
	Crvena lampica se uključila.	HEPA filteri su puni.	Zamijenite HEPA filtere. Pogledajte <i>Zamjena HEPA filtera na strani 17</i> .

Transport, skladištenje i odbacivanje

Pomicanje proizvoda

Obavezno koristite zatvoreno vozilo tokom transporta proizvoda.

Provjerite je li usisni ventil zatvoren. Provjerite jesu li poklopci za prašinu na crijevima.

1. Provjerite je li Longopac instaliran na proizvodu.
2. Vodite računa da je vrećica Longopac prazna.

3. Pričvrstite napojni kabl, crijevo ekstraktora prašine i ručku za cijev čvrsto na proizvod.

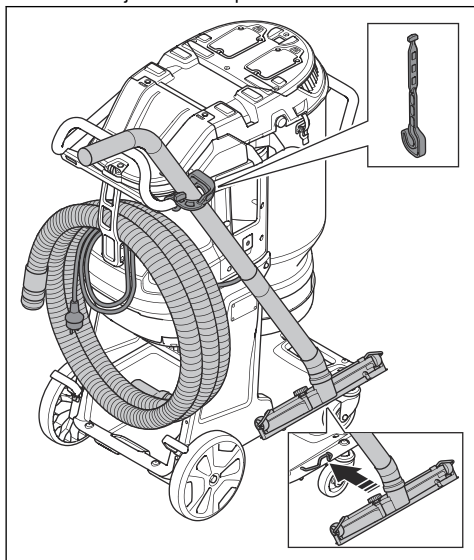

4. Zaključajte transportne točkove.



5. Podignite proizvod, pogledajte odjeljak *Podizanje proizvoda na strani 22*.

6. Sigurno pričvrstite proizvod na transportno vozilo kako bi se spriječila oštećenja i nezgode. Koristite tačke za pričvršćivanje.

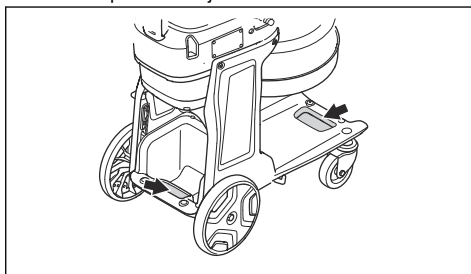

Podizanje proizvoda



UPOZORENJE: Provjerite imaju li oprema za dizanje i trake za podizanje ispravne specifikacije za sigurno podizanje proizvoda. Težina proizvoda je prikazana na natpisnoj pločici, pogledajte *Pločica tipa na strani 4*.



UPOZORENJE: Potražite pomoć ako niste sigurni kako podići tešku opremu.



UPOZORENJE: Ne podižite proizvod s prašinom u spremniku ili vrećici. Nemojte podizati proizvod s dodatnom težinom u proizvodu ili na njemu.

1. Provedite postupak pročišćavanja filtera prije nego što podignete proizvod. Pogledajte *Provođenje postupka pročišćavanja filtera na strani 12*.
2. Pričvrstite opremu za dizanje trakama za dizanje u tačkama podizanja (A) ili u tačkama podizanja (B).

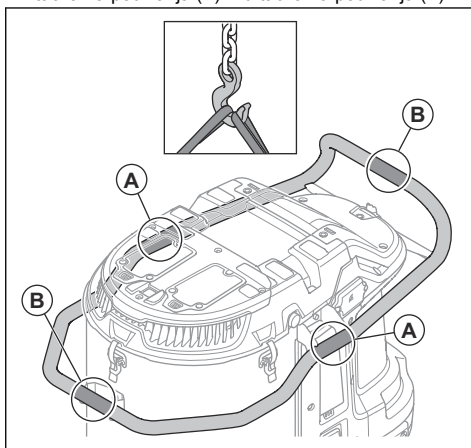



UPOZORENJE: Nemojte koristiti metalne kuke, lance ili drugu opremu za podizanje s grubim ivicama koja može oštetiti ušicu za podizanje. Dozvoljene su samo mekane trake za podizanje.

Skladištenje proizvoda



OPREZ: Stavite proizvod u zatvoreno skladište podalje od vanjskih elemenata.

- Proizvod skladištite na sobnoj temperaturi u rasponu od -10 °C / 14 °F do 40 °C / 104 °F.
- Prije skladištenja provedite postupak pročišćavanja filtera i bacite Longopac zajedno s prikupljenim materijalom.
- Iskopčajte proizvod iz izvora napajanja.
- Proizvod držite na suhom i mjestu gdje nema mraza.
- Proizvod držite na zaključanom mjestu. Ne dopuštajte djeci ili neodobrenim osobama da se približavaju proizvodu.

Odlaganje proizvoda

- Pridržavajte se lokalnih zahtjeva za recikliranje i važećih propisa.
- Kada više ne koristite proizvod, pošaljite ga prodavaču kompanije Husqvarna ili odložite na mjesto za recikliranje.

Tehnički podaci

Tehnički podaci

Podaci	DE 130 H [UK]	DE 130 H [EU/ROW]	DE 130 H [AU]	DE 130 H [KSA/JP]	DE 130 H [BR]	DE 130 H [JP]
Nazivni napon, V	110	220–240				100
Faza	1					
Frekvencija, Hz	50–60					
Maksimalna snaga, kW	2400	3000				1500
Maksimalna struja, A	20	13				15
Turbina s maksimalnim protokom zraka, m ³ /h / cfm	470/277	490/288				380/224
Ekstraktor maksimalnog protoka zraka, m ³ /h / cfm	410/241	415/244				320/188
Maksimalna vakuumska turbina, mbar/psi	245/3,6	275/4,0				170/2,5
Dužina crijeva ekstraktora prašine, m	10					
Prečnik crijeva ekstraktora prašine, mm	63					
Površina predfiltera, m ²	2,4					
Efikasnost filtera HEPA	HEPA 13					
Ukupna HEPA površina, m ²	2,4					
Sistem za prikupljanje prašine, tip	Longopac					
Mehanizam za čišćenje filtera	Automatski impuls					
Težina, kg	47					
Nivo jačine zvuka L _{WA} , izmjeren, dB (A) ¹	94,8					
Nivo pritiska zvuka L _{PA} na uho rukovaoca, dB (A) ²	78,5					
Nivo vibracija a _h , m/s ²³	≤ 2,5					
Klasa zaštite	IP55					

¹ Emisije buke u okruženju izmjerene kao jačina zvuka (LWA) u skladu sa standardom IEC/EN 60335-2-69. Nesigurnost Kwa 2 dB

² Nivo pritiska buke u skladu sa standardom IEC/EN 60335-2-69. Nesigurnost KPA 2 dB

³ Nivo vibracija u skladu sa standardom IEC/EN 60335-2-69. Objavljeni podatak za nivo vibracija ima tipičnu statističku disperziju (standardno odstupanje) od 1 m/s².

Podaci	DE 130 H [UK]	DE 130 H [EU/ROW]	DE 130 H [AU]	DE 130 H [KSA/JP]	DE 130 H [BR]	DE 130 H [JP]
Mrežni priključak (tip)	2P+G 4H 32 A	Šuko CEE 7/7	AS/NZS 3112	H07RN-F 3G2.5	NBR 14136	JIS 8303 YP 12P

Ugrađena funkcija povezivanja

Napomena: Ovaj dio se ne primjenjuje na proizvode opremljene ugrađenom funkcijom povezivanja.

BLE tehnologija radijskog spektra	
Frekvencijski opsezi za alat, GHz	2,402-2,480
Maksimalna prenesena radijska frekvencijska snaga, dBm/mW	4/2,5

Dimenzije proizvoda

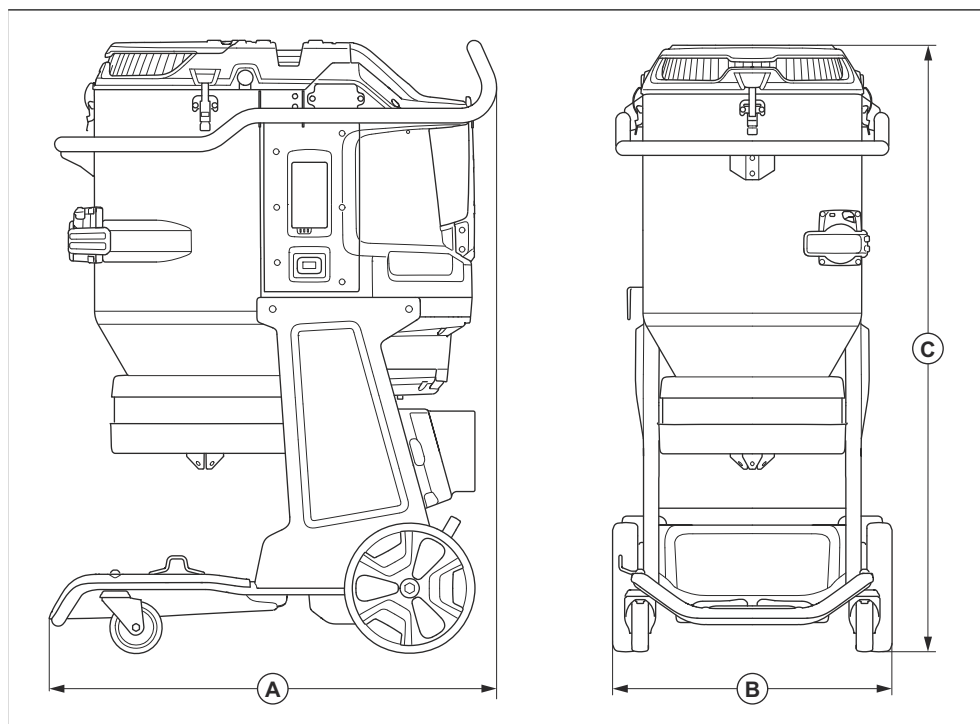

A	Dužina, mm/inč	855/34
B	Širina, mm (in).	542/21
Koekstrudirani (C)	Visina, mm/inč	1175/46

Deklaracija o usklađenosti

Izjava o usklađenosti za EU

Mi, **Husqvarna AB**, SE 561 82 Huskvarna, Švedska,
tel.: +46-36-146500, izjavljujemo pod isključivom
odgovornošću kako prikazani proizvod:

Opis	Ekstraktor prašine
Brend	HUSQVARNA
Tip/model	DE 130 H
Identifikacija	Serijski brojevi s datumom od 2023 i nadalje

u potpunosti je u skladu sa sljedećim direktivama i
propisima EU-a:

Direktiva/propis	Opis
2006/42/EZ	"u vezi sa mašinama"
2014/53/EU	"koji se odnosi na radijsku opremu"
2011/65/EU	"u vezi sa ograničenjem opasnih supstanci"

i da se primjenjuju sljedeći standardi i/ili tehničke
specifikacije;

EN ISO 12100:2010

EN 60335-2-69:2012

EN 55014-1:2017+A11:2020

EN 55014-2:2015

EN IEC 61000-3-2:2019

EN 61000-3-3:2013+A1:2019

ETSI EN 300 328 V2.2.2

ETSI EN 301 489-1 V2.2.3

ETSI EN 301 489-17 V3.2.2

EN IEC 63000:2018

Partille, 7. 6. 2023.

Husqvarna AB, Odjel za građevinarstvo
odgovoran za tehničku dokumentaciju



Martin Huber

Direktor za razvoj i istraživanje, Betonske površine i
podovi

Registrirani zaštićeni znakovi

Riječ, znak i logotip *Bluetooth*[®] su registrirani zaštićeni znakovi u vlasništvu kompanije *Bluetooth SIG, inc.* i svako korištenje tih znakova od strane kompanije Husqvarna podliježe licenciranju.

Sadržaj

Uvod.....	29	Prijevoz, spremanje i zbrinjavanje.....	48
Sigurnost.....	32	Tehnički podaci.....	51
Rad.....	36	Izjava o sukladnosti.....	53
Održavanje.....	42	Registrirani zaštitni znakovi.....	54
Rješavanje problema.....	46		

Uvod

Opis proizvoda

Proizvod je jednofazni usisivač prašine. Prašnjavi zrak kroz usisno crijevo ulazi u ulazni ventil. Proizvod odvaja čestice prašine od zraka. Čestice padaju u plastičnu vrećicu na dnu proizvoda.

Namjena



UPOZORENJE: Nemojte sakupljati izvore zapaljenja, vruće čestice, tekućine, eksplozivni materijal i nestabilne ili piroforne čestice.

Proizvod je namijenjen isključivo za profesionalne upotrebe. Proizvodom se sakuplja i uklanja suhi materijal sa strojeva i uređaja. Materijal može biti opasan i štetan za zdravlje. Pogledajte razred prašine H u EN 60335-2-69.

Proizvod nemojte upotrebljavati za druge zadatke. Proizvod upotrebljavajte s dodatnom opremom s odobrenjem proizvođača.

Upozorenje na silicijsku prašinu

Pri upotrebi ovog alata može nastati silicijska prašina (silicij je osnovna komponenta pijeska, kremen,

opekarske gline, granita te brojnih drugih minerala i kamenja). Izlaganje prekomjernim količinama silicijske prašine može uzrokovati respiratorne bolesti poput kroničnog bronhitisa, silikoze i fibroze pluća, a te bolesti mogu biti smrtonosne. Za ublažavanje izlaganja silicijskoj prašini Husqvarna predlaže različite mogućnosti, primjerice:

- Upotrebu vode za vezivanje prašine tijekom rezanja ili brušenja.
- Upotrebu sustava za usisavanje prašine zajedno s alatom za rezanje ili brušenje.
- Upotrebu sustava za pročišćavanje zraka zajedno sa usisivačem prašine.
- Upotrebu maske za disanje prikladne za materijal koji se reže ili brusi.

Zahtjevi za osobnu zaštitnu opremu vezani uz silicijsku prašinu ili druge tvari koje je moguće udisati mogu se razlikovati ovisno o lokalnim i nacionalnim zakonima i propisima. Proučite te zakone i propise kako biste utvrdili granice dopuštenog izlaganja, kao i zahtjeve za osobnu zaštitnu opremu. Obavezno primjenjujte prikladne prakse i osobnu zaštitnu opremu za ublažavanje izlaganja.

Pregled proizvoda

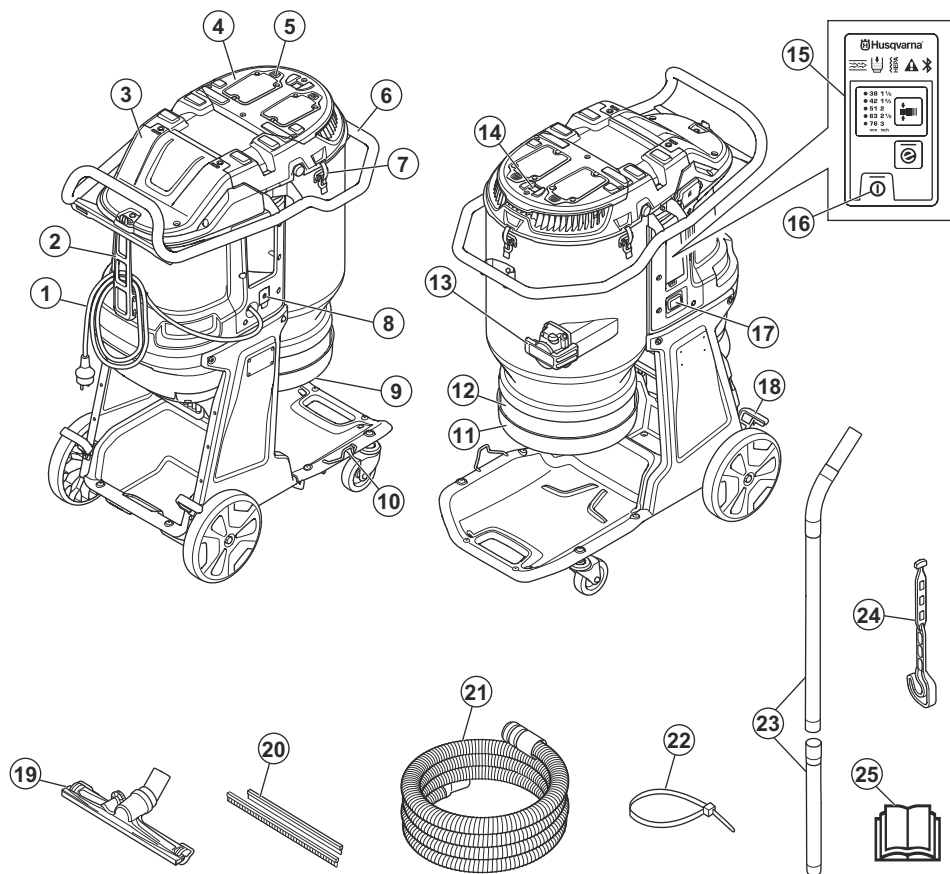

1. Kabel
2. Pričvršćivač za kabel i crijevo za usisivanje prašine
3. Poklopac filtra HEPA
4. Poklopac predfiltra
5. Gumb za čišćenje filtra
6. Ručka
7. Preklopni pričvršćivač za cijev ručke
8. Glavna sklopka
9. Gumeni stožac za ispuštanje prašine
10. Držač podne mlaznice
11. Držač Longopac
12. Longopac
13. Ulazni poklopac
14. Gumb automatskog pulsiranja
15. Upravljačka ploča

16. Gumb ON/OFF
17. Brojač sati
18. Kočnica kotača
19. Podna mlaznica
20. Gumene trake
21. Crijevo za usisivanje prašine
22. Kabelska vezica
23. Cijev ručke
24. Držač cijevi ručke
25. Korisnički priručnik

Simboli na proizvodu



UPOZORENJE: Ovaj proizvod može biti opasan i izazvati teške ozljede ili smrt rukovatelja ili drugih osoba. Budite oprezni i pravilno upotrebljavajte ovaj proizvod.



Prije upotrebe proizvoda pažljivo pročitate priručnik i dobro usvojite upute.



Nosite zaštitu za sluh, zaštitu za oči i zaštitu za dišne putove. Pogledajte *Oprema za osobnu zaštitu na stranici 34.*



Točka električnog uzemljenja ovog proizvoda označena je simbolom uzemljenja. Pogledajte *Upute za uzemljeni proizvod na stranici 36*



Ovaj je proizvod sukladan s primjenjivim direktivama EZ-a.



Ovaj je proizvod u skladu s važećim direktivama UK-a.



Proizvod je razvrstan u razred H, s certifikatom treće strane sukladno IEC-60335-2-69, EN-60335-2-69, dodatku AA.

Ovaj uređaj sadrži štetnu prašinu. Radnje pražnjenja i održavanja, uključujući uklanjanje spremnika za sakupljanje prašine, dopuštene su samo stručnjacima koji nose odgovarajuću zaštitnu opremu. Usisivač prašine nikada nemojte upotrebljavati bez cjelovitog sustava za filtriranje.



Proizvod nije kućanski otpad. Reciklirajte ga na lokaciji s odobrenjem za zbrinjavanje električne i elektroničke opreme.



Ako je proizvod opremljen bežičnom tehnologijom Bluetooth®, na njemu se nalazi simbol Bluetooth®. Pogledajte *Bluetooth® bežična tehnologija na stranici 37.*

Napomena: Drugi simboli/naljepnice na proizvodu odnose se na zahtjeve za certifikaciju za pojedina tržišta.

Ugrađena povezivost

Rješenje za upravljanje imovinom u oblaku Husqvarna Fleet Services™ upravitelju flote daje pregled svih proizvoda povezanih ugrađenim senzorima ili senzorima iz prodajne mreže. Položaj pristupnika ili pametnog telefona može se iskoristiti za prilaz položaja povezanih proizvoda. Senzori snimaju podatke poput vremena rada, servisnih intervala i još mnogo toga. Za više informacija o rješenju za upravljanje imovinom u oblaku Husqvarna Fleet Services™ preuzmite aplikaciju za iOS ili Android Husqvarna Fleet Services™ na <https://apps.apple.com/se/app/husqvarna-fleet-services/id1334672726> ili <https://play.google.com/store/apps/details?id=com.husqvarna.hfsmobile&hl=en>. Za više informacija obratite se prodajnom predstavniku tvrtke Husqvarna.

Proizvodi s ugrađenom poveziivošću povezuju putem ugrađenog senzora Husqvarna Fleet Services™ s funkcijom Bluetooth niske energije (Bluetooth Low Energy, BLE). Više informacija o načinu upotrebe potražite pod *Upotreba ugrađene povezivosti s flotom na stranici 38.* Informacije o radijskom spektru tehnologije BLE potražite pod *Ugrađena povezivost na stranici 52.*

Natpisna pločica

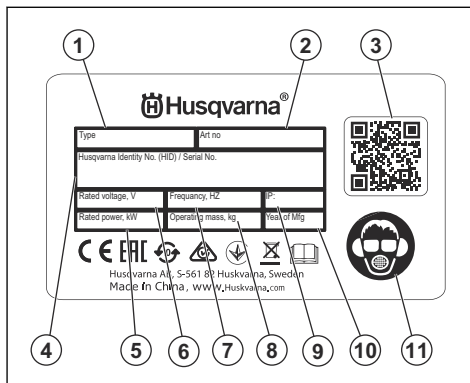

1. Model
2. Kataloški broj
3. Kôd koji se može skenirati
4. Serijski broj
5. Nazivna snaga ili struja (A)
6. Nazivni napon
7. Frekvencija
8. Težina
9. Razred IP
10. Godina proizvodnje
11. Oprema za osobnu zaštitu

Oštećenje proizvoda

U sljedećim okolnostima nećemo biti odgovorni za oštećenja proizvoda:

- proizvod nepravilno popravljen.
- proizvod popravljen dijelovima koje nije proizveo proizvođač ili nemaju odobrenje proizvođača.

- proizvod ima dodatnu opremu koje nije proizveo proizvođač ili nema odobrenje proizvođača.
- proizvod nije popravljen u ovlaštenom servisnom centru ili kod ovlaštenog tijela.

Sigurnost

Sigurnosne definicije

Upozorenjima, oprezima i napomenama naglašavaju se posebno važni dijelovi priručnika.



UPOZORENJE: Upotrebljava se kada se nepoštivanjem uputa iz priručnika mogu uzrokovati smrt ili ozljede rukovatelja ili promatrača.



OPREZ: Upotrebljava se kada nepoštivanjem uputa iz priručnika može uzrokovati oštećenje proizvoda ili drugih materijala u neposrednoj blizini.

Napomena: Upotrebljava se za prikaz neophodnih dodatnih informacija za zadanu situaciju.

Opće sigurnosne upute



UPOZORENJE: Prije upotrebe proizvoda pročitajte upozoravajuće upute u nastavku.

- Ako ga upotrebljavate neoprezno ili nepravilno, ovaj proizvod je opasan alat. Ovaj proizvod može izazvati teške ozljede ili smrt rukovatelja ili drugih osoba. Prije upotrebe proizvoda morate pročitati i usvojiti sadržaj ovog korisničkog priručnika.
- Upotrebu ovog proizvoda nemojte dopustiti osobama (uključujući djecu) sa smanjenim fizičkim, osjetnim ili mentalnim sposobnostima, osim ako im osoba odgovorna za njihovu sigurnost nije osigurala nadzor ili upute o korištenju proizvoda.
- Prije upotrebe morate steći iskustvo i znanje o proizvodu.
- Prije odspajanja pojnog kabela obavezno provjerite jesu li sve komande isključene.
- Pridržavajte se svih primjenjivih zakona i propisa.
- Rukovatelj i poslodavac rukovatelja moraju biti upoznat s rizicima rukovanja proizvodom i sprječiti ih.
- Rukovanje proizvodom dopustite samo osobama koje su pročitale i usvojile sadržaj korisničkog priručnika.

- Proizvodom nemojte rukovati ako prethodno niste obučeni. Svi rukovatelji moraju biti obučeni.
- Djeci nemojte dopustiti upotrebu proizvoda.
- Rukovanje proizvodom dopustite samo ovlaštenim osobama.
- Rukovatelj je odgovoran za nesreće drugih osoba i oštećenje njihove imovine.
- Proizvod nemojte upotrebljavati kada ste umorni, bolesni ili pod utjecajem alkohola, narkotika ili lijekova.
- Uvijek budite pažljivi i razumni.
- Proizvod tijekom rada proizvodi elektromagnetsko polje. To polje u određenim okolnostima može ometati aktivne ili pasivne medicinske implantate. Da bi se smanjio rizik od teških ozljeda ili smrti, preporučujemo da osobe s medicinskim implantatima prije rukovanja proizvodom zatraže savjet liječnika i proizvođača medicinskog implantata.
- Proizvod održavajte čistim. Znakovi i naljepnice moraju biti jasno čitljivi.
- Nemojte upotrebljavati proizvod ako je oštećen.
- Proizvod nemojte izmjenjivati.
- Nemojte upotrebljavati proizvod kojeg su možda izmijenile druge osobe.
- Proizvod nemojte upotrebljavati bez neophodnih filtera.
- Spremite sva upozorenja i upute.

Sigurnost na radnom mjestu

- **Radno mjesto mora biti čisto i dobro osvijetljeno.** Zakrčeni i tamni prostori čest su uzrok nesreća.
- **Proizvod nemojte koristiti u eksplozivnim okruženjima, primjerice u prisutnosti zapaljivih tekućina, plinova ili prašine.** Proizvod proizvodi iskre koje mogu zapaliti prašinu ili isparavanja.
- **Tijekom rada s proizvodom u blizini se ne smiju zadržavati djeca ni promatrači.** Svako ometanje može uzrokovati gubitak nadzora nad strojem.

Električna sigurnost



UPOZORENJE: Aparat nemojte izlagati kiši ili mokrim uvjetima. Prodor vode u električni aparat povećava rizik od strujnog udara.

- **Utikač na pojnom kabelu aparata mora pristajati u utičnici. Utikač ni pod kojim uvjetima nemojte zamjenjivati. S uzemljenim aparatima nemojte upotrebljavati utikače za prilagodbu.** Neizmijenjeni utikači i odgovarajuće utičnice smanjuju rizik od strujnog udara.
- **Utikač umetnite u prikladnu uzemljenu električnu utičnicu, koja mora biti pravilno i sigurno instalirana te u skladu s lokalnim propisima. Ako sumnjate u učinkovitost priključka električne utičnice na zemlju, za provjeru se obratite kvalificiranom stručnjaku.**
- **Izbjegavajte tjelesni kontakt s uzemljenim površinama kao što su cijevi, radijatori, pećnice i hladnjaci.** Ako vam je tijelo uzemljeno, povećava se opasnost od strujnog udara.
- **Pojni kabel ne smije ležati u lokvi.**
- **Redovito provjeravajte pojni kabel aparata i, ako pronađete oštećenje, zamijenite ga kod proizvođača ili njegovog zastupnika. Redovito provjeravajte produžne kabele i, ako pronađete oštećenje, zamijenite ih.**
- **Ako se pojni ili produžni kabel oštete tijekom rada, nemojte ih dodirivati. Odspojite utikač pojnog kabela od strujne utičnice.** Oštećeni pojni ili produžni kabeli predstavljaju rizik od strujnog udara.
- **Pazite na kabel. Kabel nemojte upotrebljavati za prenošenje, povlačenje ili isključivanje aparata. Kabel držite podalje od vrućine, ulja, oštih rubova ili pokretnih dijelova.** Oštećeni ili isprepleteni kabeli povećavaju opasnost od strujnog udara.
- **Kada električni aparat upotrebljavate na otvorenom, upotrebljavajte samo produžne kabele prikladne za upotrebu na otvorenom.** Upotrebom produžnog kabela predviđenog za rad na otvorenom smanjujete rizik od strujnog udara.
- **U slučaju prekida električnog napajanja isključite aparat i odspojite ga od strujne utičnice.**
- **Nikada nemojte upotrebljavati onečišćeni ili mokar aparat.** Prašina (posebice prašina od vodljivih materijala) ili vlažnost koja prijanja na površinu aparata može, u nepovoljnim uvjetima, uzrokovati strujni udar. **Stoga onečišćene ili zaprašene aparate u redovnim intervalima treba pregledavati ovlašteni serviser, posebice ako se često upotrebljavaju za rad na vodljivim materijalima.**
- **Ako aparat morate upotrebljavati na vlažnom mjestu, upotrijebite napajanje zaštićeno zaštitnim uređajem diferencijalne struje (RCD).** Primjenom zaštitnog uređaja diferencijalne struje (RCD) smanjuje se opasnost od strujnog udara.
- **Povremeno provodite ispitivanja električne sigurnosti proizvoda. Pravilan postupak potražite u lokalnim propisima.**
- **Upotrebljavajte osobnu zaštitnu opremu. Uvijek nosite zaštitu za oči.** Upotreba zaštitne opreme poput maske za prašinu, protukliznih zaštitnih cipela, kacige i štitnika za uši u odgovarajućim uvjetima smanjuje opasnost od tjelesnih ozljeda.
- **Spriječite nehotično pokretanje stroja. Sklopku prije priključivanja alata na napajanje, podizanja ili prenošenja morate postaviti u isključen položaj.** Držanje prsta na sklopki prilikom prenošenja proizvoda ili priključivanje napajanja proizvoda na kojima je sklopka uključena povećava opasnost od nezgode.
- **Prije uključivanja proizvoda izvadite klin za prilagođavanje ili uklonite ključ.** Ako ključ ili klin ostanu na pokretnom dijelu proizvoda, može doći do ozljeda.
- **Ne posežite predaleko. Obavezno održavajte dobro uporište i ravnotežu.** To omogućuje bolju kontrolu proizvoda u neočekivanim situacijama.
- **Nosite prikladnu odjeću. Nemojte nositi široku odjeću ni nakit. Kosu i odjeću držite podalje od pomičnih dijelova.** Pomični dijelovi uređaja mogu zahvatiti dijelove široke odjeće, nakit ili dugu kosu.
- **Ako su priloženi uređaji za povezivanje mehanizama za izdvajanje i prikupljanje prašine, pripazite na njihovo pravilno priključivanje i upotrebu.** Upotrebom mehanizma za prikupljanje prašine možete smanjiti opasnosti uzrokovane prašinom.
- **Zbog rutine nastale čestom primjenom alata nemojte postati samodopadni te zanemarivati sigurnosna pravila.** Neoprezan rad u djeliću sekunde može uzrokovati ozbiljnu ozljedu.

Upotreba i održavanje proizvoda

- **Nemojte preopterećivati proizvod. Upotrebljavajte proizvod koja odgovara namjeni.** Odgovarajućim proizvodom posao ćete obaviti bolje i sigurnije, brzinom za koju je dizajniran.
- **Nemojte upotrebljavati proizvod ako sklopka nije moguće uključiti i isključiti.** Proizvod kojim ne možete upravljati sa sklopkom opasan je i mora se popraviti.
- **Ako je moguće, prije bilo kakvih prilagodbi, zamjene dodatne opreme ili skladištenja proizvoda odspojite utikač od izvora napajanja.** Te preventivne sigurnosne mjere smanjuju opasnost od nehotičnog pokretanja proizvoda.
- **Proizvod koji ne upotrebljavate uskladištite izvan dohvata djece, a osobama koje nisu upoznate s proizvodom i nisu pročitale ove upute nemojte dopustiti upotrebu proizvoda.** Proizvod je opasan kada s njime rukuju neiskusni korisnici.
- **Održavajte proizvod i dodatnu opremu. Provjerite usklađenost pokretnih dijelova, povezanost pokretnih dijelova, cjelovitost dijelova te sva druga stanja koja mogu utjecati na rad proizvoda. Ako postoje oštećenja, prije upotrebe popravite proizvod.** Brojne nezgode uzrokovane su lošim održavanjem proizvoda.

Osobna sigurnost

- **Budite usredotočeni, pazite što radite i razumno upotrebljavajte proizvod. Proizvod nemojte upotrebljavati umorni ili pod djelovanjem droga, alkohola ili lijekova.** Trenutak nepažnje pri upotrebi proizvoda može uzrokovati ozbiljne tjelesne ozljede.

- **Rezni alati moraju biti oštri i čisti.** Ispravno održavani rezni alati s oštrim reznim rubovima teže se zaglavljuju i lakše ih je kontrolirati.
- **Proizvod, dodatnu opremu, nastavke alata itd. upotrebljavajte u skladu s ovim uputama, uzimajući u obzir uvjete rada i posao koji je potrebno obaviti.** Upotreba proizvoda za radove za koje nije namijenjen može uzrokovati opasne situacije.
- **Ručke i prihvatne površine moraju biti suhe, čiste i bez tragova ulja i masti.** Klizave ručke i prihvatne površine u neočekivanim situacijama onemogućuju sigurno rukovanje i kontrolu na alatom.
- Proizvod nemojte upotrebljavati na temperaturama ispod -10 °C.
- Proizvod nemojte upotrebljavati kada postoji opasnost od eksplozije ili u prostorima sa zapaljivim tekućinama ili materijalima.
- Nemojte umetati predmete u otvore.
- Ako je otvor neprohodan, nemojte ga upotrebljavati. Uklonite prašinu, vlakna, kosu i drugi materijal koji može smanjiti protok zraka.
- Nemojte upotrebljavati proizvod ili povlačiti strujni utikač s mokrim šakama.
- Kosu, široku odjeću i sve dijelove tijela držite dalje od otvora i pokretnih dijelova.
- Budite vrlo oprezni kako biste spriječili oštećenje i ozljedu u slučaju pada proizvoda prilikom rada na stepenicama.
- Osigurajte mogućnost brzog zaustavljanja motora u slučaju nužde.
- Ako radite na gruboj površini, obavezno blokirajte transportne kotače.
- Proizvod nemojte upotrebljavati bez ugrađene vreće i filtera marke Longopac. Zamijenite vreću filtre marke Longopac sukladno uputama iz ovog priručnika.
- Ako proizvod neobičajeno vibrira ili buči, odmah ga zaustavite i odspojite od napajanja. Pregledajte je li proizvod oštećen. Neobičajene vibracije obično su upozorenje na oštećenje. Popravite oštećenja ili popravak prepustite odobrenom serviseru.
- Obavezno upotrebljavajte originalnu dodatnu opremu. Za više informacija obratite se predstavniku tvrtke Husqvarna.

Usluga

- Servisiranje provodite isključivo u ovlaštenom servisnom centru i isključivo s odobrenim rezervnim dijelovima. Tako održavate sigurnost proizvoda.
- Više informacija potražite pod *Raspored održavanja na stranici 42.*

Sigurnosne upute za sastavljanje



UPOZORENJE: Prije sastavljanja proizvoda pročitajte upozoravajuće upute u nastavku.

- Neovlaštene izmjene i/ili dodatna oprema mogu uzrokovati ozbiljne ozljede ili smrt korisnika ili drugih osoba.
- Upotrebljavajte samo priključke opisane u ovom priručniku. Upotrebljavajte samo priključke s preporukom proizvođača.
- Područje sastavljanja mora biti čvrsto kako se proizvod ne bi prevrnuo. Rizik od osobne ozljede i materijalne štete.
- Budite oprezni, pri sastavljanju proizvoda rukovatelji se može ozlijediti na preklopnim pričvršćivačima.

Sigurnosne upute za rad



UPOZORENJE: Prije upotrebe proizvoda pročitajte upozoravajuće upute u nastavku.

- Ako je oštećen pojni kabel ili strujni utikač, nemojte upotrebljavati proizvod.
- Ako proizvod ne radi ispravno, padne na tlo te ako je oštećen, ostavljen na otvorenom ili padne u vodu, zaustavite ga. Popravak proizvoda prepustite odobrenom serviseru.
- Prije odspajanja pojnog kabela obavezno provjerite jesu li motor i sve komande isključene.
- Odspojite pojni kabel od utičnice kada ne upotrebljavate proizvod, kao i prije servisiranja ili napuštanja proizvoda.
- Pojni kabel od utičnice nemojte odspajati povlačenjem pojnog kabela. Za odspajanje od utičnice uvijek povucite utikač.

Oprema za osobnu zaštitu



UPOZORENJE: Prije upotrebe proizvoda pročitajte upozoravajuće upute u nastavku.

- Pri upotrebi proizvoda obavezno nosite odobrenu opremu za osobnu zaštitu. Oprema za osobnu zaštitu ne može u potpunosti spriječiti ozljede, no smanjuje stupanj ozljede u slučaju nezgode. Pri odabiru odgovarajuće opreme za osobnu zaštitu zatražite savjet od ovlaštenog zastupnika.
- Redovito provjeravajte stanje opreme za osobnu zaštitu.
- Nosite odobrenu zaštitnu kacigu.
- Nosite odobrenu zaštitu sluha.
- Upotrebljavajte odobrenu zaštitu za dišne putove razreda P3 ili višeg razreda.
- Upotrebljavajte odobrenu zaštitu za oči.
- Nosite zaštitne rukavice.
- Nosite zaštitne cipele.

Oprema za osobnu zaštitu



UPOZORENJE:

Prije upotrebe proizvoda pročitajte upozoravajuće upute u nastavku.

- Pri upotrebi proizvoda obavezno nosite odobrenu opremu za osobnu zaštitu. Oprema za osobnu zaštitu ne može u potpunosti spriječiti ozljede, no smanjuje stupanj ozljede u slučaju nezgode. Pri odabiru odgovarajuće opreme za osobnu zaštitu zatražite savjet od ovlaštenog zastupnika.
- Redovito provjeravajte stanje opreme za osobnu zaštitu.
- Nosite odobrenu zaštitnu kacigu.
- Nosite odobrenu zaštitu sluha.
- Upotrebljavajte odobrenu zaštitu za dišne putove razreda P3 ili višeg razreda.
- Upotrebljavajte odobrenu zaštitu za oči.
- Nosite zaštitne rukavice.
- Nosite zaštitne cipele.

Sigurnosne upute za održavanje



UPOZORENJE: Prije upotrebe proizvoda pročitajte upozoravajuće upute u nastavku.

- Ako se održavanje ne provodi ispravno i redovno, povećava se opasnost od ozljede i oštećenja proizvoda.
- Upotrebljavajte osobnu zaštitnu opremu. Pogledajte *Oprema za osobnu zaštitu na stranici 34.*
- Prije održavanja proizvod odspojite od izvora napajanja.
- Nemojte mijenjati proizvod. Izmjene bez odobrenja proizvođača mogu uzrokovati ozbiljne ozljede ili smrt.
- Obavezno upotrebljavajte samo originalnu dodatnu opremu i rezervne dijelove. Dodatna oprema i rezervni dijelovi bez odobrenja proizvođača mogu uzrokovati ozbiljne ozljede ili smrt.
- Zamijenite oštećene, istrošene ili polomljene dijelove.
- Održavanje provodite isključivo prema uputama iz ovog korisničkog priručnika. Sva druga servisiranja prepustite serviseru.
- Iz sigurnosnih razloga potrebnu zamjenu pojnog kabla morate prepustiti proizvođaču ili njegovom zastupniku.
- Redovno servisirajte proizvod kod ovlaštenog servisera.

Sigurnosni uređaji za proizvod



UPOZORENJE: Prije upotrebe proizvoda pročitajte upozoravajuće upute u nastavku.

- Nemojte upotrebljavati proizvod s neispravnom sigurnosnom opremom! Ako proizvod ne zadovolji neku provjeru, obratite se servisnom agentu radi popravka.
- Proizvod nije dopušteno upotrebljavati ako zaštitne ploče, zaštitni poklopci, sigurnosne sklopke ili drugi sigurnosni uređaji nisu postavljeni ili ako su oštećeni.

Uvijek budite razumni



UPOZORENJE: Ni pod kojim uvjetima ne biste trebali mijenjati izvorni dizajn proizvoda bez odobrenja proizvođača. Obavezno upotrebljavajte samo originalne rezervne dijelove. Neovlaštene izmjene i/ili dodatna oprema može uzrokovati ozbiljne ozljede ili smrt korisnika ili drugih osoba.



UPOZORENJE: Upotrebom proizvoda poput rezača, brusilica i bušilica kojima brusite ili oblikujete materijal možete proizvoditi prašinu i isparenja s opasnim kemikalijama. Provjerite vrstu materijala koju namjeravate obrađivati i upotrijebite odgovarajuću masku za disanje.

Nije moguće obuhvatiti sve zamislive situacije s kojima se možete suočiti pri radu s proizvodom. Uvijek postupajte oprezno i razumno. Izbjegavajte sve situacije koje bi mogle nadilaziti vaše sposobnosti. Ako i nakon čitanja ovih uputa niste sigurni u radne postupke, prije nastavka obratite se stručnjaku.

S dodatnim pitanjima o upotrebi proizvoda bez zadržke se obratite zastupniku tvrtke Husqvarna. Rado ćemo vam pomoći i posavjetovati vas kako biste proizvod upotrebljavali na učinkovit i siguran način.

Redovno provjeravajte proizvod i provodite osnovne prilagodbe i popravke kod distributera tvrtke Husqvarna.

Tvrtka Husqvarna AB ima politiku stalnog razvoja proizvoda. Tvrtka Husqvarna zadržava pravo izmjene dizajna i izgleda proizvoda bez prethodne obavijesti i uvođenja izmjenjena dizajna bez dodatnih obveza.

Sve informacije i podaci iz priručnika za rukovatelje bili su točni u vrijeme tiskanja korisničkog priručnika.

Upute za uzemljeni proizvod



UPOZORENJE: Nepravilan priključak može uzrokovati strujni udar. Ako niste sigurni u ispravnost uzemljenja vaše mrežne utičnice, obratite se ovlaštenom električaru.

Nemojte izmjenjivati tvorničke specifikacije strujni utikača. Ako su strujni utikač ili pojni kabel oštećeni ili ih morate zamijeniti, obratite se servisnom zastupniku tvrtke Husqvarna. Poštujte lokalne propise i zakone.

Ako u potpunosti ne razumijete upute za uzemljeni proizvod, ovlaštenom električaru.

Upotrebljavajte samo uzemljene produžne kabele za vanjsku upotrebu s uzemljivačkim iglicama i uzemljivačkom utičnicom prikladnom za strujni utikač proizvoda.

Proizvod je opremljen uzemljenim pojnim kabelom i strujnim utikačem. Proizvod uvijek priključujte na uzemljenu mrežnu utičnicu. Tako se smanjuje opasnost od strujnog udara u slučaju kvara.

Za ovaj proizvod upotrebljavajte jednofazni pojni krug. S proizvodom nemojte upotrebljavati strujne adaptere.

Prije upotrebe proizvoda



UPOZORENJE: Kako biste uklonili rizik od ozljede, utikač proizvoda potpuno umetnite u produžni kabel. Tijekom rada s proizvodom redovito provjeravajte spoj kako biste bili sigurni da je pravilno priključen. Nemojte upotrebljavati produžni kabel s kojim nije moguće uspostaviti čvrst spoj.

Napomena: Radni uvjeti su: 800 m/2625' nadmorske visine, temperatura između -10 °C/14 °F do 40 °C/104 °F i vlažnost od 85 %.

Napomena: Pažljivo pročitajte korisnički priručnik za postavljenu opremu. Ako su za usisivač prašine navedeni posebni zahtjevi ili postavke, obavezno ih slijedite.

1. Pažljivo pročitajte korisnički priručnik i prije upotrebe dobro usvojite sadržaj.
2. Provodite svakodnevno održavanje. Pogledajte *Raspored održavanja na stranici 42*.
3. Očistite i osvijetlite radno područje.

4. Upotrebljavajte osobnu zaštitnu opremu. Pogledajte *Oprema za osobnu zaštitu na stranici 34*.
5. Provjerite je li proizvod pravilno ugrađen.
6. Provjerite podudaraju li se frekvencija i napon s natpisne pločice s naponom napajanja. To vrijedi i za produžne kabele.
7. Kabel proizvoda (A) pričvrstite za produžni kabel (B) kako biste bili sigurni da se tijekom rada neće razdvojiti.

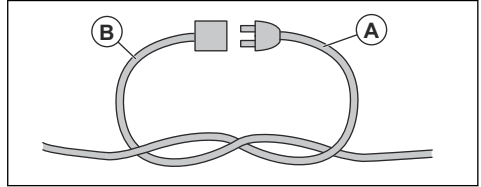

Postavljanje crijeva za usisivanje prašine



UPOZORENJE: Upotrebljavajte antistatično crijevo kako biste spriječili antistatičke učinke.

1. Otvorite priključak za crijevo.

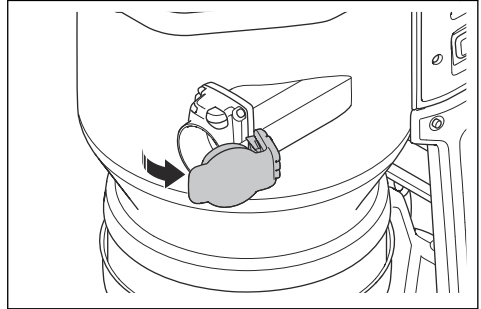

2. Umetnite prilagodnik crijeva u priključak za crijevo.

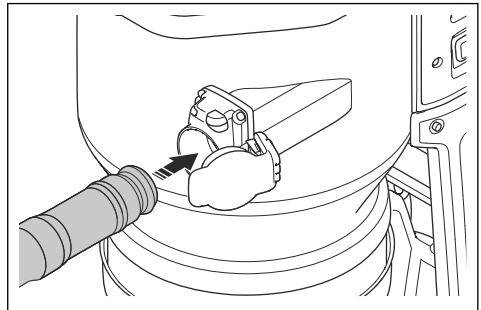

3. Pritišćite prilagodnik crijeva dok ga uz škljocaj ne postavite u pravilan položaj.

Uklanjanje crijeva za usisavanje prašine

- Pritisnite gumb za zaključavanje crijeva (A) i izvucite crijevo za usisavanje prašine.

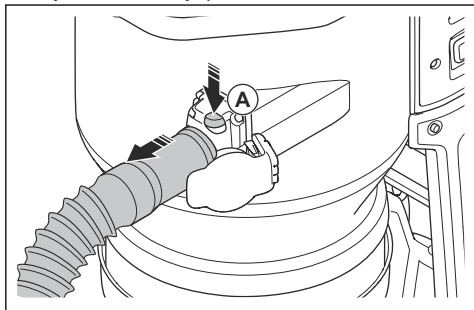

Postavljanje i prilagodba podne mlaznice

1. Kraj ručke potpuno umetnite na vratilo podne mlaznice.

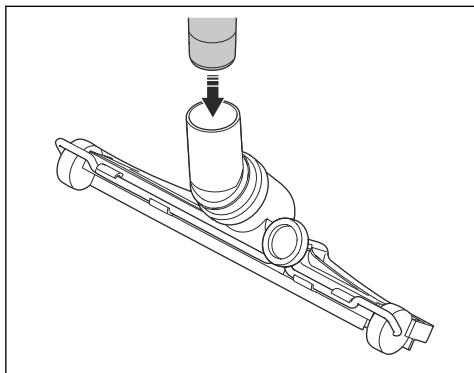

2. Okrećite kotačić (A) na stražnjoj strani podne mlaznice kako biste prilagodili kotače podne mlaznice. Podešavanje kotača neophodno je kako biste na različitim površinama i s različitim vrstama prašine ostvarili najbolje performanse.

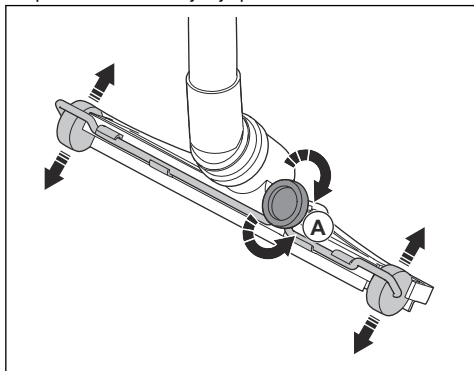

Bluetooth® bežična tehnologija

Proizvodi s ugrađenom bežičnom tehnologijom Bluetooth® mogu se povezati s mobilnom uređajima. Simbol za Bluetooth® bežičnu tehnologiju pojavljuje se kada je vaš mobilni uređaj povezan s proizvodom.



Zaključavanje i otključavanje transportnih kotača

Za rad na kosim površinama nužno je zaključati transportne kotače.



UPOZORENJE: Za siguran rad kotači i ležajevi moraju biti čisti i bez prašine. Pogledajte *Raspored održavanja na stranici 42*.

1. Proizvod treba biti nepomičan u sigurnom položaju.
2. Pritisnite kočnicu kotača na svakoj strani kako biste zaključali kotače.

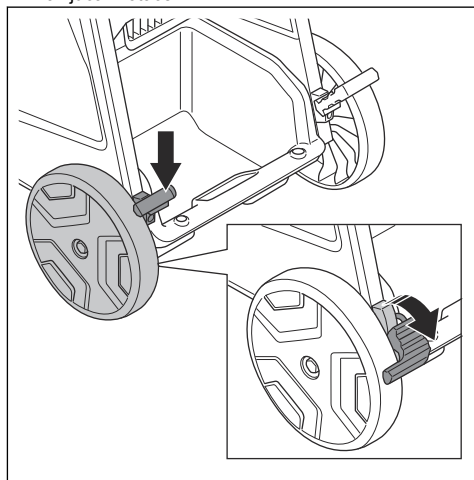

3. Za otključavanje kotača podignite kočnice kotača.

Funkcije upravljačke ploče

Upravljačka ploča služi za upravljanje i nadzor važnih funkcija te postavljanje proizvoda. Rješenja za

upozorenja potražite u *Upozorenja na upravljačkoj ploči na stranici 47.*

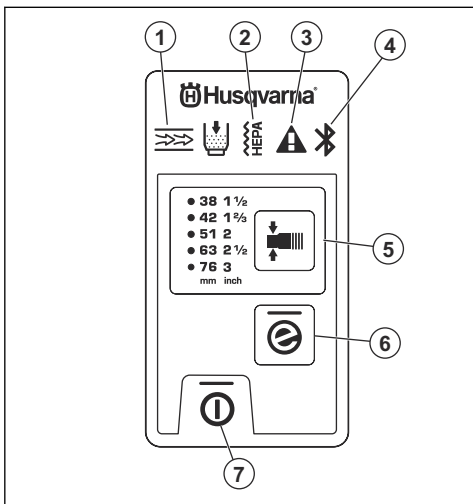

1. Predfilter je neprohodan. Pogledajte *Postupak čišćenja filtra na stranici 39.*
2. Filter HEPA je neprohodan, oštećen ili nedostaje. Pogledajte *Zamjena filtra HEPA na stranici 44.*
3. Upozorenje. Pogledajte *Upozorenja na upravljačkoj ploči na stranici 47.*
4. Priključak Bluetooth®. Pogledajte *Upotreba ugrađene poveznosti s flotom na stranici 38.*
5. Funkcija promjene promjera crijeva, pogledajte *Upotreba promjera mlaznice za crijevo na stranici 38*
6. Gumb e-Flow, pogledajte *Funkcija e-Flow na stranici 38*
7. Gumb ON/OFF

Upotreba ugrađene poveznosti s flotom

Napomena: Ovaj dio primjenjiv je samo za proizvode isporučene s ugrađenom povezošću.

Napomena: Radijski prijenos funkcijom Bluetooth® omogućuje se pri prvom priključivanju na utičnicu i potom ostaje uključeno.

1. Preuzmite aplikaciju Husqvarna Fleet Services za iOS ili Husqvarna Fleet Services™ za Android.
2. Više informacija potražite na web-mjestu usluge Husqvarna Fleet Services na <https://fleetservices.husqvarna.com>.

Funkcija e-Flow

Proizvod ima funkciju e-Flow. Ova funkcija protok zraka automatski prilagođava radnom opterećenju radi ostvarenja optimalnih performansi. Proizvod se uvijek pokreće s posljednjom korištenom postavkom.

Za uključivanje i isključivanje funkcije pogledajte *Funkcije upravljačke ploče na stranici 37.*

Sustav upozorenja za protok zraka

Protok zrak u usisnom crijevu mora biti veći od 20 m/s (66 ft/s).

Maksimalni protok zraka za odabrani promjer crijeva potražite u tablici.

Razina alarma za protok zraka				
mm	inči	m ³ /h	CFM	
21	5/8	25	15	
27	1	41	24	
32	1¼	58	34	
38	1½	82	48	
42	1⅔	100	59	
51	2	147	87	
63	2½	224	132	
76	3	327	192	

Napomena: Ako je protok zraka manji od 20 m/s (66 ft/s), uključuju se zvuk alarma i simbol upozorenja. Pogledajte *Upozorenja na upravljačkoj ploči na stranici 47.*

Upotreba promjera mlaznice za crijevo

Napomena: Ako ne odaberete ispravan promjer crijeva, uključuje se sustav upozorenja za protok zraka.

Kada pokrenete proizvod, automatski se odabire posljednji odabrani promjer crijeva.

- Pritisnite gumb kako biste odabrali ispravan promjer crijeva. Zeleni LED indikator pokazuje koji ste promjer odabrali.

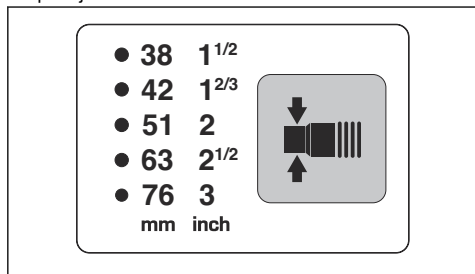

Pokretanje i zaustavljanje proizvoda

Napomena: Nakon uključivanja proizvoda na rad s punim usisom pričekajte pet sekundi. Odmah po pokretanju ne ostvaruje se puni kapacitet usisa.

1. Provjerite odgovaraju li se frekvencija i napon s natpisne pločice naponu napajanja.
2. Priključite proizvod na prikladnu električnu utičnicu.
3. Pritisnite „I“ na glavnoj sklopki kako biste pokrenuli proizvod. Pogledajte *Pregled proizvoda na stranici 30*.
4. Pritisnite gumb za uključivanje/isključivanje kako biste pokrenuli i prekinuli rad.

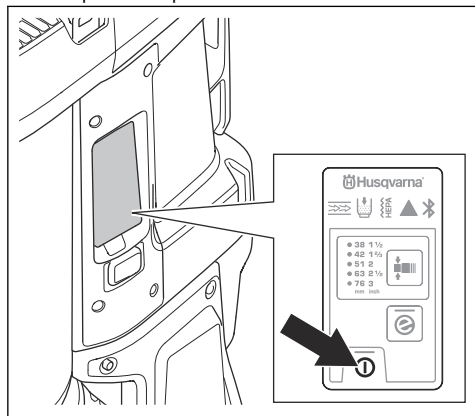

5. Za prekid rada pritisnite gumb za uključivanje/isključivanje. Gumb se isključuje kada prekinete rad.
6. Za isključivanje proizvoda pritisnite „0“ na glavnoj sklopki.
7. Odsvojite stroj od električne utičnice.

Brojač sati

Brojač sati prikazuje broj sati pogona motora. Pogledajte *Pregled proizvoda na stranici 30* za položaj brojača sati.

Funkcija automatskog pulsiranja

Funkcijom automatskog pulsiranja čiste se filtri. Funkcija automatskog pulsiranja uključena je kada pokrenete proizvod i tijekom rada. Funkcija automatskog pulsiranja također je uključena jedan ciklus nakon zaustavljanja proizvoda. Proizvod se preporučuje upotrebljavati s uključenom funkcijom automatskog pulsiranja. Za neke radove funkciju automatskog pulsiranja nužno je zaustaviti. Pogledajte *Zaustavljanje i pokretanje funkcije automatskog pulsiranja na stranici 39*.

Zaustavljanje i pokretanje funkcije automatskog pulsiranja

1. Pritisnite gumb automatskog pulsiranja.

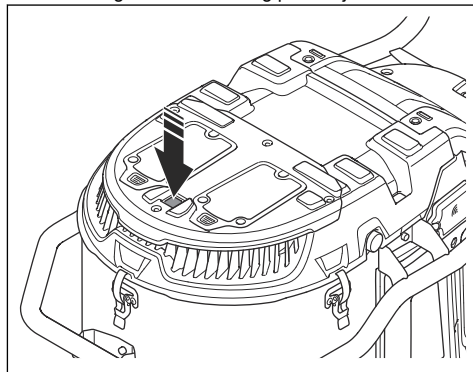

2. Provjerite je li se zeleni LED indikator isključio.

Ponovno pritisnite gumb automatskog pulsiranja kako biste pokrenuli funkciju automatskog pulsiranja. Provjerite je li se zeleni LED indikator uključio.

Postupak čišćenja filtra

Postupak čišćenja filtra nužno je provesti u sljedećim situacijama:

- Prije prekida rada na kraju svakog radnog dana.
- Kada je usisavanje preslabo.
- Prije postavljanje nove vreće Longopac.
- Kada se pokrene alarm za neprohodan predfilter. Pogledajte upute na naljepnici poklopca predfiltera.

1. Zaustavite proizvod i napravite kratku stanku u radu kako bi se čestice prašine slegle u vreći Longopac.
2. Pokrenite proizvod. Pogledajte *Pokretanje i zaustavljanje proizvoda na stranici 39*.

3. Čepom usisa zraka ili usisnim ventilom zatvorite usis zraka kako biste napravili podtlak.

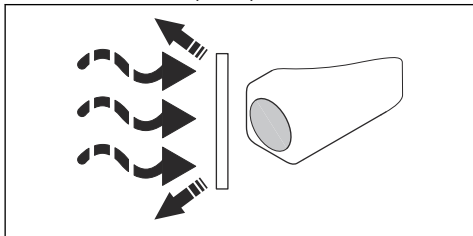

4. Pričekajte pet sekundi na uspostavljanje podtlaka.
5. Istovremeno pritisnite dva gumba za čišćenje filtra.

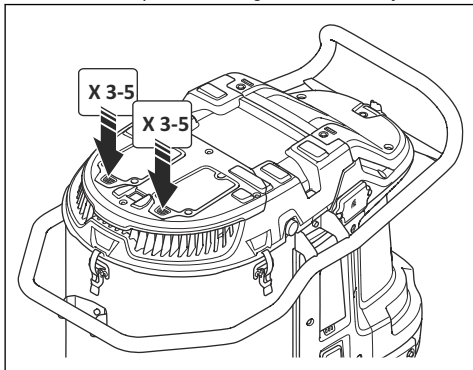

6. Korak 5 – 6 ponovite pet puta.



OPREZ: Važno je dopustiti da se između pojedinih pritisaka gumba u proizvodu uspostavi podtlak.

Ako je usisavanje nakon ovog postupka slabo, predfilter je nužno oprati vodom. Pogledajte *Pranje predfiltera vodom na stranici 44*.

Ugradnja nove kasete s vrećom Longopac



OPREZ: Prije ugradnje nove kasete Longopac očistite predfilter. Pogledajte *Postupak čišćenja filtra na stranici 39*.

1. Kasetu Longopac postavite oko unutarnjeg ruba držača Longopac.
2. Nakon što Longopac umetnete u držač, uklonite četiri trake.

3. Povucite unutarnji sloj kasete Longopac (A) gore i preklopite ga na držač (B).

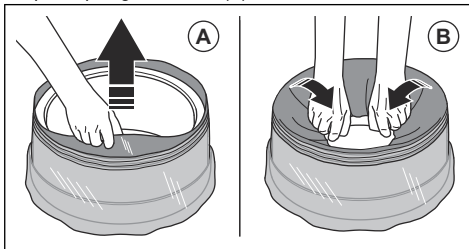

4. Pričvrstite držač Longopac za stražnji dio spremnika (A). Potom držač Longopac pričvrstite za bočne strane i prednju stranu spremnika (B). Pritisnite držač Longopac gore dok ne čujete škljocaj.

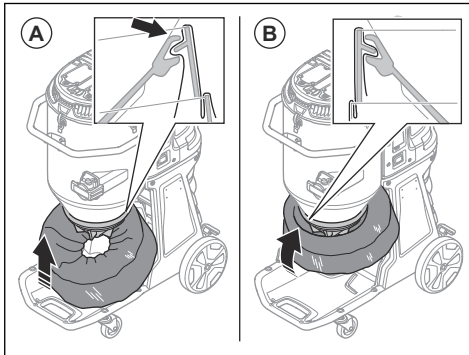

5. Provjerite je li Longopac zabrtvljen.

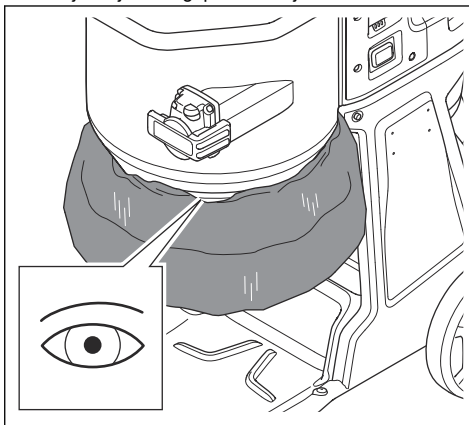

6. Vanjski sloj kasete Longopac povucite dolje.

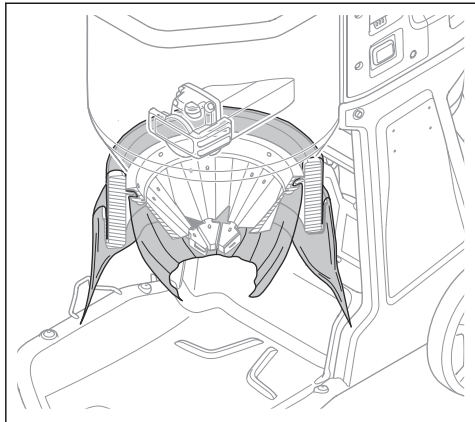

7. Zatvorite dno Longopac s kabelskom vezicom.

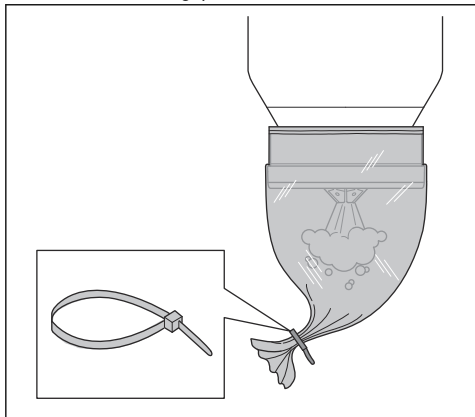

Odlaganje pune vreće Longopac u otpad i priprema nove vreće Longopac



UPOZORENJE: Pažljivo podignite vreću Longopac. Puna vreća Longopac može biti teška. Prije podizanja vreće Longopac obavezno morate zatvoriti kabelske vezice.

1. Izvucite vreću Longopac (A) i pričvrstite kabelsku vezicu (B) kako biste zatvorili novu vreću Longopac.

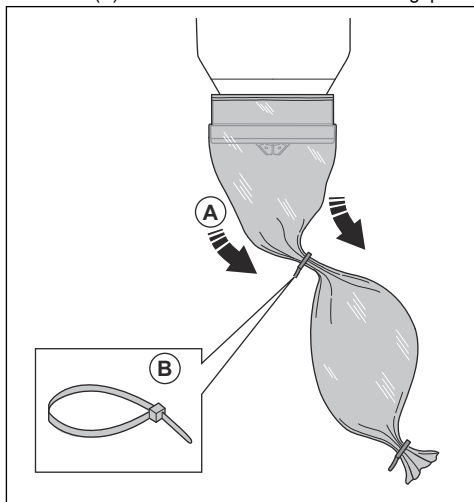

2. Otresite prašinu s korištene vreće Longopac.

3. Da biste zatvorili korištenu vreću Longopac, 10 cm / 3,9" ispod prve kabelske vezice pričvrstite kabelsku vezicu. Odrežite vreću Longopac između kabelskih vezica.

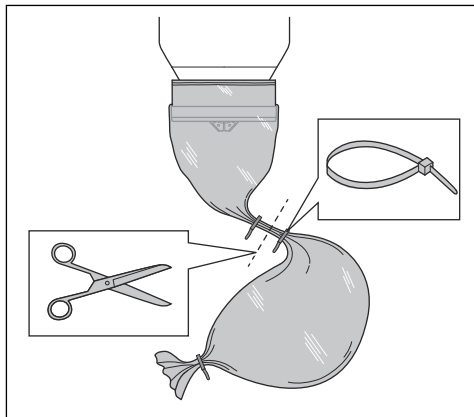

4. Ako je preostali dio kasete za vreću Longopac premlan za pripremu nove vreće Longopac, ugradite novu kasetu za vreću Longopac. Pogledajte *Ugradnja nove kasete s vrećom Longopac na stranici 40*.

5. Punu vreću Longopac odložite u otpad u skladu s lokalnim propisima.

Nakon dovršetka posla

1. Ako ste tijekom rada zaustavili funkciju automatskog pulsiranja, ručno očistite filtre. Pogledajte *Postupak čišćenja filtra na stranici 39*.

2. Zaustavite proizvod, pogledajte *Pokretanje i zaustavljanje proizvoda na stranici 39.*
3. Vreću Longopac odložite u otpad. Pogledajte *Odlaganje pune vreće Longopac u otpad i priprema nove vreće Longopac na stranici 41.*

4. Očistite proizvod. Pogledajte *Čišćenje proizvoda na stranici 43.*
5. Pripremite proizvod za transportiranje. Pogledajte *Premještanje proizvoda na stranici 48.*

Održavanje

Uvod



UPOZORENJE: Budući da se tijekom rješavanja problema, servisiranja i održavanja rukovatelj mora zadržavati u području rizika stroja, tada može doći do nezgoda povezanih s proizvodom. Kako bi spriječio nezgode, rukovatelj mora biti oprezan, napraviti plan te pripremiti rad.



UPOZORENJE: Prije održavanja obavezno provjerite jesu li sklopka motora i sklopka pumpe u položajima za isključivanje. Odspojite pojni kabel i uklonite kabel pumpe.



UPOZORENJE: Provjeravati električne komponente dopušteno je samo ovlaštenim električarima.



UPOZORENJE: Pazite da ne probušite filter. Rizik od raspršivanja prašine.



UPOZORENJE: Prije i tijekom održavanja pridržavajte se svih lokalnih propisa kako biste opasnu prašinu pravilno zbrinuli u otpad.



UPOZORENJE: Proizvođač ili upućena osoba mora provesti tehnički pregled barem jednom godišnje. Tehnički pregled obuhvaća provjeru neoštećenosti svih filtera, hermetičku nepropusnost proizvoda i ispravnost rada upravljačkog mehanizma. Uz to, učinkovitost filtriranja proizvoda treba provjeriti barem jednom godišnje ili češće, ovisno o nacionalnim zahtjevima. Ako se ispitivanje ne provede, filter HEPA mora se zamijeniti novim.

Raspored održavanja

Intervali održavanja izračunati su za dnevnu upotrebu proizvoda. Intervali se mijenjaju ako se proizvod ne upotrebljava svakodnevno.

Održavanje	Prije svake upotrebe	Dnevno	Tjedno	Kada je usisavanje slabo	Svaki šest mjeseci ili 600 h	Svaki 12 mjeseci ili 2000 h
Provedite postupak čišćenja filtra. Pogledajte <i>Postupak čišćenja filtra na stranici 39.</i>	X					
Potražite znakove trošenja ili oštećenja na gumenom stošcu za ispuštanje prašine.	X					
Pregledajte električni utikač i pojni kabel.	X					
Prije priključivanja jedinice potražite znakove trošenja ili oštećenja te provjerite ima li labavih priključaka.	X					
Pregledajte crijevo i priključke crijeva.	X					
Potražite znakove trošenja ili oštećenja na plastičnim dijelovima.	X					
Pregledajte podizne očiće.	X					

Održavanje	Prije svake upotrebe	Dnevno	Tjedno	Kada je usisavanje slabo	Svakih šest mjeseci ili 600 h	Svakih 12 mjeseci ili 2000 h
Provjerite je li Longopac ispravan te je li pravilno postavljen. Pogledajte <i>Ugradnja nove kasete s vrećom Longopac na stranici 40.</i>		X				
Provjerite ispravnost funkcije čišćenja filtra.		X				
Pregledajte kotače. Potražite oštećenja i slabe priključke.			X			
Pregledajte brtve filtra.			X			
Provedite postupak čišćenja filtra. Ako je usisavanje i dalje preslabo, predfilter operite vodom. Pogledajte <i>Pranje predfiltera vodom na stranici 44.</i>				X		
Ako je usisavanje i dalje preslabo, zamijenite oprani predfilter. Pogledajte <i>Zamjena predfiltera na stranici 44.</i>				X	X	
Zamijenite filter HEPA.				X		X
Zamijenite gumeni stožac za ispuštanje prašine.						X
Zamijenite gumene dijelove za čišćenje filtra.						X
Pregledajte motor.					X*	
Zamijenite ugljične četkice.					X*	

* = Provjeru provedite samo nakon 600 h

Provjerite funkcije upravljačke ploče

1. Pokrenite proizvod. Pogledajte *Pokretanje i zaustavljanje proizvoda na stranici 39.*
2. Pritisnite i zadržite gumb za uključivanje/isključivanje. Pogledajte *Funkcije upravljačke ploče na stranici 37*
3. Provjerite zaustavlja li se proizvod te isključuje li se zeleni LED indikator.

Čišćenje proizvoda

Tijekom rada može doći do kontaminacije svih dijelova proizvoda i sve korištene opreme. Stoga je neophodno potpuno i pažljivo očistiti sve dijelove proizvoda i svu korištenu opremu.



UPOZORENJE: Odspojite proizvod od napajanja.



UPOZORENJE: Proizvod očistite prije premještanja iz radnog područja. Prašina koja ostane na proizvodu može otići u zrak i predstavlja rizik za zdravlje.

- Upotrebjavajte osobnu zaštitnu opremu. Pogledajte *Oprema za osobnu zaštitu na stranici 34.*
- Proizvod nemojte čistiti visokotlačnim peraćem ili komprimiranim zrakom.
- Vanjske površine očistite vlažnom krpom.
- Električne komponente nemojte prati vodom.
- Očistite filtre sukladno navedenom pod *Pranje predfiltera vodom na stranici 44* i *Zamjena filtra HEPA na stranici 44.*
- Odbačene dijelove nakon servisiranja stavite u plastične vrećice. Pravilan postupak potražite u lokalnim propisima.
- Ako proizvod perete vodom, prije pranja uklonite predfilter i Longopac. Također onemogućite prodor vode u filter HEPA.

Pranje predfiltra vodom



OPREZ: Predfilter nemojte prati visokotlačnim peračem ili komprimiranim zrakom. Predfilter nemojte čistiti jakim udarcima.



OPREZ: Nemojte ga sušiti na suncu. Tako će se isušiti brtve.

Napomena: Pranjem filtra s vodom postupno se smanjuje učinkovitost predfiltra.

1. Otpustite stezaljke (A) i otvorite poklopac predfiltra (B).

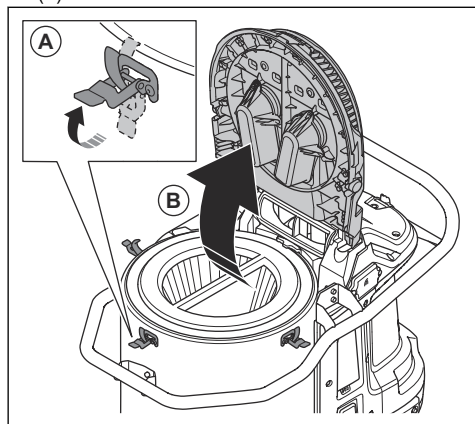

2. Uklonite predfilter.

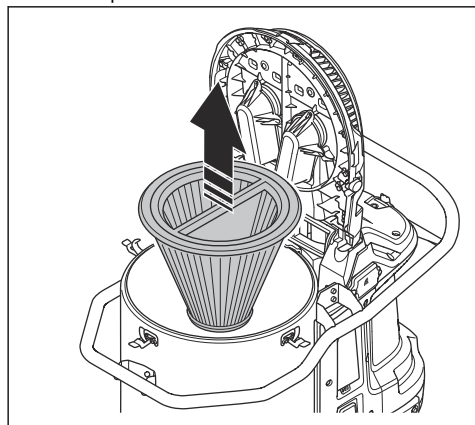

3. Operite predfilter polijevajući njegovu unutarnju površinu tekućom vodom.



OPREZ: Tlak vode ne smije biti veći od 4 bar.



OPREZ: Nemojte udarati o površinu filtra ili vući predmete preko nje. Tako možete oštetiti filter.

4. Pričekajte da se predfilter potpuno osuši.



OPREZ: Prije ugradnje u kućište predfilter mora biti 100 % suh.

5. Ugradite predfilter, zatvorite poklopac predfiltra i zategnite stezaljke.

Ako predfilter nije moguće potpuno očistiti ili ako je oštećen, morate ga zamijeniti. Pogledajte *Zamjena predfiltra na stranici 44*.

Zamjena filtra



UPOZORENJE: Upotrebljavajte osobnu zaštitnu opremu. Pogledajte *Oprema za osobnu zaštitu na stranici 34*. Tijekom zamjene filtra može doći do ispuštanja opasne prašine u zrak.



UPOZORENJE: Prije zamjene filtra zaustavite proizvod i odspojite napajanje.

Zamjena predfiltra

1. Uklonite predfilter. Pogledajte *Pranje predfiltra vodom na stranici 44*.
2. Predfilter pažljivo stavite u plastičnu vrećicu.
3. Plastičnu vrećicu pravilno odložite u otpad. Provjerite lokalne propise.
4. Ugradite novi predfilter.

Ako je usisavanje nakon ugradnje novog predfiltra preslabo, nužno je zamijeniti filter HEPA. Pogledajte *Zamjena filtra HEPA na stranici 44*.

Zamjena filtra HEPA

Filter HEPA nije moguće očistiti. Uvijek se zamjenjuje s novim filterom HEPA. Upotrebljavajte samo filtre HusqvarnaHEPA.



UPOZORENJE: Filter HEPA dopušteno je zamijeniti samo u ovlaštenom servisnom centru ili kod ovlaštenog tijela.



UPOZORENJE: Obavezno upotrebljavajte osobnu zaštitnu opremu.

Pogledajte *Oprema za osobnu zaštitu* na stranici 34.



UPOZORENJE: Čestice iz filtra HEPA opasne su za zdravlje.



UPOZORENJE: Na filtru HEPA ne smiju biti rupe. Oštećeni filter HEPA predstavlja opasnost za zdravlje.



UPOZORENJE: Nemojte ugrađivati korišteni filter HEPA. Ako ugradite korišteni filter HEPA, može doći do propuštanja i smanjenja učinkovitosti filtriranja.



OPREZ: Nemojte dodirivati unutarnju površinu filtra HEPA. Tako možete oštetiti filter HEPA.

3. Plastičnu vrećicu pravilno odložite u otpad. Provjerite lokalne propise.
4. Ugradite novi filter HEPA. Filter HEPA obavezno gurnite u krajnji položaj.

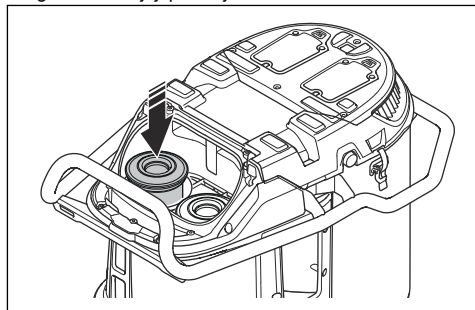

5. Ponovite korake 2 – 4 za drugi filter HEPA.
6. Postavite poklopac filtra HEPA i šest vijaka.

1. Uklonite šest vijaka i poklopac filtra HEPA.

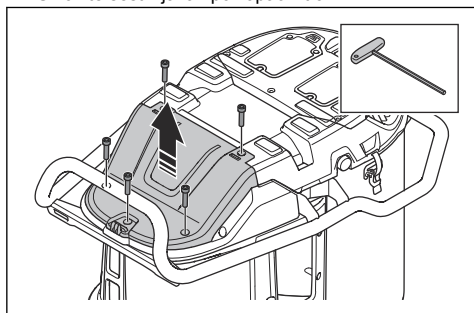

2. Postavite čep za prašinu (A) i izvucite filter HEPA. Stavite ga u čistu plastičnu vrećicu (C).

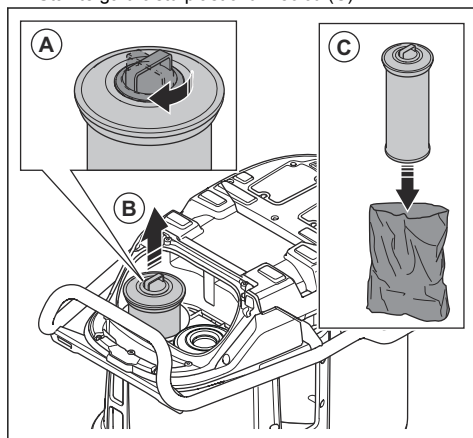

Rješavanje problema

Raspored rješavanja problema

Problem	Uzrok	Rješenje
Motor se zaustavlja odmah nakon pokretanja i više se ne pokreće.	Nema napajanja.	Priključite proizvod na napajanje.
	Pojni kabel je неисправan.	Popravak proizvoda prepustite ovlaštenom serviseru.
	Došlo je do kratkog spoja na proizvodu.	Popravak proizvoda prepustite ovlaštenom serviseru.
	Filtar HEPA je oštećen ili nije ugrađen (/).	Zamijenite filtari HEPA ili ga ugradite.
	Previsok napon napajanja.	Provjerite upotrebljavate li odgovarajuće napajanje.
	Previsoka temperatura okoline.	Kada upotrebljavate proizvod, temperatura okoline treba biti u navedenom rasponu.
	Ventilator je неисправan ili odspojen.	Popravak proizvoda prepustite ovlaštenom serviseru.
Motor radi, no ne usisava.	Crijevo za usisavanje prašine nije pravilno priključeno.	Priključite crijevo za usisavanje prašine.
	Crijevo za usisavanje prašine je neprohodno.	Očistite crijevo za usisavanje prašine.
	Nema vreće Longopac.	Ugradite kasetu Longopac.
	Longopac nije zatvorena s kabelskom vezicom.	Postavite kabelsku vezicu.
Usisavanje je preslabo.	Prenizak napon napajanja.	Provjerite upotrebljavate li odgovarajuće napajanje.
	Na crijevu za usisavanje prašine je rupa.	Zamijenite crijevo za usisavanje prašine.
	Predfiltar je neprohodan.	Uklonite čestice prašine s predfiltra. Ako je potrebno, očistite ga ili zamijenite.
	Filtar HEPA je neprohodan.	Zamijenite filtari HEPA. Pogledajte <i>Zamjena filtra HEPA na stranici 44</i> .
	Gornji poklopac nije pričvršćen.	Potpuno zatvorite gornji poklopac.
	Brtve su polomljene.	Zamijenite brtve.
Prašina se ispušta u zrak iz motora.	Filtri nisu pravilno ugrađeni ili su oštećeni.	Pravilno ugradite filtre. Zamijenite oštećene filtre.
Proizvod proizvodi neobičajenu buku.	Nije primjenjivo	Popravak proizvoda prepustite ovlaštenom serviseru.

Šifre pogreške





Šifra pogreške	Pogreška	Opis	Vjerojatni uzroci	Radnje
2	Nedostaje filter HEPA.	Proizvod se ne isključuje/pokreće. + svjetlo upozorenja na HMI-u. + simbol HEPA na HMI-u.	Filter HEPA nedostaje ili je oštećen.	Očistite ili zamijenite filter HEPA.
3	Nizak napon napajanja.	Slabe performanse (slab protok zraka/podtlak).	Prenizak napon mreže/napajanja.	Provjerite upotrebljavate li odgovarajuću mrežu/napajanje.
4	Visok napon napajanja.	Proizvod se ne isključuje/pokreće. + svjetlosna dioda upozorenja na HMI-u.	Previsok napon mreže/napajanja.	Provjerite upotrebljavate li odgovarajuću mrežu/napajanje.
			Upotrebljava se pogrešna baterija.	Upotrebljavajte odgovarajuću bateriju.
5	Pogreška glavnog senzora tlaka.	Svjetlo predfiltera treperi crveno.	Crijevo usisivača odspojeno je ili je neprohodno.	Obratite se ovlaštenom serviseru.
			Upravljačka jedinica je oštećena.	
6	Temperatura tiskane pločice je previsoka.	Proizvod se isključuje/ne pokreće. + svjetlosna dioda upozorenja na HMI-u.	Previsoka temperatura okoline.	Nemojte upotrebljavati proizvod izvan navedenog raspona temperature.
7	Kvar ventilatora.	Proizvod se isključuje/ne pokreće. + svjetlosna dioda upozorenja na HMI-u.	Ventilator je oštećen ili odspojen.	Obratite se ovlaštenom serviseru.
			Upravljačka jedinica je oštećena.	
9	Nije pronađena komunikacija jednom žicom.	Proizvod se isključuje/ne pokreće. + svjetlosna dioda upozorenja na HMI-u.	Kabel je odspojen ili oštećen.	Obratite se ovlaštenom serviseru.

Upozorenja na upravljačkoj ploči



OPREZ: Proizvod nemojte upotrebljavati ako se uključi crveno svjetlo. Ako se prvim rješenjem ne ukloni pogreška, prije ponovne

upotrebe proizvoda obratite se ovlaštenom serviseru.

Simbol	Signal	Uzrok	Rješenje
	Uključuju se žuta svjetla na bočnim stranama stroja.	Predfilter je neprohodan.	Provedite postupak čišćenja filtra. Pogledajte <i>Postupak čišćenja filtra na stranici 39.</i>
		Priključeno je neodgovarajuće crijevo ili je odabrano pogrešno na upravljačkoj ploči.	Postavite odgovarajuće crijevo ili odaberite ispravnu dimenziju crijeva na upravljačkoj ploči.
		Crijevo je oštećeno ili stlačeno.	Zamijenite crijevo.
		Crijevo je neprohodno.	Očistite crijevo i uklonite blokadu.
	Trepere crvena svjetla.	Glavno podtlačno crijevo je odspojeno.	Popravak proizvoda prepustite ovlaštenom serviseru.
	Uključuje se crveno svjetlo.	Filtri HEPA nedostaju, puni su ili su oštećeni.	Provjerite filtre HEPA i, ako je potrebno zamijenite filtre HEPA. Pogledajte <i>Zamjena filtra HEPA na stranici 44.</i>
		Motor je oštećen.	Popravak proizvoda prepustite ovlaštenom serviseru.
	Uključuje se crveno svjetlo.	Upravljačka jedinica je oštećena.	Popravak proizvoda prepustite ovlaštenom serviseru.
		Okolna temperatura je previsoka.	Kada upotrebljavate proizvod, temperatura okoline treba biti u navedenom rasponu.
		Upozorenje.	Pregledajte zapisnik rada u aplikaciji Husqvarna Fleet Services™ ili se obratite ovlaštenom serviseru.
	Uključuje se žuto svjetlo.	Filtri HEPA gotovo su puni.	Ako je potrebno, zamijenite filtre HEPA. Pogledajte <i>Zamjena filtra HEPA na stranici 44.</i>
	Uključuje se crveno svjetlo.	Filtri HEPA puni su.	Zamijenite filtre HEPA. Pogledajte <i>Zamjena filtra HEPA na stranici 44.</i>

Prijevoz, spremanje i zbrinjavanje

Premještanje proizvoda

Proizvod transportirajte u zatvorenom vozilu.

Ulazni ventil mora obavezno biti zatvoren. Na crijevima moraju biti čepovi za prašinu.

1. Provjerite je li Longopacpostavljen na proizvod.
2. Provjerite je li vreća Longopac prazna.

3. Pojni kabel, crijevo za usisavanje prašine i cijev ručke čvrsto pričvrstite na proizvod.

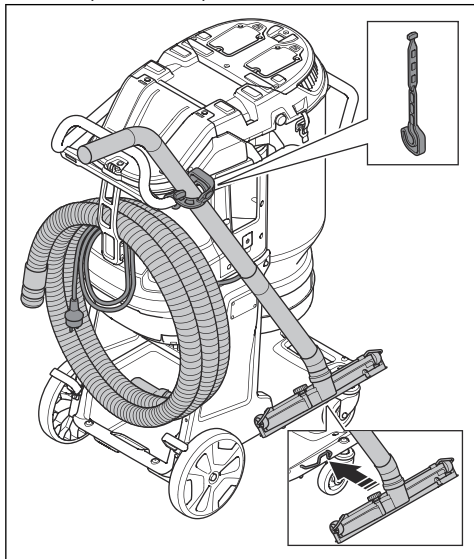

4. Zaključajte transportne kotače.

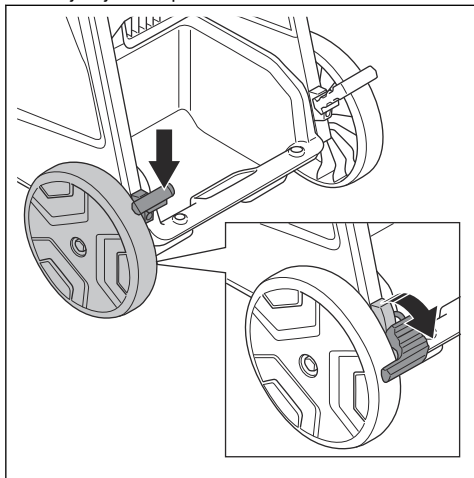

5. Podignite proizvod. Pogledajte *Podizanje proizvoda na stranici 49*.

6. Dobro pričvrstite proizvod za transportno vozilo kako biste spriječili oštećenja i nezgode. Primijenite točke za povezivanje.

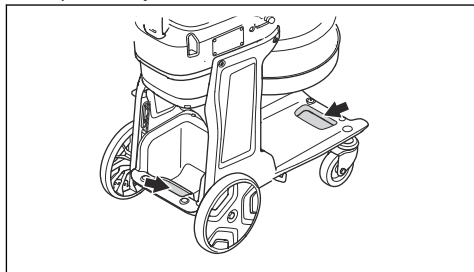

Podizanje proizvoda



UPOZORENJE: Provjerite jesu li specifikacije traka podizne opreme odgovarajuće za sigurno podizanje proizvoda. Na natpisnoj pločici proizvoda navedena je težina proizvoda. Pogledajte *Natpisna pločica na stranici 31*.



UPOZORENJE: Ako niste sigurni da znate podizati tešku opremu, zatražite pomoć.



UPOZORENJE: Nemojte podizati proizvod kada se u spremniku ili vreći nalazi prašina. Nemojte podizati proizvod s dodatnom težinom na proizvodu.

1. Prije podizanja proizvoda provedite postupak čišćenja filtra. Pogledajte *Postupak čišćenja filtra na stranici 39*.
2. Podiznu opremu s podiznim trakama pričvrstite u podiznim točkama (A) ili u podiznim točkama (B).

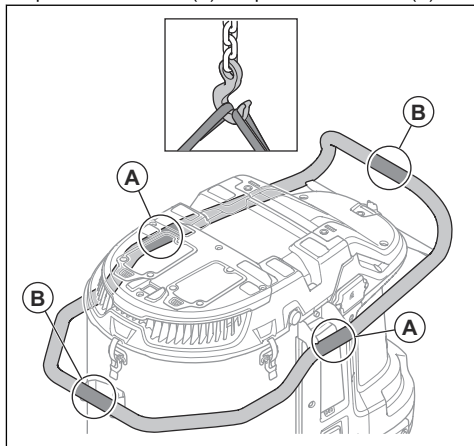



UPOZORENJE: Nemojte upotrebljavati kuke, lance ili drugu opremu za podizanje s oštrim rubovima koji mogu oštetiti podizni prsten. Dopusštene su samo meke podizne trake.

Skladištenje proizvoda



OPREZ: Proizvod uskladištite u zatvoreni prostor zaštićen od vanjskih elemenata.

- Proizvod uskladištite na temperaturi između -10 °C/14 °F i 40 °C/104 °F.
- Prije skladištenja provedite postupak čišćenja filtra i u otpad odložite Longopac sa sakupljenim materijalom.
- Odspojite stroj od izvora napajanja.
- Proizvod spremite u suhi prostor bez mraza.
- Proizvod spremite u zaključani prostor. Djeci ili neovlaštenim osobama nemojte dopustiti pristup proizvodu.

Zbrinjavanje proizvoda

- Poštujte lokalne zahtjeve za reciklažu i važeće propise.
- Ako proizvod više ne upotrebljavate, pošaljite ga distributeru tvrtke Husqvarna ili ga zbrinite na lokaciji za reciklažu.

Tehnički podaci

Tehnički podaci

Podaci	DE 130 H [UK]	DE 130 H [EU/ROW]	DE 130 H [AU]	DE 130 H [KSA/JP]	DE 130 H [BR]	DE 130 H [JP]
Nazivni napon, V	110	220 – 240				100
Faza	1					
Frekvencija, Hz	50 – 60					
Maksimalna snaga, W	2400	3000				1500
Maksimalna struja, A	20	13				15
Maksimalni protok zraka turbine, m ³ /h / cfm	470/277	490/288				380/224
Maksimalni protok zraka usisivača, m ³ /h / cfm	410/241	415/244				320/188
Maksimalni podtlak turbine, mbar/psi	245/3,6	275/4,0				170/2,5
Duljina crijeva za usisavanje prašine, m	10					
Promjer crijeva za usisavanje prašine u mm	63					
Površina predfiltra, m ²	2,4					
Učinkovitost filtra HEPA	HEPA 13					
Ukupna površina HEPA, m ²	2,4					
Sustav za sakupljanje, vrsta	Longopac					
Mehanizam za čišćenje filtra	Automatsko pulsiranje					
Težina, kg	47					
Razina jačine zvuka L _{WA} , izmjerena, dB(A) ⁴	94,8					
Razina tlaka zvuka L _{PA} na uhu rukovatelja, dB(A) ⁵	78,5					
Razina vibracije, a _h , m/s ²⁶	≤ 2,5					
Razina zaštite	IP55					
Mrežni priključak (vrsta)	2P+G 4H 32A	Schuko CEE 7/7	AS/NZS 3112	H07RN-F 3G2.5	NBR 14136	JIS 8303 YP 12P

⁴ Emisije buke u okoliš izmjerene kao jačina zvuka (LWA) sukladno IEC/EN 60335-2-69. Nesigurnost Kwa od 2dB.

⁵ Razina tlaka zvuka sukladno IEC/EN 60335-2-69. Nesigurnost KPA od 2dB.

⁶ Razina vibracija sukladno IEC/EN 60335-2-69. Podaci o razini vibracije pokazuju tipičnu statističku disperziju (standardnu devijaciju) od 1 m/s².

Ugrađena povezivost

Napomena: Ovaj dio primjenjiv je samo za proizvode isporučene s ugrađenom poveziivošću.

Spektar radijske tehnologije BLE	
Frekvencijski pojasevi za alat, GHz	2,402 – 2480
Maksimalna prenesena snaga radijske frekvencije, dBm/mW	4 / 2,5

Dimenzije proizvoda

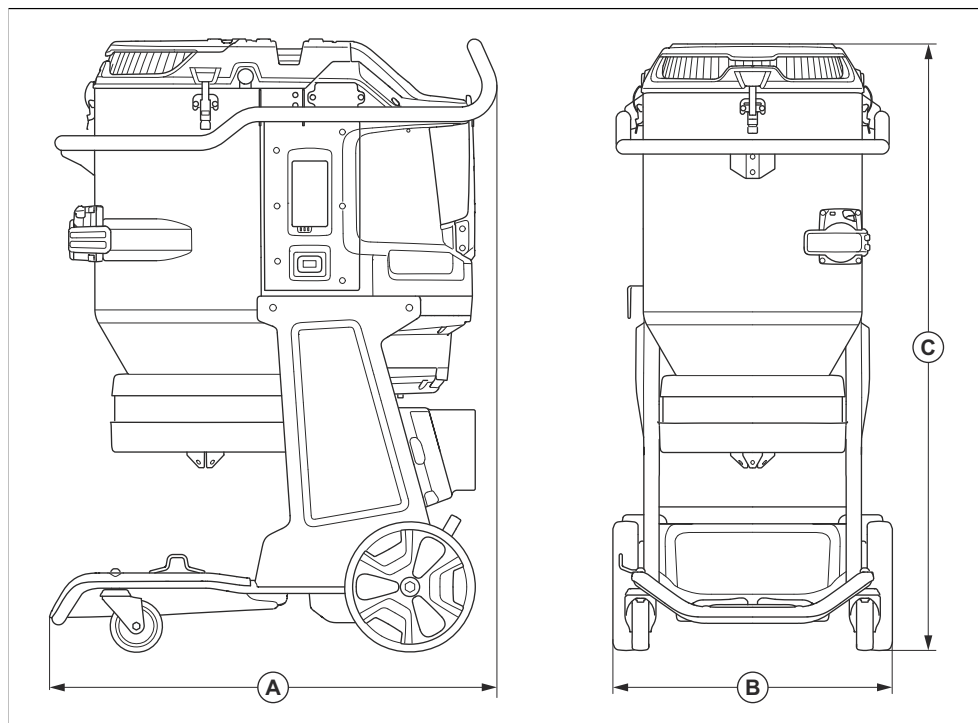

A	Duljina, mm / in.	855/34
B	Širina, mm/in.	542/21
C	Visina, mm/in.	1175/46

Izjava o sukladnosti

EU izjava o sukladnosti

Mi, **Husqvarna AB**, SE 561 82 Huskvarna, Švedska, tel.:
+46 36 146500, pod punom odgovornošću izjavljujemo
da proizvod:

Opis	Usisivač prašine
Robna marka	HUSQVARNA
Vrsta/model	DE 130 H
Identifikacija	Serijski brojevi iz 2023 i noviji

u potpunosti sukladan sa sljedećim direktivama i
propisima u EU:

Direktiva/propis	Opis
2006/42/EZ	„o strojevima“
2014/53/EU	„koji se odnose na radijsku opremu“
2011/65/EU	„vezano za ograničenje određenih opasnih tvari“

i primjenjuju se sljedeće norme i/ili tehničke
specifikacije;

EN ISO 12100:2010

EN 60335-2-69:2012

EN 55014-1:2017+A11:2020

EN 55014-2:2015

EN IEC 61000-3-2:2019

EN 61000-3-3:2013+A1:2019

ETSI EN 300 328 V2.2.2

ETSI EN 301 489-1 V2.2.3

ETSI EN 301 489-17 V3.2.2

EN IEC 63000:2018

Partille, 7. 6. 2023.

Husqvarna AB, građevinski odjel

Odgovorna osoba za tehničku dokumentaciju



Martin Huber

Direktor odjela za istraživanje i razvoj, Betonske
površine i podovi

Registrirani zaštitni znakovi

Natpis i logotipi *Bluetooth®* registrirani su zaštitni znakovi u vlasništvu tvrtke *Bluetooth SIG, inc.* i tvrtka Husqvarna za svaku upotrebu tih znakova posjeduje licenciju.

VSEBINA

Uvod.....	55	Transport skladiščenje in odstranitev.....	74
Varnost.....	58	Tehnični podatki.....	77
Delovanje.....	61	Izjava o skladnosti.....	79
Vzdrževanje.....	68	Registrirane blagovne znamke.....	80
Odpravljanje težav.....	72		

Uvod

Opis izdelka

Izdelek je enofazni odstranjevalnik prahu. Zrak, obremenjen s prašnimi delci, potuje skozi sesalno cev v dovodni ventil. Izdelek loči prašne delce od zraka. Delci padejo v plastično vrečko v spodnjem delu izdelka.

Namen uporabe



OPOZORILO: Ne zbirajte virov vžiga, vročih delcev, tekočin, eksplozivnih snovi ter nestabilnih ali pirofornih delcev.

Izdelek je namenjen samo za profesionalno uporabo. Izdelek je namenjen zbiranju in odstranjevanju suhega materiala iz strojev in naprav. Material je lahko nevaren in zdravju škodljiv; glejte kategorijo prahu H v standardu EN 60335-2-69.

Izdelka ne uporabljajte za druga opravila. Izdelek uporabljajte samo z dodatki, ki jih je odobril proizvajalec.

Opozorilo o kremenovem prahu

Uporaba tega orodja lahko povzroči pojav kremenovega prahu (ta je sestavljen iz peska, kременa, opekarske

gljne, granita in številnih drugih mineralov in kamnin). Izpostavljenost prekomernim količinam kremenovega prahu lahko povzroči boleznih dihal, kot so kronični bronhitis, silikoza in pljučna fibroza, ki so lahko smrtno nevarne. Za zmanjšanje izpostavljenosti kremenovemu prahu družba Husqvarna priporoča različne pristope:

- Uporaba vode za vezavo prahu med rezanjem ali brušenjem.
- Uporaba sistema za sesanje prahu v kombinaciji z rezalnim ali brusilnim orodjem.
- Uporaba sistema čistilnika zraka v kombinaciji s sesalnikom.
- Uporaba ustrezne dihalne maske glede na material, ki ga režete ali brusite.

Zahteve za osebno varovalno opremo, povezane s kremenovim prahom ali drugimi snovmi, ki jih je mogoče vdihavati, se lahko razlikujejo glede na lokalne in nacionalne zakone in predpise. Za dovoljene mejne vrednosti izpostavljenosti in zahteve glede osebne varovalne opreme si oglejte te zakone in predpise. Za zmanjšanje izpostavljenosti vedno uporabljajte ustrezne prakse in osebno varovalno opremo.

Pregled izdelka

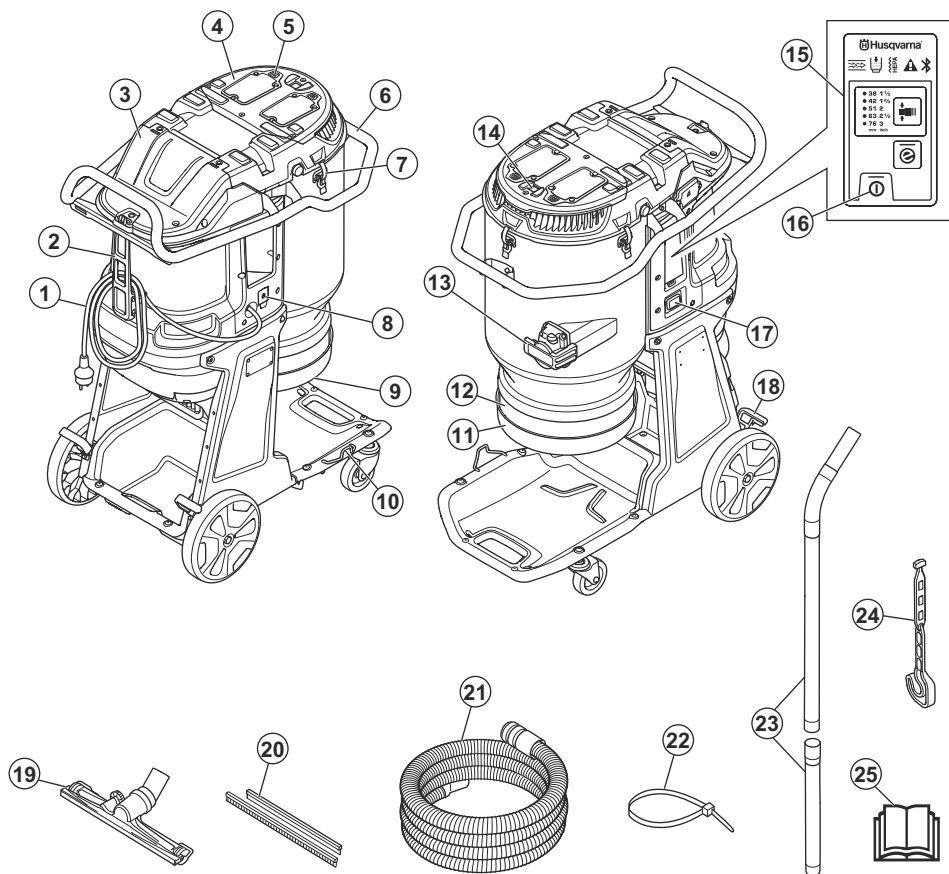

- | | |
|--|-----------------------------------|
| 1. Kabel | 16. Gumb za VKLOP/IZKLOP |
| 2. Pritrdilni element za kabel in cev za sesanje prahu | 17. Števec ur |
| 3. HEPA pokrov filtra | 18. Zavora koles |
| 4. Pokrov predfiltra | 19. Široki talni sesalni nastavek |
| 5. Gumb za čiščenje filtra | 20. Gumijasti trakovi |
| 6. Ročaj | 21. Cev za sesanje prahu |
| 7. Pritrdilni element cevi ročaja | 22. Kabelske vezice |
| 8. Glavno stikalo | 23. Cev ročaja |
| 9. Gumijasti stožec za odstranjevanje prahu | 24. Nosilec cevi ročaja |
| 10. Nosilec širokega talnega sesalnega nastavka | 25. Navodila za uporabo |
| 11. Nosilec Longopac | |
| 12. Longopac | |
| 13. Pokrov sesalne odprtine | |
| 14. Gumb za samodejno čiščenje | |
| 15. Kontrolna plošča | |

Simboli na izdelku



OPOZORILO: Ta izdelek je lahko nevaren in lahko povzroči hude poškodbe oziroma smrt uporabnika ali drugih. Bodite previdni in uporabljajte izdelek pravilno.



Pred uporabo tega izdelka morate pozorno prebrati navodila za uporabo ter jih razumeti.



Uporabljajte zaščito za sluh in oči ter zaščito dihal. Glejte *Osebnna zaščitna oprema na strani 60*.



Ozemljitvena točka je na izdelku označena s simbolom tal. Glejte *Navodila za ozemljen izdelek na strani 61*



Izdelek je v skladu z veljavnimi predpisi CE.



Izdelek je v skladu z veljavnimi direktivami ZK.



Ta naprava je uvrščena v razred H s certifikatom tretje osebe v skladu s standardoma IEC-60335-2-69 in EN-60335-2-69, priložo AA.

Ta naprava vsebuje škodljiv prah. Praznjenje in vzdrževalna opravila, vključno z odstranjevanjem posod za zbiranje prahu, lahko izvajajo samo strokovnjaki, ki nosijo ustrezno zaščitno opremo. Sesalnika nikoli ne uporabljajte brez nameščenega celotnega filtrirnega sistema.



Izdelek ne sodi med gospodinjne odpadke. Treba ga je reciklirati v odobrenem zbirnem centru za električno in elektronsko opremo.



Če ima izdelek brezžično tehnologijo Bluetooth®, je na njem naveden simbol Bluetooth®. Glejte *Brezžična tehnologija Bluetooth® na strani 63*.

Opomba: Ostali znaki in nalepke na izdelku se nanašajo na specifične zahteve glede certifikatov za določene trge.

Vdelana povezljivost

Rešitev upravljanja v oblaku Husqvarna Fleet Services™ upravljavcu flote omogoča pregled nad vsemi izdelki, ki so povezani prek serijsko vgrajenih ali poprodajnih senzorjev. Položaj prehoda ali pametnega telefona lahko uporabite za označevanje lokacije povezanih izdelkov. Senzorji beležijo podatke, na primer avtonomijo, servisne intervale in več. Za več informacij o upravljanju virov v oblaku Husqvarna Fleet Services™ prenesite aplikacijo iOS ali Android Husqvarna Fleet Services™ z naslova <https://apps.apple.com/se/app/husqvarna-fleet-services/id1334672726> ali <https://play.google.com/store/apps/details?id=com.husqvarna.hfsmobile&hl=en>. Če potrebujete več informacij, se obrnite na prodajnega predstavnika podjetja Husqvarna.

Izdelki z vdelano povezljivostjo so povezani prek vdelanega senzorja Husqvarna Fleet Services™, ki ima funkcijo Bluetooth niske energije (Bluetooth Low Energy, BLE). Za več informacij o uporabi izdelka glejte *Uporaba vdelane povezljivosti z voznim parkom na strani 64*. Za informacije o radijskem spektru tehnologije BLE glejte *Vdelana povezljivost na strani 78*.

Tipska ploščica

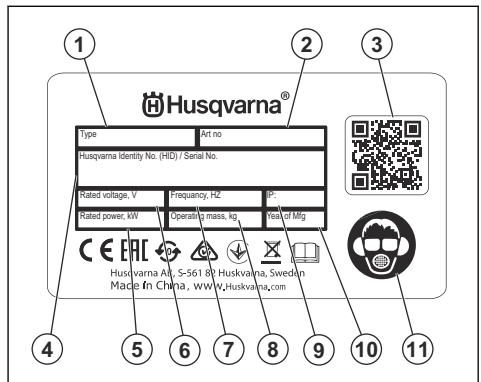

1. Model
2. Številka izdelka
3. Bralna koda
4. Serijska številka
5. Nazivna moč ali nazivni tok (A)
6. Nazivna napetost
7. Frekvenca
8. Teža
9. Razred IP
10. Leto izdelave
11. Osebnna zaščitna oprema

Poškodbe izdelka

Za škodo na izdelku ne odgovarjamo v naslednjih primerih:

- Izdelek ni pravilno popravljen.
- Izdelek je popravljen z uporabo delov, ki jih ni izdelal ali odobril proizvajalec,

- Na izdelku je nameščena dodatna oprema, ki je ni izdelal ali odobril proizvajalec.
- Izdelek ni bil popravljen v pooblaščenem servisnem centru ali pri pooblaščenem organu.

Varnost

Varnostne definicije

Opozorila, svarila in opombe opozarjajo na posebej pomembne dele priročnika.



OPOZORILO: Se uporabi, če obstaja nevarnost poškodbe ali življenjske ogroženosti operaterja ali opazovalcev ob neupoštevanju navodil v tem priročniku.



POZOR: Se uporabi, če obstaja nevarnost poškodb izdelka, drugega materiala ali bližnjega območja ob neupoštevanju navodil v tem priročniku.

Opomba: Se uporabi za podajanje podrobnejših informacij, potrebnih v dani situaciji.

Splošna varnostna navodila



OPOZORILO: Pred uporabo izdelka preberite navodila v povezavi z opozorili v nadaljevanju.

- Izdelek je varno orodje, če niste previdni ali če ga ne uporabljate pravilno. Ta izdelek lahko povzroči hude poškodbe oziroma smrt upravljavca ali drugih. Pred uporabo izdelka morate natančno prebrati in razumeti navodila za uporabo.
- Ta izdelek ni namenjen uporabi s strani oseb (vključno z otroci) z omejenimi telesnimi, zaznavalnimi ali duševnimi sposobnostmi, razen če jih pri uporabi nadzoruje ali jim o uporabi izdelka svetuje oseba, ki je odgovorna za njihovo varnost.
- Pred uporabo se prepričajte, da imate izkušnje in znanje o izdelku.
- Preden odklopite napajalni kabel, se prepričajte, da so vsi upravljalni elementi izklopljeni.
- Upošteвайте vse veljavne zakone in predpise.
- Upravljaavec in njegov delodajalec morata poznati in preprečiti tveganja med uporabo izdelka.
- Osebi, ki ni prebrala in ne razume vsebine navodil za uporabo, ne dovolite uporabe izdelka.
- Izdelka ne uporabljajte, če pred uporabo niste bili deležni usposabljanja. Poskrbite, da bodo usposabljanje prejeli vsi upravljavci.

- Izdelka ne smejo uporabljati otroci.
- Upravljanje izdelka dovolite samo odobrenim osebam.
- Ne pozabite, da je upravljaavec odgovoren za nesreče, ki jih povzroči drugim ljudem ali njihovi lastnini.
- Izdelka ne uporabljajte, ko ste utrujeni, bolni, ali pod vplivom alkohola, drog ali zdravil.
- Vedno bodite previdni in ravnajte razumno.
- Izdelek med delovanjem ustvarja elektromagnetno polje. To polje lahko v nekaterih pogojih moti delovanje aktivnih ali pasivnih medicinskih vsadkov. Uporabnikom medicinskih vsadkov svetujemo, da se pred uporabo tega izdelka posvetujejo z zdravnikom ali proizvajalcem medicinskega vsadka, s čimer zmanjšajo nevarnost za hude poškodbe ali smrt.
- Izdelek redno čistite. Pozorno preberite znake in nalepke.
- Izdelka ne uporabljajte, če je poškodovan.
- Izdelka ne spreminjajte.
- Izdelka ne uporabljajte, če obstaja možnost, da so ga spreminjale druge osebe.
- Izdelka ne uporabljajte brez potrebnih filtrov.
- Shranite vsa opozorila in navodila.

Varnost delovnega področja

- **Poskrbite za čistočo in dobro osvetlitev delovnega področja.** Prenatrpani ali mračni prostori kar kličejo nesrečo.
- **Izdelka ne uporabljajte v eksplozivnem okolju, na primer v bližini vnetljivih tekočin, plinov ali prahu.** Izdelek sproža iskre, ki lahko vžgejo prah ali hlape.
- **Ne dovolite, da bi bili med uporabo izdelka prisotni otroci ali opazovalci.** Odvrčanje pozornosti lahko povzroči izgubo nadzora.

Električna varnost



OPOZORILO: Naprave ne izpostavljajte dežju ali mokrim razmeram. Vdor vode v električno napravo poveča nevarnost električnega udara.

- **Vtič na napajalnem kablu naprave se mora ujemati z vtičnico. Vtiča na noben način ne spreminjajte. Z ozemljenimi napravami ne uporabljajte adapterskih vtičev.** Nepredelani vtiči in ustrezne vtičnice zmanjšajo nevarnost električnega udara.

- **Vtič vstavite v ustrezno ozemljeno vtičnico, ki je bila pravilno in varno nameščena ter je v skladu z lokalnimi predpisi. Če dvomite o učinkovitosti ozemljitvene povezave vtičnice, naj jo preveri usposobljen strokovnjak.**
 - **Izogibajte se telesnega stika z ozemljenimi površinami, kot so cevi, radiatorji, štedilniki, pečice in hladilniki. Če je vaše telo ozemljeno, se nevarnost električnega udara poveča.**
 - **Preverite, da napajalni kabel ne leži v luži vode.**
 - **Redno preverjajte napajalni kabel naprave in se v primeru, da na njem odkrijete poškodbe, obrnite na proizvajalca ali njegovega zastopnika, ki ga bo zamenjal. Redno preverjajte kableske podaljške in jih zamenjajte, če ugotovite, da so poškodovani.**
 - **Ne dotikajte se napajalnega kabla ali podaljška, če se med delom poškodujeta. Vtič napajalnega kabla odklopite iz električne vtičnice. Poškodovani napajalni kabli ali podaljški predstavljajo nevarnost električnega udara.**
 - **Ne ravnajte grobo s kablom. Kabla nikoli ne uporabljajte za prenašanje, vlečenje ali odklapanje naprave iz vtičnice. Kabel ne sme priti v stik z vročino toplote, oljem, ostrimi robovi ali premikajočimi deli. Poškodovani ali zavozlani kabli povečujejo nevarnost električnega udara.**
 - **Če uporabljate električno orodje na prostem, uporabljajte izključno kableske podaljške, ki so primeren za zunanjo uporabo. Za zmanjšanje nevarnosti električnega udara uporabljajte kableski podaljšek, primeren za zunanjo uporabo.**
 - **V primeru prekinitve električnega napajanja napravo izklopite in vtič izvlecite iz električne vtičnice.**
 - **Naprave nikoli ne uporabljajte, če je umazana ali mokra. Prah (zlasti prah iz prevodnih materialov) ali vlaga, ki se oprime površine naprave, lahko v neugodnih razmerah povzroči električni udar. Umazane ali prašne naprave mora zato v rednih časovnih intervalih pregledati pooblaščen serviser, zlasti če se pogosto uporabljajo za delo s prevodnimi materiali.**
 - **Če se ne morete izogniti upravljanju naprave v vlažnem okolju, uporabite napajanje z zaščitno napravo na diferenčni tok (RCD). Uporaba naprave RCD zmanjšuje nevarnost električnega udara.**
 - **Redno izvajajte preskuse električne varnosti izdelka. Za pravilen postopek glejte lokalne predpise.**
- **Izogibajte se neželenemu zagonu. Pred priklopom, dvigovanjem ali prenašanjem orodja na vir napajanja preverite ali je stikalo v položaju za izklop. Prenašanje izdelka s prstom na stikalu ali priklop izdelka z vklopljenim stikalom lahko povzroči nesrečo.**
 - **Preden izdelek vklopite, odstranite ključ za nastavitve ali izvijač. Če ostane ključ na vrtečem delu izdelka, lahko povzroči telesne poškodbe.**
 - **Rok ne stegujte predaleč. Vedno zanesljivo stopajte in pazite na ravnotežje. To vam omogoča boljši nadzor nad izdelkom ob nepričakovanih dogodkih.**
 - **Primerno se oblecite. Ne nosite ohlapnih oblačil in nakita. Z lasmi in oblačili ne segajte v območje gibljivih delov. Ohlapne obleke, nakit ali dolgi lasje se lahko zapletejo v premične dele.**
 - **Če so naprave opremljene s priključkom za odvajanje in zbiranje prahu, mora biti ta zaseden in pravilno uporabljen. Zbiranje prahu lahko zmanjša nevarnost zaradi vdihavanja tega.**
 - **Ne bodite samozadovoljni, ker ste zaradi pogoste uporabe navajeni orodja, in kljub vsemu upoštevajte varnostna načela orodja. Brezbrizna uporaba lahko v trenutku povzroči hudo telesno poškodbo.**

Uporaba in nega izdelka

- **Ne preobremenjujte izdelka. Pri delu uporabljajte ustrezen izdelek. Pravilen izdelek bo delo opravil bolje in varneje, če deluje pri hitrosti, za katero je bil zasnovan.**
- **Izdelka ne uporabljajte, če stikalo za vklop/izklop ne deluje. Izdelek, ki ga ni mogoče upravljati s stikalom, je nevaren in ga je treba popraviti.**
- **Pred izvajanjem nastavitve, menjavo priključkov ali shranjevanjem izdelka izvlecite vtič iz električne vtičnice, če je to mogoče. Taki preventivni ukrepi pomagajo zmanjšati nevarnost neželenega vklopa izdelka.**
- **Izdelek, ki ga ne potrebujete, shranite zunaj dosega otrok in ne dovolite, da bi ga uporabljale osebe, ki ne poznajo izdelka ali teh navodil. Izdelek je v rokah nepoučenih uporabnikov nevaren.**
- **Vzdržujte izdelek in dodatno opremo. Preverite poravnavo ali zatikanje gibljivih delov. Prepričajte se, da noben del ni poškodovan, in preverite vsa druga stanja, ki bi lahko vplivala na delovanje izdelka. Če je izdelek poškodovan, ga pred uporabo odnesite v popravilo. Veliko nesreč povzročijo slabo vzdrževani izdelki.**
- **Rezila naj bodo vedno ostra in čista. Pravilno vzdrževana rezila z ostrimi rezalnimi robovi se manj zatikajo in jih je lažje kontrolirati.**
- **Izdelek, dodatno opremo, rezalne ploščice ipd. uporabljajte skladno s temi navodili ter upoštevajte delovne pogoje in delo, ki ga boste opravljali. Uporaba izdelka za opravila, za katera ta izdelek ni namenjen, je lahko nevarna.**
- **Ročaji in prijemalne površine naj bodo suhi, čisti in brez ostankov olja in masti. Če so ročaji in**

prijemalne površine spolzki, ne omogočajo varne uporabe in upravljanja z orodjem v nepričakovanih razmerah.

Servis

- Servisiranje lahko izvaja izključno pooblaščen servisni center in to z odobrenimi rezervnimi deli. Tako bo izdelek varen.
- Za dodatne informacije glejte *Urnik vzdrževanja na strani 68*.

Varnostna navodila za nameščanje



OPOZORILO: Pred sestavljanjem izdelka preberite navodila v povezavi z opozorili v nadaljevanju.

- Neodobrene spremembe in/ali neoriginalni deli lahko povzročijo resne poškodbe ali smrt uporabnika ali drugih.
- Uporabljajte samo priključke, ki so v skladu z opisom v teh navodilih. Uporabljajte samo priporočene priključke proizvajalca.
- Mesto postavitve mora biti trdno, da se izdelek ne prevrne. Nevarnost telesnih poškodb in materialne škode.
- Bodite previdni, saj lahko preklonpi zapahi povzročijo poškodbe uporabnika med nameščanjem izdelka.

Varnostna navodila za uporabo



OPOZORILO: Pred uporabo izdelka preberite navodila v povezavi z opozorili v nadaljevanju.

- Izdelka ne uporabljajte, če je napajalni kabel ali vtič poškodovan.
- Če izdelek ne deluje pravilno, pade ob tla, se poškoduje, ostane na prostem ali pade v vodo, ga izklopite. Popravilo izdelka naj izvede pooblaščen servisna delavnica.
- Preden odklopite napajalni kabel, se prepričajte, da so vsi upravljalni elementi in motor izklopljeni.
- Kadar izdelka ne uporabljate, pred servisiranjem ali preden se oddaljite od izdelka, izključite napajalni kabel iz vtičnice.
- Ne vlecite napajalnega kabla, da bi ga odklopili iz vtičnice. Za odklop iz vtičnice vedno povlecite za vtič.
- Izdelka ne uporabljajte pri temperaturah pod $-10\text{ }^{\circ}\text{C}$.
- Izdelka ne uporabljajte tam, kjer obstaja nevarnost eksplozije ali na območjih z vnetljivimi tekočinami ali materiali.
- V odprtine ne vstavljajte predmetov.
- Izdelka ne uporabljajte, če je odprtina blokirana. Odstranite prah, kosme, lase ali drug material, ki lahko zmanjša pretok zraka.

- Izdelka ne uporabljajte in vtiča ne vlecite z mokrimi rokami.
- Z lasmi, ohlapnimi oblačili in deli telesa ne segajte v odprte in območje gubljenih delov.
- Na stopnicah z izdelkom ravnajte zelo previdno, da preprečite škodo in poškodbe, če izdelek pade.
- V zasilnem primeru morate motor vedno hitro izklopiti.
- Če izvajate dela na neravni površini, vedno blokirajte transportna kolesa.
- Izdelka ne uporabljajte brez nameščene vrečke Longopac in filtrov. Vrečko Longopac in filtre zamenjajte, kot je navedeno v teh navodilih za uporabo.
- Če izdelek povzroča nenavadne tresljaje ali hrup, ga nemudoma izklopite in odklopite napajanje. Preglejte, ali je izdelek morda poškodovan. Nenavadno tresenje običajno opozarja na poškodbo. Poškodbe popravite ali pa popravilo prepustite pooblaščenemu serviserju.
- Vedno uporabljajte atestirane priključke. Če potrebujete več informacij, se obrnite na predstavnika podjetja Husqvarna.

Osebnna zaščitna oprema



OPOZORILO: Pred uporabo izdelka preberite navodila v povezavi z opozorili v nadaljevanju.

- Pri uporabi izdelka vedno uporabljajte odobreno osebno zaščitno opremo. Osebna zaščitna oprema ne more popolnoma preprečiti poškodb, vendar v primeru nesreče omili posledice. Prodajalec naj vam pomaga izbrati ustrezno osebno zaščitno opremo.
- Redno pregledujte stanje osebne zaščitne opreme.
- Uporabljajte odobreno zaščitno čelado.
- Uporabljajte odobreno zaščito za sluh.
- Uporabljajte odobreno zaščito za dihala razreda P3 ali višje.
- Uporabljajte odobreno zaščito oči.
- Uporabljajte zaščitne rokavice.
- Uporabljajte zaščitne čevlje.

Osebna zaščitna oprema



OPOZORILO: Pred uporabo izdelka preberite navodila v povezavi z opozorili v nadaljevanju.

- Pri uporabi izdelka vedno uporabljajte odobreno osebno zaščitno opremo. Osebna zaščitna oprema ne more popolnoma preprečiti poškodb, vendar v primeru nesreče omili posledice. Prodajalec naj vam pomaga izbrati ustrezno osebno zaščitno opremo.
- Redno pregledujte stanje osebne zaščitne opreme.
- Uporabljajte odobreno zaščitno čelado.

- Uporabljajte odobreno zaščito za sluh.
- Uporabljajte odobreno zaščito za dihala razreda P3 ali višje.
- Uporabljajte odobreno zaščito oči.
- Uporabljajte zaščitne rokavice.
- Uporabljajte zaščitne čevlje.

izpolnjuje vseh pogojev, se nemudoma obrnite na pooblaščenega serviserja.

- Izdelka ne uporabljajte, če zaščitne plošče, zaščitni pokrovi, varnostna stikala ali druge zaščitne naprave niso nameščene oz. so poškodovane.

Varnostna navodila za vzdrževanje



OPOZORILO: Pred uporabo izdelka preberite navodila v povezavi z opozorili v nadaljevanju.

- Če izdelka ne vzdržujete pravilno in redno, se poveča nevarnost poškodb osebam in izdelku.
- Uporabljajte osebno zaščitno opremo. Glejte *Osebnna zaščitna oprema na strani 60*.
- Preden začnete z vzdrževanjem izdelka, ga izklopite iz napajanja.
- Ne spreminjajte izdelka. Spremembe izdelka, ki niso odobrene s strani proizvajalca, lahko povzročijo resne poškodbe ali smrt.
- Vedno uporabljajte originalno dodatno opremo in nadomestne dele. Dodatna oprema in nadomestni deli, ki niso odobreni s strani proizvajalca, lahko povzročijo resne poškodbe ali smrt.
- Zamenjajte poškodovane, obrabljene ali zlomljene dele.
- Vzdrževalna dela opravite tako, kot je navedeno v teh navodilih za uporabo. Vsakršno drugačno vzdrževanje naj opravi osebje pooblaščen servisne delavnice.
- Če je treba napajalni kabel zamenjati, mora to opraviti proizvajalec ali njegov zastopnik in se tako izogniti morebitni nevarnosti.
- Redno dovolite osebju pooblaščen servisne delavnice izvajati vzdrževalna dela.



OPOZORILO: Brez predhodnega dovoljenja proizvajalca ne smete nikoli spreminjati prvotne izvedbe izdelka. Vedno uporabljajte originalne nadomestne dele. Neodobrene spremembe in/ali neoriginalni deli lahko povzročijo resne poškodbe ali smrt uporabnika ali drugih.



OPOZORILO: Uporaba orodij, kot so rezalniki, brusilniki, vrtalniki, za brušenje ali oblikovanje materialov, lahko povzroča veliko prahu in hlapov, ki lahko vsebujejo nevarne kemikalije. Preverite vrsto materiala, ki ga nameravate obdelati in uporabite ustrezno dihalno masko.

Vseh možnih situacij pri uporabi izdelka ni mogoče predvideti. Pri delu s strojem bodite vedno previdni in prisebni. Izogibajte se situacijam, ki se vam zdijo prezahtevne. Če po branju teh navodil še vedno niste prepričani o delovnih postopkih, se pred nadaljevanjem posvetujte s strokovnjakom.

V primeru dodatnih vprašanj, povezanih z uporabo vrtalnika, se obrnite na svojega pooblaščenega predstavnika Husqvarna. Radi vam bomo priskočili na pomoč z nasveti in vam pomagali, da boste izdelek znali uporabljati na učinkovit in varen način.

Vaš pooblaščen prodajalec Husqvarna naj vam redno pregleduje izdelek in izvaja potrebne nastavitve in popravila.

Husqvarna AB ima politiko stalnega razvoja izdelkov. Husqvarna si pridržuje pravico, da spremeni zasnovo in videz izdelkov brez predčasnega obvestila in brez obveznosti, da predstavi spremembe zasnovne.

Vse informacije in vsi podatki v navodilih za uporabo so bili veljavni v času pošiljanja navodil za uporabo in tisk.

Varnostne naprave na izdelku



OPOZORILO: Pred uporabo izdelka preberite navodila v povezavi z opozorili v nadaljevanju.

- Nikoli ne uporabljajte izdelka s poškodovano varnostno opremo. Če izdelek ob pregledu ne

Delovanje

Navodila za ozemljen izdelek



OPOZORILO: Nepravilna priključitev lahko povzroči električni udar. Če niste prepričani, ali je omrežna vtičnica pravilno ozemljena, se posvetujte s pooblaščenim električarjem.

Ne spreminjajte tovarniških specifikacij napajalnega vtiča. Če je napajalni vtič ali napajalni kabel poškodovan ali ga je treba zamenjati, se obrnite na svojega servisnega zastopnika družbe Husqvarna. Upoštevajte lokalne predpise in zakonodajo.

Če navodil za ozemljen izdelek ne razumete popolnoma, se pogovorite z usposobljenim električarjem.

Namestitev cevi za sesanje prahu



OPOZORILO: Uporabite antistatično cev, da preprečite antistatične učinke.

Z ozemljitvenimi vtiči in ozemljitveno vtičnico, ki je primerna za napajalni vtič izdelka, uporabljajte samo ozemljene podaljške za zunanjo uporabo.

Izdelek ima ozemljena napajalni kabel in napajalni vtič. Izdelek vedno priključite na ozemljeno omrežno vtičnico. To zmanjša nevarnost električnega udara v primeru nepravilnega delovanja.

S tem izdelkom uporabljajte enofazni napajalni tokokrog.

Za izdelek ne uporabljajte električnih adapterjev.

Pred uporabo izdelka



OPOZORILO: Da preprečite nevarnost poškodb, vtič izdelka namestite do konca na podaljšek. Med uporabo izdelka redno preverjajte povezavo in se prepričajte, da je popolnoma nameščena. Ne uporabljajte podaljška, ki ne zagotavlja varne povezave.

Opomba: Pogoji delovanja so največja nadmorska višina 800 m/2625 ft, temperatura med $-10\text{ }^{\circ}\text{C}/14\text{ }^{\circ}\text{F}$ do $+40\text{ }^{\circ}\text{C}/104\text{ }^{\circ}\text{F}$ in vlažnost 85 %.

Opomba: Pozorno preberite navodila za uporabo pritrjene opreme. Če so navedene določene zahteve ali nastavitve za sesalnik, jih upoštevajte.

1. Natančno preberite navodila za uporabo in se prepričajte, da ste jih razumeli.
2. Izvajajte vsakodnevno vzdrževanje. Glejte *Umik vzdrževanja na strani 68*.
3. Prepričajte se, da je delovno območje čisto in svetlo.
4. Uporabljajte osebno zaščitno opremo. Glejte *Osebna zaščitna oprema na strani 60*.
5. Prepričajte se, da je izdelek pravilno nameščen.
6. Prepričajte se, da sta frekvenca in napetost, navedeni na tipski ploščici, skladni z napetostjo iz omrežja. To velja tudi za podaljške.
7. Kabel izdelka (A) zatakните za podaljšek (B) in poskrbite, da bosta med delovanjem ostala povezana.

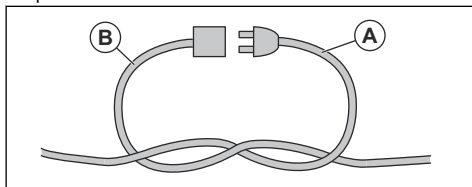

1. Odklopite priključek cevi.

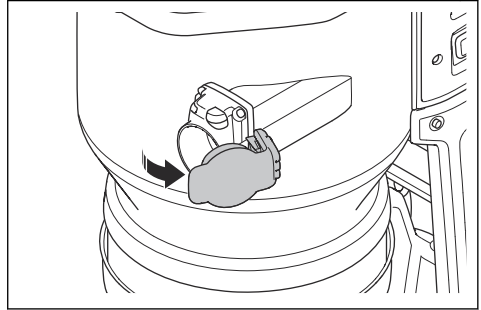

2. Nastavek za cev vstavite v priključek cevi.

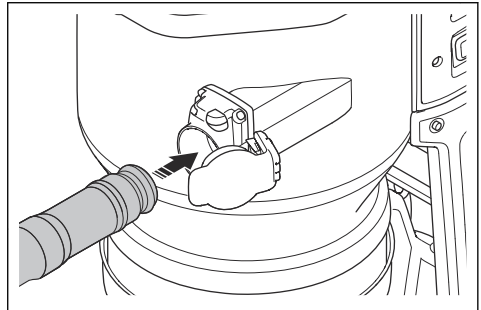

3. Potisnite nastavek za cev potiskajte, dokler ne zaslišite klika, da ga postavite v pravilni položaj.

Odstranitev cevi za sesanje prahu

- Pritisnite gumb za zaklepanje cevi (A) in povlecite cev za sesanje prahu.

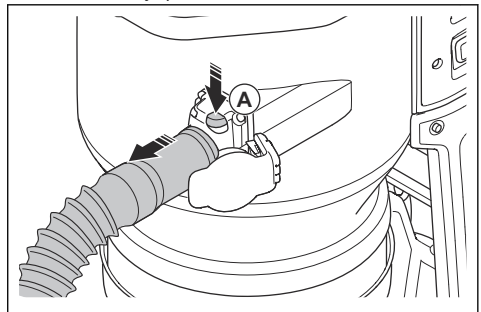

Pritrditev in nastavitev talne šobe

1. Konec ročaja vstavite do konca v gred talne šobe.

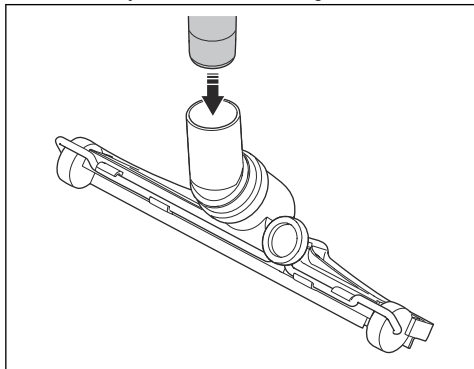

2. Obrnite gumb (A) na zadnji strani talne šobe, da nastavite kolesca talne šobe. Zaradi različnih površin ter različnih vrst prahu in materialov je treba kolesca nastaviti, da dosežete najboljšo zmogljivost.

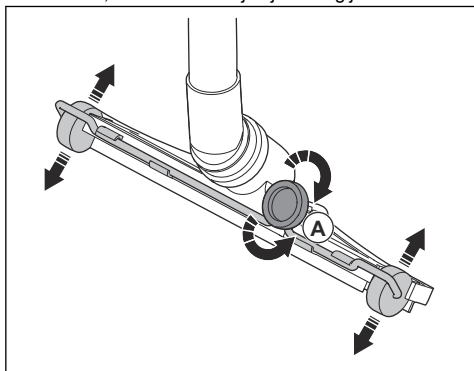

Brezžična tehnologija Bluetooth®

Izdelki z vdelano brezžično tehnologijo Bluetooth® se lahko povežejo z mobilnimi napravami. Znak za brezžično tehnologijo Bluetooth® se vklopi, ko je vaša mobilna naprava povezana z izdelkom.



Blokiranje in sprostitvev transportnih kolesc

Za izvajanje del na strmi površini je treba transportna kolesca blokirati.



OPOZORILO: Za zagotovitev varnega delovanja morajo biti kolesca in ležaji čisti

in brez prahu. Glejte *Urniki vzdrževanja na strani 68*.

1. Izdelek držite v mirujočem in varnem položaju.
2. Pritisnite zavoro na vsaki strani, da blokirate kolesca.

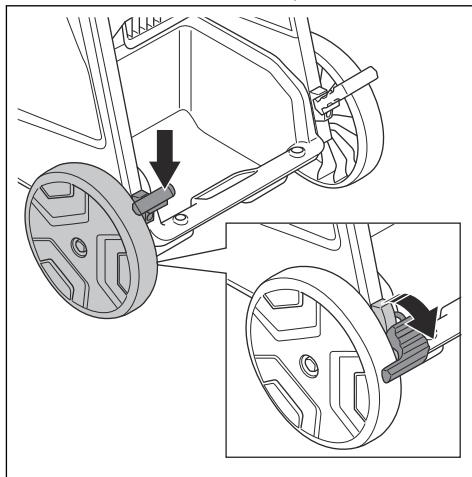

3. Zavoro kolesc povlecite navzgor, da se kolesca sprostijo.

Funkcije nadzorne plošče

Nadzorna plošča upravlja in nadzoruje pomembne funkcije in nastavitve izdelka. Glejte *Opozorilne lučke na nadzorni plošči na strani 73*, če želite najti rešitve za opozorila.

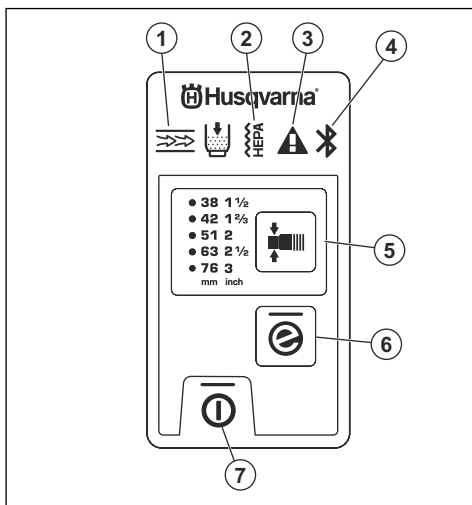

1. Prefilter je zamašen. Glejte *Postopek čiščenja filtra na strani 65*.

2. Filter HEPA je zamašen, poškodovan ali ni nameščen. Glejte *Zamenjava filtra HEPA na strani 70*.
3. Opozorilo. Glejte *Opozorilne lučke na nadzorni plošči na strani 73*.
4. Povezava Bluetooth®. Glejte *Uporaba vdelane povezljivosti z voznim parkom na strani 64*.
5. Za funkcijo spreminjanja premera cevi glejte *Za izbiro premera cevne šobe na strani 64*.
6. Za gumb e-Flow glejte *Funkcija e-Flow na strani 64*.
7. Gumb za VKLOP/IZKLOP

Uporaba vdelane povezljivosti z voznim parkom

Opomba: Ta del velja samo za izdelke, ki jim je priložena vdelana povezljivost.

Opomba: Radijsko oddajanje s funkcijo Bluetooth® bo mogoče ob prvem priklopu na električno vtičnico in bo po tem ostalo aktivno.

1. Prenesite aplikacijo Husqvarna Fleet Services za iOS ali Android Husqvarna Fleet Services™.
2. Za več informacij obiščite spletno mesto Husqvarna Fleet Services <https://fleetservices.husqvarna.com>.

Funkcija e-Flow



Ta izdelek ima funkcijo e-Flow. Ta funkcija samodejno prilagodi pretok zraka delovni obremenitvi za optimalno delovanje. Izdelek se vedno zažene z zadnjimi uporabljenimi nastavitvami.

Za vklop ali izklop funkcije glejte *Funkcije nadzorne plošče na strani 63*.

Opozorilni sistem za pretok zraka

Pretok zraka v sesalni cevi mora biti večji od 20 m/s (66 ft/s).

Za najmanjši pretok zraka z izbranim premerom cevi glejte razpredelnico.

Stopnje opozorila o pretoku zraka					
					
mm	palec	m ³ /h	cfm		
21	5/8	25	15		
27	1	41	24		
32	1 1/4	58	34		
38	1 1/2	82	48		

Stopnje opozorila o pretoku zraka

42	1 5/8	100	59
51	2	147	87
63	2 1/2	224	132
76	3	327	192

Opomba: Če je pretok zraka manjši od 20 m/s (66 ft/s), se vključita zvočni alarm in opozorilni simbol. Glejte *Opozorilne lučke na nadzorni plošči na strani 73*.

Za izbiro premera cevne šobe

Opomba: Če ne izberete pravilnega premera cevi, se vključi opozorilni sistem za pretok zraka.

Ko zaženete izdelek, se samodejno izbere zadnji izbrani premer cevi.

- Pritisnite gumb, da izberete pravilni premer cevi. Zelena lučka LED prikaže, kateri premer ste izbrali.

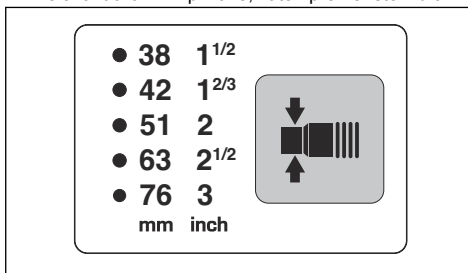

Vklop in izklop izdelka

Opomba: Po zagonu izdelka počakajte 5 sekund, da začne sesanje delovati s polno močjo. Sesanje ne deluje s polno zmogljivostjo neposredno ob zagonu.

1. Prepričajte se, da sta frekvenca in napetost, navedeni na tipski ploščici, skladni z napetostjo iz omrežja.
2. Povežite izdelek z ustrezno vtičnico.
3. Pritisnite "I" na glavnem stikalu, da vklopite izdelek. Glejte *Pregled izdelka na strani 56*.

4. Pritisnite gumb za vklop/izklop, da zaženete in zaustavite delovanje.

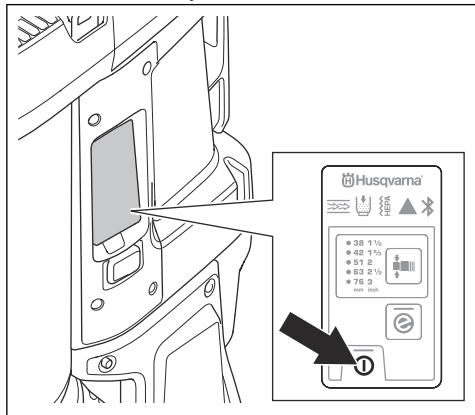

5. Za zaustavitev delovanja pritisnite gumb za vklop/izklop. Gumb se izklopi, ko zaustavite delovanje.
6. Pritisnite "0" na glavnem stikalu, da izklopite izdelek.
7. Izdelek izklopite iz vtičnice.

Števce ur

Števce ur prikazuje, koliko ur je motor deloval. Glejte, *Pregled izdelka na strani 56* za informacije o položaju števca ur.

Funkcija za samodejno čiščenje

Funkcija za samodejno čiščenje očisti filtre. Funkcija za samodejno čiščenje je vklopljena, ko zaženete izdelek in med njegovim delovanjem. Funkcija za samodejno čiščenje se vklopljena tudi za 1 cikel, ko izdelek zaustavite. Priporočljivo je, da izdelek uporabljate z vklopljeno funkcijo za samodejno čiščenje. Za izvajanje nekaterih postopkov je treba funkcijo za samodejno čiščenje izklopiti. Glejte *Zaustavitev in zagon funkcije za samodejno čiščenje na strani 65*.

Zaustavitev in zagon funkcije za samodejno čiščenje

1. Pritisnite gumb za samodejno čiščenje.

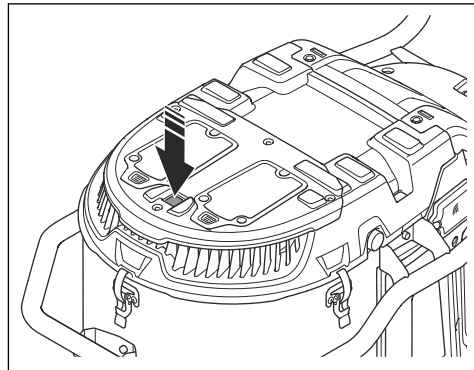

2. Prepričajte se, da se je zeleni indikator LED izklopil.

Ponovno pritisnite gumb za samodejno čiščenje, da zaženete funkcijo samodejnega čiščenja. Prepričajte se, da se je zeleni indikator LED vklopil.

Postopek čiščenja filtra

Postopek čiščenja filtra je treba izvesti v naslednjih situacijah:

- Pred prekinitevjo dela ali ob koncu vsakega delovnega dne.
- Kadar sesanje ni zadostno.
- Pred namestitvijo nove vrečke Longopac.
- Ko je predfilter zamašen, se sproži alarm. Glejte navodila na nalepki na pokrovu predfiltra.

1. Zaustavite izdelek in naredite kratek premor, da se prašni delci usedejo v vrečko Longopac.
2. Zaženite izdelek. Glejte *Vklop in izklop izdelka na strani 64*.
3. Zaprite pretok zraka s čepom dovoda zraka ali sesalnim ventilom, da ustvarite podtlak.

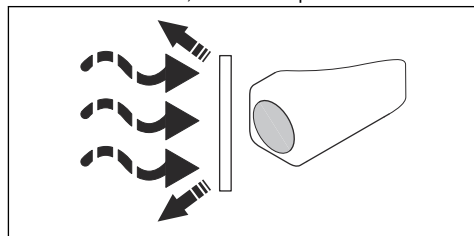

4. Počakajte 5 sekund, da se ustvari podtlak.

5. Istočasno pritisnite oba gumba za čiščenje filtra.

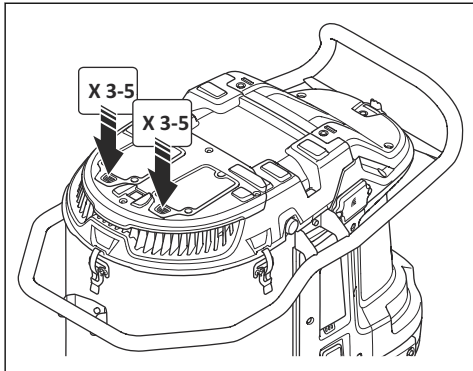

6. Petkrat ponovite koraka 5–6 opravite.



POZOR: Pomembno je, da izdelek ustvari podtlak med vsakim pritiskom na gumb.

Če po tem postopku sesanje ni zadostno, je treba predfilter očistiti z vodo. Glejte *Čiščenje predfiltra z vodo na strani 69*.

Namestitev nove kasete za vrečke Longopac



POZOR: Preden namestite novo kaseto Longopac očistite predfilter. Glejte *Postopek čiščenja filtra na strani 65*.

1. Kaseto Longopac postavite okoli notranjega roba nosilca Longopac.
2. Ko vstavite Longopac v nosilec, odstranite vse 4 trakove.
3. Notranjo plast kasete Longopac povlecite navzgor (A) in jo zložite v nosilec (B).

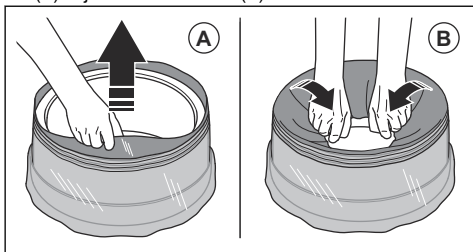

4. Nosilec Longopac pritrдите na zadnji del posode (A). Nato pritrđite nosilec Longopac na stranice in na sprednji del posode (B). Nosilec Longopac potisnite navzgor, dokler ne zaslišite klika.

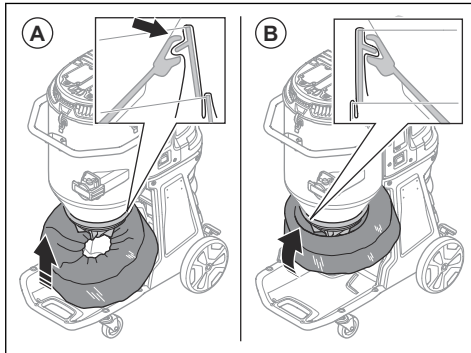

5. Prepričajte se, da je Longopac zaprt.

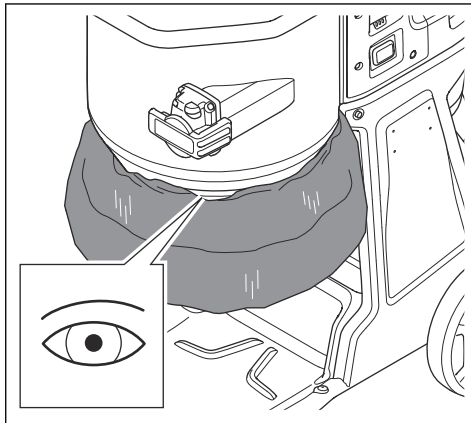

6. Povlecite zunanjo plast kasete Longopac navzdol.

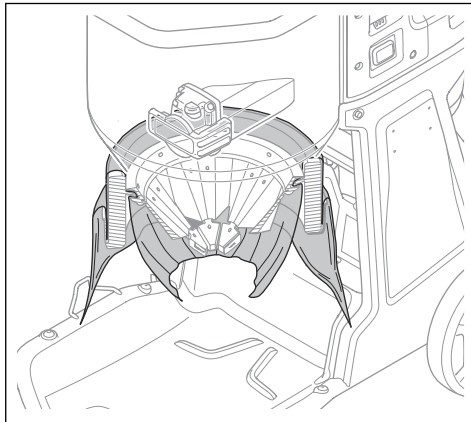

7. Spodnji del vreče Longopac zaprite s kabelsko vezico.

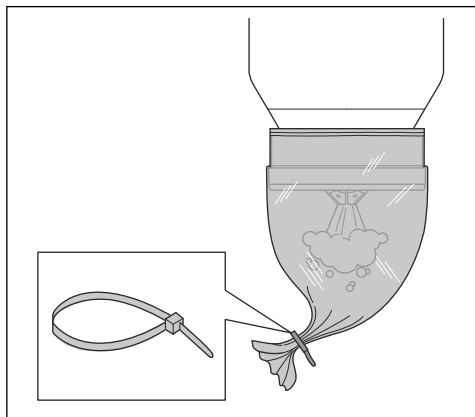

Odlaganje polne vrečke Longopac in priprava nove vrečke Longopac



OPOZORILO: Vrečko Longopac previdno dvignite, saj je lahko polna vrečka Longopac težka. Preden dvignete vrečko Longopac, se prepričajte, da so kabelske vezice pravilno zaprte.

1. Izvlecite vrečko Longopac (A) in pritrдите kabelsko vezico (B), da zaprete novo vrečko Longopac.

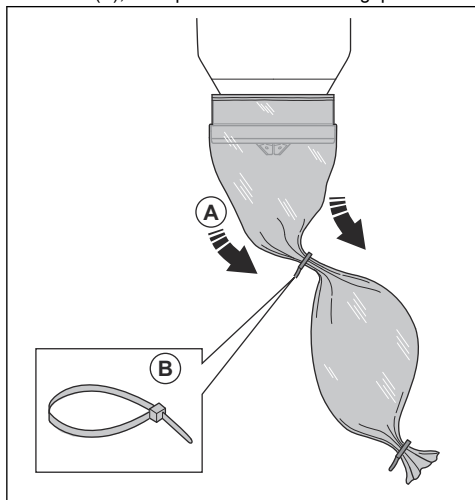

2. Prah v uporabljeni vrečki Longopac pretresite.
3. Pritrdite kabelsko vezico 10 cm/3,9 in pod prvo kabelsko vezico, da zaprete uporabljeno vrečko Longopac. Vrečko Longopac odrežite med kabelskima vezicama.

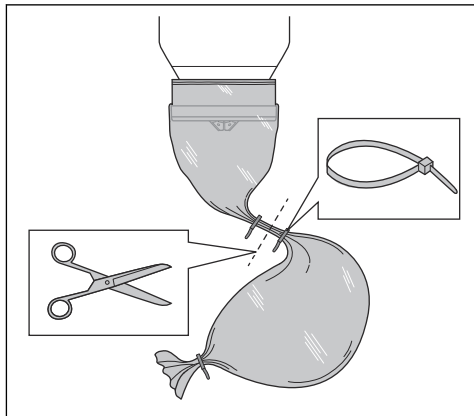

4. Če je preostali del kasete z vrečko Longopac premajhen za pripravo nove vrečke Longopac, namestite novo kaseto z vrečko Longopac. Glejte *Namestitev nove kasete z vrečke Longopac na strani 66*.
5. Upoštevajte lokalne predpise za odlaganje polne vrečke Longopac.

Postopek po končanem delu

1. Če ste med delovnim dnem izklopili funkcijo za samodejno čiščenje, filtre očistite ročno. Glejte *Postopek čiščenja filtra na strani 65*.
2. Izdelek izklopite, glejte *Vklop in izklop izdelka na strani 64*.
3. Zavržite vrečko Longopac. Glejte *Odlaganje polne vrečke Longopac in priprava nove vrečke Longopac na strani 67*.
4. Izdelek očistite. Glejte *Čiščenje izdelka na strani 69*.
5. Izdelek pripravite za transport. Glejte *Premikanje izdelka na strani 74*.

Vzdrževanje

Uvod



OPOZORILO: Med odpravljanjem težav, servisiranjem in vzdrževanjem lahko pride do nesreč, povezanih z izdelkom, saj mora upravljavalec delati na rizičnih področjih izdelka. Upravljavalec mora biti previden, načrtovati in se pripraviti na delo, da prepreči nesreče.



OPOZORILO: Pred in med vzdrževanjem upoštevajte vse lokalne predpise za pravilno odstranjevanje nevarnega prahu.



OPOZORILO: Preden se lotite vzdrževalnih del, se prepričajte, da sta stikalo za motor in črpalko v izklopljenem položaju. Odklopite napajalni kabel in odstranite kabel črpalke.



OPOZORILO: Proizvajalec ali usposobljena oseba mora opraviti tehnični pregled vsaj enkrat letno. Tehnični pregled vključuje pregled, ali so filtri poškodovani, ali je izdelek dobro tesen in ali pravilno deluje krmilni mehanizem. Poleg tega je treba učinkovitost filtriranja pri izdelku preskusiti vsaj enkrat letno ali pogosteje, kot je določeno v državni zakonodaji. Če se preskus ne izvede, je treba filter HEPA zamenjati z novim.



OPOZORILO: Vse preglede električnih komponent naj opravi samo pooblaščen električar.

Urniki vzdrževanja

Izračunani intervali vzdrževanja veljajo za vsakodnevno uporabo izdelka. Intervali se spremenijo, če izdelka ne uporabljate vsakodnevno.



OPOZORILO: Pazite, da ne preluknjate filtra. Nevarnost prašenja.

Vzdrževanje	Pred vsako uporabo	Dnevno	Tedensko	Ko je sesanje šibko	Vsake 6 mesece ali vsakih 600 ur	Vsake 12 mesece ali vsakih 2000 ur
Očistite filter po ustreznem postopku. Glejte <i>Postopek čiščenja filtra na strani 65</i> .	X					
Bodite pozorni na znake obrabe ali poškodbe gumijastega stožca za odstranjevanje prahu.	X					
Preverite napajalni vtič in napajalni kabel.	X					
Preden je enota priklopljena, poiščite znake obrabe, poškodbe ali zrahljane prikllope.	X					
Preverite cev in priključke cevi.	X					
Bodite pozorni na znake obrabe ali poškodbe plastičnih delov.	X					
Preverite dvizhne obročke.	X					
Prepričajte se, da je Longopac pravilno nameščen in ni poškodovan. Glejte <i>Namestitev nove kasete za vrečke Longopac na strani 66</i> .		X				

Vzdrževanje	Pred vsako uporabo	Dnevno	Tedensko	Ko je sesanje šibko	Vsake 6 mesece ali vsakih 600 ur	Vsake 12 mesece ali vsakih 2000 ur
Preverite funkcijo čiščenja filtra.		X				
Preverite kolesa. Poiščite poškodbe in slabe prikllope.			X			
Preverite tesnila filtra.			X			
Očistite filter po ustreznem postopku. Če moč sesanja še vedno ni zadostna, očistite predfilter z vodo. Glejte <i>Čiščenje predfiltra z vodo na strani 69</i> .				X		
Če moč sesanja še vedno ni zadostna, zamenjajte očiščeni predfilter. Glejte <i>Zamenjava predfiltra na strani 70</i> .				X	X	
Zamenjajte filter HEPA.				X		X
Zamenjajte gumijasti stožec za odstranjevanje prahu.						X
Zamenjajte gumijaste dele za čiščenje filtra.						X
Preverite motor.					X*	
Zamenjajte oglene krtačke.					X*	

* = pregled opravite šele po 600 urah

Preverjanje funkcij nadzorne plošče

1. Zaženite izdelek. Glejte *Vklop in izklop izdelka na strani 64*.
2. Pritisnite in pridržite gumb za vklop/izklop. Glejte *Funkcije nadzorne plošče na strani 63*
3. Prepričajte se, da se izdelek ustavi in da se zeleni indikator LED izklopi.

Čiščenje izdelka

Delovanje lahko povzroči onesnaženje vseh delov izdelka in vse uporabljene opreme. Zato je treba vse dele izdelka in vso uporabljeno opremo temeljito in skrbno očistiti.



OPOZORILO: Izdelek odklopite iz napajanja.



OPOZORILO: Izdelek očistite, preden ga premaknete z delovnega območja. Prah, ki ostane na izdelku, lahko pride v zrak in ogrozi zdravje.

- Uporabljajte osebno zaščitno opremo. Glejte *Osebnna zaščitna oprema na strani 60*.
- Izdelka ne čistite z visokotlačnim čistilnikom ali stisnjenim zrakom.
- Zunanje površine očistite z vlažno krpo.
- Električnih sestavnih delov ne čistite z vodo.
- Očistite filtre, kot je navedeno v *Čiščenje predfiltra z vodo na strani 69* in *Zamenjava filtra HEPA na strani 70*.
- Po servisiranju zavržene dele odložite v plastične vrečke. Za pravilen postopek glejte lokalne predpise.
- Če za čiščenje izdelka uporabljate vodo, pred čiščenjem odstranite predfilter in Longopac. Prepričajte se tudi, da voda ne zaide v filter HEPA.

Čiščenje predfiltra z vodo



POZOR: Predfiltra ne čistite z visokotlačnim čistilnikom ali stisnjenim zrakom. Pri čiščenju po predfiltru ne udarjajte s silo.



POZOR: Ne pustite, da se posuši na neposredni sončni svetlobi. Tesnila se bodo izsušila.

Opomba: Čiščenje z vodo postopoma zmanjša učinkovitost predfiltra.

1. Sprostite objemke (A) in odprite pokrov predfiltra (B).

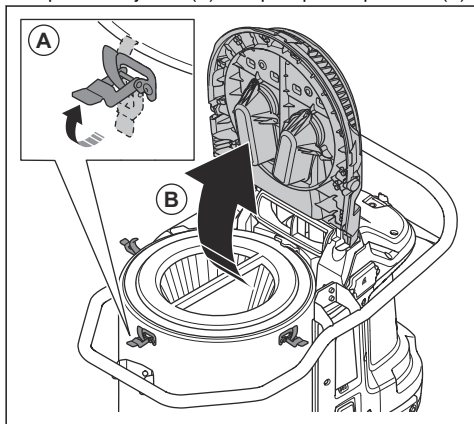

2. Odstranite predfilter.

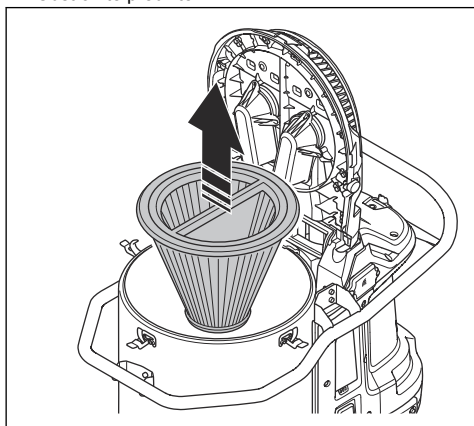

3. Notranjo površino predfiltra očistite s tekočo vodo.



POZOR: Tlak vode ne sme biti višji od 4 bar.



POZOR: Po površini filtra ne udarjajte ali vlecite predmetov, saj boste s tem poškodovali filter.

4. Pustite, da se predfilter popolnoma posuši.



POZOR: Predfilter mora biti 100 % suh, preden ga namestite v ohišje.

5. Namestite predfilter, zaprite pokrov predfiltra in zategnite objemke.

Če predfiltra ni mogoče popolnoma očistiti ali če je poškodovan, ga je treba zamenjati. Glejte *Zamenjava predfiltra na strani 70*.

Zamenjava filtra



OPOZORILO: Uporabljajte osebno zaščitno opremo. Glejte *Osebna zaščitna oprema na strani 60*. Med menjavo filtra se lahko v zrak sprosti nevaren prah.



OPOZORILO: Pred menjavo filtra zaustavite izdelek in odklopite napajanje.

Zamenjava predfiltra

1. Odstranite predfilter. Glejte *Čiščenje predfiltra z vodo na strani 69*.
2. Predfilter previdno vstavite v plastično vrečko.
3. Plastično vrečko pravilno zavržite. Upošteevajte lokalne predpise.
4. Namestite nov predfilter.

Če po namestitvi novega predfiltra moč sesanja ni zadostna, morate zamenjati filter HEPA. Glejte *Zamenjava filtra HEPA na strani 70*.

Zamenjava filtra HEPA

Filtra HEPAni mogoče očistiti. Vedno ga je potrebno zamenjati z novim filtrom HEPA. Uporabljajte izključno filtre HusqvarnaHEPA.



OPOZORILO: Filter HEPA lahko zamenja le pooblaščen servisni center ali pooblaščen organ.



OPOZORILO: Vedno uporabljajte osebno zaščitno opremo; glejte *Osebna zaščitna oprema na strani 60*.



OPOZORILO: Delci v filtru HEPAso nevarni za zdravje.



OPOZORILO: Prepričajte se, da v filtru HEPAni lukenj. Poškodovan filter HEPApredstavlja tveganje za zdravje.



OPOZORILO: Ne nameščajte rabljenega filtra HEPA. Če namestite rabljeni filter HEPA, lahko pride do puščanja in zmanjšanja učinkovitosti filtriranja.



POZOR: Ne dotikajte se notranje površine filtra HEPA. S tem lahko poškodujete filter HEPA.

1. Odstranite 6 vijakov in pokrov filtra HEPA.

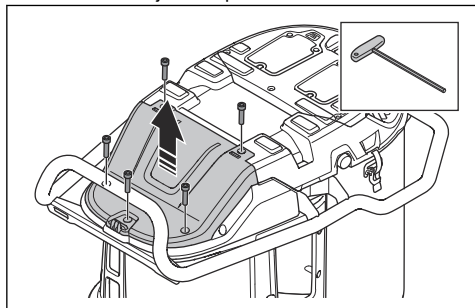

2. Pritrdite pokrovček za prah (A) in izlecite filter HEPA. Vstavite ga v čisto plastično vrečko (C).

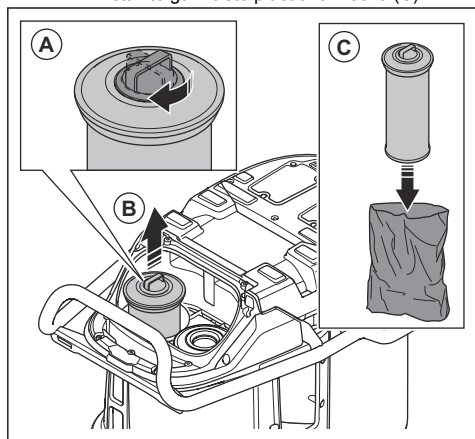

3. Plastično vrečko pravilno zavržite. Upoštevajte lokalne predpise.
4. Namestite nov filter HEPA. Prepričajte se, da je filter HEPApotisnjen v končni položaj.

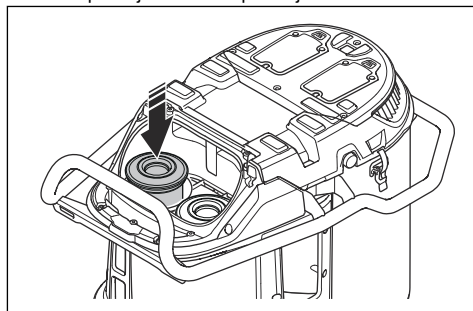

5. Ponovite korake 2–4 na drugem filteru HEPA.
6. Namestite pokrov filtra HEPA in privijte 6 vijakov.

Odpravljanje težav

Urnik odpravljanja težav

Težava	Vzrok	Rešitev
Motor se ustavi takoj po zagonu ali se ne zažene.	Ni napajanja.	Izdelek priključite na vir napajanja.
	Napajalni kabel je pokvarjen.	Popravilo izdelka naj izvede pooblaščen servisna delavnica.
	V izdelku je prišlo do kratkega stika.	Popravilo izdelka naj izvede pooblaščen servisna delavnica.
	Filter HEPA je poškodovan ali ni nameščen (/).	Zamenjajte ali namestite filter HEPA.
	Previsoka napetost električnega napajanja.	Prepričajte se, da uporabljate pravilno napajanje.
	Previsoka temperatura okolice.	Prepričajte se, da je temperatura okolice v predpisanem območju, ko uporabljate izdelek.
	Ventilator je pokvarjen ali odklopljen.	Popravilo izdelka naj izvede pooblaščen servisna delavnica.
Motor je vklopljen, vendar ne sesa.	Cev za sesanje prahu ni pravilno priključena.	Priključite cev za sesanje prahu.
	Cev za sesanje prahu je zamašena.	Očistite cev za sesanje prahu.
	Ni vrečke Longopac.	Namestite kaseto Longopac.
	Kaseta Longopac ni zablokirana s kabelsko vezico.	Pritrdite kabelsko vezico.
Sesanje ni zadostno.	Prenizka napetost električnega napajanja.	Prepričajte se, da uporabljate pravilno napajanje.
	V cevi za sesanje prahu je luknja.	Zamenjajte cev za sesanje prahu.
	Predfilter je zamašen.	Odstranite prašne delce iz predfiltera. Po potrebi ga očistite ali zamenjajte.
	Filter HEPA je zamašen.	Zamenjajte filter HEPA. Glejte <i>Zamenjava filtra HEPA na strani 70</i> .
	Zgornji pokrov je ohlapan.	Popolnoma zaprite zgornji pokrov.
	Tesnila so poškodovana.	Zamenjajte tesnila.
Iz motorja se v zrak sprošča prah.	Filtri so nepravilno nameščeni ali poškodovani.	Pravilno namestite filtre. Zamenjajte poškodovane filtre.
Izdelek oddaja nenavadne zvoke.	Ni navedeno	Popravilo izdelka naj izvede pooblaščen servisna delavnica.

Kode napak





Koda napake	Napaka	Opis	Verjetni razlog(i)	Ukrep(i)
2	Filter HEPA ni nameščen.	Izdelek se izklopi/ne zažene. + opozorilna lučka + na uporabniškem vmesniku. + simbol HEPA simbol na uporabniškem vmesniku.	Filter HEPA ni nameščen ali je poškodovan.	Očistite ali zamenjajte filter HEPA.
3	Nizka napajalna napetost.	Nizka zmogljivost (nizek pretok zraka/podtlak).	Prenizka napetost omrežja/električnega napajanja.	Prepričajte se, da uporabljate pravilno omrežje/električno napajanje.
4	Visoka napajalna napetost.	Izdelek se izklopi/ne zažene. + opozorilna lučka na uporabniškem vmesniku.	Previsoka napetost omrežja/električnega napajanja.	Prepričajte se, da uporabljate pravilno omrežje/električno napajanje.
			V uporabi je napačna baterija.	Uporabite ustrezno baterijo.
5	Napaka glavnega senzorja tlaka.	Lučka predfiltra utripa rdeče.	Vakuumska cev je odklopljena ali zamašena.	Obrnite se na pooblaščenega servisnega zastopnika.
			Krmilna enota je poškodovana.	
6	Temperatura vezja PCBA je previsoka.	Izdelek se izklopi/ne zažene. + opozorilna lučka na uporabniškem vmesniku.	Previsoka temperatura okolice.	Izdelka ne uporabljajte izven predpisane temperature območja.
7	Napaka ventilatorja.	Izdelek se izklopi/ne zažene. + opozorilna lučka na uporabniškem vmesniku.	Ventilator je pokvarjen ali odklopljen.	Obrnite se na pooblaščenega servisnega zastopnika.
			Krmilna enota je poškodovana.	
9	Enožična komunikacija ni zaznana.	Izdelek se izklopi/ne zažene. + opozorilna lučka na uporabniškem vmesniku.	Kabel je odklopljen ali poškodovan.	Obrnite se na pooblaščenega servisnega zastopnika.

Opozorilne lučke na nadzorni plošči



POZOR: Izdelka ne uporabljajte, če se vklopi rdeča opozorilna lučka. Če s prvotno rešitvijo ne odpravite napake, se

pred vnovičnim zagonom izdelka posvetujte s pooblaščenim servisnjem.

Simbol	Signal	Vzrok	Rešitev
	Na obeh straneh stroja se vklopijo rume lučke.	Predfilter je zamašen.	Očistite filter po ustreznem postopku. Glejte <i>Postopek čiščenja filtra na strani 65</i> .
		Priključena je napačna cev ali je na nadzorni plošči izbrana napačna cev.	Priključite pravilno cev ali na nadzorni plošči izberite ustrezno dimenzijo cevi.
		Cev je poškodovana ali stisnjena.	Zamenjajte cev.
		Cev je zamašena.	Očistite cev in odstranite blokado.
	Utripa rdeča opozorilna lučka.	Glavna vakuumska cev je odklopljena.	Popravilo izdelka naj izvede pooblaščen servisna delavnica.
	Vklopi se rdeča lučka.	Filtri HEPA niso nameščeni, so polni ali poškodovani.	Preglejte filtre HEPA in po potrebi zamenjajte filtre HEPA. Glejte <i>Zamenjava filtra HEPA na strani 70</i> .
		Motor je poškodovan.	Popravilo izdelka naj izvede pooblaščen servisna delavnica.
	Vklopi se rdeča lučka.	Krmilna enota je poškodovana.	Popravilo izdelka naj izvede pooblaščen servisna delavnica.
		Temperatura okolice je previsoka.	Prepričajte se, da je temperatura okolice v predpisanem območju, ko uporabljate izdelek.
		Opozorilo.	Preglejte zapise o delovanju aplikacije Husqvarna Fleet Services™ ali se obrnite na pooblaščenega servisnega zastopnika.
	Vklopi se rumena lučka.	Filtri HEPA so skoraj polni.	Po potrebi zamenjajte filtre HEPA. Glejte <i>Zamenjava filtra HEPA na strani 70</i> .
	Vklopi se rdeča lučka.	Filtri HEPA so polni.	Zamenjajte filtre HEPA. Glejte <i>Zamenjava filtra HEPA na strani 70</i> .

Transport skladiščenje in odstranitev

Premikanje izdelka

Poskrbite, da boste izdelek prevažali v zaprtem vozilu.

Prepričajte se, da je dovodni ventil zaprt. Prepričajte se, da so protiprašni pokrovčki na ceveh.

1. Prepričajte se, da je Longopacnameščen na izdelku.
2. Prepričajte se, da je vrečka Longopac prazna.

3. Napajalni kabel, cev za sesanje prahu in cev ročaja tesno pritrдите na izdelek.

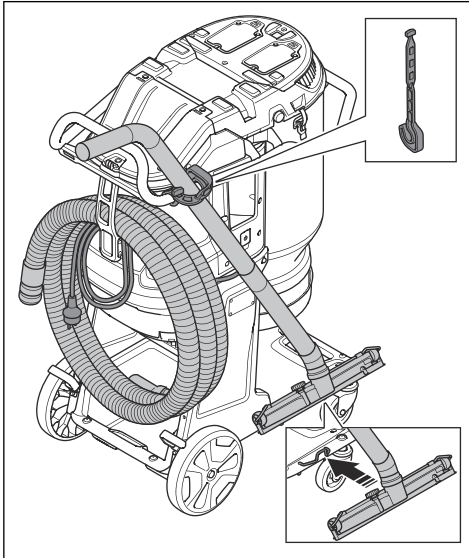

4. Zablockirajte transportna kolesca.

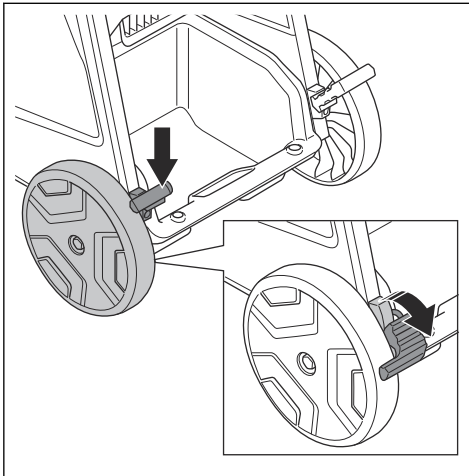

5. Dvignite izdelek, glejte *Dvig izdelka* na strani 75.

6. Med prevozom izdelek varno pritrđite na transportno vozilo, da preprečite nesreče ali poškodbe. Uporabite točke za privezovanje.

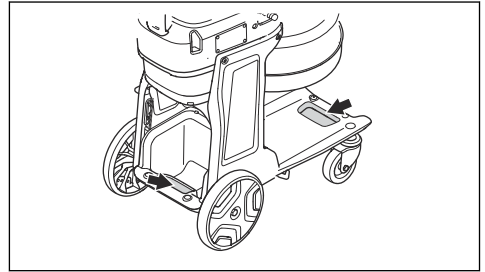

Dvig izdelka



OPOZORILO: Prepričajte se, da imajo dvizni trakovi in dvizna oprema ustrezne specifikacije za varno dvigovanje izdelka. Teža izdelka je navedena na tipski ploščici izdelka. Glejte *Tipška ploščica na strani 57*.



OPOZORILO: Če ne veste natančno, kako se dviguje težko opremo, poiščite pomoč.



OPOZORILO: Izdelka ne dvigujte, kadar je v posodi ali v vrečki prah. Izdelka ne dvigujte, kadar je v ali na njem dodatna teža.

1. Preden dvignete izdelek, očistite filter po ustreznem postopku. Glejte *Postopek čiščenja filtra na strani 65*.
2. Dvizno opremo pritrđite z dviznimi trakovi v dvizne točke (A) ali v dvizne točke (B).

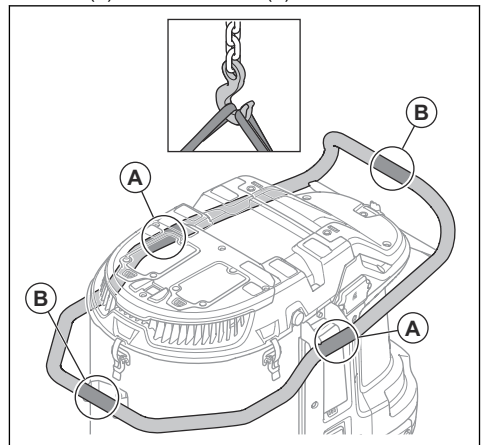



OPOZORILO: Ne uporabljajte kovinskih kavčev, verig ali druge dvizne opreme z grobimi robovi, ker lahko poškodujejo dvizni obroč. Dovoljeni so samo mehki dvizni trakovi.

Skladiščenje izdelka



POZOR: Izdelek shranite v zaprtem prostoru, na oddaljenosti od zunanjih dejavnikov.

- Izdelek hranite v okolju s temperaturami med $-10\text{ °C}/14\text{ °F}$ in $40\text{ °C}/104\text{ °F}$.
- Pred shranjevanjem očistite filter po ustreznem postopku in zavrzite Longopac skupaj z zbranim materialom.
- Izdelek odklopite od vira napajanja.
- Izdelek skladiščite na suhem mestu, kjer ne zmrzuje.
- Izdelek skladiščite v zaklenjenem prostoru. Otroci ali nepooblaščen osebe se ne smejo zadrževati v bližini izdelka.

Odstranitev izdelka

- Spoštujte lokalne zahteve za recikliranje in veljavne predpise.
- Ko izdelka ne uporabljate več, ga pošljite k prodajalcu Husqvarna ali pa ga zavrzite na mestu za recikliranje.

Tehnični podatki

Tehnični podatki

Podatki	DE 130 H [UK]	DE 130 H [EU/ROW]	DE 130 H [AU]	DE 130 H [KSA/JP]	DE 130 H [BR]	DE 130 H [JP]
Nazivna napetost, V	110	220–240				100
Faza	1					
Frekvenca, Hz	50–60					
Največja moč, kW	2400	3000				1500
Največji tok, A	20	13				15
Največji pretok zraka skozi turbino, m ³ /h/cfm	470/277	490/288				380/224
Največji pretok zraka, m ³ /h/cfm	410/241	415/244				320/188
Največji podtlak v turbini, bar/psi	245/3,6	275/4,0				170/2,5
Dolžina cevi za sesanje prahu, m	10					
Premer cevi za sesanje prahu, mm	63					
Območje predfiltra, m ²	2,4					
Učinkovitost filtra HEPA	HEPA 13					
Skupno HEPA območje, m ²	2,4					
Sistem zbiranja prahu, vrsta	Longopac					
Mehanizem za čiščenje filtra	Samodejno čiščenje					
Teža, kg	47					
Raven zvočne moči, izmerjena L _{WA} , dB(A) ⁷	94,8					
Raven zvočnega tlaka pri uporabnikovem ušesu L _{PA} , dB(A) ⁸	78,5					
Raven vibracij a _h , m/s ²⁹	≤ 2,5					
Razred zaščite	IP55					
Električni priključek (tip)	2P+G 4H 32A	Schuko CEE 7/7	AS/NZS 3112	H07RN-F 3G2.5	NBR 14136	JIS 8303 YP 12P

⁷ Emisija hrupa v okolico merjena kot zvočni efekt v skladu z IEC/EN 60335-2-69. Odstopanje KwA 2 dB.

⁸ Raven zvočnega tlaka v skladu s standardom IEC/EN 60335-2-69. Negotovost KPA 2 dB.

⁹ Raven vibracij v skladu s standardom IEC/EN 60335-2-69. Zabeleženi podatki za raven vibracij imajo tipično statistično razpršitev (standardni odklon) 1 m/s².

Vdelana povezljivost

Opomba: Ta del velja samo za izdelke, ki jim je priložena vdelana povezljivost.

Radijski spekter tehnologije BLE

Frekvenčni pasovi za orodje v GHz

2,402–2,480

Največja radiofrekvenčna moč oddajanja v dBm/mW

4/2,5

Mere izdelka

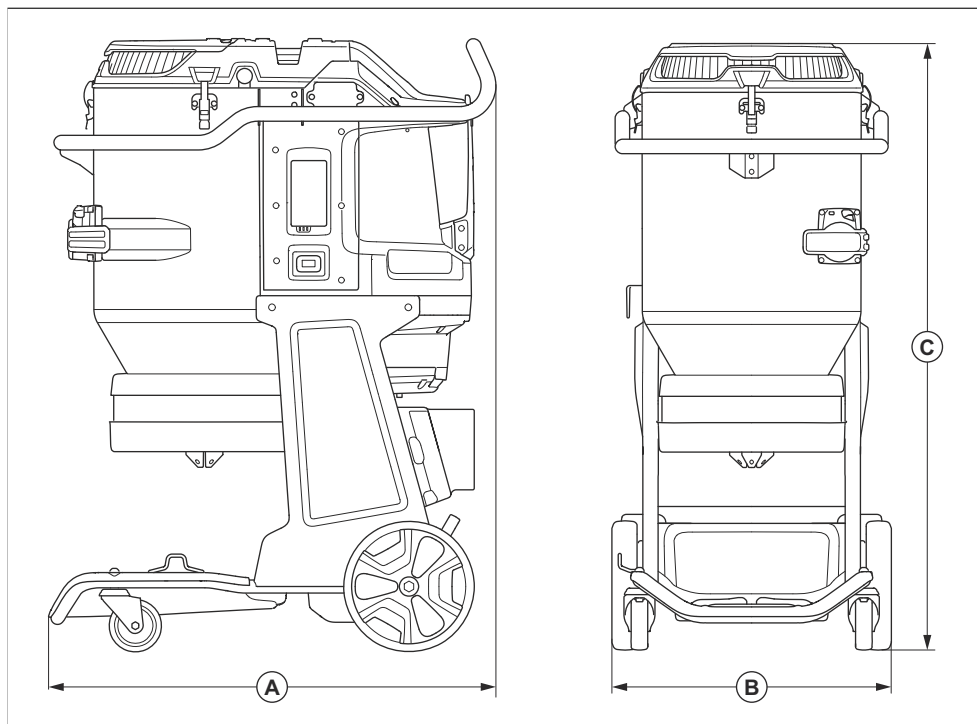

A	Dolžina, mm/palci	855/34
B	Širina, mm/in	542/21
C	Višina, mm/in.	1175/46

Izjava o skladnosti

Izjava EU o skladnosti

Mi, **Husqvarna AB**, SE-561 82 Huskvarna, Švedska, tel:
+46-36-146500, izjavljamo na lastno odgovornost, da je
izdelek:

Opis	Sesalnik
Znamka	HUSQVARNA
Vrsta/model	DE 130 H
Identifikacija	Serijske številke od letnika 2023 dalje

v celoti skladen z naslednjimi direktivami in uredbami
EU:

Direktiva/uredba	Opis
2006/42/EZ	"o strojih"
2014/53/EU	"v zvezi z radijsko opremo"
2011/65/EU	o omejitvi uporabe določenih nevarnih snovi

in da so se pri tem uporabljali naslednji standardi in/ali
tehnične specifikacije;

EN ISO 12100:2010

EN 60335-2-69:2012

EN 55014-1:2017+A11:2020

EN 55014-2:2015

EN IEC 61000-3-2:2019

EN 61000-3-3:2013+A1:2019

ETSI EN 300 328 V2.2.2

ETSI EN 301 489-1 V2.2.3

ETSI EN 301 489-17 V3.2.2

EN IEC 63000:2018

Partille, 7. 6. 2023.

Husqvarna AB, Oddelek za gradbeništvo
Odgovorni za tehnično dokumentacijo



Martin Huber

Direktor oddelka za raziskave in razvoj, oddelek za
betonske površine in tla

Registrirane blagovne znamke

Besedna znamka in logotipi *Bluetooth®* so registrirane blagovne znamke v lasti *Bluetooth SIG, inc.* . Vsaka uporaba teh oznak s strani Husqvarna je na podlagi licence.

Sadržaj

Uvod.....	81	Transport, skladištenje i odlaganje.....	100
Bezbednost.....	84	Tehnički podaci.....	103
Rad.....	88	Deklaracija o usklađenosti.....	106
Održavanje.....	94	Registrovani žigovi.....	107
Rešavanje problema.....	98		

Uvod

Opis proizvoda

Proizvod je jednofazni ekstraktor prašine. Vazduh pun prašine prolazi kroz usisno crevo u ulazni ventil. Proizvod odvaja čestice prašine iz vazduha. Čestice padaju u plastičnu vreću na dnu proizvoda.

Namena



UPOZORENJE: Nemojte usisavati izvore paljenja, vrele čestice, tečnosti, eksplozivni materijal i nestabilne ili piroforne čestice.

Proizvod je namenjen samo za profesionalnu upotrebu. Proizvod se koristi za sakupljanje i uklanjanje suvog materijala iz mašina i uređaja. Materijal može biti opasan i štetan po zdravlje, pogledajte klasu prašine H u standardu EN 60335-2-69.

Nemojte koristiti proizvod za druge zadatke. Koristite proizvod samo sa opremom koja je odobrena od strane proizvođača.

Upozorenje na silicijumsku prašinu

Korišćenje ovog alata može da generiše silicijumsku prašinu (silicijum je jedan od osnovnih sastojaka peska,

kvarca, opeke, granita i brojnih drugih minerala i kamenja). Izlaganje prekomernoj količini silicijumske prašine može da izazove respiratornu bolest poput hroničnog bronhitisa, silikoze i plućne fibroze, ove bolesti mogu biti fatalne. Radi smanjenja izlaganja silicijumskoj prašini, preporučuje različite opcije, kao što su:

- Korišćenje vode za vezivanje prašine u toku sečenja ili brušenja.
- Korišćenje sistema za izvlačenje prašine u kombinaciji sa alatkom za sečenje ili brušenje.
- Korišćenje sistema prečišćivača vazduha u kombinaciji sa izdvajačem prašine.
- Korišćenje odgovarajuće masku za disanje na osnovu materijala koji se seče ili brusi.

Zahtevi za ličnu zaštitnu opremu koji se odnose na silicijumsku prašinu ili druge supstance koje se mogu udisati mogu da se razlikuju u zavisnosti od lokalnih i nacionalnih zakona i propisa. Poštujte ove zakone i propise kako biste odredili dozvoljene granice izlaganja, kao i zahteve za ličnu zaštitnu opremu. Uvek koristite odgovarajuće prakse i opremu za ličnu zaštitu da biste ublažili izlaganje.

Pregled proizvoda

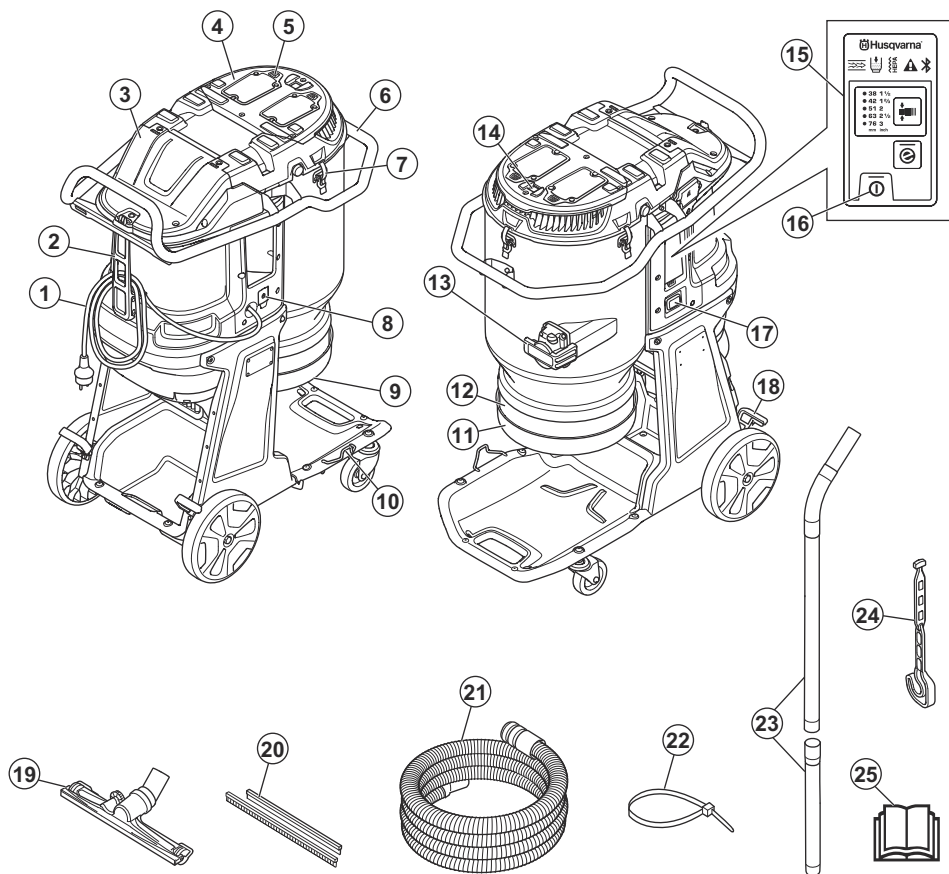

1. Kabel
2. Pričvršćivač za kabl i cevo za usisavanje prašine
3. Poklopac HEPA filtera
4. Poklopac prefiltera
5. Dugme za čišćenje filtera
6. Ručka
7. Preklopni zatvarač za cev za ručku
8. Glavni prekidač
9. Gumeni konus za oslobađanje prašine
10. Držač nastavka za pod
11. Longopac držač
12. Longopac
13. Poklopac ulaza
14. Dugme za Auto-Pulse tehnologiju
15. Kontrolna tabla

16. Dugme za uključivanje/isključivanje (ON/OFF)
17. Brojač radnih sati
18. Kočnica točka
19. Nastavak za pod
20. Gumene trake
21. Cevo za usisavanje prašine
22. Zatezna traka
23. Cev za ručku
24. Držač cevi za ručku
25. Korisničko uputstvo

Simboli na proizvodu



UPOZORENJE: Ovaj proizvod može biti opasan i prouzrokovati teške povrede ili smrt rukovaoca ili drugih osoba. Budite pažljivi i koristite proizvod na pravilan način.



Pre korišćenja proizvoda pažljivo pročitajte uputstvo i budite sigurni da ga razumeli.



Koristite zaštitu za sluh, zaštitu za oči i zaštitu disajnih organa. Pogledajte *Lična zaštitna oprema na stranici 86*.



Tačka električnog uzemljenja na ovom proizvodu je identifikovana simbolom uzemljenja. Pogledajte *Uputstva za uzemljeni proizvod na stranici 88*



Proizvod je usaglašen sa važećim direktivama EZ.



Proizvod je usaglašen sa važećim direktivama UK.



Ovaj uređaj je H-klasifikovan, treća strana ga je sertifikovala u skladu sa standardima IEC-60335-2-69 i EN-60335-2-69, Aneks AA.

Ovaj uređaj sadrži štetnu prašinu. Radnje praznjenja i održavanja, uključujući uklanjanje posuda za sakupljanje prašine, mogu obavljati samo stručnjaci koji na sebi imaju odgovarajuću zaštitnu opremu. Nemojte rukovati ekstraktorom prašine bez potpunog sistema filtracije.



Proizvod nije komunalni otpad. Reciklirajte ga na odobrenoj lokaciji za odlaganje električne i elektronske opreme.



Ako proizvod ima Bluetooth® bežičnu tehnologiju, simbol Bluetooth® je na proizvodu. Pogledajte *Bluetooth® bežična tehnologija na stranici 89*.

Napomena: Ostali simboli/nalepnice koji su navedeni na proizvodu važe za specifične zahteve sertifikata na određenim tržištima.

Ugrađene funkcije za povezivanje

Rešenje za upravljanje svojom u klauđu Husqvarna Fleet Services™ menadžeru flote pruža pregled svih proizvoda koji su povezani, bilo preko ugrađenih ili preko dokupljenih senzora. Pozicija mrežnog prolaza ili pametnog telefona može da se koristi kao pokazatelj lokacije povezanih proizvoda. Senzori evidentiraju podatke, kao što su vreme rada, intervali servisiranja i drugo. Više informacija o rešenju za upravljanje svojom u klauđu Husqvarna Fleet Services™, preuzmite iOS ili Android aplikaciju Husqvarna Fleet Services™ sa <https://apps.apple.com/se/app/husqvarna-fleet-services/id1334672726> ili <https://play.google.com/store/apps/details?id=com.husqvarna.hfsmobile&hl=en>. Obratite se Husqvarna prodajnom predstavniku za više informacija.

Proizvodi sa ugrađenim funkcijama za povezivanje povezuju se preko ugrađenog Husqvarna Fleet Services™ senzora koji ima funkciju Bluetooth niske energije (Bluetooth Low Energy, BLE). Više informacija o korišćenju potražite u odeljku *Korišćenje ugrađenih funkcija za povezivanje sa flotom na stranici 90*. Više informacija o radio spektru BLE tehnologije potražite u odeljku *Ugrađene funkcije za povezivanje na stranici 104*.

Pločica sa oznakom tipa

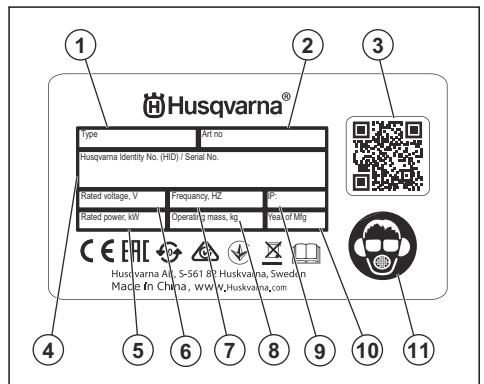

1. Model
2. Broj artikla
3. Kôd koji se može skenirati
4. Serijski broj
5. Nominalna jačina struje (A)
6. Nominalni napon
7. Frekvencija
8. Težina
9. IP klasa

- 10. Godina proizvodnje
- 11. Lična zaštitna oprema

Oštećenje proizvoda

Nismo odgovorni za oštećenja proizvoda u sledećim slučajevima:

- proizvod je popravljen na pogrešan način.

Bezbednost

Bezbednosne definicije

Upozorenja, mere opreza i napomene se koriste da ukažu na naročito važne delove korisničkog uputstva.



UPOZORENJE: Koristi se ako, usled nepoštovanja uputstava, postoji rizik od nastanka telesnih povreda ili smrti kod rukovaoca ili prisutnih osoba.



OPREZ: Koristi se ako, usled nepoštovanja uputstava, postoji rizik od nastanka oštećenja na proizvodu, drugim materijalima ili susjednim oblastima.

Napomena: Koristi se za pružanje više informacija koja su neophodne u datoj situaciji.

Opšta bezbednosna uputstva



UPOZORENJE: Pročitajte uputstva upozorenja koja slede pre korišćenja proizvoda.

- Ovaj proizvod je opasan ako se koristi nepažljivo ili nepravilno. Ovaj proizvod može da prouzrokuje ozbiljne telesne povrede ili smrt rukovaoca ili drugih osoba. Pre korišćenja proizvoda, morate da pročitate i razumete sadržaj ovog uputstva za upotrebu.
- Nemojte dozvoliti da osobe (uključujući decu) smanjenih fizičkih, čulnih ili mentalnih sposobnosti, koriste proizvod, osim ako ih osoba odgovorna za njihovu bezbednost ne nadgleda ili im ne da uputstva koja se tiču korišćenja proizvoda.
- Postarajte se da posedujete znanje i iskustvo u pogledu proizvoda pre njegovog korišćenja.
- Uverite se da su sve kontrole isključene pre nego što isključite kabl za napajanje.
- Poštujte sve važeće zakone i propise.
- Rukovalac i poslodavac rukovaoca moraju znati koji su rizici i kako da ih spreče tokom rada na proizvodu.
- Nemojte da dozvolite da neko rukuje proizvodom osim ako je pročitao i razumeo sadržaj korisničkog uputstva.

- proizvod je popravljen korišćenjem delova koji nisu napravljeni ili odobreni od strane proizvođača.
- proizvod ima opremu koja ne potiče ili nije odobrena od strane proizvođača.
- proizvod nije popravljen u ovlašćenom servisnom centru ili od strane ovlašćenog stručnjaka.

- Nemojte rukovati proizvodom ako niste završili obuku pre korišćenja proizvoda. Pobrinite se da svi rukovaoci završe obuku.
- Nemojte dozvoliti da dete rukuje proizvodom.
- Dozvolite isključivo odobrenim licima da rukuju proizvodom.
- Rukovalac je odgovoran za sve nesreće koje se dese drugim osobama ili njihovoj imovini.
- Nemojte da koristite proizvod ako ste umorni, bolesni ili pod uticajem alkohola, droge ili lekova.
- Uvek budite pažljivi i koristite zdrav razum.
- Ovaj proizvod stvara elektromagnetno polje prilikom rada. Ovo polje u pojedinim okolnostima može da izazove smetnje na aktivnim ili pasivnim medicinskim implantatima. U cilju smanjenja rizika od nastanka teških ili smrtonosnih telesnih povreda, preporučujemo osobama koje imaju medicinske implantate da se pre upotrebe ovog proizvoda konsultuju sa svojim lekarom i proizvođačem medicinskog implanta.
- Održavajte proizvod čistim. Pobrinite se da jasno možete pročitati znakove i nalepnice.
- Nemojte da koristite proizvod ako je pokvaren.
- Nemojte vršiti prepravke na ovom proizvodu.
- Nemojte rukovati proizvodom ako postoji mogućnost da su druge osobe izvršile prepravke na proizvodu.
- Nemojte koristiti proizvod bez neophodnih filtera.
- Sačuvajte sva upozorenja i uputstva.

Bezbednost u radnom području

- **Držite radnu oblast čistom i dobro osvetljenom.** U neurednim ili mračnim oblastima nezgode se češće dešavaju.
- **Ne radite sa proizvodom u eksplozivnim okruženjima, npr. u prisustvu zapaljivih tečnosti, gasova ili prašine.** Proizvod stvara iskre koje mogu da zapale prašinu ili isparenja.
- **Deca i posmatrači treba da se udalje dok koristite proizvod.** Skretanje pažnje može da dovede do toga da izgubite kontrolu.

Električna bezbednost



UPOZORENJE: Nemojte izlagati uređaj kiši ili uslovima vlage. Voda koja uđe u električni uređaj će povećati rizik od strujnog udara.

- **Utikač na kابلu za napajanje uređaja mora da odgovara utičnici. Nemojte da menjate utikač. Nemojte da koristite adapterske utikače sa uzemljenim uređajima.** Nemodifikovani utikači i odgovarajuće utičnice smanjuju rizik od strujnog udara.
- **Utaknite utikač u odgovarajuću uzemljenu strujnu utičnicu koja je ispravno i bezbedno ugrađena i koja je u skladu sa lokalnim propisima. Ako niste sigurni u pogledu delotvornosti veze uzemljenja strujne utičnice, neka je pregleda kvalifikovani stručnjak.**
- **Izbegavajte telesni kontakt sa uzemljenim površinama kao što su cevi, radijatori, šporeti, peći i frižideri.** Postoji povećani rizik od strujnog udara ako je vaše telo uzemljeno.
- **Uverite se da kabl za napajanje ne leži u lokvi vode.**
- **Redovno proveravajte kabl za napajanje uređaja. Ako uočite oštećenje na kابلu, neka se zameni kod proizvođača ili njegovog predstavnika. Redovno proveravajte produžne kablove i zamenite ih ako se utvrdi da su oštećeni.**
- **Nemojte dodirivati kabl za napajanje ili produžni kabl ako se oštete tokom rada. Isključite utikač kabla za napajanje iz strujne utičnice.** Oštećeni kablovi za napajanje ili produžni kablovi predstavljaju rizik od strujnog udara.
- **Nemojte nepropisno da postupate sa kablom. Ne koristite kabl za nošenje, vuču ili isključivanje uređaja. Držite kabl dalje od izvora toplote, ulja, oštih ivica i pokretnih delova.** Oštećeni ili zamršeni kablovi povećavaju rizik od strujnog udara.
- **Kada radite sa električnim uređajem na otvorenom, koristite samo produžne kablove koji su pogodni za upotrebu na otvorenom.** Korišćenje produžnog kabla koji je pogodan za upotrebu na otvorenom smanjuje rizik od strujnog udara.
- **U slučaju prekida snabdevanja električnom energijom, isključite uređaj i izvucite strujni utikač iz utičnice.**
- **Nemojte rukovati uređajem kada je prljav ili mokar.** Prašina (naročito prašina od provodnih materijala) ili vlaga koja pranja na površinu uređaja mogu, pod nepovoljnim okolnostima, dovesti do strujnog udara. **Stoga je potrebno da prljave ili prašnjave uređaje proveri ovlašćeni serviser u redovnim intervalima, naročito ako se često koriste za rad na provodnim materijalima.**
- **Ako ne može da se izbegne korišćenje uređaja na vlažnom mestu, koristite napajanje preko zaštitnog uređaja diferencijalne struje (RCD).** Upotreba zaštitnog uređaja diferencijalne struje (RCD) smanjuje opasnost od strujnog udara.
- **Obavite periodične testove električne bezbednosti na proizvodu. Za ispravan postupak pročitajte lokalne propise.**

Lična bezbednost

- **Budite na oprezu, ne skrećite pogled sa onoga što radite i rukujte proizvodom zdravorazumski. Nemojte da koristite proizvod ako ste umorni ili**

pod dejstvom droge, alkohola ili lekova. Trenutak nepažnje prilikom korišćenja proizvoda može da dovede do teških telesnih povreda.

- **Koristite ličnu zaštitnu opremu. Uvek nosite zaštitu za oči.** Zaštitna oprema poput zaštitne maske od prašine, sigurnosnih neklizajućih cipela, kacige ili zaštite za sluh koja se koristi u odgovarajućim uslovima smanjuje telesne povrede.
- **Sprečite slučajno pokretanje. Pobrinite se da je prekidač u isključenom položaju pre priključivanja na izvor napajanja, podizanja ili nošenja alata.** Nošenje proizvoda sa prstom na prekidaču ili napajanje proizvoda sa prekidačem u položaju za uključivanje može da dovede do nezgode.
- **Uklonite ključ za podešavanje ili francuski ključ pre uključivanja proizvoda.** Francuski ključ ili ključ koji ostanu pričvršćeni za obrtni deo proizvoda mogu da dovedu do telesne povrede.
- **Nemojte se preterano naginjati. Uvek budite oslonjeni na obe noge i pazite na ravnotežu.** To će vam omogućiti bolju kontrolu nad proizvodom u nepredviđenim situacijama.
- **Budite propisno odeveni. Nemojte da nosite nakit ili široku odeću. Vodite računa da vam kosa i odeća ne dođu u dodir sa pokretnim delovima.** Pokretni delovi mogu da zakače široku odeću, nakit ili dugu kosu.
- **Ako su obezbedeni uređaji za povezivanje aparata za izbacivanje ili sakupljanje prašine, proverite da li su povezani i da li se pravilno koriste.** Korišćenje aparata za sakupljanje prašine može da smanji broj kvarova koji su nastali usled prašine.
- **Nemojte dozvoliti da vam iskustvo koje ste stekli kroz čestu upotrebu alata stvori osećaj samopouzdanja i da se ne pridržavate principa u vezi sa bezbednošću.** Nemarna radnja može da izazove teške povrede u deliću sekunde.

Upotreba i održavanje proizvoda

- **Ne silite proizvod. Koristite proizvod koji odgovara nameni.** Adekvatan proizvod će bolje i sigurnije obaviti posao u meri za koju je napravljen.
- **Ne koristite proizvod ako ga prekidač ne uključuje ili ne isključuje.** Svaki proizvod koji ne može da se kontroliše putem prekidača je opasan i mora da se popravi.
- **Isključite utikač iz izvora napajanja, ako se može odvojiti, sa proizvoda pre nego što pristupite bilo kakvom podešavanju, promeni dodatne opreme ili skladištenju proizvoda.** Takve bezbednosne preventivne mere smanjuju rizik od slučajnog uključivanja proizvoda.
- **Proizvod koji se ne koristi čuvajte dalje od dohvata dece i nemojte da dozvoljavate rad sa alatom osobama koje nisu upoznate sa njim ili ovim uputstvima.** Proizvod je opasan kada njime rukuju neobučeni korisnici.
- **Održavajte proizvod i dodatke. Proverite da li su pokretni i vezni delovi pravilno postavljeni, da li postoje pukotine na delovima i sva druga stanja koja mogu uticati na rad proizvoda. Ako je oštećen,**

proizvod odnesite na popravku pre korišćenja.

Mnoge nezgode su prouzrokovali loše održavani proizvodi.

- **Održavajte alat za sečenje ostrim i čistim.** Alat za sečenje koji se pravilno održava i ima oštre rezne vrhove se ređe krivi i lakše kontrolišu.
- **Proizvod, pribor, delove alata itd. koristite u skladu sa ovim uputstvima uzimajući u obzir radne uslove i posao koji treba da se obavi.** Korišćenje proizvoda za operacije za koje nije namenjen može da dovede do opasnih situacija.
- **Ručke i prihvatne površine bi trebalo da budu suve, čiste i bez ostatka ulja i maziva.** Klizave ručke i prihvatne površine ne omogućavaju bezbedno rukovanje i kontrolu alata u neočekivanim situacijama.

Servis

- Servisiranje može da se obavlja samo u ovlašćenom servisnom centru i uz korišćenje odobrenih rezervnih delova. Na taj način će se održati bezbednost proizvoda.
- Pogledajte *Raspored održavanja na stranici 94* za više informacija.

Bezbednosna uputstva za sklapanje



UPOZORENJE: Pročitajte upozoravajuća uputstva koja slede pre sklapanja proizvoda.

- Neovlašćene prepravke i/ili dodatna oprema mogu dovesti do teške povrede ili smrti rukovaoca ili drugih osoba.
- Koristite priključke samo na način opisan u ovom uputstvu. Koristite samo priključke koje je preporučio proizvođač.
- Uverite se da je oblast montaže čvrsta, tako da se proizvod ne prevrne. Rizik od telesne povrede i materijalnog oštećenja.
- Budite pažljivi, preklopni zatvarači mogu da nanesu povredu rukovaocu tokom sklapanja proizvoda.

Bezbednosna uputstva za rukovanje



UPOZORENJE: Pročitajte upozoravajuća uputstva koja slede pre korišćenja proizvoda.

- Nemojte koristiti proizvod ako su kabl za napajanje ili strujni utikač oštećeni.
- Ako proizvod ne radi ispravno, udara o tlo, oštećen je, ostavljen na otvorenom ili ako padne u vodu, zaustavite proizvod. Neka ovlašćeni serviser popravi proizvod.
- Uverite se da su motor i sve kontrole isključeni pre nego što isključite kabl za napajanje.

- Iskopčajte kabl za napajanje iz utičnice kada se proizvod ne koristi, pre obavljanja servisiranja ili pre nego što se udaljite od proizvoda.
- Nemojte povlačiti kabl za napajanje da biste isključili kabl za napajanje iz utičnice. Uvek povucite utikač da biste ga isključili iz utičnice.
- Nemojte koristiti proizvod na temperaturama ispod -10 °C.
- Nemojte koristiti proizvod na mestima gde postoji rizik od eksplozije ili u oblastima u kojima se nalaze zapaljive tečnosti ili materijali.
- Nemojte stavljati predmete u otvore.
- Nemojte dozvoliti da proizvod radi ako je otvor blokiran. Uklonite prašinu, dlačice, dlake ili ostali materijal koji može da smanji protok vazduha.
- Nemojte rukovati proizvodom ili povlačiti strujni utikač ako su vam šake mokre.
- Pazite da kosa, široka odeća i svi delovi tela budu udaljeni od otvora i pokretnih delova.
- Radite sa proizvodom veoma oprezno na stepenicama da biste sprečili oštećenje i povredu u slučaju da proizvod padne.
- Budite sigurni da uvek možete brzo da zaustavite motor u slučaju opasnosti.
- Uvek zaključajte točkove za transport ako radite na neravnoj površini.
- Nemojte rukovati proizvodom ako nisu postavljeni Longopac vreća i filteri. Zamenite Longopac vreću i filtere na način koji je naveden u ovom uputstvu.
- Ako primetite promenu vibracije ili jačine buke proizvoda, odmah zaustavite proizvod i isključite napajanje. Pregledajte proizvod u pogledu oštećenja. Neuobičajene vibracije su često znak oštećenja. Otklonite oštećenja ili dajte odobrenom serviseru da izvrši popravku.
- Uvek upotrebljavajte odobrenu opremu. Obratite se Husqvarna predstavniku za više informacija.

Lična zaštitna oprema



UPOZORENJE: Pročitajte uputstva upozorenja koja slede pre korišćenja proizvoda.

- Uvek koristite odobrenu ličnu zaštitnu opremu kada koristite proizvod. Lična zaštitna oprema ne može da u potpunosti spreči telesnu povredu, ali ona umanjuje stepen telesne povrede ako dođe do nesrećnog slučaja. Neka vam prodavac pomogne u izboru odgovarajuće opreme.
- Redovno proveravajte stanje lične zaštitne opreme.
- Koristite odobrenu zaštitnu kacigu.
- Koristite odobrenu zaštitu za sluh.
- Koristite odobrenu zaštitu disajnih organa klase P3 ili više.
- Koristite odobrenu zaštitu za oči.
- Nosite zaštitne rukavice.
- Koristite zaštitne cipele.

Lična zaštitna oprema



UPOZORENJE:

Pročitajte uputstva upozorenja koja slede pre korišćenja proizvoda.

- Uvek koristite odobrenu ličnu zaštitnu opremu kada koristite proizvod. Lična zaštitna oprema ne može da u potpunosti spreči telesnu povredu, ali ona umanjuje stepen telesne povrede ako dođe do nesrećnog slučaja. Neka vam prodavac pomogne u izboru odgovarajuće opreme.
- Redovno proveravajte stanje lične zaštitne opreme.
- Koristite odobrenu zaštitnu kacigu.
- Koristite odobrenu zaštitu za sluh.
- Koristite odobrenu zaštitu disajnih organa klase P3 ili više.
- Koristite odobrenu zaštitu za oči.
- Nosite zaštitne rukavice.
- Koristite zaštitne cipele.

Bezbednosna uputstva za održavanje



UPOZORENJE: Pročitajte upozoravajuća uputstva koja slede pre korišćenja proizvoda.

- Ako se održavanje ne vrši na ispravan način i redovno, raste rizik od telesnih povreda i oštećenja proizvoda.
- Koristite ličnu zaštitnu opremu. Pogledajte *Lična zaštitna oprema na stranici 86*.
- Isključite proizvod iz napajanja pre održavanja.
- Nemojte vršiti izmene na proizvodu. Prepravke koje ne odobri proizvođač mogu da izazovu teške telesne povrede ili smrt.
- Uvek koristite originalnu opremu i rezervne delove. Oprema i rezervni delovi koje ne odobri proizvođač mogu da izazovu teške telesne povrede ili smrt.
- Zamenite oštećene, pohabane ili pokvarene delove.
- Obavljajte samo poslove održavanja opisane u ovom korisničkom uputstvu. Sve ostalo servisiranje prepustite ovlašćenom serviseru.
- Ako je potrebno zameniti kabl za napajanje, to bi, radi izbegavanja opasnosti po bezbednost, trebalo da uradi proizvođač ili njegov predstavnik.
- Neka ovlašćeni serviser redovno servisira proizvod.

Bezbednosni uređaji na proizvodu



UPOZORENJE: Pročitajte upozoravajuća uputstva koja slede pre korišćenja proizvoda.

- Nemojte koristiti proizvod na kojem je bezbednosna oprema neispravna! Ako proizvod ne zadovolji bilo koju proveru, obratite se ovlašćenom servisu radi popravke.
- Nemojte koristiti proizvod ako zaštitni poklopci, sigurnosni prekidači ili drugi zaštitni uređaji nisu postavljeni ili su oštećeni.

Uvek koristite zdrav razum



UPOZORENJE: Ni u kom slučaju ne smete bez odobrenja proizvođača prepravljati prvobitnu konstrukciju proizvoda. Uvek koristite samo originalne rezervne delove. Neovlašćene prepravke i/ili dodatna oprema mogu dovesti do teške povrede ili smrti rukovoaca ili drugih osoba.



UPOZORENJE: Pri upotrebi proizvoda koji seku, bruse, buše, peskiraju ili oblikuju materijale, može doći do stvaranja prašine i isparenja koji mogu da sadrže štetne hemikalije. Proverite prirodu materijala koji nameravate da obradite i koristite odgovarajuću masku za disanje.

Nije moguće obuhvatiti sve moguće situacije sa kojima se možete susresti kada koristite proizvod. Uvek budite pažljivi i koristite zdrav razum. Izbegavajte sve situacije za koje smatrate da nisu u okviru vaših sposobnosti. Ako nakon čitanja ovog uputstva i dalje imate nedoumice u vezi s radnim postupcima, pre nastavka rada obratite se stručnjaku.

Ne oklevajte da se obratite Husqvarna predstavniku ako imate dodatna pitanja u vezi sa korišćenjem proizvoda. Rado ćemo vam pomoći savetima i pomoći vam da proizvod koristite i efikasno i bezbedno.

Prepustite Husqvarna prodavcu da redovno proverava proizvod i da obavlja osnovna podešavanja i popravke.

Husqvarna AB ima politiku konstantnog razvoja proizvoda. Husqvarna zadržava pravo izmene dizajna i spoljašnjosti proizvoda bez prethodnog obaveštenja i bez obaveze da objasni uvedene izmene dizajna.

Sve informacije i svi podaci navedeni u ovom korisničkom uputstvu bili su primenljivi u vreme njegovog štampanja.

Uputstva za uzemljeni proizvod



UPOZORENJE: Neppravilno povezivanje može rezultirati strujnim udarom. Zatražite pomoć/savet od ovlašćenog električara ako niste sigurni da li je vaša mrežna utičnica ispravno uzemljena.

Nemojte modifikovati strujni utikač u odnosu na fabričke specifikacije. Ako se strujni utikač ili kabl za napajanje oštete ili se moraju zameniti, obratite se Husqvarna serviseru. Poštujte lokalne propise i zakone.

Ako ne razumete u potpunosti uputstva koja se odnose na uzemljeni proizvod, obratite se ovlašćenom električaru.

Koristite samo uzemljene produžne kablove namenjene za spoljnu upotrebu sa uzemljenim utikačima i uzemljenim utičnicama koje prihvataju strujni utikač proizvoda.

Proizvod ima uzemljeni kabl za napajanje i strujni utikač. Uvek povežite proizvod sa uzemljenom mrežnom utičnicom. Time se smanjuje rizik od strujnog udara u slučaju pojave neispravnog rada.

Koristite nominalno jednofazno kolo napajanja sa ovim proizvodom.

Nemojte koristiti električne adaptere sa proizvodom.

Obaviti pre rukovanja proizvodom



UPOZORENJE: Da biste sprečili rizik od povrede, uverite se da ste potpuno utakli utikač proizvoda u produžni kabl. Redovno proveravajte taj priključak dok radite sa proizvodom kako biste se uverili da je sve u redu. Nemojte koristiti produžni kabl koji ima labavo povezivanje.

Napomena: Uslovi rada su 800 m / 2625 stopa maksimalne nadmorske visine, temperature između -10 °C / 14 °F do +40 °C / 104 °F i vlažnosti 85%.

Napomena: Pažljivo pročitajte korisničko uputstvo za povezanu opremu. Ako su navedeni zahtevi ili podešavanja dati za ekstraktor prašine, obavezno ih poštujte.

1. Pažljivo pročitajte korisničko uputstvo i budite sigurni da razumete njegov sadržaj.
2. Obavite svakodnevno održavanje. Pogledajte *Raspored održavanja na stranici 94.*
3. Uverite se da je radna oblast čista i svetla.

4. Koristite ličnu zaštitnu opremu. Pogledajte *Lična zaštitna oprema na stranici 86.*
5. Uverite se da je proizvod pravilno postavljen.
6. Uverite se da su frekvencija i napon prikazani na pločici sa oznakom tipa usklađeni sa naponom napajanja. To se odnosi i na produžne kablove.
7. Priključite kabl proizvoda (A) sa produžnim kablom (B) tokom rada da biste bili sigurni da ostaju povezani.

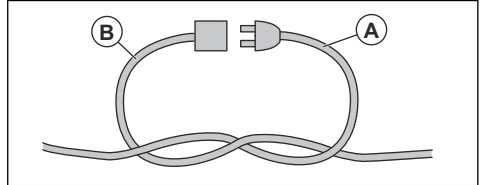

Povezivanje creva za usisavanje prašine



UPOZORENJE: Koristite antistatičko crevo da biste sprečili antistatičke efekte.

1. Otvorite priključak creva.

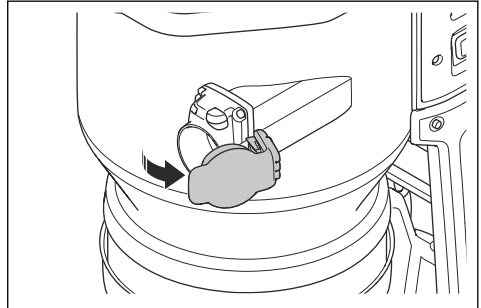

2. Stavite adapter creva u priključak creva.

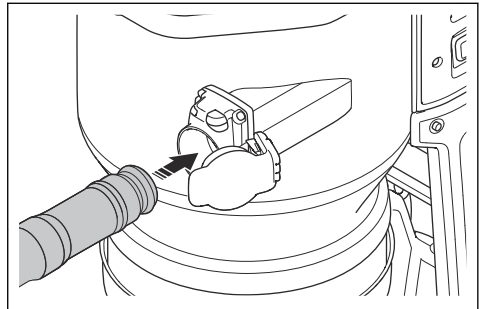

3. Pritisnite adapter creva dok ne čujete klik zvuk koji označava da je stavljen na odgovarajući položaj.

Uklanjanje creva za usisavanje prašine

- Pritisnite dugme za zaključavanje creva (A) i povucite crevo za usisavanje prašine.

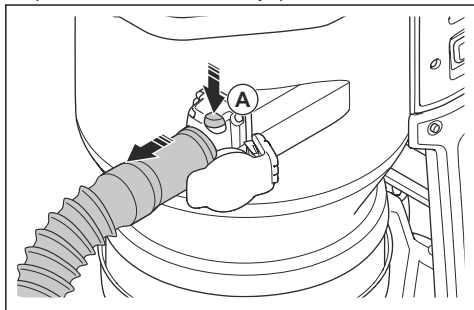

Postavljanje i podešavanje nastavka za pod

1. Postavite kraj ručke potpuno u osovinu nastavka za pod.

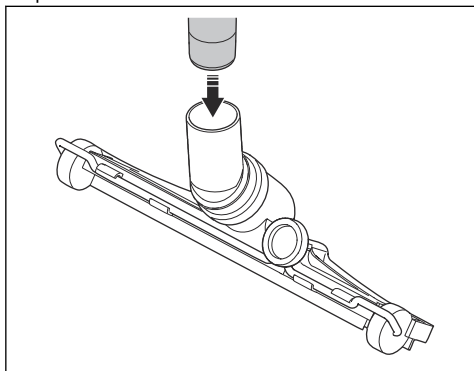

2. Okrenite dugme (A) na zadnjem delu nastavka za pod da biste podesili točkiće nastavka za pod. Različite površine i različiti tipovi prašine i materijala nameću potrebu da se podese točkići kako bi se postigao najbolji učinak.

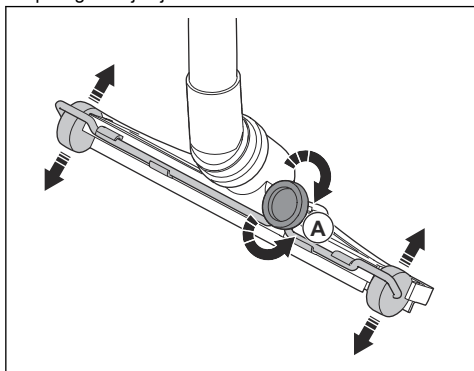

Bluetooth® bežična tehnologija

Proizvodi s ugrađenom Bluetooth® bežičnom tehnologijom mogu se povezati sa mobilnim uređajima. Simbol za Bluetooth® bežičnu tehnologiju se pojavljuje kad je mobilni uređaj povezan sa proizvodom.



Zaključavanje i otključavanje točkova za transport

Za rad na površini sa nagibom, neophodno je zaključati točkove za transport.



UPOZORENJE: Točkovi i ležajevi moraju biti čisti i bez postojanja prašine da bi se postigao bezbedan rad. Pogledajte *Raspored održavanja na stranici 94.*

1. Držite proizvod u stacionarnom i bezbednom položaju.
2. Pritisnite nadole kočnicu točka na svakoj strani da biste zaključali točkove.

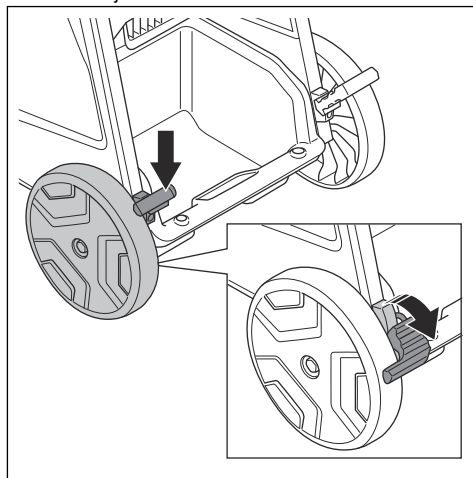

3. Povucite nagore kočnice točka da biste otključali točkove.

Funkcije kontrolne table

Putem kontrolne table se kontrolišu i nadziru važne funkcije i podešavanja proizvoda. Pogledajte

Upozorenja na kontrolnoj tabli na stranici 99 da biste našli rešenja za upozorenja.

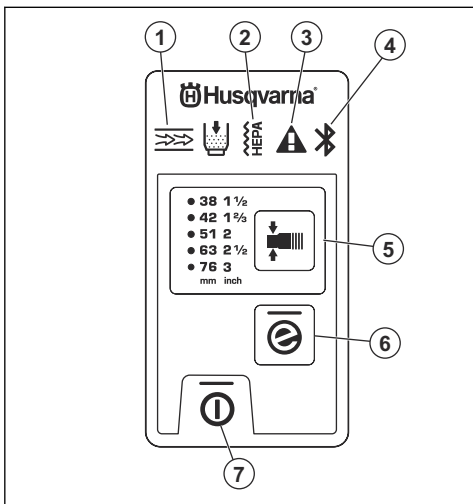

1. Pretfilter je začepljen. Pogledajte *Obavljanje postupka čišćenja filtera na stranici 91.*
2. HEPA filter je začepljen, oštećen ili nedostaje. Pogledajte *Zamena HEPA filtera na stranici 96.*
3. Upozorenje. Pogledajte *Upozorenja na kontrolnoj tabli na stranici 99.*
4. Bluetooth® veza. Pogledajte *Korišćenje ugrađenih funkcija za povezivanje sa flotom na stranici 90.*
5. Funkcija promene prečnika creva, pogledajte *Izbor prečnika mlaznice creva na stranici 90*
6. e-Flow dugme, pogledajte *e-Flow funkcija na stranici 90*
7. Dugme za uključivanje/isključivanje (ON/OFF)

Korišćenje ugrađenih funkcija za povezivanje sa flotom

Napomena: Ovaj deo je primenljiv samo na proizvode sa ugrađenim funkcijama za povezivanje.

Napomena: Radio emitovanje pomoću funkcije Bluetooth® omogućava se prilikom prvog povezivanja na zidnu utičnicu i ostaje uključeno posle toga.

1. Preuzmite aplikaciju Husqvarna Fleet Services za iOS ili Android Husqvarna Fleet Services™.
2. Posetite Husqvarna Fleet Services veb sajt <https://fleetservices.husqvarna.com> za više informacija.

e-Flow funkcija

Ovaj proizvod ima e-Flow funkciju. Ova funkcija automatski prilagođava protok vazduha radnom

opterećenju za optimalne performanse. Proizvod se uvek pokreće sa poslednje korišćenim postavkama.

Pogledajte *Funkcije kontrolne table na stranici 89* da biste aktivirali ili deaktivirali funkciju.

Sistem upozorenja za protok vazduha

Protok vazduha u usisnom crevu mora biti veći od 20 m/s (66 ft/s).

Za minimalni protok vazduha sa izabranim prečnikom creva pogledajte podatke u tabeli.

Nivoi alarma za protok vazduha				
mm	inč	m ³ /h	CFM	
21	5/8	25	15	
27	1	41	24	
32	1 1/4	58	34	
38	1 1/2	82	48	
42	1 5/8	100	59	
51	2	147	87	
63	2 1/2	224	132	
76	3	327	192	

Napomena: Ako je protok vazduha manji od 20 m/s (66 ft/s), oglašava se alarm i pojavljuje se simbol upozorenja. Pogledajte *Upozorenja na kontrolnoj tabli na stranici 99.*

Izbor prečnika mlaznice creva

Napomena: Ako ne izaberete odgovarajući prečnik creva, sistem upozorenja za protok vazduha će se uključiti.

Kada pokrenete proizvod, poslednje izabrani prečnik creva se automatski bira.

- Pritisnite dugme da biste izabrali odgovarajući prečnik creva. Zeleni LED indikator označava koji ste prečnik izabrali.

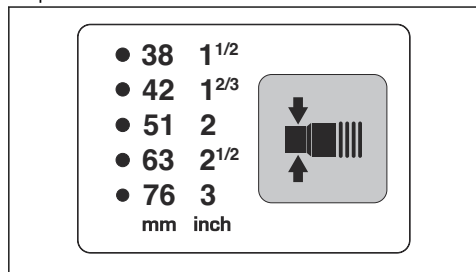

Pokretanje i zaustavljanje proizvoda

Napomena: Sačekajte 5 sekundi nakon pokretanja proizvoda da biste radili punom snagom usisavanja. Snaga usisavanja nije u punom kapacitetu neposredno prilikom pokretanja.

1. Uverite se da su frekvencija i napon prikazani na pločici sa podacima usklađeni sa izvorom napajanja.
2. Povežite proizvod na utičnicu napajanja.
3. Pritisnite „I“ na glavnom prekidaču da biste aktivirali proizvod. Pogledajte *Pregled proizvoda na stranici 82*.
4. Pritisnite dugme za uključivanje/isključivanje (On/Off) da biste pokrenuli i zaustavili rad.

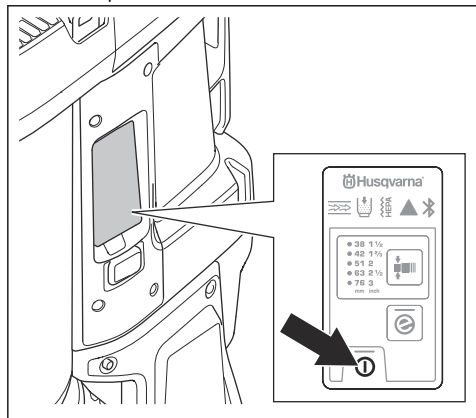

5. Da biste prekinuli rad, pritisnite dugme za uključivanje/isključivanje (On/Off). Dugme se isključuje kada prekinete rad.
6. Pritisnite „0“ na glavnom prekidaču da biste deaktivirali proizvod.
7. Odvojte proizvod sa napajanja.

Brojač radnih sati

Brojač radnih sati prikazuje koliko sati je motor radio. Pogledajte *Pregled proizvoda na stranici 82* za položaj brojača radnih sati.

Funkcija Auto-Pulse

Funkcija Auto-Pulse čisti filtere. Funkcija Auto-Pulse je uključena kada pokrenete proizvod i tokom rada. Funkcija Auto-Pulse je isto tako uključena za 1 ciklus nakon što zaustavite proizvod. Preporučuje se da radite sa proizvodom sa uključenom funkcijom Auto-Pulse. Za neke radne operacije je potrebno da se funkcija Auto-Pulse zaustavi. Pogledajte *Pokretanje i zaustavljanje funkcije Auto-Pulse na stranici 91*.

Pokretanje i zaustavljanje funkcije Auto-Pulse

1. Pritisnite dugme za Auto-Pulse.

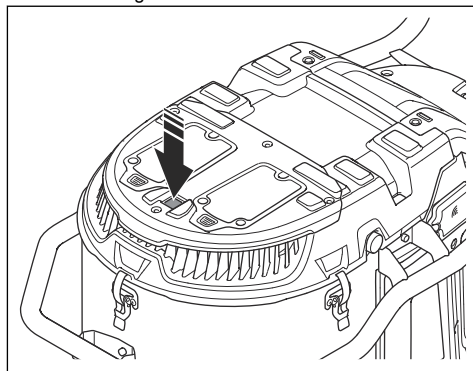

2. Uverite se da se zeleni LED indikator isključio.

Ponovo pritisnite dugme za Auto-Pulse da biste pokrenuli funkciju Auto-Pulse. Uverite se da se zeleni LED indikator uključio.

Obavljanje postupka čišćenja filtera

Potrebno je obaviti postupak čišćenja filtera u sledećim situacijama:

- Pre prestanka rada ili na kraju svakog radnog dana.
 - Kada snaga usisavanja nije zadovoljavajuća.
 - Pre postavljanja nove Longopac vreće.
 - Kada se oglasi alarm za začepljeni prefilter. Pogledajte uputstva na nalepnici na poklopcu prefiltera.
1. Zaustavite proizvod i napravite kratku pauzu u radu kako bi se čestice prašine slegle u Longopac vreći.
 2. Pokrenite proizvod. Pogledajte *Pokretanje i zaustavljanje proizvoda na stranici 91*.

3. Zatvorite usisnik vazduha pomoću čepa za dovod vazduha ili usisnog ventila da biste napravili vakuum.

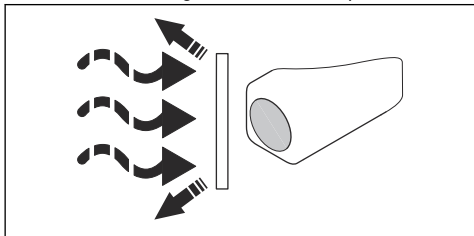

4. Sačekajte 5 sekundi da se stvori vakuum.
5. Pritisnite 2 dugmeta za čišćenje filtera u isto vreme.

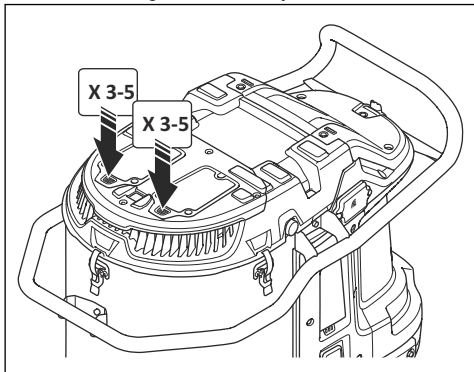

6. Ponovite korake 5 i 6 pet puta.



OPREZ: Važno je dozvoliti da proizvod napravi vakuum između svakog pritiska na dugme.

Ako snaga usisavanja nije zadovoljavajuća nakon obavljanja ovog postupka, potrebno je očistiti prefilter vodom. Pogledajte *Čišćenje prefiltera vodom na stranici 96*.

Postavljanje nove Longopac kasete sa vrećom



OPREZ: Očistite prefilter pre nego što postavite novu Longopac kasetu. Pogledajte *Obavljanje postupka čišćenja filtera na stranici 91*.

1. Postavite Longopac kasetu oko unutrašnje ivice Longopac držača.
2. Uklonite 4 trake nakon što stavite Longopac u držač.

3. Povucite unutrašnji sloj Longopac kasete nagore (A) i savijte ga u držaču (B).

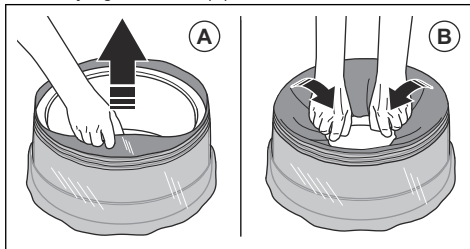

4. Pričvrstite Longopac nosač na zadnji deo posude (A). Zatim pričvrstite Longopac držač na strane i na prednji deo posude (B). Pritisnite Longopac držač nagore dok ne čujete jasan klik zvuk.

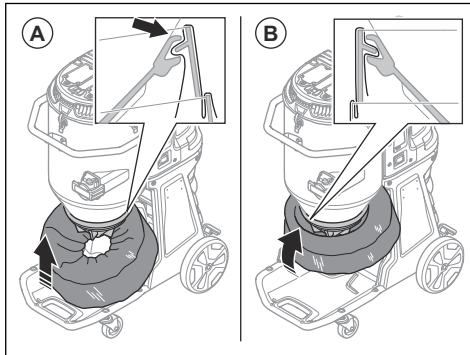

5. Uverite se da je Longopac zaptiven.

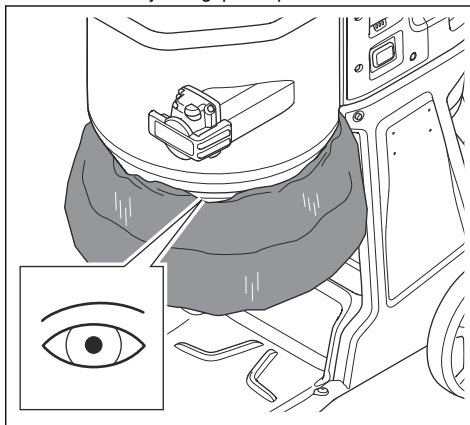

6. Povucite spoljni sloj Longopac kasete nadole.

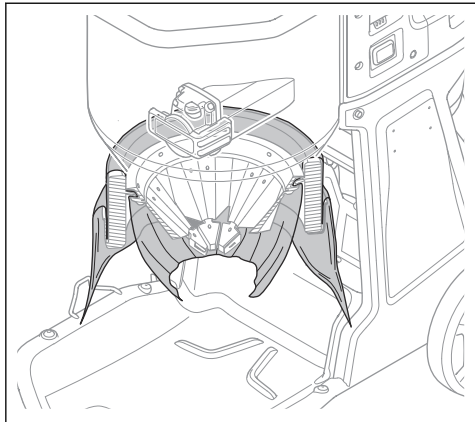

7. Zatvorite dno dela Longopac zateznom trakom.

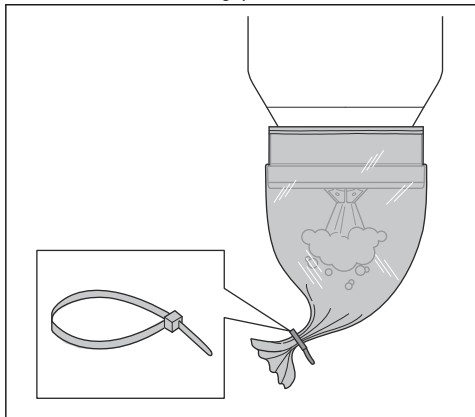

Odlaganje pune Longopac vreće i priprema nove Longopac vreće



UPOZORENJE: Pažljivo podignite Longopac vreću, puna Longopac vreća može biti teška. Uverite se da su zatezne trake ispravno zatvorene pre nego što podignete Longopac vreću.

1. Izvucite Longopac vreću (A) i pričvrstite zateznu traku (B) da biste zatvorili novu Longopac vreću.

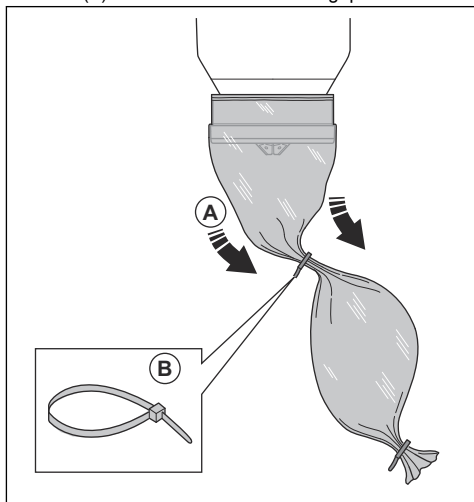

2. Otrсите prašinu u korišćenoj Longopac vreći.

3. Pričvrstite zateznu traku od 10 cm / 3,9 inča ispod prve zatezne trake da biste zatvorili korišćenu Longopac vreću. Odsecite Longopac vreću između zateznih traka.

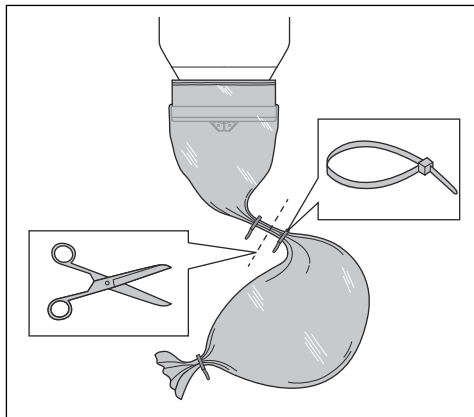

4. Ako je preostali deo Longopac kasete sa vrećom previše mali da bi se pripremila nova Longopac vreća, postavite novu Longopac kasetu sa vrećom. Pogledajte *Postavljanje nove Longopac kasete sa vrećom na stranici 92*.
5. Poštujte lokalne propise koji se odnose na odlaganje pune Longopac vreće.

Obaviti nakon završenog rada

1. Ako ste zaustavili funkciju Auto-Pulse tokom radnog dana, ručno očistite filtere. Pogledajte *Obavljanje postupka čišćenja filtera na stranici 91*.

2. Zaustavite proizvod, pogledajte *Pokretanje i zaustavljanje proizvoda na stranici 91*.
3. Odložite Longopac vreću. Pogledajte *Odlaganje pune Longopac vreće i priprema nove Longopac vreće na stranici 93*.

4. Očistite proizvod. Pogledajte *Čišćenje proizvoda na stranici 95*.
5. Pripremite proizvod za transport. Pogledajte *Pomeranje proizvoda na stranici 100*.

Održavanje

Uvod



UPOZORENJE: Nesrećni slučajevi povezani sa proizvodom se dešavaju tokom otklanjanja kvarova, servisiranja i održavanja jer rukovalac mora biti u rizičnoj oblasti proizvoda. Rukovalac mora da bude oprezan, napravi plan i pripremi se za rad kako bi se sprečila pojava nesrećnih slučajeva.



UPOZORENJE: Pre početka radova na održavanju, uverite se da su prekidač motora i prekidač pumpe u položajima Off (Isključeno). Isključite kabl za napajanje i uklonite kabl pumpe.



UPOZORENJE: Samo ovlašćeni električar sme da obavi sve provere na električnim komponentama.



UPOZORENJE: Vodite računa da ne probušite filter. Rizik od raspršivanja prašine.



UPOZORENJE: Obavezno pratite sve lokalne propise koji se odnose na odlaganje opasne prašine na pravilan način, pre i tokom radova na održavanju.



UPOZORENJE: Proizvođač, ili upućena osoba, mora obaviti tehnički pregled barem jednom godišnje. Tehničkim pregledom je obuhvaćen pregled filtera na oštećenja, nepropusnost proizvoda i ispravnost funkcionisanja kontrolnog mehanizma. Osim toga, efikasnost filtracije proizvoda mora se testirati barem jednom godišnje, ili češće, kako je propisano nacionalnim zahtevima. Ako test nije sproveden, HEPA filter mora biti zamenjen novim.

Raspored održavanja

Intervali održavanja su izračunati na osnovu svakodnevnog korišćenja proizvoda. Intervali se menjaju ako se proizvod ne koristi svakodnevno.

Održavanje	Pre svake upotrebe	Dnevno	Nedeljno	Kada je snaga usisavanja slaba	Svaki 6 meseci ili 600 časova	Svaki 12 meseci ili 2000 časova
Obavite postupak čišćenja filtera. Pogledajte <i>Obavljanje postupka čišćenja filtera na stranici 91</i> .	X					
Pregledajte ima li znakova habanja ili oštećenja na gumenom konusu za oslobađanje prašine.	X					
Pregledajte strujni utikač i kabl za napajanje.	X					
Proverite ima li znakova habanja, oštećenja ili labave veze na kontrolama pre nego što se jedinica poveže.	X					
Pregledajte crevo i priključke creva.	X					
Pregledajte ima li znakova habanja ili oštećenja na plastičnim delovima.	X					

Održavanje	Pre svake upotrebe	Dnevno	Nedeljno	Kada je snaga usisavanja slaba	Svaki 6 meseci ili 600 časova	Svaki 12 meseci ili 2000 časova
Proverite obruče za podizanje.	X					
Uverite se da je Longopac ispravan i da je ispravno pričvršćen. Pogledajte <i>Postavljanje nove Longopac kasete sa vrećom na stranici 92.</i>		X				
Proverite funkciju čišćenja filtera.		X				
Pregledajte točkove. Proverite ima li oštećenja i loše povezanosti.			X			
Proverite zaptivke filtera.			X			
Obavite postupak čišćenja filtera. Ako usisna snaga i dalje ne bude zadovoljavajuća, očistite prefilter vodom. Pogledajte <i>Čišćenje prefiltera vodom na stranici 96.</i>				X		
Zamenite očišćeni prefilter ako usisna snaga i dalje ne bude zadovoljavajuća. Pogledajte <i>Zamena prefiltera na stranici 96.</i>				X	X	
Zamenite HEPA filter.				X		X
Zamenite gumeni konus za oslobađanje prašine.						X
Zamenite gumene delove za čišćenje filtera.						X
Pregledajte motor.					X*	
Zamenite grafitne četkice.					X*	

* = Proveravajte tek nakon 600 č

Provera funkcija kontrolne table

1. Pokrenite proizvod. Pogledajte *Pokretanje i zaustavljanje proizvoda na stranici 91.*
2. Pritisnite i držite dugme za uključivanje/isključivanje (On/Off). Pogledajte *Funkcije kontrolne table na stranici 89*
3. Proverite da li se proizvod zaustavlja, a zelena LED lampica isključuje.

Čišćenje proizvoda

Rad može da izazove kontaminaciju na svim delovima proizvoda, kao i na svoj korišćenoj opremi. Stoga je neophodno očistiti sve delove proizvoda i svu korišćenu opremu temeljno i pažljivo.



UPOZORENJE: Iskopčajte proizvod sa napajanja.



UPOZORENJE: Očistite proizvod pre nego što ga premestite iz radne oblasti. Preostala prašina na proizvodu može da uđe u vazduh i stvori rizik po zdravlje.

- Koristite ličnu zaštitnu opremu. Pogledajte *Lična zaštitna oprema na stranici 86.*
- Nemojte čistiti motor peračem pod visokim pritiskom ili komprimovanim vazduhom.
- Očistite spoljnu površinu vlažnom krpom.
- Ne perite električne komponente vodom.
- Očistite filtere onako kako je navedeno u *Čišćenje prefiltera vodom na stranici 96* i *Zamena HEPA filtera na stranici 96.*
- Nakon servisiranja, stavite odbačene delove u plastične vrećice. Za ispravan postupak pročitajte lokalne propise.
- Ako proizvod čistite vodom, uklonite prefilter i Longopac pre čišćenja. Isto tako se postarajte da voda ne uđe u HEPA filter.

Čišćenje prefiltera vodom



OPREZ: Nemojte da koristite perlač pod visokim pritiskom ili komprimovani vazduh za čišćenje prefiltera. Nemojte snažno udarati prefilter da biste ga očistili.



OPREZ: Nemojte ga ostavljati da se suši na jakoj sunčevoj svetlosti. To će prouzrokovati sušenje zaptivki.

Napomena: Čišćenje vodom će postepeno dovesti do smanjenja efikasnosti prefiltera.

1. Otpustite stezaljke (A) i otvorite poklopac prefiltera (B).

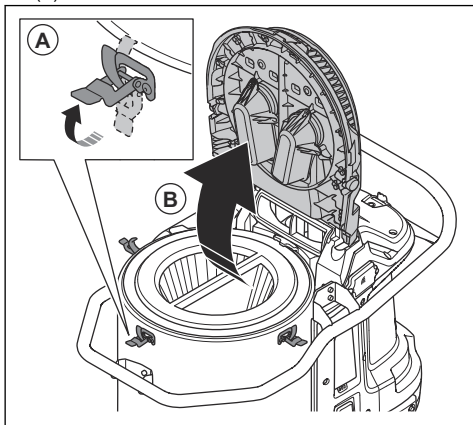

2. Uklonite prefilter.

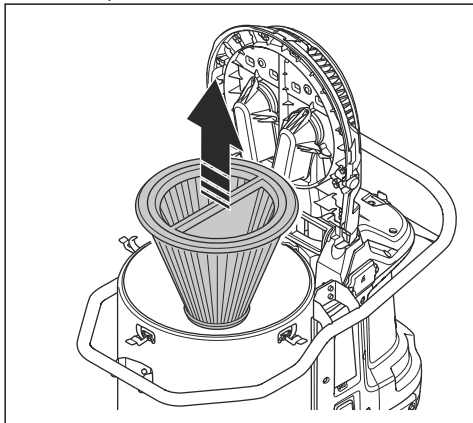

3. Operite prefilter pod mlazom tekuće vode sa unutrašnje površine prefiltera.



OPREZ: Pritisak vode ne sme biti veći od 4 bara.



OPREZ: Nemojte udarati ili prevlačiti predmete po površini filtera. To će dovesti do oštećenja filtera.

4. Ostavite da se prefilter potpuno osuši.



OPREZ: Prefilter mora biti 100% suv pre nego što ga postavite u kućište.

5. Postavite prefilter, zatvorite poklopac prefiltera i pritegnite stezaljke.

Prefilter se mora zameniti ako se ne može potpuno očistiti ili ako je oštećen. Pogledajte *Zamena prefiltera na stranici 96*.

Zamena filtera



UPOZORENJE: Koristite ličnu zaštitnu opremu. Pogledajte *Lična zaštitna oprema na stranici 86*. Tokom zamene filtera može doći do ispuštanja opasne prašine u vazduh.



UPOZORENJE: Zaustavite proizvod i isključite napajanje pre zamene filtera.

Zamena prefiltera

1. Uklonite prefilter. Pogledajte *Čišćenje prefiltera vodom na stranici 96*.
2. Pažljivo stavite prefilter u plastičnu vrećicu.
3. Odložite plastičnu vrećicu na ispravan način. Pratite lokalne propise.
4. Postavite novi prefilter.

Ako snaga usisavanja nije zadovoljavajuća nakon postavljanja novog prefiltera, potrebno je zameniti HEPA filter. Pogledajte *Zamena HEPA filtera na stranici 96*.

Zamena HEPA filtera

HEPA filter se ne može očistiti. Uvek je potrebno da se zameni novim HEPA filterom. Koristite samo HusqvarnaHEPA filtere.



UPOZORENJE: Samo ovlašćeni servisni centar ili ovlašćeno telo sme da zameni HEPA filter.



UPOZORENJE: Uvek koristite ličnu zaštitnu opremu, pogledajte *Lična zaštitna oprema na stranici 86*.



UPOZORENJE: Čestice koje se nalaze u HEPA filteru su opasne po vaše zdravlje.



UPOZORENJE: Uverite se da nema rupa u HEPA filteru. Oštećeni HEPA filter predstavlja rizik po zdravlje.



UPOZORENJE: Nemojte da postavljate korišćeni HEPA filter. Ako postavite korišćeni HEPA filter, može doći do curenja i smanjene efikasnosti filtracije.



OPREZ: Nemojte dodirivati unutrašnju površinu HEPA filtera. To može da ošteti HEPA filter.

1. Uklonite 6 zavrtnja i poklopac HEPA filtera.

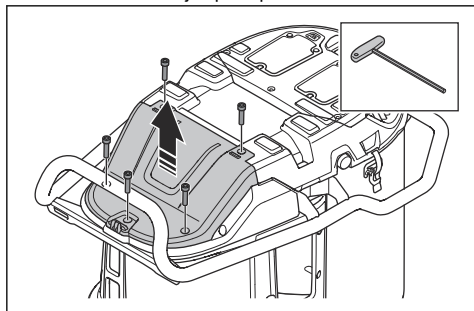

2. Postavite poklopac za prašinu (A) i izvucite HEPA filter. Stavite ga u čistu plastičnu vrećicu (C).

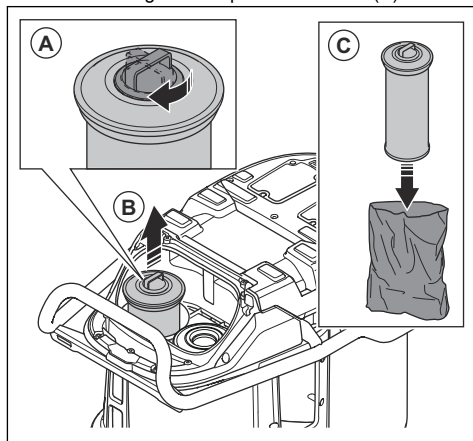

3. Odložite plastičnu vrećicu na ispravan način. Pratite lokalne propise.
4. Postavite novi HEPA filter. Uverite se da je HEPA filter gurnut do krajnjeg položaja.

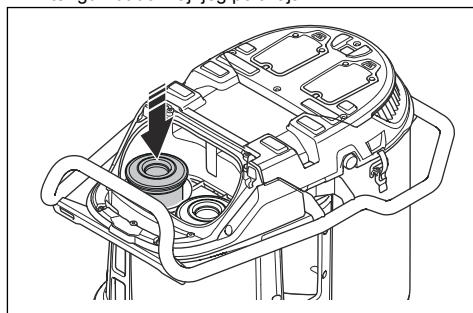

5. Ponovite korake 2–4 na drugom HEPA filteru.
6. Postavite poklopac HEPA filtera i 6 zavrtnja.

Rešavanje problema

Plan za pronalaženje kvara

Problem	Uzrok	Rešenje
Motor se zaustavlja odmah nakon pokretanja ili se ne pokreće.	Nema napajanja.	Povežite proizvod sa napajanjem.
	Kabl za napajanje je neispravan.	Neka ovlašćeni serviser popravi proizvod.
	Postoji kratak spoj u proizvodu.	Neka ovlašćeni serviser popravi proizvod.
	HEPA filter je oštećen ili nije postavljen (<i>!</i>).	Zamenite ili postavite HEPA filter.
	Previsok napon u napajanju.	Uverite se da se koristi odgovarajuće napajanje.
	Previsoka temperatura okoline.	Uverite se da je temperatura okoline u naznačenom opsegu kada koristite proizvod.
	Ventilator je u kvaru ili je isključen.	Neka ovlašćeni serviser popravi proizvod.
Motor je uključen, ali nema usisne snage.	Crevo za usisavanje prašine nije ispravno povezano.	Povežite crevo za usisavanje prašine.
	Crevo za usisavanje prašine je blokirano.	Očistite crevo za usisavanje prašine.
	Nije postavljena Longopac vreća.	Postavite Longopac kasetu.
	Longopac nije zatvoren pomoću zatezne trake.	Pričvrstite zateznu traku.
Snaga usisavanja nije zadovoljavajuća.	Prenizak napon u napajanju.	Uverite se da se koristi odgovarajuće napajanje.
	Postoji rupa u crevu za usisavanje prašine.	Zamenite crevo za usisavanje prašine.
	Prefilter je začepljen.	Uklonite čestice prašine iz prefiltera. Očistite prefiler ili ga zamenite, ako je potrebno.
	HEPA filter je začepljen.	Zamenite HEPA filter. Pogledajte <i>Zamena HEPA filtera na stranici 96</i> .
	Gornji poklopac je labav.	Zatvorite gornji poklopac u potpunosti.
	Zaptivke su pokidane.	Zamenite zaptivke.
Prašina se ispušta u vazduh iz motora.	Filteri nisu pravilno postavljeni ili su oštećeni.	Pravilno postavite filtere. Zamenite oštećene filtere.
Neobičan zvuk dolazi iz proizvoda.	Nije primenljivo	Neka ovlašćeni serviser popravi proizvod.

Kodovi grešaka





Kód greške	Greška	Opis	Verovatni uzroci	Radnje
2	HEPA filter nedostaje.	Proizvod se isključuje / ne pokreće se. + Lampica upozorenja na HMI. + HEPA simbol na HMI.	HEPA filter nedostaje ili je oštećen.	Sklopite ili zamenite HEPA filter.
3	Nizak napon napajanja.	Loš učinak (nizak protok vazduha / vakuum).	Prenizak napon u mreži/napajanju.	Uverite se da se koristi odgovarajuća mreža/napajanje.
4	Visok napon napajanja.	Proizvod se isključuje / ne pokreće se. + Svetlosna dioda upozorenja na HMI.	Previsok napon u mreži/napajanju.	Uverite se da se koristi odgovarajuća mreža/napajanje.
			Koristi se pogrešan tip baterije.	Koristite odgovarajuću bateriju.
5	Greška glavnog senzora pritiska.	Lampica prefiltera trepće crveno.	Crevo vakuuma je odvojeno ili blokirano.	Obratite se ovlašćenom serviseru.
			Kontrolna jedinica je oštećena.	
6	PCBA temperatura je previsoka.	Proizvod se isključuje / ne pokreće se. + Svetlosna dioda upozorenja na HMI.	Previsoka temperatura okoline.	Nemojte koristiti proizvod izvan naznačenog opsega temperature.
7	Kvar ventilatora.	Proizvod se isključuje / ne pokreće se. + Svetlosna dioda upozorenja na HMI.	Ventilator je oštećen ili je isključen.	Obratite se ovlašćenom serviseru.
			Kontrolna jedinica je oštećena.	
9	Jedna žičana veza nije detektovana.	Proizvod se isključuje / ne pokreće se. + Svetlosna dioda upozorenja na HMI.	Kabl je odvojen ili je oštećen.	Obratite se ovlašćenom serviseru.

Upozorenja na kontrolnoj tabli



OPREZ: Nemojte rukovati proizvodom ako se uključi crvena lampica. Ako se inicijalnim rešenjem ne otkloni greška,

obratite se ovlašćenom serviseru pre nego što ponovo budete koristili proizvod.

Simbol	Signal	Uzrok	Rešenje
	Žuti indikatorisa obe strane mašine se uključuju.	Pretfilter je začepljen.	Obavite postupak čišćenja filtera. Pogledajte <i>Obavljanje postupka čišćenja filtera na stranici 91.</i>
		Neodgovarajuće crevo je pričvršćeno ili izabrano na kontrolnoj tabli.	Pričvrstite odgovarajuće crevo ili izaberite dimenzije odgovarajućeg creva na kontrolnoj tabli.
		Crevo je oštećeno ili sabijeno.	Zamenite crevo.
		Crevo je začepljeno.	Očistite crevo i uklonite blokadu.
	Crveno trepćuće svetlo.	Glavno vakuumsko crevo je odvojeno.	Neka ovlašćeni serviser popravi proizvod.
	Crvena lampica se uključuje.	HEPA filteri nedostaju, puni su ili oštećeni.	Pregledajte HEPA filtere, zamenite HEPA filtere, ako je potrebno. Pogledajte <i>Zamena HEPA filtera na stranici 96.</i>
		Motor je oštećen.	Neka ovlašćeni serviser popravi proizvod.
	Crvena lampica se uključuje.	Kontrolna jedinica je oštećena.	Neka ovlašćeni serviser popravi proizvod.
		Temperatura okoline je previsoka.	Uverite se da je temperatura okoline u naznačenom opsegu kada koristite proizvod.
		Upozorenje.	Pogledajte radni zapis aplikacije Husqvarna Fleet Services™ ili se obratite ovlašćenom serviseru.
	Žuta lampica se uključuje.	HEPA filteri su skoro puni.	Zamenite HEPA filtere, ako je potrebno. Pogledajte <i>Zamena HEPA filtera na stranici 96.</i>
	Crvena lampica se uključuje.	HEPA filteri su puni.	Zamenite HEPA filtere. Pogledajte <i>Zamena HEPA filtera na stranici 96.</i>

Transport, skladištenje i odlaganje

Pomeranje proizvoda

Obavezno koristite zatvoreno vozilo tokom transporta proizvoda.

Uverite se da je usisni ventil zatvoren. Uverite se da su poklopci za prašinu postavljeni na creva.

1. Uverite se da je Longopac postavljen na proizvod.
2. Uverite se da je Longopac vreća prazna.

3. Postavite kabl za napajanje, crevo za usisavanje prašine i cev za ručku čvrsto na proizvod.

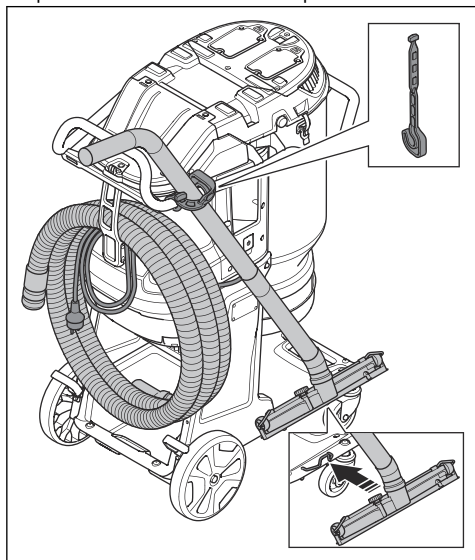

4. Zaključajte točkove za transport.

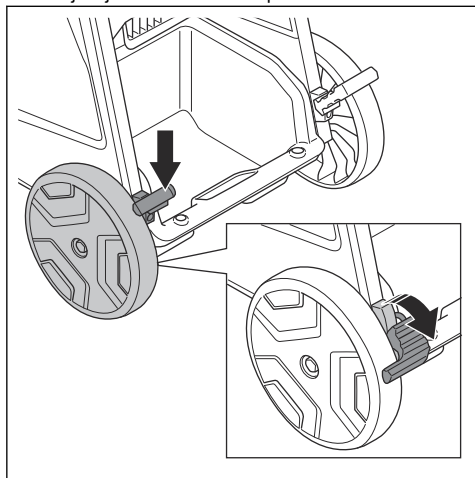

5. Podignite proizvod, pogledajte *Podizanje proizvoda na stranici 101*.

6. Da biste sprečili nezgode i oštećenja, bezbedno fiksirajte proizvod na vozilo za transport. Koristite tačke za vezivanje.

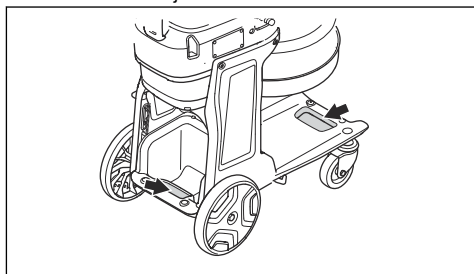

Podizanje proizvoda



UPOZORENJE: Uverite se da oprema za podizanje i trake za podizanje imaju odgovarajuće specifikacije za bezbedno podizanje proizvoda. Podatke o masi proizvoda ćete pronaći na pločici sa oznakom tipa, pogledajte *Pločica sa oznakom tipa na stranici 83*.



UPOZORENJE: Potražite pomoć ako niste sigurni kako da podignete tešku opremu.



UPOZORENJE: Nemojte podizati proizvod ako u rezervoaru ili u vreći ima prašine. Nemojte podizati proizvod sa dodatim tegovima/težinom u ili na proizvodu.

1. Obavite postupak čišćenja filtera pre podizanja proizvoda. Pogledajte *Obavljanje postupka čišćenja filtera na stranici 91*.

2. Postavite opremu za podizanje sa trakama za podizanje na tačke za podizanje (A) ili na tačke za podizanje (B).

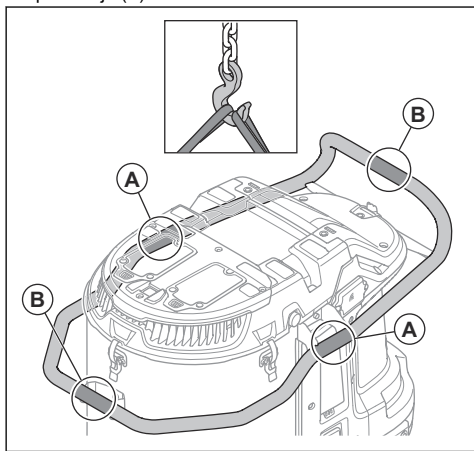

UPOZORENJE: Ne koristite metalne kuke, lance ili drugu opremu za podizanje sa grubim ivicama jer mogu da oštete obruč za podizanje. Dozvoljeno je korišćenje samo mekih traka za podizanje.

Skladištenje proizvoda



OPREZ: Stavite proizvod u zatvoreni prostor za skladištenje podalje od spoljašnjih elemenata.

- Držite proizvod na mestu gde je temperatura okoline između $-10\text{ }^{\circ}\text{C} / 14\text{ }^{\circ}\text{F}$ i $40\text{ }^{\circ}\text{C} / 104\text{ }^{\circ}\text{F}$.
- Pre odlaganja proizvoda u skladište, obavite postupak čišćenja filtera i odbacite Longopac sa prikupljenim materijalom.
- Odvojte proizvod sa izvora napajanja.
- Stavite proizvod na suvo mesto bez mraza.
- Stavite proizvod na mesto koje se može zaključiti. Nemojte dozvoliti deci ili neovlašćenim osobama da priđu proizvodu.

Uklanjanje proizvoda

- Pratite lokalne zakone i propise o reciklaži.
- Kad rashodujete proizvod, pošaljite ga Husqvarna prodavcu ili ga odnesite na odgovarajuće mesto za reciklažu.

Tehnički podaci

Tehnički podaci

Podaci	DE 130 H [UK]	DE 130 H [EU/ROW]	DE 130 H [AU]	DE 130 H [KSA/JP]	DE 130 H [BR]	DE 130 H [JP]
Nominalni napon, V	110	220–240				100
Faza	1					
Frekvencija, Hz	50–60					
Maksimalna snaga, W	2400	3000				1500
Maksimalna struja, A	20	13				15
Maksimalni protok vazduha, turbina, m ³ /h / cfm	470/277	490/288				380/224
Maksimalni protok vazduha, ekstraktor, m ³ /h / cfm	410/241	415/244				320/188
Maksimalni vakuum, turbina, mbar/psi	245/3,6	275/4,0				170/2,5
Dužina creva za usisavanje prašine, m	10					
Prečnik creva za usisavanje prašine, mm	63					
Oblast pretfiltera, m ²	2,4					
Efikasnost filtera HEPA	HEPA 13					
Ukupna HEPA oblast, m ²	2,4					
Sistem za sakupljanje prašine, tip	Longopac					
Mehanizam za čišćenje filtera	Auto-Pulse					
Težina, kg	47					
Nivo zvučne snage L _{WA} mereno, dB (A) ¹⁰	94,8					
Nivo zvučnog pritiska L _{PA} na uho rukovaoca, dB (A) ¹¹	78,5					
Nivo vibracija a _n , m/s ² ¹²	≤ 2,5					
Klasa zaštite	IP55					

¹⁰ Emisije buke u životnoj sredini merene kao zvučna snaga (LWA) u skladu sa standardom IEC/EN 60335-2-69. Nepouzdanost Kwa 2 dB.

¹¹ Nivo pritiska buke prema standardu IEC/EN 60335-2-69. Nepouzdanost KPA 2 dB.

¹² Nivo vibracija prema standardu IEC/EN 60335-2-69. Prijavljeni podaci za nivo vibracije imaju tipičnu statističku disperziju (standardnu devijaciju) od 1 m/s².

Podaci	DE 130 H [UK]	DE 130 H [EU/ROW]	DE 130 H [AU]	DE 130 H [KSA/JP]	DE 130 H [BR]	DE 130 H [JP]
Mrežni priključak (tip)	2P+G 4H 32 A	Schuko CEE 7/7	AS/NZS 3112	H07RN-F 3G2.5	NBR 14136	JIS 8303 YP 12P

Ugrađene funkcije za povezivanje

Napomena: Ovaj deo je primenljiv samo na proizvode sa ugrađenim funkcijama za povezivanje.

Radio spektar BLE tehnologije	
Frekventni opsezi alatke, GHz	2,402–2,480
Maksimalna emitovana snaga radio-frekvencije , dBm/mW	4 / 2,5

Dimenzije proizvoda

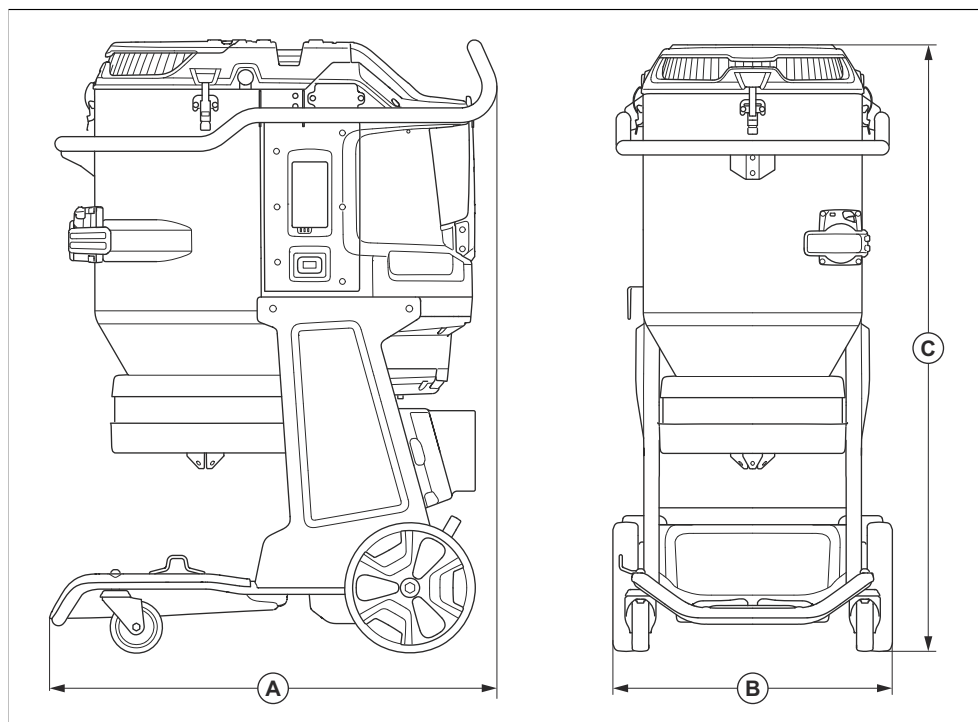

A	Dužina, mm/inči	855/34
----------	-----------------	--------

B	Širina, mm/inči	542/21
C	Visina, mm/inči	1175/46

Deklaracija o usklađenosti

EU deklaracija o usaglašenosti

Mi, **Husqvarna AB**, SE 561 82 Huskvarna, Švedska, tel:
+46-36-146500, izjavljujemo pod punom odgovornošću
da je proizvod:

Opis	Ekstraktor prašine
Marka	HUSQVARNA
Tip/model	DE 130 H
Identifikacija	Serijski brojevi od 2023 i nadalje

u potpunosti usaglašen sa sledećim EU direktivama i
propisima:

Direktiva/propis	Opis
2006/42/EZ	„koji se odnose na mašine“
2014/53/EU	„koji se odnose na radio-opremu“
2011/65/EU	„koji se odnose na ograničenje opasnih supstanci“

i da su primenjeni sledeći standardi i/ili tehničke
specifikacije:

EN ISO 12100:2010

EN 60335-2-69:2012

EN 55014-1:2017+A11:2020

EN 55014-2:2015

EN IEC 61000-3-2:2019

EN 61000-3-3:2013+A1:2019

ETSI EN 300 328 V2.2.2

ETSI EN 301 489-1 V2.2.3

ETSI EN 301 489-17 V3.2.2

EN IEC 63000:2018

Partille, 7. 6. 2023.

Husqvarna AB, odsek za građevinarstvo

Odgovoran za tehničku dokumentaciju



Martin Huber

Direktor sektora za istraživanje i razvoj, betonske
površine i podovi

Registrovani žigovi

Oznaka reči *Bluetooth*[®] i logotipi su registrovani žigovi u vlasništvu kompanije *Bluetooth SIG, inc.* i svaka njihova upotreba od strane kompanije Husqvarna je pod licencom.



www.husqvarnaconstruction.com

Originalna uputstva
Originalne upute
Izvirna navodila
Originalna uputstva
1143379-38



2026-06-01