



**H Husqvarna®**



2-48DS

EN Operator's manual  
ES-MX Manual del usuario  
FR-CA Manuel d'utilisation

2-31  
32-62  
63-93

---

# Contents

---

Introduction.....	2	Troubleshooting.....	24
Safety.....	5	Transportation, storage and disposal.....	25
Operation.....	10	Technical data .....	29
Maintenance.....	20		

---

## Introduction

---

### Owner responsibility

---



**WARNING:** Processing of concrete and stone by methods such as cutting, grinding or drilling, especially during dry operation, generates dust that comes from the material being processed, which frequently contains silica. Silica is a basic component of sand, quartz, brick clay, granite and numerous other minerals and rocks. Exposure to excessive amount of such dust can cause:

Respiratory disease (affecting your ability to breathe), including chronic bronchitis, silicosis and pulmonary fibrosis from exposure to silica. These diseases may be fatal;

Skin irritation and rash.

Cancer according to NTP\* and IARC\* \*/ National Toxicology Program, International Agency for Research on Cancer.

Take precautionary steps:

Avoid inhalation of and skin contact with dust, mist and fumes.

Wear and ensure that all bystanders wear appropriate respiratory protection such as dust masks designed to filter out microscopic particles. (See OSHA 29 CFR Part 1926.1153)

To minimize dust emissions use an appropriate dust collector.

---

It is the owner's/employer's responsibility that the operator has sufficient knowledge about how to use the product safely. Supervisors and operators must have read and understood the Operator's Manual. They must be aware of:

- The product's safety instructions.
- The product's range of applications and limitations.
- How the product is to be used and maintained.

National/Local regulations could restrict the use of this product. Find out what regulations are applicable where you work before you start using the product.

### Product description

The product is a pedestrian-controlled shot blaster operated by electric motors. The product has 2 blast wheels that throw metal abrasive material onto the surface. The product must be connected to an applicable dust collector during operation.

### Intended use

The product is used to remove layers of paint, sealants and contaminations. The product can be used on dry, frost-free horizontal surfaces. For example concrete, asphalt, stone and steel.

The product is used in commercial operations by professional operators.

Do not use the product for other tasks.

## Product overview

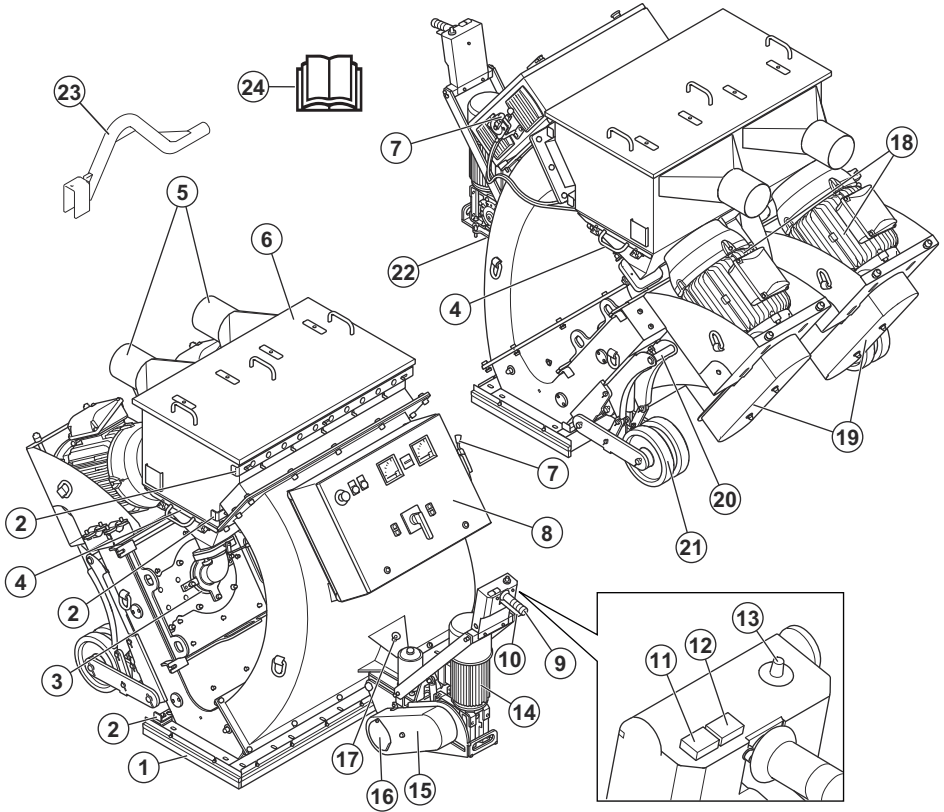

- |   |                        |
|---|------------------------|
| 1. Brush list seals                                       | 18. Blast motors       |
| 2. Airflow adjuster                                       | 19. V-belt covers      |
| 3. Control cage   | 20. Lift mechanism     |
| 4. Separator tray   | 21. Rear wheels        |
| 5. Dust collector connections                             | 22. Type plate         |
| 6. Separator cover  | 23. Blade removal tool |
| 7. Control levers for the abrasive material               | 24. Operator's manual  |
| 8. Control panel. Refer to <i>Control panel on page 4</i> |                        |
| 9. Steering handle  |                        |
| 10. Drive system lever                                    |                        |
| 11. Overdrive button                                      |                        |
| 12. Move forward button                                   |                        |
| 13. Speed control dial                                    |                        |
| 14. Drive system motor                                    |                        |
| 15. Chain guard   |                        |
| 16. Drive system cover                                    |                        |
| 17. Quick-release pin                                     |                        |

## Control panel

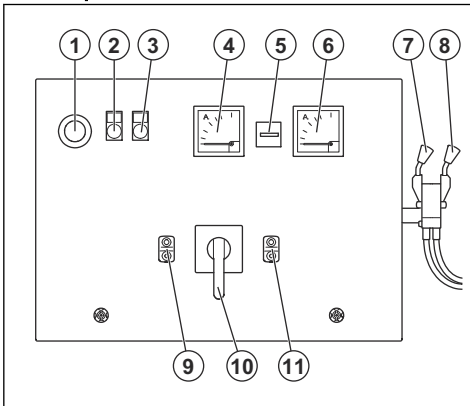

1. Emergency stop button
2. Warning lamp of motor protection/fault in power supply
3. ON/OFF indicator for the control panel
4. Ammeter for the left blast motor
5. Hour meter
6. Ammeter for the right blast motor
7. Control lever for the abrasive material for the left blast wheel
8. Control lever for the abrasive material for the right blast wheel
9. ON/OFF button for the control panel
10. ON/OFF switch
11. ON/OFF button for the blast motors



Keep hands away from rotating parts.



Read the manual carefully and make sure that you understand the instructions before you use the product.



Use an approved respiratory protection.



Use approved hearing protection.



Use approved eye protection.



Use approved protective gloves.



Use approved protective boots.

## Symbols on the product



Warning: This product can be dangerous and cause serious injury or death to the operator or others. Be careful and use the product correctly.



High voltage.



Lifting point.



No lifting point.

**Note:** Other symbols/decals on the product refer to special certification requirements for some markets.

## Type plate

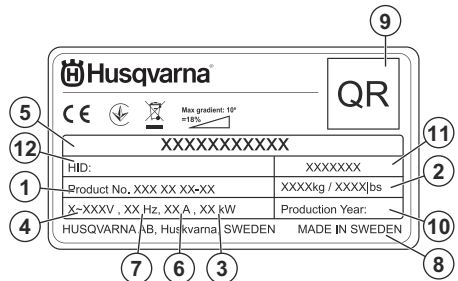

1. Product name
2. Product weight
3. Rated power
4. Rated voltage
5. Product number

6. Rated current
7. Frequency
8. Manufacturer
9. Scannable code
10. Production year
11. Model
12. Serial number

- the product is incorrectly repaired.
- the product is repaired with parts that are not from the manufacturer or not approved by the manufacturer.
- the product has an accessory that is not from the manufacturer or not approved by the manufacturer.
- the product is not repaired at an approved service center or by an approved authority.

## Product damage

We are not responsible for damages to our product if:

---

## Safety

---

### Safety definitions

Warnings, cautions, and notes are used to point out particularly important parts of the manual.



**WARNING:** Used if there is a risk of injury or death for the operator or bystanders if the instructions in the manual are not obeyed.



**CAUTION:** Used if there is a risk of damage to the product, other materials or the adjacent area if the instructions in the manual are not obeyed.

**Note:** Used to give more information that is necessary in a given situation.

### General safety instructions



**WARNING:** Read the warning instructions that follow before you use the product.

- This product is a dangerous tool if you are not careful or if you use the product incorrectly. This product can cause serious injury or death to the operator or others. Before you use the product, you must read and understand the contents of this operator's manual.
- This product is not intended for use by persons (including children) with reduced physical, sensory or mental capabilities, or lack of experience and knowledge.
- Save all warnings and instructions.
- Comply with all applicable laws and regulations.
- The operator and the employer of the operator must know and prevent the risks during operation of the product.
- Do not let a person operate the product unless they read and understand the contents of the operator's manual.

- Do not operate the product unless you receive training before use. Make sure that all operators receive training.
- Do not let a child operate the product.
- Only let approved persons operate the product.
- The operator is responsible for accidents that occur to other persons or their property.
- Do not use the product if you are tired, ill, or under the influence of alcohol, drugs or medicine.
- Always be careful and use your common sense.
- Keep the product clean. Make sure that you can clearly read signs and decals.
- Do not use the product if it is damaged or does not operate correctly.
- Do not do modifications to this product.
- Do not operate the product if it is possible that other persons have done modifications to the product.

### Safety instructions for operation



**WARNING:** Read the warning instructions that follow before you use the product.

- Use personal protective equipment. Refer to *Personal protective equipment on page 7*.
- Overexposure to vibration can cause circulatory damage or nerve damage to persons with decreased blood circulation. Get medical aid if you have symptoms of overexposure to vibration. These symptoms include numbness, loss of feeling, tingling, pricking, pain, loss of strength, changes in skin color or condition. These symptoms usually show in the fingers, hands or wrists.
- Do not operate the product without all protective covers installed.
- Make sure that you know how to stop the motors quickly in an emergency.
- Before you go away from the product, stop the motors and disconnect the power cord. Make sure that there is no risk of accidental start.
- Make sure that clothing, long hair and jewelry do not get caught in moving parts

- Make sure that you are in a safe and stable position during operation.
- Make sure that there are no loose bolts and nuts.
- Do not lift or tilt the product during operation. Abrasive material comes out of the product at high speed and can cause injury. Always disconnect the power plug before you lift or tilt the product.
- Make sure that the separator and separator tray are closed during operation.
- Do not operate the product unless you can get aid if an accident occurs.
- Always use approved accessories. Speak to your Husqvarna dealer for more information.
- If vibrations occur in the product or the noise level from the product is unusually high, stop the product immediately. Disconnect the power plug. Examine the product for damages. Repair damages or let an approved service agent do the repair.
- Always connect the product to a dust collector for removal of the dust.
- Do not pull the hose of the dust collector. The product can fall and cause injury or damage.
- Keep the dust collector on until the motors stop fully.
- Only operate the product from behind with your hand on the handlebar.
- Make sure that there is no grease or oil on the handles.
- Make sure that the brush list seals are installed in the correct height.
- Make sure that the magnetic seals are installed in the correct height.
- Always use approved abrasive material. Refer to *Approved abrasive material on page 29*. Speak to your Husqvarna dealer for more information.
- Make sure that the motors have correct direction of rotation. The correct direction of rotation is given with an arrow on the motor fan covers.

### Vibration safety



**WARNING:** Read the warning instructions that follow before you use the product.

- During operation of the product, vibrations go from the product to the operator. Regular and frequent operation of the product can cause or increase the degree of injuries to the operator. Injuries can occur in fingers, hands, wrists, arms, shoulders, and/or nerves and blood supply or other body parts. The injuries can be debilitating and/or permanent, and can increase gradually during weeks, months or years. Possible injuries include damage to the blood circulation system, the nervous system, joints, and other body structures.
- Symptoms can occur during operation of the product or at other times. If you have symptoms and continue to operate the product, the symptoms can

increase or become permanent. If these or other symptoms occur, get medical aid:

- Numbness, loss of feeling, tingling, pricking, pain, burning, throbbing, stiffness, clumsiness, loss of strength, changes in skin color or condition.
- Symptoms can increase in cold temperatures. Use warm clothing and keep your hands warm and dry when you operate the product in cold environments.
- Do maintenance on and operate the product as given in the operator's manual, to keep a correct vibration level.
- The product has a vibration damping system that decreases the vibrations from the handles to the operator. Let the product do the work.
- Keep your hands on the handle or handles only. Keep all other body parts away from the product.
- Stop the product immediately if strong vibrations suddenly occurs. Do not continue the operation before the cause of the increased vibrations is removed.

### Dust safety



**WARNING:** Read the warning instructions that follow before you use the product.

- Operation of the product can cause dust in the air. Dust can cause serious injury and permanent health problems. Silica dust is regulated as harmful by several authorities. These are examples of such health problems:
  - The fatal lung diseases chronic bronchitis, silicosis and pulmonary fibrosis
  - Cancer
  - Birth defects
  - Skin inflammation
- Use correct equipment to decrease the quantity of dust and fumes in the air and to decrease dust on work equipment, surfaces, clothing and body parts. Example of controls are dust collection systems. Decrease dust at the source where possible. Make sure that the equipment is correctly installed and used and that regular maintenance is done.
- Use approved respiratory protection. Make sure that the respiratory protection is applicable for the dangerous materials in the work area.
- Make sure that the airflow is sufficient in the work area.

### Noise safety



**WARNING:** Read the warning instructions that follow before you use the product.

- High noise levels and long-term exposure to noise can cause noise-induced hearing loss.
- To keep the noise level to a minimum, do maintenance on and operate the product as given in the operator's manual.
- Use approved hearing protection while you operate the product.
- Listen for warning signals and voices when you use hearing protection. Remove the hearing protection when the product is stopped, unless hearing protection is necessary for the noise level in the work area.

## Personal protective equipment



**WARNING:** Read the warning instructions that follow before you use the product.

- Always use approved personal protective equipment when you operate the product. Personal protective equipment cannot fully prevent injury but it decreases the degree of injury if an accident does occur. Let your dealer help you select the correct personal protective equipment and when to use them.
- Regularly do a check of the condition of the personal protective equipment.
- Use approved hearing protection.
- Use approved respiratory protection.
- Use approved eye protection with side protection.
- Use protective gloves.
- Use boots with steel toe-cap and non-slip sole.
- Use approved work clothing or equivalent close-fitting clothing that has long sleeves and long legs.

## Fire extinguisher

- Keep a fire extinguisher near during operation.
- Use a powder fire extinguisher or a carbon dioxide fire extinguisher.

## Work area safety



**WARNING:** Read the warning instructions that follow before you use the product.

- It is the responsibility of the user to analyze the surface to be treated. The user should make a risk assessment on the basis of the information obtained about the surface to be treated and take proper precautions for the work to be performed.
- Do not use the product in fog, rain, strong winds, cold weather, risk of lightning or other bad weather conditions.
- Look out for persons, objects and situations that can prevent safe operation of the product.

- Do not use the product in areas where fire or explosions can occur. The product creates sparks and flammable material can create ignition with the dust or fumes.
- Keep children, bystanders and animals away from the work area and at a safe distance from the product. Safe distance is 15 m/49 ft.

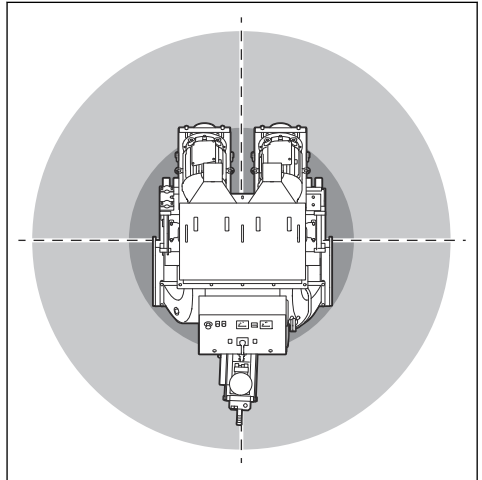

- Make sure that bystanders and animals are not in the work area and at a safe distance from the product.
- Make sure that only approved persons are in the work area.
- Keep the work area clean and fully illuminated. Cluttered or dark areas invite accidents.
- Remove objects such as screws, bolts, wires and stones from the work area before you use the product.
- Make sure that there are no cables or hoses in the operation direction of the product.
- Make sure that uneven surfaces, such as welded seams or floor joints, do not stop the product.
- Make sure that there is sufficient airflow in the work area.

## Electrical safety



**WARNING:** There is always a risk of shocks from electrical products. Do not use the product in bad weather conditions. Do not touch lightning conductors and metal objects. Always use the product as given in this operator's manual to prevent injury.



**WARNING:** Always use a power supply with RCD (residual-current device). An RCD decreases the risk of electrical shock.



**WARNING:** High voltage. There are unprotected parts in the power unit. Always disconnect the power plug before you open the door to the electrical box.



**CAUTION:** The power supply from the product or generator must be sufficient and constant to make sure that the motors operate without problems. Incorrect voltage causes the power consumption and the temperature of the motors to increase until the safety circuit releases. The dimension of the power cord must agree with national and local regulations. The dimension of the mains socket must agree with the amperage for the electrical socket and extension cable of the product.

If the power mains has higher system resistance, short voltage drop can occur when the product is started. This can influence the operation of other products, for example flicker on the lights.



**CAUTION:** This product has a power plug. Connect the plug only to a socket outlet that is permanently installed to a wall or a structure. The socket outlet must have a mechanical or electrical interlock that prevents a connection or a disconnection when the outlet is live.



**CAUTION:** If an extension cable is used, it must be for industrial use and have a current rating that is equal to or higher than the value specified in *Technical data on page 29*.

- The power plug must match the outlet. Never modify the plug in any way. Do not use any adapter plugs with earthed (grounded) power tools. Unmodified plugs and matching outlets will reduce risk of electric shock.
- Avoid body contact with earthed or grounded surfaces, such as pipes, radiators, ranges and refrigerators. There is an increased risk of electric shock if your body is earthed or grounded.
- Make sure that the power, fuse and mains voltage are the same as the voltage shown on the rating plate of the product.
- Always stop the product before you disconnect the power plug.
- Make sure that the ON/OFF switch is in OFF position before the product is connected to the power supply.
- Always disconnect the power plug during a long product stop.
- Do not use the product if the power cord or power plug is damaged. Let an approved service center

repair the product. A damaged power cord can cause serious injury and death.

- Use the power cord correctly. Do not use the power cord to move, pull or disconnect the product. Pull the power plug to disconnect the power cord. Do not pull the power cord.
- Only operate the product on dry surfaces.
- Keep the product away from rain. Water that goes into the product increases the risk of electrical shock.
- Always disconnect the power cord before you connect or disconnect the connection for the motor cable and the electrical enclosure.
- In order to avoid a hazard due to inadvertent resetting of the thermal cut-out, this appliance must not be supplied through an external switching device, such as a timer, or connected to a circuit that is regularly switched on and off by the utility.
- Make sure that the power supply for the product is supplied by separate transformers that are used for industrial purpose only.

#### Grounded product instructions



**WARNING:** Incorrect connection can result in electrical shock. Speak to an approved electrician if you are not sure if your mains outlet is correctly grounded.

Do not do modifications to the power plug from its factory specification. If the power plug or power cord is damaged or must be replaced, speak to your Husqvarna service agent. Obey local regulations and laws.

If you do not fully understand the instructions about the grounded product, speak to an approved electrician.

Use only grounded outdoor extension cables with grounding plugs and grounding outlet that accepts the product power plug.

The product has a grounded power cord and power plug. Always connect the product to a grounded mains outlet. This decreases the risk of electrical shock.

Do not use electrical adapters with the product.

#### Extension cables

- Use only approved extension cables with applicable properties.
- The rated value on the extension cable must be the same or higher than given on the rating plate of the product.
- Use grounded extension cables.
- When you operate the product outdoors, use an extension cable that is applicable for outdoor operation. This decreases the risk of electrical shock.
- Keep the connection to the extension cable dry and off the ground.

- Keep the extension cable away from heat, oil, sharp edges or moving parts. A damaged cable increases the risk of electrical shock.
- Make sure that the extension cable is in good condition and not damaged.
- Do not use the extension cable while it is wound up. This can cause the extension cable to become too hot.
- Make sure that the extension cable is out of the way and the product during operation. This prevents damage to the extension cable.

## Safety devices on the product



**WARNING:** Read the warning instructions that follow before you use the product.

- Do not use a product with safety devices that are damaged or do not operate correctly.
- Do a check of the safety devices regularly. If the safety devices are damaged or do not operate correctly, speak to your Husqvarna servicing dealer.
- Do not make modifications to safety devices.

### Emergency stop button

The emergency stop button is used to quickly stop the motors.

#### To do a check of the emergency stop button

Refer to *Control panel on page 4* for information about where the emergency stop button is on your product.

1. Turn the emergency stop button clockwise to make sure that the emergency stop button is disengaged.
2. Start the product. Refer to *To start the product on page 16*.
3. Push the emergency stop button.
4. Make sure that the motors stop.
5. Turn the emergency stop button clockwise to disengage.

### Ammeters

The ammeter shows the blast load onto the surface. The maximum amperage is shown above the ammeters.

#### To do a check of the ammeters

Refer to *Control panel on page 4* for information about where the ammeter is on your product.

1. Start the product. Refer to *To start the product on page 16*.
2. Wait until the ammeters are in idle position.
3. Stop the product. Refer to *To stop the product on page 19*.

### ON/OFF buttons for the blast motors

The ON/OFF buttons for the blast motors are used to start and stop the blast motors. Refer to *To do a check of the ON/OFF buttons for the blast motors on page 9*.

#### To do a check of the ON/OFF buttons for the blast motors

Refer to *Control panel on page 4* for information about where the ON/OFF buttons are on your product.

1. Turn the emergency stop button clockwise to make sure that the emergency stop button is disengaged.
2. Start the product. Refer to *To start the product on page 16*.
3. Push the ON button for the blast motors.
4. Make sure that the blast motor start.
5. Push the OFF button for the blast motors.
6. Make sure that the blast motors stop.

### ON/OFF buttons of the control panel

The ON/OFF buttons of the control panel are used to engage and disengage the control panel.

#### To do a check of the ON/OFF buttons of the control panel

Refer to *Control panel on page 4* for information about where the ON/OFF buttons are on your product.

1. Turn the emergency stop button clockwise to make sure that the emergency stop button is disengaged.
2. Turn the ON/OFF switch to ON position.
3. Push the ON button of the control panel.
4. Make sure that the indicator lamp of the control panel comes on.
5. Push the OFF button of the control panel. Make sure that the indicator lamp goes off.
6. Turn the ON/OFF switch to OFF position.

### ON/OFF switch

The ON/OFF switch is used to start and stop the power supply to the product.

#### To do a check of the ON/OFF switch

Refer to *Control panel on page 4* for information about where the ON/OFF switch is on your product.

1. Turn the emergency stop button clockwise to make sure that the emergency stop button is disengaged.
2. Turn the ON/OFF switch to ON position.
3. Make sure that the power supply starts.
4. Turn the ON/OFF switch to OFF position.
5. Make sure that the power supply stops.

## Safety instructions for maintenance



**WARNING:** Read the warning instructions that follow before you use the product.

- Only do the maintenance as given in this operator's manual. Let an approved service agent do all other servicing.
- If the maintenance is not done correctly and regularly, the risk of injury and damage to the product increases.
- Clean the product to remove dangerous material before you do the maintenance.
- Do the maintenance of the product on stable level ground. Make sure that the product cannot move.

- Do not make modifications to the product. Modifications that are not approved by the manufacturer can cause serious injury or death.
- Replace damaged, worn or broken parts.
- Do not use a pressure washer to clean the product.
- Only use lint-free cleaning cloths.
- Always use original accessories and spare parts. Accessories and spare parts that are not approved by the manufacturer, can cause serious injury or death.
- After maintenance, do a check of the vibration level in the product. If it is not correct, speak to an approved service agent.
- Let an approved service agent do servicing on the product regularly.

---

## Operation

---

### Introduction



**WARNING:** Before you operate the product, you must read and understand the safety chapter.

### To do before you operate the product

1. Read the operator's manual carefully and make sure that you understand the instructions.
2. Read the operator's manual for the dust collector carefully and make sure that you understand the instructions.
3. If the product is operated in connection with a power source, make sure that you read and understand the operator's manual of that power source.
4. Use personal protective equipment. Refer to *Personal protective equipment on page 7*.
5. Make sure that only approved persons are in the work area.
6. Do daily maintenance. Refer to *Maintenance schedule on page 20*.
7. Make sure that the product is assembled correctly and is not damaged.
8. Make sure that all bolts, screws and nuts are tightened.
9. Make sure that the blast wheels, blast wheel blades, feed spouts, liners and seals are not damaged or worn out. Replace the parts when 75% of the blade thickness is worn down.
10. Make sure that the separator is not damaged.
11. Make sure that the separator is filled with abrasive material up to the separator tray.

12. Put the product on the work area. Make sure that the surface is level. Make sure that the transportation of the product to and in the work area is done safely and correctly. Refer to *Transportation on page 25*.
13. Connect a dust collector to the product. Refer to *To connect a dust collector on page 15*.
14. Make sure that the ON/OFF switch is in OFF position before you connect the product to a power supply.
15. Connect the product to a power source. Refer to *To connect the product to a power source on page 15*.
16. Make sure that the height of the brush list seals are 1 mm/0.04 in. above the surface.
17. Make sure that the height of the magnetic seals are 13–18 mm/0.5–0.7 in. above the surface.

### Drive system

The drive system is used during operation and allows the product to be moved around with the traction wheel. Refer to *To move the product with the drive system on page 26*.

Always engage the drive system during operation.

### To engage the drive system



**WARNING:** Keep your hands away from rotating parts. Be very careful when you install the quick-release pin.

Install the quick-release pin to engage the drive system. The quick-release pin is found adjacent to the drive system. Refer to *Product overview on page 3*.

1. Set the ON/OFF switch to ON.

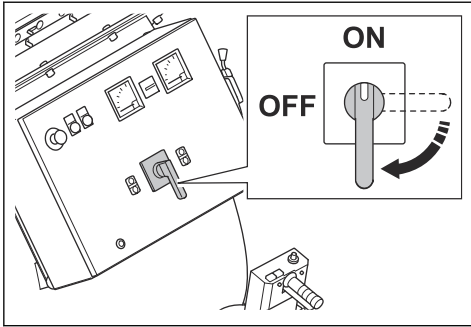

2. Push the control levers (A) to close the valves for the abrasive material. Push the OFF button (B) to stop the blast motors.

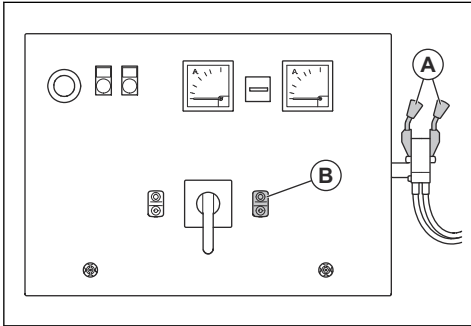

3. Set the drive speed to the lowest possible, approximately 0.5.

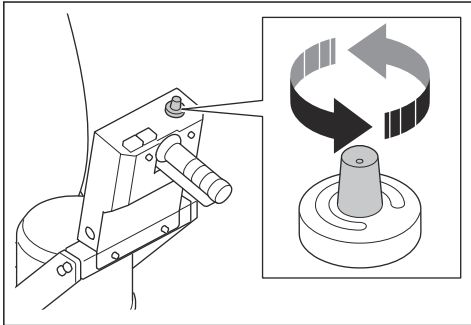

4. Open the drive chain cover.

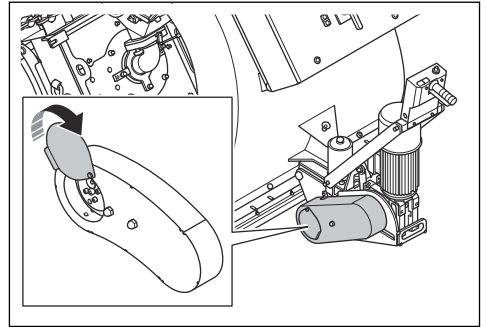

5. Install the quick-release pin. Push and hold the quick-release pin with a finger.

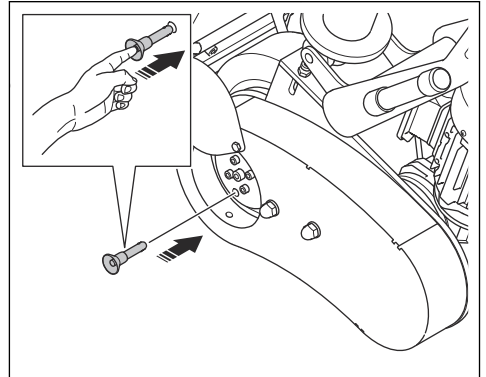

6. Use your other hand to operate the drive system lever.

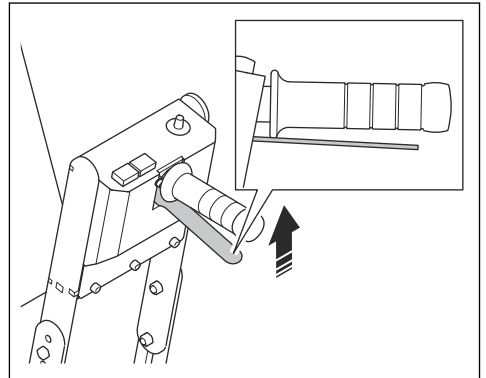

The quick-release pin locks into position when the drive system is engaged.

7. Close the drive chain cover.

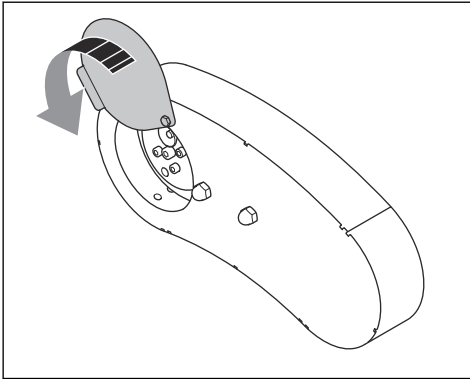

6. Close the drive chain cover.

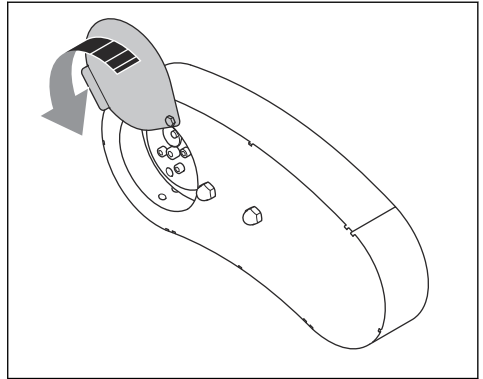

8. To disengage the drive system, refer to *To disengage the drive system on page 12.*

## To disengage the drive system



**CAUTION:** Only disengage the drive system when the product is parked on a level surface.

If it is necessary to move the product manually with the motors off, the drive system must be disengaged.

1. Park the product on a level surface and stop the product. Refer to *To stop the product on page 19.*
2. Disconnect the power supply.
3. Open the drive chain cover.

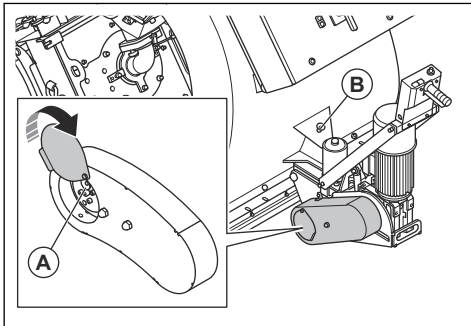

4. Pull out the quick-release pin (A).
5. Put the quick-release pin in the storage position (B).

## Valves for the abrasive material

The valves for the abrasive material control the flow of the abrasive shots to the blast wheels. The adjustment of the valves for the abrasive material is shown on the ammeters. Refer to *Control panel on page 4.*

The valves for the abrasive material are adjusted with the control levers for the abrasive material. Refer to *To operate the valves for the abrasive material on page 12.*

## To operate the valves for the abrasive material



**CAUTION:** Only open the valves for the abrasive material when the blast motors are in operation and in full speed.

1. Pull down the 2 control levers for the abrasive material (A) and (B) at the same time to open the valves for the abrasive material.

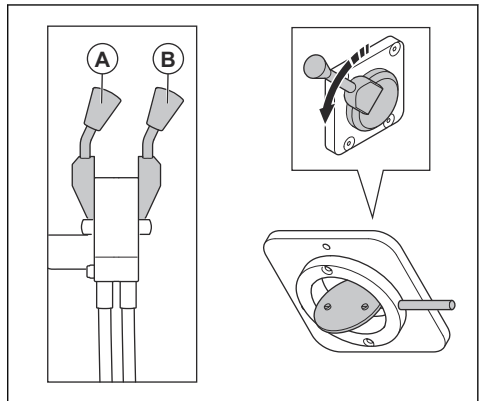

2. Read the values on the ammeters.

- Adjust the control levers for the abrasive material until the 2 ammeters show the same value.
- Push up the control levers for the abrasive material to close the valves for the abrasive material.

## Abrasive material seal

The abrasive material seal makes sure that the abrasive material stays in the product during operation. The abrasive material seal has magnetic seals (A) on the sides and at the front. Brush list seals (B) are attached around the magnetic seals.

An airflow adjuster (C) and a rubber seal are installed at the rear.

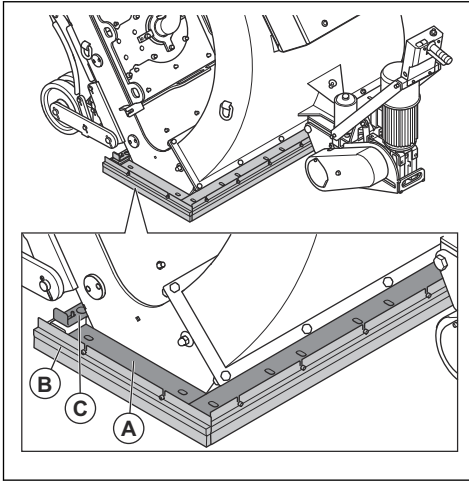

## To set correct height of the magnetic seals

The correct height adjustment of the magnetic seals is 13–18 mm/0.5–0.7 in. from the surface.

- Turn the 2 adjustment screws at the front to set the correct height.

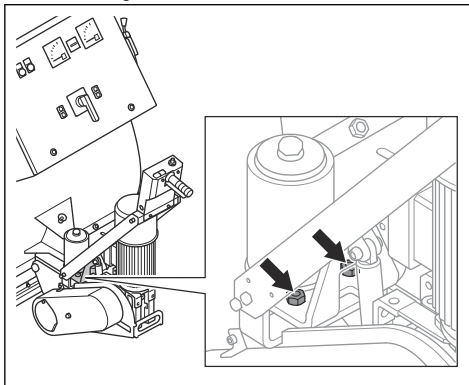

- Turn the 4 adjustment screws at the rear to set the correct height. There are 2 screws on each side.

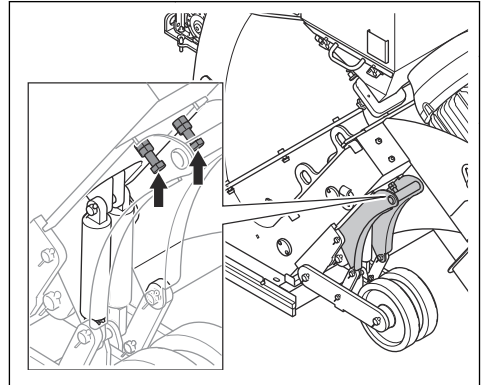

## To set correct height of the brush list seals

The correct height of the brush list seals is 1 mm/0.04 in from the surface.

- Loosen the screws that hold the brush list seal.

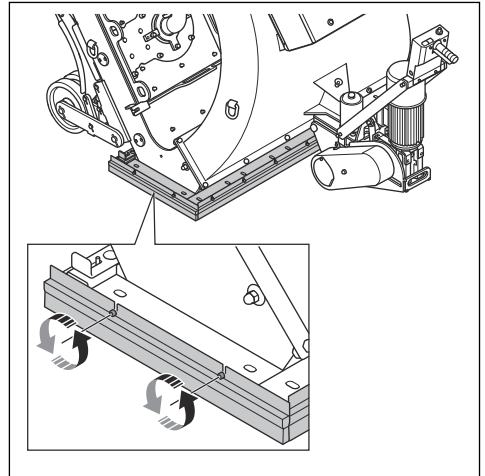

- Adjust the height of the brush list seal and tighten the screws.

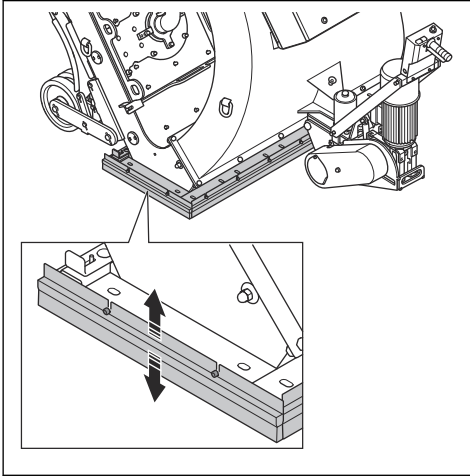

## Abrasive material

Speak to your Husqvarna dealer for the selection of correct abrasive material for your surface operation. Refer to *Approved abrasive material on page 29*.

## Separator

The separator holds the abrasive material and supplies the blast wheels with abrasive material.

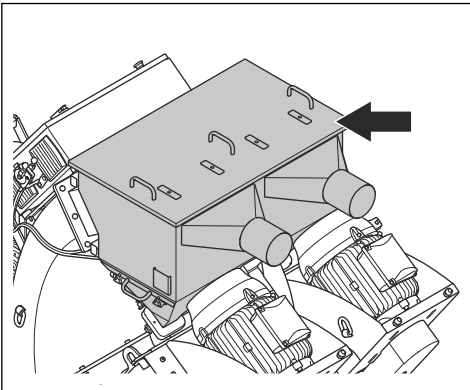

The separator tray collects contamination from the abrasive material and keeps contamination away from the blast wheels.

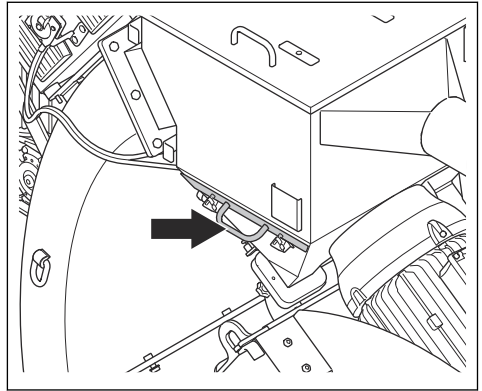

## To fill the product with abrasive material



**WARNING:** Always use personal protective equipment during operation. Refer to *Personal protective equipment on page 7*.

- Make sure that the valves for the abrasive material are closed. Refer to *To operate the valves for the abrasive material on page 12*.
- Lift the lid at the handles to open the separator.

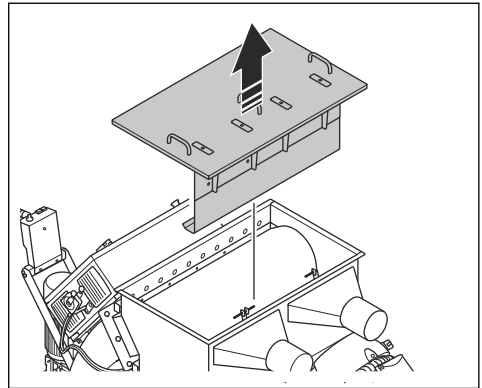

3. Unlock and open the separator tray and remove all contaminations. Do this when you fill abrasive material or when it is necessary.

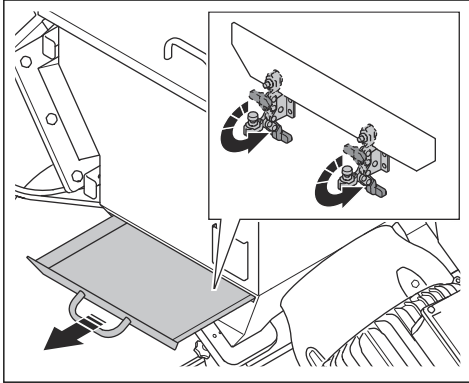

4. Fill the separator with abrasive material up to the separator tray. Fill abrasive material when it is necessary.

### To connect a dust collector

The product has 2 dust collector connections. Speak to your Husqvarna dealer for information about applicable dust collectors.



**WARNING:** Do not operate the product without 2 dust collector hoses attached.



**WARNING:** Do not use the dust collector if a dust collector hose is damaged. The risk increases that you breathe in dust that is dangerous to your health. Use approved respiratory protection.

1. Examine the dust collector hoses for damages.
2. Make sure that the filters in the dust collector are clean and not damaged.

3. Attach the dust collector hoses safely to the connections for dust collector. Use parts with supplied tool and industrial tape.

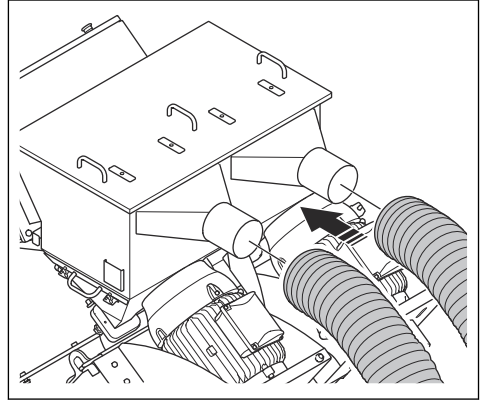

### To connect the product to a power source

1. Connect the power plug of the product to a grounded mains outlet or other power source.
2. Make sure that the mains voltage agrees with the type plate on the product.

### Warning lamp of the blast motor protection and fault power supply

The warning lamp of the blast motor protection comes on when there is a fault in the power supply. The blast motors cannot start when the lamp is on. Disengage the blast motor protection to start the blast motors. Refer to *To disengage the blast motor protection on page 15*.

### To disengage the blast motor protection

1. Change the phases position.
2. Do a check of the warning lamp of the blast motor protection. If the light is still on, the power supply is not correct.
3. Do a check of the motor protection switches in the electrical enclosure.
4. Do a check of the warning lamp of the blast motor protection. If the light is still on, the power supply is not correct.
5. Do a check of all phases with a multimeter. Connect the missing phases.
6. Start the blast motors. Refer to *To start the product on page 16*.
7. Do a check of the warning lamp of the blast motor protection. If the light is still on, speak to your Husqvarna service agent.

## To select the correct speed

It is important to do the operation with correct drive speed for best result. If the surface has different quality, adjust the drive speed for an equal result. Examine the result and adjust the speed if it is necessary.

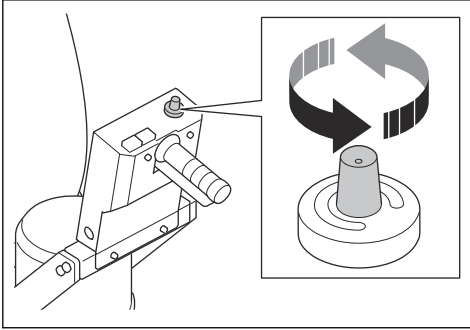

- Turn the speed control dial clockwise to increase the speed.
- Turn the speed control dial counterclockwise to decrease the speed.
  - a) Use drive speed 6–10 on concrete surfaces for light treatment.
  - b) Use drive speed 0–5 on concrete surfaces for heavy treatment.
  - c) Use drive speed 0–2 on steel surfaces.

## To start the product

1. Connect the product to a power supply. Refer to *To connect the product to a power source on page 15*.
2. Start the dust collector. Refer to the operator's manual of the dust collector.
3. Attach the dust collector hoses to the product. Refer to *To connect a dust collector on page 15*.
4. Turn the emergency stop button clockwise to make sure that the emergency stop button is disengaged.
5. Set the ON/OFF switch to ON.

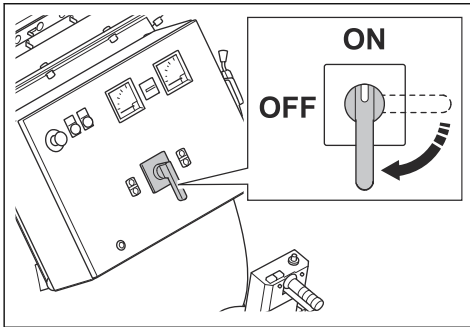

6. Push the ON button (A) to energize the control panel.

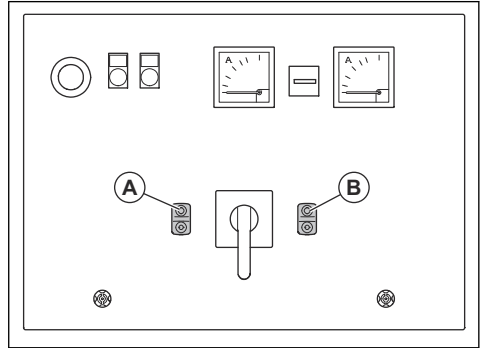

7. Engage the drive system. Refer to *To engage the drive system on page 10*.
8. Push the ON button (B) to start the blast motors.
9. Wait until the ammeters are in idle position.
10. Turn the speed control dial to set the drive speed.

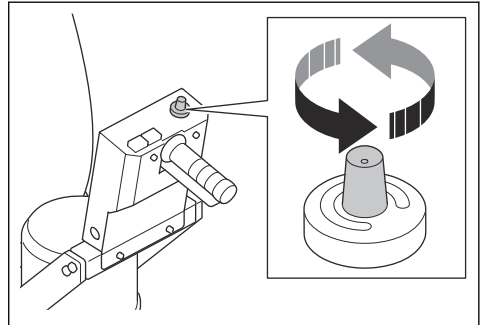

## To operate the product



**WARNING:** This product is for rearward operation only. Do not move the product forward during operation.



**WARNING:** Do not tilt the product during operation. Abrasive material comes out of the product at high speed and can cause injury.

1. Make sure that the work area is safe. Refer to *Work area safety on page 7*.
2. Fill the separator with abrasive material. Fill the separator with abrasive material when necessary. Refer to *To fill the product with abrasive material on page 14*.
3. Start the product. Refer to *To start the product on page 16*.

- Engage the drive system. Refer to *To engage the drive system on page 10*.
- Operate the drive system lever.

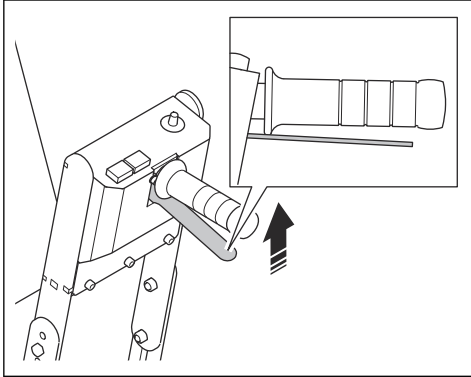

- Pull the control levers for the abrasive material to open the valves for the abrasive material. Refer to *To operate the valves for the abrasive material on page 12*.
- After 2 m/7 ft., close the valves for the abrasive material and stop the product.
- Do a check of the blast pattern. Adjust the blast pattern if necessary. Refer to *To adjust the blast pattern on page 17*.
- Select the correct speed. Refer to *To select the correct speed on page 16*.
- Move the product (A) in parallel tracks. The dust collector (B) must be connected to the product (A) by the dust collector hose (C).

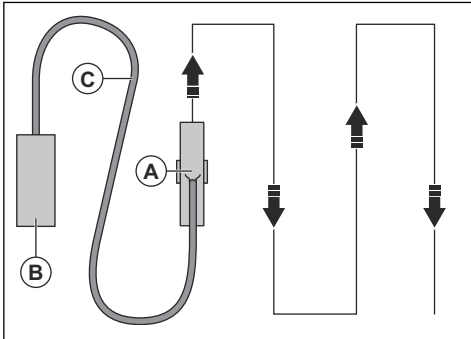

### Blast pattern

The blast pattern (A) is the surface that has received treatment.

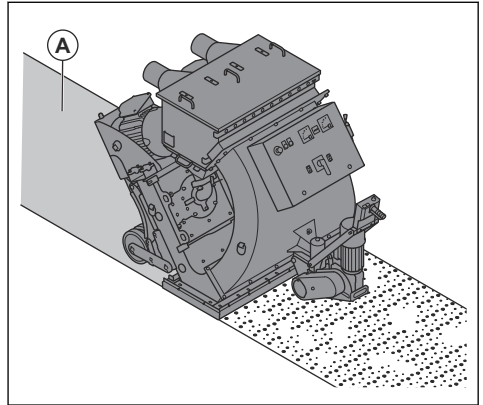

For a good result the hotspots must be equally applied on the surface. If the hotspots are not correct, turn the control cages. Refer to *To adjust the blast pattern on page 17*.

These are the conditions that have effect on the blast pattern:

- The direction of rotation of the blast wheel is correct.
- Increased wear on the blast wheel, impeller and control cage.
- The dimension of the abrasive material. The blast pattern must be adjusted when you change dimension.
- The position of the lateral window in the control cage.
- Different types and hardness of the surface.

### To adjust the blast pattern



**WARNING:** Do not adjust, loosen or touch the control cage clamps, feed spout and blast wheel when the product is on. Disconnect the power supply when you adjust the blast pattern.



**WARNING:** Use personal protective equipment when you adjust the blast pattern. Refer to *Personal protective equipment on page 7*.

- Disconnect the power plug.

2. Remove the feed spout.

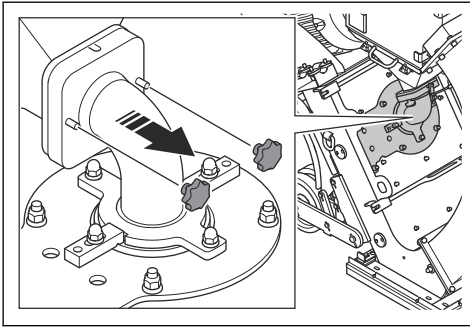

3. Remove the cage clamp plate (A) and loosen the control cage clamps (B).

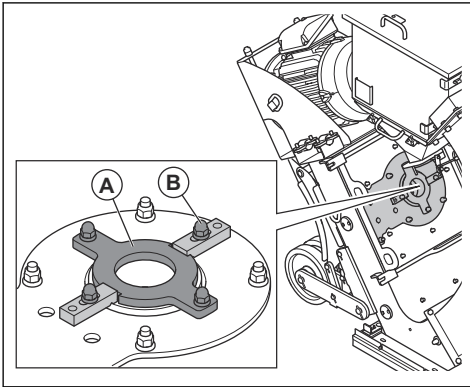

4. Examine the position of the control cage window.

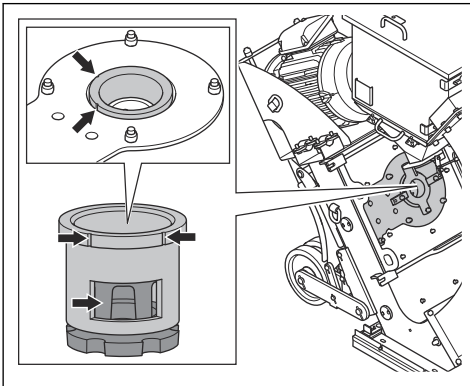

5. Look at the blast pattern from the front of the product.

6. Turn the left control cage clockwise if the hotspot is too much in the middle. Turn the right control cage counterclockwise if the hotspot is too much in the middle.

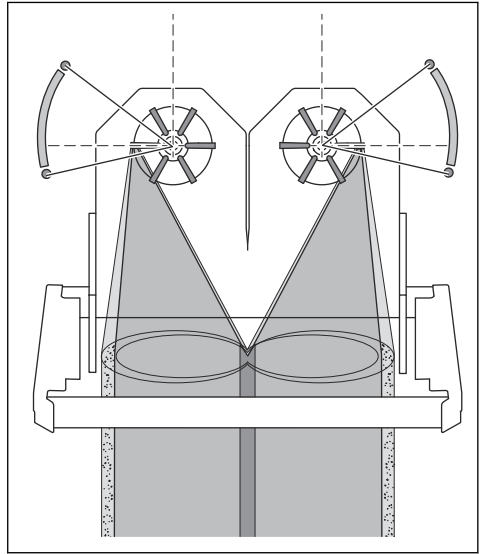

7. Turn the left control cage counterclockwise if the hotspot is too much on the left side. Turn the right control cage clockwise if the hotspot is too much on the right side.

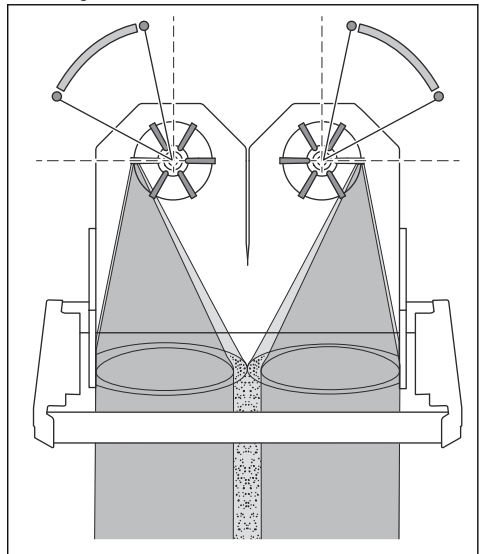

8. Make sure that the hotspots are equally applied on the surface for correct adjustment.

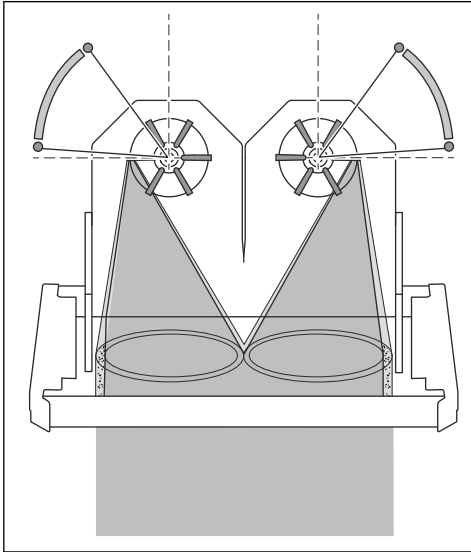

9. Tighten the control cage clamps and install the cage clamp plate when the control cage is in correct position.
10. Attach the feed spout.

## To stop the product

1. Push the control levers for the abrasive material to close the valves for the abrasive material. Refer to *To operate the valves for the abrasive material on page 12.*
2. Push the OFF button (A) to stop the blast motors.

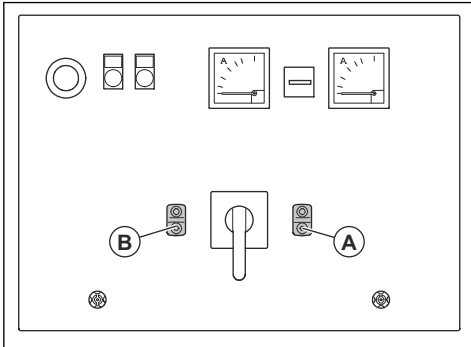

3. Push the OFF button (B) to de-energize the control panel.
4. Turn the ON/OFF switch to OFF position.

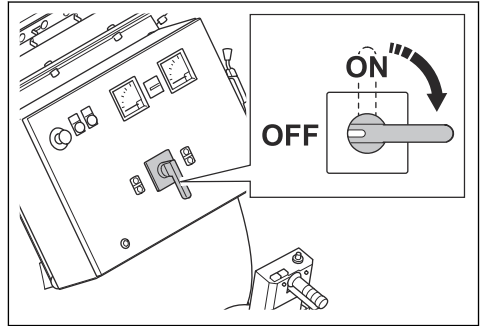

5. Disconnect the power plug from the power supply.
6. Stop the dust collector. Refer to the operator's manual of the dust collector.

# Maintenance

## Introduction



**WARNING:** Before you do maintenance, you must read and understand the safety chapter.



**WARNING:** Use personal protective equipment when you do servicing and maintenance. Refer to *Personal protective equipment on page 7*.



**WARNING:** Before you do the maintenance, stop the motors and disconnect the power plug from the power source. Make sure that all drives stop.

For all servicing and repair work on the product, special training is necessary. We guarantee the availability of professional repairs and servicing. If your dealer is not a service agent, speak to them for information about the nearest service agent.

For more detailed information, refer to [www.husqvarnaconstruction.com](http://www.husqvarnaconstruction.com).

## Maintenance schedule

\* = General maintenance done by the operator. The instructions are not given in this operator's manual.

X = The instructions are given in this operator's manual.

O = The instructions are not given in this operator's manual. Let an approved service agent do the maintenance.

General product maintenance	Each 3 h	Daily	12 h after service	Each 3 months	Yearly
Make sure that nuts and screws are tight.		*	*		
Make sure that the power plug and extension cable are in good condition and not damaged.		*			
Do a check of the electrical components, the cables and the connections for wear and damages.		*			
Do a check of the RCD.		*			
Examine the electric motors for dirt and damage.		*			
Make sure that the dust collector hoses are not damaged and that there is no blockage.		*			
Empty the dust collector.	*				
Do a check of the of the separator, the separator tray and the feed spouts.	X				
Clean the product.		X			
Do a check of all safety devices.		X			
Do a check of the brush list seal and magnetic seal for wear.		X			
Do a check of the control cages, blast wheels, blast wheel blades and liners for wear. Refer to <i>To do before you operate the product on page 10</i> .		X			
Do a check of the drive belt tension.		X		X	

General product maintenance	Each 3 h	Daily	12 h after service	Each 3 months	Yearly
Do a check of the drive chain tension of the drive system.				X	
Clean the drive chain of the drive system.				X	
Do a complete servicing and cleaning of the product.					O

## To clean the product

- Always clean all the equipment after use. Use a vacuum cleaner.
- Do not use a high-pressure washer to clean the product.
- Keep the air openings clean and clear to make sure that the product always has sufficient air flow.

## To clean the chain of the drive system

1. Remove dirt on the outer surface of the chain with a hard brush or wire brush.
2. Clean the chain with cleaning agent.
3. Remove dirt from internal parts of the chain.

## To remove and install the control cages

1. Remove the feed spouts.

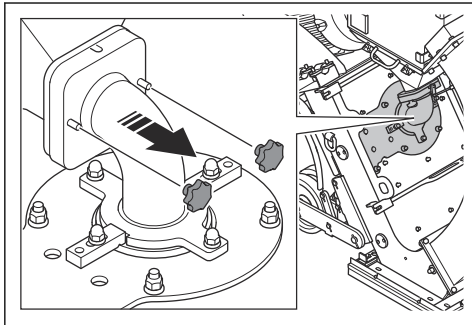

2. Remove the cage clamp plates.

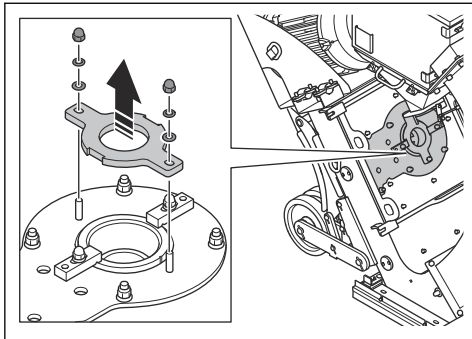

3. Remove the control cage clamps and the control cages.

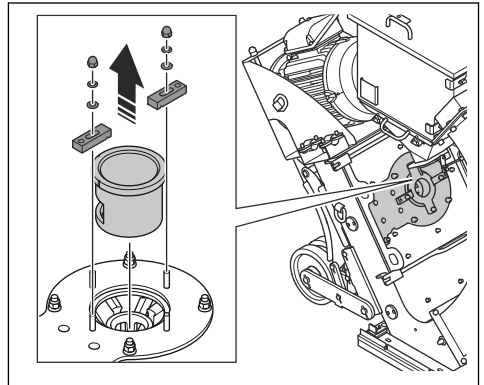

4. Install the control cages in opposite sequence.

## To remove and install the blast wheel blades

1. Remove the feed spouts and the control cages. Refer to *To remove and install the control cages on page 21*.
2. Remove the nuts and remove the blast wheel covers.

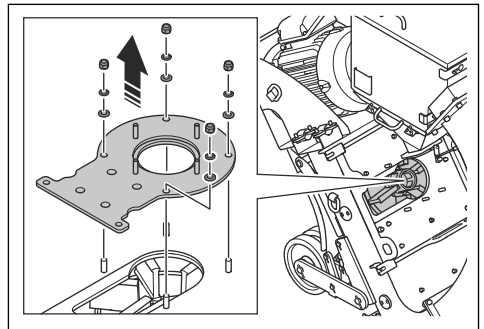

3. Put an applicable tool in the blast wheels to prevent rotation. Remove and discard the bolts.

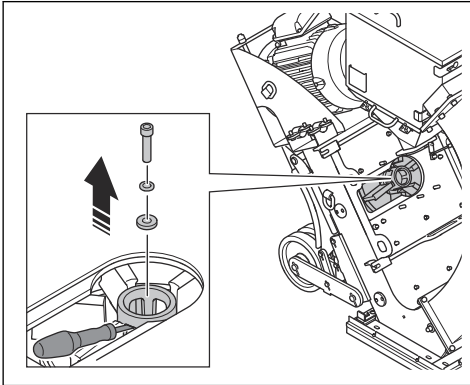

4. Remove the impellers.

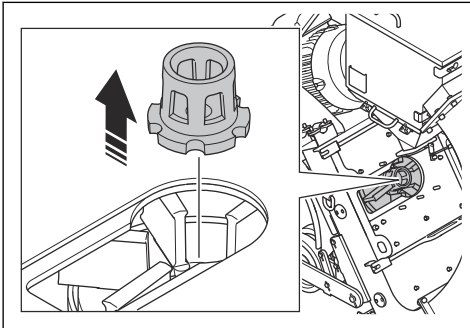

5. Remove the 6 blast wheel blades. Do these steps for each blade:

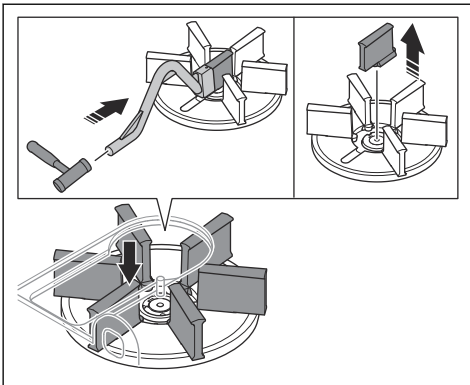

- a) Hold the supplied tool at a straight line with the blast wheel blade.



**CAUTION:** Make sure that you hold the tool correctly and that you hit the bottom edge of the blast

wheel blade. If the tool is at an angle, the blast wheel blades can break when you hit the tool.

- b) Hit the tool to push the blast wheel blade in direction of the center of the blast wheel.  
c) Remove and discard the blast wheel blades.
6. Clean the blast wheel fully. Make sure that the threads of the hole for the center bolt is clean.
7. Install 6 new blast wheel blades.



**CAUTION:** To prevent unbalance in the blast wheel, replace all 6 blast wheel blades at the same time.

8. Install the other components in opposite sequence.



**CAUTION:** Always use a new bolt when you install the impellers.

## To do a check of the chain tension of the drive system



**WARNING:** Do not operate the product without the chain cover installed.

1. Stop the product. Refer to *To stop the product on page 19*.  
2. Remove the chain cover.

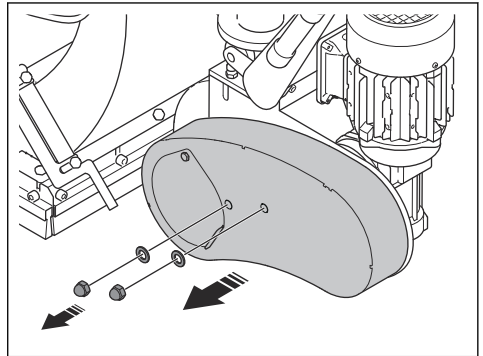

3. Push the chain to examine the tension. If you can push the chain a distance of 5 mm/0.2 in., the tension is correct.

- Loosen the nuts.

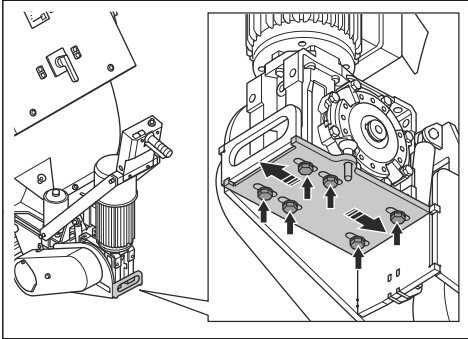

- Move the chain wheel to adjust the tension.
- Tighten the nuts.
- Install the chain cover.

### To do a check of the V-belt tension



**WARNING:** Do not operate the product without the V-belt covers installed.

- Stop the product. Refer to *To stop the product on page 19*.
- Remove the V-belt covers.

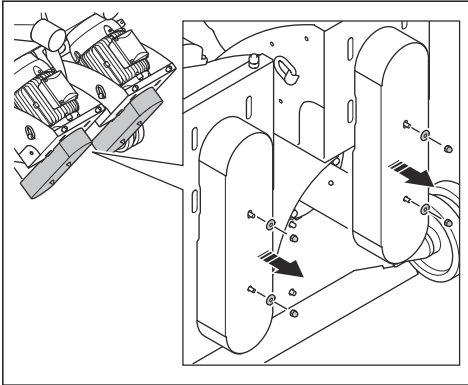

- Examine the V-belts for damages and wear. Replace the V-belts if it is necessary.

- Push the V-belts with your thumb to examine the tension. If you can push the V-belts a distance of 10–15 mm/0.4–0.6 in. (A), the tension is correct.

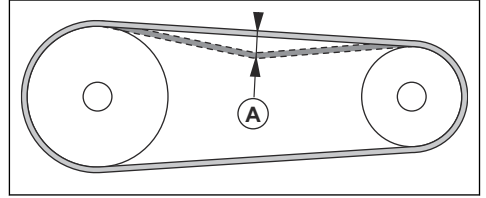

- If the V-belt tension is not sufficient, increase the distance between the motor and the bearing.
- Install the V-belt covers.

### To replace the V-belts



**WARNING:** Only remove the V-belt covers when the ON/OFF switch is in OFF position and the motors have fully stopped.



**WARNING:** Do not operate the product without the V-belt covers installed.

- Remove the V-belt covers. Refer to *To do a check of the V-belt tension on page 23*.
- Loosen the bolts (A).

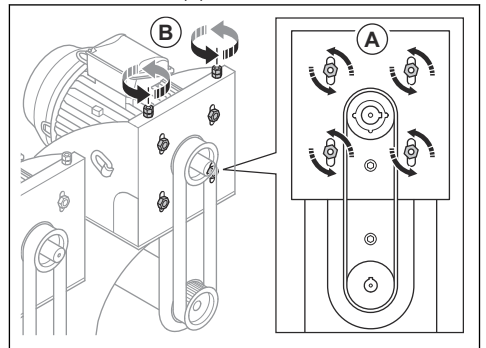

- Turn the bolts (B) to decrease the distance between the motors and the bearing. The tension of the V-belts is released.
- Remove the old V-belts and install the new V-belts.
- Increase the distance between the motors and the bearing to apply tension to the V-belts.
- Make sure that the tension is correct. Refer to *To do a check of the V-belt tension on page 23*.
- Attach the V-belt covers.

## Troubleshooting

Problem	Cause	Solution
Too much vibration and/or unusual noises.	The blast wheel blades are worn or damaged.	Replace the parts that are worn or damaged.
	Incorrect alignment of the impeller and control cage.	Adjust the alignment of the control cage.
	There are loose screws and nuts.	Tighten all screws and nuts.
	Incorrect V-belt tension.	Do a check of the V-belt tension. Refer to <i>To do a check of the V-belt tension on page 23</i> .
	A motor is damaged.	Replace the motor. Speak to an approved Husqvarna service agent.
	The wheels are damaged.	Replace the wheels.
Decreased or no performance.	The supply of abrasive material to the blast wheels is not sufficient.	Clean the separator tray and fill the separator with abrasive material. Do a check of the feed spouts and the valves for the abrasive material.
	The type of abrasive material is incorrect for the surface.	Replace the abrasive material with correct abrasive material for the surface.
	The abrasive material has contamination.	Do a check of the dust collector and dust collector hose.
	The blast wheel blades, control cage or impeller are worn or damaged.	Replace the blast wheel blades, control cage and/or impeller.
	Too much abrasive material hits the surface at the start of the operation.	Close the valves for the abrasive material and stop the product. Start the operation again and slowly open the valves for the abrasive material.
	The drive speed of the product is too high.	Decrease the drive speed.
	Abrasive material leaves the product.	The magnetic seals are at an incorrect distance from the surface.
Damaged seals.		Do a check of all the seals and replace if necessary.
The quality of abrasive material is not satisfactory.		Speak to your dealer for more information.
Parts are worn faster than usual.	Incorrect abrasive material.	Speak to your dealer for more information.
	A control cage is not installed correctly.	Adjust the control cage to set a better blast pattern.
	The dust collector does not give enough suction power.	Do a check of the dust collector hoses and the dust collector.

Problem	Cause	Solution
The product does not move.	The drive speed is too low.	Increase the drive speed.
	The brush list seals get caught on the floor.	Adjust the height.
	The drive system is damaged or not connected.	Engage the drive system. Do a check of the drive chain.
The blast motors do not start.	A phase of the power supply is missing.	Do a check of the power supply.
	A phase of the power supply is incorrect.	Adjust the phase sequence.
	The emergency stop button is engaged.	Turn the emergency stop button clockwise to disengage.
	There is no power in the drive system.	Start the drive system, then start the blast motors.
	The motor protection switch is engaged.	Start the product again. Do a check of the power supply.
	The extension cable is disconnected or damaged.	Connect the extension cable or if it is necessary, replace the extension cable.
	A component is damaged.	Speak to an approved Husqvarna service agent.
The product stops after a while.	The motor protection switch releases because of overload.	Speak to an approved Husqvarna service agent.
	A blast motor has a damage.	Do a check of the blast motors.
	A safety fuse or a fault current breaker is on.	Speak to an approved Husqvarna service agent.
	Cables are damaged.	Do a check of the cable and replace if necessary.
The drive system does not operate correctly.	The drive system is not engaged.	Install the quick release pin.
	Safety fuse or the drive system motor is damaged.	Speak to an approved Husqvarna service agent.
	The control panel is damaged.	Speak to an approved Husqvarna service agent.
	The potentiometer is damaged.	Speak to an approved Husqvarna service agent.

## Transportation, storage and disposal

### Transportation



**WARNING:** Be careful during transportation. The product is heavy and can cause injury or damage if it falls or moves during transportation.



**CAUTION:** Do not tow the product behind a vehicle.

- Make sure that the power supply is disconnected before transportation.
- Make sure that the electrical cable and dust collector hose are disconnected before transportation.
- Remove the abrasive material before transportation.

- The wheels let you move the product shorter distances. For longer distances, lift the product to move it or put the product on a vehicle.
- Put some type of protection on the product during transportation. The protection keeps natural elements such as rain and snow away from the product.
- Engage the drive system during transportation. Refer to *To engage the drive system on page 10*.

3. Push the handle down.

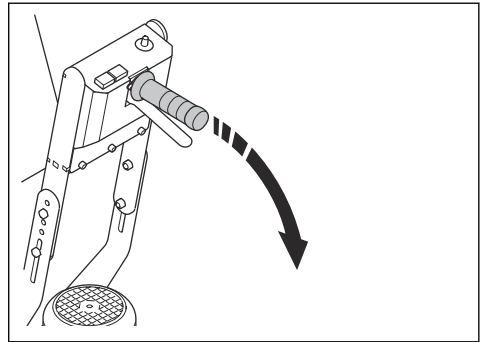

## To set the product in transport position



**WARNING:** Do not lift the product until the blast wheels have fully stopped.

1. Disengage the drive system. Refer to *To disengage the drive system on page 12*.
2. Put a lever in the lift mechanism.

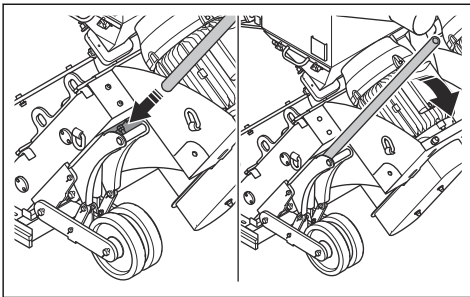

3. Push down on the lever to lift the product into transport position.

4. Push or pull the product by the handle.
5. Engage the drive system. Refer to *To engage the drive system on page 10*. With the motor off, this has the function of a parking brake and prevents accidental movement of the product.

## To move the product with the drive system



**WARNING:** The product is heavy and there is a risk of injury if the product falls. Be careful when you move the product.



**WARNING:** Do not lift the product off the ground during operation.



**WARNING:** Do not move the product forward during operation.



**WARNING:** Use protective boots with steel toe-cap and non-slip sole.

1. Engage the drive system. Refer to *To engage the drive system on page 10*.

## To move the product manually



**WARNING:** Wait until all moving parts are stationary before you move the product.



**WARNING:** Use protective boots with steel toe-cap and non-slip sole.



**WARNING:** Do not move the product up and down ramps manually with the drive system disengaged. Only move the product manually on level ground.

1. Set the product in transport position. Refer to *To set the product in transport position on page 26*.
2. Disengage the drive system. Refer to *To engage the drive system on page 10*.

2. Set and adjust the drive speed with the speed control dial (C).

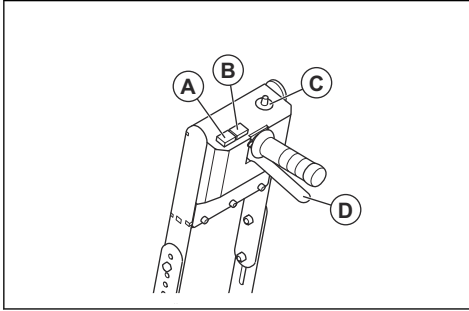

3. Push and hold the drive system lever (D) to move the product rearward.
4. Push and hold the overdrive button (A) to move at maximum speed.
5. Push and hold the forward button (B) to move the product forward.

## To move the product up and down a ramp



**WARNING:** Be very careful when you move the product up and down ramps. The product is heavy and there is a risk of injury if the product falls or moves too quickly.



**WARNING:** For ramps with a steep slope, always use a winch. Do not walk or stay below or near the product.

- To move the product down a ramp, operate the product forward slowly.
- To move the product up a ramp, operate the product rearward slowly.
- Do not turn the product to the left or to the right more than 45° on a ramp.

## To lift the product



**WARNING:** Make sure that the lifting equipment has the correct specification to lift the product safely. The type plate on the product shows the product weight.



**WARNING:** Do not walk or stay below or near a lifted product. Keep bystanders away from the work area.



**WARNING:** Do not lift a damaged product. Make sure that the lifting eye is correctly installed and not damaged.

1. Attach the lifting equipment at the lifting eyes.

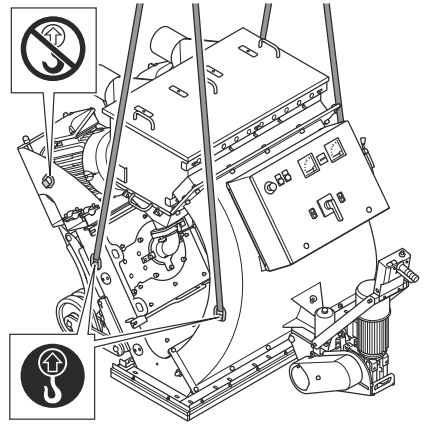

2. Lift the product safely. Hold the handle until the product is lifted off the ground.

## To attach the product to a transportation vehicle

Use the lifting eyes to attach the product to the transportation vehicle.

1. Attach the tie-down straps in the lifting eyes.
2. Attach and tighten the tie-down straps to the transportation vehicle.

## Storage



**CAUTION:** Do not put the product in storage outdoors. Always keep the product indoors.

- Keep the product in a dry and frost-free area.
- Clean the product and do a complete servicing before you put the product in storage.
- Keep the product in a locked area to prevent access for children or persons that are not approved.
- Remove the abrasive material from the separator before storage.

## Disposal of the product



The symbol means that the product is not domestic waste. Recycle it through your local collection system for electrical and electronic equipment. This contributes to proper end of life waste management.

Contact local authorities, domestic waste services, your Husqvarna servicing dealer or retailer for information.

Incorrect disposal may have potential negative effects on the environment and human health, due to the potential presence of hazardous substances.

## Technical data

	<b>2-48DS</b>	<b>2-48DS</b>
Rated power, W	52200	52640
Rated voltage, V	400	480
Rated frequency, Hz	50	60
Rated current, A	97.2	85.2
Cable length, m/ft.	15/50	15/50
Power cable type	4×35 mm <sup>2</sup>	4×2AWG
Operation width, mm/in.	1220/48	1220/48
Max. cleaning gradeability, deg/%	10/18	10/18
Weight, kg/lb	1350/2976	1350/2976
Operation temperature °C/°F	-10–45/14–113	-10–45/14–113
Diameter dust hose connection, mm/in.	2×150/2×6	2×150/2×6
Dust collector	DC 2-48	DC 2-48
Recommended circuit breaker	125A	100A

**Note:** If your product requires an electrical specification that is not in the table, speak to a Husqvarna service agent for more information.

## Noise and vibration emissions

<b>Noise emission</b>	
Sound pressure level at the operator's ear, LP dB (A) <sup>1</sup>	83
Sound pressure level, measured LWA dB (A) <sup>2</sup>	99
<b>Vibration levels</b>	
Main handle, m/s <sup>2</sup> <sup>3</sup>	3.1

## Approved abrasive material

Maximum mix: 70% steel shot and 30% steel grit.

<sup>1</sup> Sound pressure level determined according to EN ISO 11202. Measured on concrete surface. Uncertainty Kpa 2.5 dB.

<sup>2</sup> Sound pressure level determined according to EN ISO 3747. Measured on concrete surface. Uncertainty Kwa 2.5 dB.

<sup>3</sup> Weighted effective acceleration measured at the handle according to EN ISO 20643. Measured on concrete surface. Uncertainty K 0.6 m/s<sup>2</sup>

	High carbon steel shot					High carbon steel grit	
	Approved abrasive material	S-330*	S-390	S-460	S-550	S-660*	SG25*
Dimension, mm	1.0	1.2	1.4	1.7	2.0	1.0	1.4
Hardness, HRC	45-52						
* special operations							

## Noise and vibration declaration statement

These declared values were obtained by laboratory type testing in accordance with the stated directive or standards and are suitable for comparison with the declared values of other products tested in accordance with the same directive or standards. These declared

values can be used for preliminary risk assessments but values measured in individual work places may be higher. The actual exposure values and risk of harm experienced by an individual user are unique and depend upon the way the user works, in what material the product is used, as well as upon the exposure time and the physical condition of the user, and the condition of the product.

## Extension cables

Cable length	Cross section @480V Cable SOOW (600V)			
	≤ 15 A	≤ 30 A	≤ 60 A	≤ 100 A
Calculated at a pre-fuse GG <sup>4</sup> :	15 amp	30 amp	60 amp	100 amp
> 20 m/66 ft	AWG14	AWG8	AWG4	AWG2
20 m/66 ft > 50 m/164 ft	AWG12	AWG8	AWG4	AWG2
50 m/164 ft > 75 m/246 ft	AWG12	AWG8	AWG4	AWG2
75 m/246 ft > 100 m/328 ft	AWG10	AWG6	AWG4	AWG1

<sup>4</sup> The cross sections must be re-calculated when other type or dimension pre-fuse are used than is given.

# Product dimensions

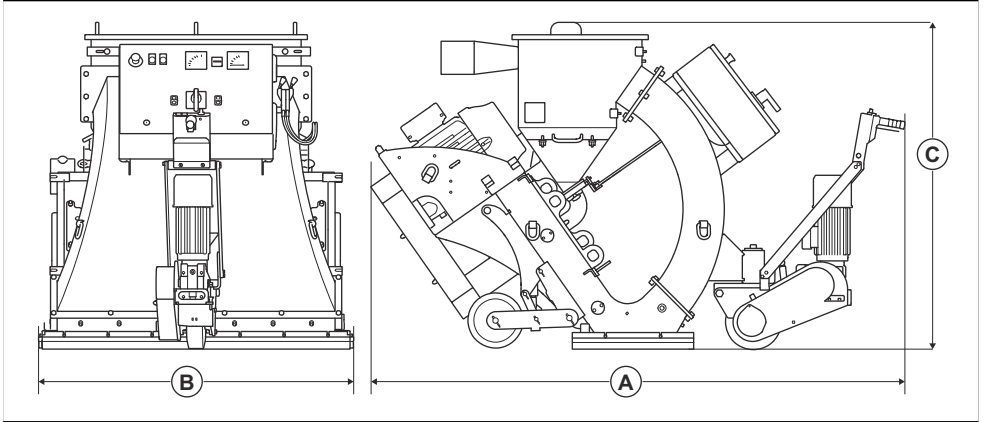

<b>A</b>	Length, mm/in.	2420/95
<b>B</b>	Width, mm/in.	1433/56
<b>C</b>	Height, mm/in.	1450/57

---

# Contenido

---

Introducción.....	32	Solución de problemas.....	55
Seguridad.....	35	Transporte, almacenamiento y eliminación de residuos.....	57
Funcionamiento.....	41	Datos técnicos .....	60
Mantenimiento.....	51		

---

## Introducción

---

### Responsabilidad del propietario

---



**ADVERTENCIA:** El procesamiento de hormigón y piedra mediante métodos como corte, amolado o perforación, especialmente en operaciones en seco, genera polvo que proviene del material procesado y, a menudo, contiene sílice. La sílice es un componente básico de la arena, el cuarzo, la arcilla de los ladrillos, el granito y otros numerosos minerales y rocas. La exposición a una cantidad excesiva de ese polvo puede causar:

Producto de la exposición a la sílice se pueden ocasionar enfermedades respiratorias (que afectan la capacidad de respirar) como la bronquitis crónica, la silicosis y la fibrosis pulmonar. Estas enfermedades pueden ser mortales.

Irritación cutánea y sarpullido.

Cáncer, según el NTP\* y la IARC\* \*/National Toxicology Program (Programa Nacional de Toxicología) y Centro Internacional de Investigaciones sobre el Cáncer.

Tome medidas preventivas:

Evite inhalar y que su piel entre en contacto con el polvo, el vaho y los gases.

Utilice artículos apropiados para la protección respiratoria como máscaras contra polvo diseñadas para filtrar partículas microscópicas, y asegúrese de que todas las personas que se encuentren cerca también lo hagan. (Consulte la normativa OSHA 29 CFR Parte 1926.1153)

Para minimizar las emisiones de polvo, utilice un colector de polvo adecuado.

---

Es responsabilidad del propietario o empleador que el usuario tenga los conocimientos necesarios sobre cómo utilizar el producto de forma segura. Los supervisores y usuarios deben haber leído y comprendido el manual de usuario. Deben tener conocimiento de lo siguiente:

- Las instrucciones de seguridad del producto.
- La gama de aplicaciones y limitaciones del producto.
- Cómo el producto se va a utilizar y mantener.

El uso de este producto podría estar restringido por normas nacionales o locales. Infórmese sobre qué normas se aplican en el lugar donde trabaja antes de comenzar a utilizar el producto.

### Descripción del producto

El producto es una granalladora motocultora operada por motores eléctricos. El producto tiene 2 ruedas esparcidoras que lanzan material abrasivo metálico a la superficie. El producto debe estar conectado a un colector de polvo correcto durante la operación.

### Uso previsto

El producto se utiliza para extraer capas de pintura, selladores y contaminación. El producto se puede utilizar en superficies horizontales secas y sin escarcha. Por ejemplo, hormigón, asfalto, piedra y acero.

Los operadores profesionales utilizan el producto en operaciones comerciales.

No utilice el producto para otras tareas.

## Descripción general del producto

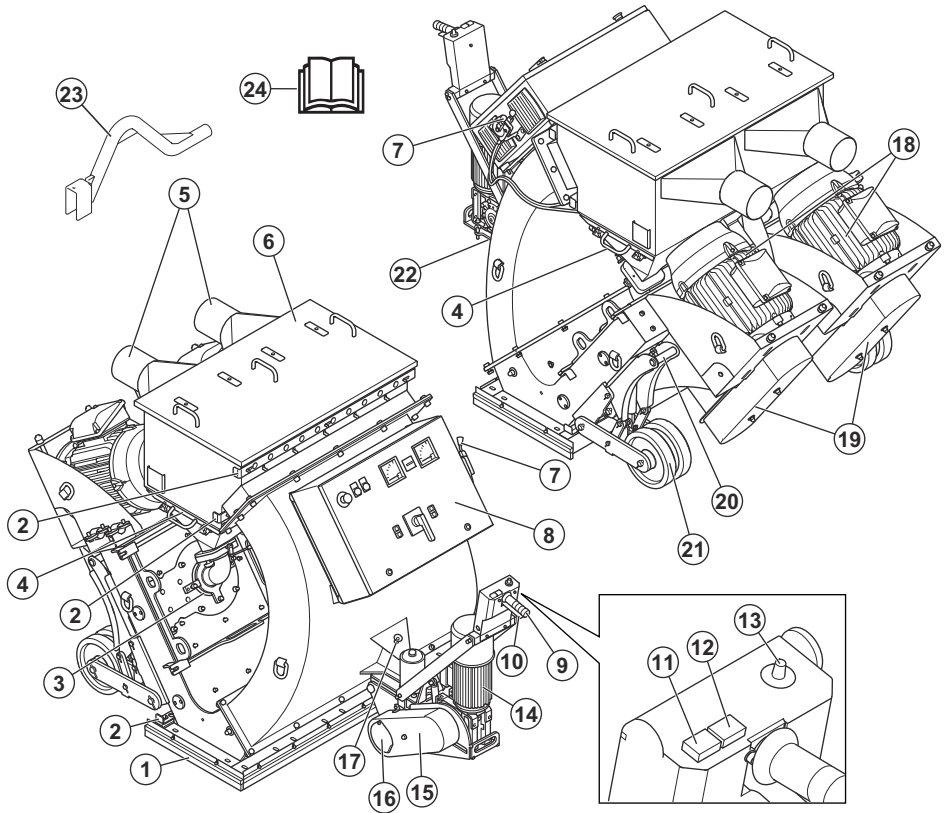

1. Juntas de la lista de cepillos
2. Regulador de flujo de aire
3. Jaula de control
4. Bandeja del separador
5. Conexiones del colector de polvo
6. Cubierta del separador
7. Palancas de control del material abrasivo
8. Panel de control. Consulte *Panel de control en la página 34*
9. Manillar de dirección
10. Palanca del sistema de transmisión
11. Botón de sobremarcha
12. Botón de avance
13. Selector de control de velocidad
14. Motor del sistema de transmisión
15. Protector de cadena
16. Cubierta del sistema de transmisión
17. Pasador de liberación rápida
18. Motores esparcidores
19. Cubiertas de la correa en V
20. Mecanismo de elevación
21. Ruedas traseras
22. Placa de características
23. Herramienta de extracción de hoja
24. Manual de usuario

## Panel de control

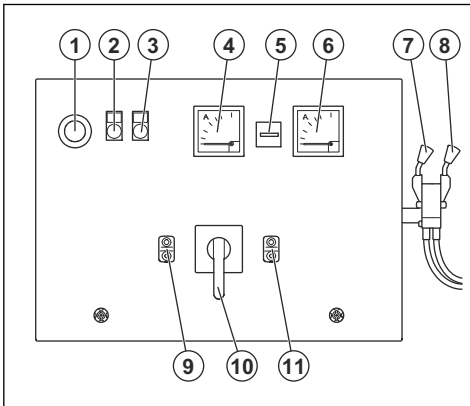

1. Botón de parada de emergencia
2. Luz de advertencia de protección/fallo del motor en la fuente de alimentación
3. Indicador ON/OFF del panel de control
4. Amperímetro del motor esparcidor izquierdo
5. Medidor de horas
6. Amperímetro del motor esparcidor derecho
7. Palanca de control del material abrasivo de la rueda esparcidora izquierda
8. Palanca de control del material abrasivo de la rueda esparcidora derecha
9. Botón ON/OFF del panel de control
10. Interruptor ON/OFF
11. Botón ON/OFF de los motores esparcidores



Mantenga las manos lejos de las piezas giratorias.



Lea atentamente el manual y asegúrese de que entiende las instrucciones antes de usar el producto.



Utilice protección respiratoria aprobada.



Utilice protección auricular aprobada.



Utilice protección ocular aprobada.



Utilice guantes protectores homologados.



Utilice botas de protección aprobadas.

## Símbolos en el producto



Advertencia: Este producto puede ser peligroso y provocar lesiones graves o fatales al usuario o a otras personas. Tenga cuidado y utilice el producto correctamente.



Alta tensión.



Punto de elevación.



Sin punto de elevación.

**Tenga en cuenta:** Otros símbolos/etiquetas en el producto hacen referencia a requisitos de certificación especiales para algunos mercados.

## Placa de características

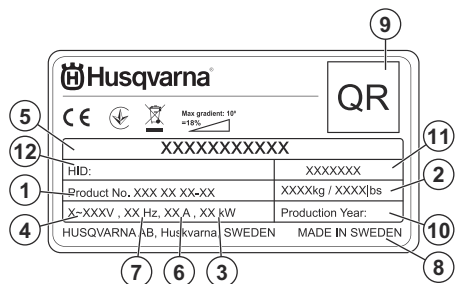

1. Número de la máquina
2. Peso del producto
3. Potencia nominal
4. Voltaje nominal

5. Nombre del producto
6. Corriente nominal
7. Frecuencia
8. Fabricante
9. Código escaneable
10. Año de fabricación
11. Modelo
12. Número de serie

- el producto se repara incorrectamente
- el producto se repara con piezas que no son del fabricante o que este no autoriza
- el producto tiene un accesorio que no es del fabricante o que este no autoriza
- el producto no se repara en un centro de servicio autorizado o por una autoridad aprobada.

## Daños en el producto

No somos responsables de los daños a nuestro producto en los siguientes casos:

---

## Seguridad

---

### Definiciones de seguridad

Las advertencias, precauciones y notas se utilizan para señalar las partes particularmente importantes del manual.



**ADVERTENCIA:** Se utilizan para señalar el riesgo de lesiones graves o mortales para el operador o para aquellos que se encuentren cerca si no se siguen las instrucciones del manual.



**AVISO:** Se utilizan para señalar el riesgo de dañar la máquina, otros materiales o el área adyacente si no se siguen las instrucciones del manual.

**Tenga en cuenta:** Se utilizan para entregar más información necesaria en situaciones particulares.

### Instrucciones generales de seguridad



**ADVERTENCIA:** Lea atentamente las instrucciones de advertencia siguientes antes de usar el producto.

- Este producto puede ser una herramienta peligrosa si no se maneja con cuidado o si utiliza el producto de forma incorrecta. Este producto puede causar daños graves o fatales al operador o a otras personas. Antes de utilizar el producto, es muy importante que lea y comprenda el contenido de este manual de usuario.
- Este producto no está diseñado para que personas (incluidos niños) con capacidades físicas, sensoriales o mentales reducidas, o con falta de experiencia y conocimientos, lo utilicen.
- Guarde todas las advertencias y las instrucciones.
- Cumpla todas las leyes y reglamentos vigentes.

- El operador y el empleador del operador deben conocer y evitar los riesgos durante la operación del producto.
- No permita que nadie que no haya leído y comprendido el contenido del manual de usuario utilice el producto.
- No utilice el producto si no ha recibido capacitación antes de su uso. Asegúrese de que todos los usuarios reciban capacitación.
- No deje que un niño utilice el producto.
- Restrinja el uso del producto solo a personas autorizadas.
- El operador es responsable de los accidentes que puedan ocurrirles a otras personas o a sus propiedades.
- No utilice el producto si está cansado, enfermo o bajo la influencia de alcohol, drogas o medicamentos.
- Sea siempre cuidadoso y use el sentido común.
- Mantenga el producto limpio. Asegúrese de que puede leer señales y etiquetas claramente.
- No utilice el producto si está dañado o si no funciona correctamente.
- No modifique este producto.
- No utilice el producto si es posible que otras personas hayan realizado modificaciones en el mismo.

### Instrucciones de seguridad para el funcionamiento



**ADVERTENCIA:** Lea atentamente las instrucciones de advertencia siguientes antes de usar el producto.

- Utilice el equipo de protección personal. Consulte *Equipo de protección personal en la página 37*.
- La sobreexposición a las vibraciones puede producir trastornos vasculares o daños al sistema nervioso en las personas que padecen problemas de circulación. Obtenga asistencia médica si experimenta síntomas de sobreexposición

a las vibraciones. Estos síntomas incluyen entumecimiento, pérdida de sensibilidad, hormigueo, ardor, dolor, pérdida de fuerza, y cambios en el color o el estado de la piel. Normalmente, estos síntomas se presentan en los dedos, las manos o las muñecas.

- No utilice el producto sin que todas las cubiertas protectoras estén instaladas.
- Asegúrese de saber cómo detener los motores rápidamente en caso de emergencia.
- Antes de alejarse del producto, detenga los motores y desconecte el cable de alimentación. Asegúrese de que no haya riesgo de inicio accidental.
- Asegúrese de que ninguna prenda, cabello largo o joya puedan quedar atrapados en las piezas móviles.
- Asegúrese de encontrarse en una posición segura y estable durante la operación.
- Verifique que no haya pernos ni tuercas sueltos.
- No levante ni incline el producto durante la operación. El material abrasivo sale del producto a gran velocidad y puede causar lesiones. Siempre desconecte el enchufe de alimentación antes de levantar o inclinar el producto.
- Asegúrese de que el separador y la bandeja del separador estén cerrados durante la operación.
- No utilice el producto si no puede recibir ayuda en caso de que ocurra un accidente.
- Siempre utilice accesorios homologados. Comuníquese con su distribuidor Husqvarna para obtener más información.
- Si el producto vibra o el nivel de ruido del producto es inusualmente alto, deténgalo de inmediato. Desconecte el enchufe. Examine el producto en busca de daños. Repare los daños o solicite a un taller de servicio autorizado que realice la reparación.
- Para eliminar el polvo, conecte siempre el producto a un colector de polvo.
- No tire de la manguera del colector de polvo. El producto puede caerse y causar daños o lesiones.
- Mantenga el colector de polvo encendido hasta que el motor se detenga por completo.
- Opere el producto solamente desde la parte posterior y con la mano en el manillar.
- Asegúrese de que no haya grasa ni aceite en las manillas.
- Asegúrese de que las juntas de la lista de cepillos estén instaladas a la altura correcta.
- Asegúrese de que los sellos magnéticos estén instalados a la altura correcta.
- Siempre utilice materiales abrasivos aprobados. Consulte *Material abrasivo aprobado en la página 60*. Comuníquese con su distribuidor Husqvarna para obtener más información.
- Asegúrese de que los motores tengan el sentido de rotación correcto. El sentido de rotación correcto se indica con una flecha en las cubiertas del ventilador del motor.

## Seguridad de vibración



**ADVERTENCIA:** Lea atentamente las instrucciones de advertencia siguientes antes de usar el producto.

- Durante el funcionamiento del producto, se transmiten vibraciones del producto al operador. El uso frecuente y regular del producto puede provocarle lesiones al operador o aumentar el grado de estas. Se pueden producir lesiones en los dedos, las manos, las muñecas, los brazos, los hombros o los nervios, así como en el riego sanguíneo u otras partes del cuerpo. Las lesiones pueden ser debilitantes o permanentes, y pueden aumentar gradualmente durante semanas, meses o años. Entre las posibles lesiones se incluyen daños en el sistema de circulación sanguínea, el sistema nervioso, las articulaciones y otras estructuras corporales.
- Los síntomas pueden presentarse durante el funcionamiento del producto o en otro momento. Si tiene síntomas y continúa utilizando el producto, los síntomas pueden aumentar o hacerse permanentes. Si se producen estos u otros síntomas, solicite asistencia médica:
  - Entumecimiento, pérdida de sensación, hormigueo, picazón, dolor, ardor, dolor pulsante, rigidez, aturdimiento, pérdida de fuerza, cambios en el color o en el estado de la piel.
- Los síntomas pueden aumentar con el frío. Utilice ropa de abrigo y mantenga las manos calientes y secas cuando utilice el producto en entornos fríos.
- Realice el mantenimiento del producto y utilícelo según se indica en el manual de usuario, para mantener un nivel de vibración correcto.
- El producto tiene un sistema amortiguador de vibraciones que disminuye las vibraciones de las manijas al operador. Deje que el producto haga el trabajo.
- Mantenga las manos solamente en las manijas. No acerque ninguna otra parte de cuerpo al producto.
- Detenga el producto de inmediato si se producen vibraciones fuertes repentinamente. No continúe la operación hasta eliminar la causa del aumento de las vibraciones.

## Seguridad contra el polvo



**ADVERTENCIA:** Lea atentamente las instrucciones de advertencia siguientes antes de usar el producto.

- El funcionamiento del producto puede causar suspensión de polvo en el aire. El polvo puede causar lesiones graves y problemas de salud permanentes. Varias autoridades han establecido regulaciones con respecto a los efectos dañinos

del polvo de sílice. A continuación, se presentan algunos ejemplos de tales problemas de salud:

- Enfermedades pulmonares mortales como bronquitis crónica, silicosis y fibrosis pulmonar
- Cáncer
- Anomalías congénitas
- Inflamación de la piel
- Utilice el equipo correcto para disminuir la cantidad de polvo y gases en el aire y para disminuir la cantidad de polvo en el equipo de trabajo, las superficies, la ropa y las partes del cuerpo. Los ejemplos de controles son los sistemas de recolección de polvo. Disminuya el polvo en el origen cuando sea posible. Asegúrese de que el equipo se instale y utilice correctamente, y de que se le realice mantenimiento regular.
- Utilice protección respiratoria aprobada. Asegúrese de utilizar protección respiratoria cuando se trabaje con materiales peligrosos en el área de trabajo.
- Asegúrese de que haya un flujo de aire suficiente en la zona de trabajo.

## Seguridad contra el ruido



**ADVERTENCIA:** Lea atentamente las siguientes instrucciones de advertencia antes de usar el producto.

- Los niveles altos de ruido y la exposición a largo plazo al ruido pueden causar pérdida auditiva.
- Para mantener el nivel de ruido al mínimo, realice el mantenimiento del producto y utilícelo según se indica en el manual de usuario.
- Utilice protectores auriculares aprobados cuando opere el producto.
- Cuando utilice protectores auriculares, esté atento a las señales de advertencia y a las voces. Quítese los protectores auriculares cuando el producto esté detenido, a menos que sean necesarios para el nivel de ruido en la zona de trabajo.

## Equipo de protección personal



**ADVERTENCIA:** Lea atentamente las instrucciones de advertencia siguientes antes de usar el producto.

- Utilice siempre el equipo de protección personal aprobado cuando utilice el producto. El equipo de protección personal no puede impedir el riesgo de lesiones, pero disminuirá el grado de lesión si ocurre un accidente. Solicite a su distribuidor que lo ayude a seleccionar el equipo de protección personal correcto y que le indique cuándo usarlo.
- Realice periódicamente una comprobación del estado del equipo de protección personal.
- Use protección auricular aprobada.
- Utilice protección respiratoria aprobada.

- Utilice protección ocular aprobada con protección lateral.
- Use guantes protectores.
- Utilice botas con punta de acero y suela antideslizante.
- Utilice ropa de trabajo aprobada o ropa equivalente de ajuste ceñido, que cubra por completo los brazos y las piernas.

## Extintor de incendios

- Mantenga un extintor de incendios a mano durante la operación.
- Utilice un extintor de incendios de polvo o un extintor de dióxido de carbono.

## Seguridad en el área de trabajo



**ADVERTENCIA:** Lea atentamente las instrucciones de advertencia siguientes antes de usar el producto.

- Es responsabilidad del usuario analizar la superficie que se va a tratar. El usuario debe realizar una evaluación de riesgos en función de la información obtenida de la superficie que se va a tratar y tomar las precauciones adecuadas para el trabajo que se realizará.
- No use el producto en condiciones de niebla, lluvia, viento fuerte, clima frío, riesgo de rayos u otras condiciones climáticas adversas.
- Tenga cuidado con personas, objetos y situaciones que puedan impedir el funcionamiento seguro del producto.
- No utilice el producto en áreas donde se pueden producir explosiones o fuego. El producto genera chispas, y los materiales inflamables pueden encenderse con el polvo o los vapores.

- Mantenga a los niños, los transeúntes y los animales alejados del área de trabajo y a una distancia segura del producto. La distancia segura es de 15 m/49 ft.

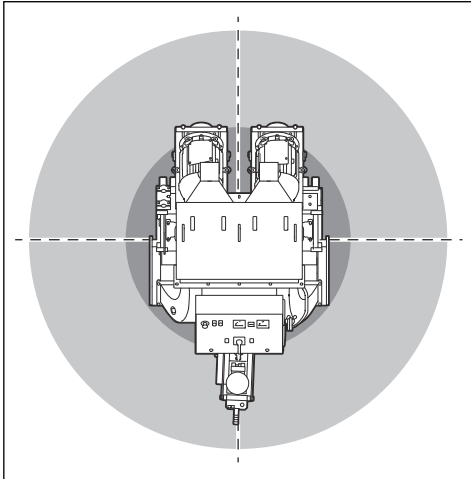

- Mantenga a los transeúntes y los animales alejados del área de trabajo y a una distancia segura del producto.
- Asegúrese de que solo personas autorizadas estén en el área de trabajo.
- Mantenga el área de trabajo limpia y totalmente iluminada. Las áreas desordenadas u oscuras propician los accidentes.
- Retire los objetos, como tornillos, pernos, cables y piedras del área de trabajo antes de utilizar el producto.
- Asegúrese de que no haya cables ni mangueras en la dirección de funcionamiento del producto.
- Asegúrese de que las superficies irregulares, como las uniones soldadas o las juntas del piso, no detengan el producto.
- Asegúrese de que haya suficiente flujo de aire en el área de trabajo.

## Seguridad eléctrica



**ADVERTENCIA:** Siempre existe el riesgo de recibir una descarga cuando se usan productos eléctricos. No utilice el producto en condiciones climáticas adversas. No toque los pararrayos ni los objetos metálicos. Utilice siempre el producto como se indica en este manual del usuario para evitar lesiones.



**ADVERTENCIA:** Utilice siempre una fuente de alimentación con un dispositivo de corriente residual (RCD). El dispositivo disminuye el riesgo de descarga eléctrica.



**ADVERTENCIA:** Alta tensión. Hay piezas sin protección en la unidad de alimentación. Desconecte siempre el enchufe de alimentación antes de abrir la puerta de la caja eléctrica.



**AVISO:** La fuente de alimentación del producto o el generador deben ser suficientes y constantes para asegurarse de que los motores funcionen sin problemas. La tensión incorrecta hace que el consumo de energía y la temperatura de los motores aumenten hasta que se active el circuito de seguridad. Las dimensiones del cable de alimentación deben coincidir con las regulaciones nacionales y locales. Las dimensiones de la toma de corriente deben coincidir con el amperaje del enchufe eléctrico y el cable de extensión del producto.

Si el sistema de la red eléctrica tiene una resistencia más alta, puede ocurrir una breve caída de tensión cuando el producto se pone en marcha. Esto puede afectar el funcionamiento de otros productos; por ejemplo, el parpadeo de luces.



**AVISO:** El producto cuenta con un enchufe de alimentación. Conecte el enchufe solo a una toma de corriente que esté instalada permanentemente en una pared o estructura. La toma de corriente debe tener un interbloqueo mecánico o eléctrico que evite la conexión o desconexión cuando la toma de corriente está activa.



**AVISO:** Si se utiliza un cable alargador, debe ser para uso industrial y tener una clasificación de corriente nominal igual o superior al valor especificado en *Datos técnicos en la página 60*.

- El enchufe de alimentación debe coincidir con la toma de corriente. Nunca modifique el enchufe de ninguna forma. No utilice enchufes con adaptador con herramientas eléctricas conectadas a tierra. Los enchufes sin modificaciones y las tomas correspondientes reducen el riesgo de descarga eléctrica.
- Evite el contacto corporal con superficies conectadas a tierra, como tuberías, radiadores, estufas y refrigeradores. Existe un mayor riesgo de descarga eléctrica si su cuerpo está conectado a tierra.

- Asegúrese de que la alimentación, el fusible y el voltaje de la red eléctrica sean los mismos que se indican en la placa de características del producto.
- Detenga siempre el producto antes de desconectar el enchufe.
- Asegúrese de que el interruptor ON/OFF esté en la posición OFF antes de que el producto se conecte a la fuente de alimentación.
- Desconecte siempre el enchufe de alimentación durante una detención prolongada del producto.
- No utilice el producto si el cable o el enchufe de alimentación se encuentran dañados. Solicite a un centro de servicio autorizado que repare el producto. Un cable de alimentación dañado puede causar daños graves e incluso la muerte.
- Utilice el cable de alimentación correctamente. No utilice el cable de alimentación para mover, tirar o desconectar el producto. Tire del enchufe de alimentación para desconectar el cable de alimentación. No tire del cable de alimentación.
- Opere el producto solo en superficies secas.
- Mantenga el producto alejado de la lluvia. El ingreso de agua en el producto aumenta el riesgo de descarga eléctrica.
- Asegúrese de desconectar siempre el cable de alimentación antes de conectar o desconectar la conexión del cable del motor y del gabinete eléctrico.
- A fin de evitar riesgos debido al restablecimiento involuntario del corte térmico, este aparato no debe recibir alimentación a través de un dispositivo de conmutación externo, como un temporizador, ni se debe conectar a un circuito que el suministro eléctrico enciende y apaga regularmente.
- Asegúrese de que la fuente de alimentación del producto sea suministrada por transformadores separados que se utilicen solo para fines industriales.

### Instrucciones para la conexión a tierra del producto



**ADVERTENCIA:** Una conexión incorrecta puede provocar una descarga eléctrica. Hable con un electricista certificado si no tiene la seguridad de que el producto está correctamente conectado a tierra.

No modifique la especificación de fábrica del enchufe. Si el enchufe o el cable de alimentación está dañado o se debe reemplazar, hable con su agente de servicio de Husqvarna. Obedezca las normas y las leyes locales.

Si no comprende perfectamente las instrucciones sobre la conexión a tierra del producto, póngase en contacto con un electricista certificado.

Solo utilice cables de extensión para exteriores con conectores de conexión a tierra y tomas de tierra que acepten el enchufe de alimentación del producto.

El producto cuenta con un cable de alimentación y un enchufe con conexión a tierra. Conecte siempre el producto a una toma de corriente con conexión a tierra. Esto disminuye el riesgo de descarga eléctrica.

No utilice adaptadores eléctricos para el producto.

### Cables de extensión

- Utilice solamente cables de extensión aprobados que tengan las propiedades adecuadas.
- El valor nominal del cable de extensión debe ser el mismo que se establece en la placa de características del producto, o superior a este.
- Utilice cables de extensión con conexión a tierra.
- Cuando opere el producto en exteriores, utilice un cable de extensión apto para el uso en exteriores. Esto disminuye el riesgo de descarga eléctrica.
- Mantenga la conexión al cable de extensión seca y sin que toque el suelo.
- Mantenga el cable de extensión alejado del calor, el aceite, los bordes afilados o las piezas móviles. Los cables dañados aumentan el riesgo de descarga eléctrica.
- Asegúrese de que el cable de extensión esté intacto y en buenas condiciones.
- No utilice el cable de extensión mientras está enrollado. Esto puede provocar que el cable de extensión se caliente demasiado.
- Asegúrese de que el cable de extensión no estorbe y esté alejado del producto durante la operación. Esto evita que el cable de extensión sufra daños.

### Dispositivos de seguridad en el producto



**ADVERTENCIA:** Lea atentamente las siguientes instrucciones de advertencia antes de usar el producto.

- No utilice un producto con dispositivos de seguridad dañados o que no funcionen correctamente.
- Revise los dispositivos de seguridad de forma regular. Si los dispositivos de seguridad están dañados o no funcionan correctamente, hable con su distribuidor de servicio de Husqvarna.
- No realice modificaciones en los dispositivos de seguridad.

### Botón de Stop de emergencia

El botón de parada de emergencia se utiliza para detener rápidamente los motores.

### Para revisar el botón de Stop de emergencia de la

Consulte *Panel de control en la página 34* para obtener más información sobre la ubicación del botón de Stop de emergencia en su producto.

1. Para asegurarse de que el botón de Stop de emergencia está desactivado, gire el botón de Stop de emergencia hacia la derecha.
2. Encienda el producto. Consulte *Para poner en marcha el producto en la página 47*.
3. Presione el botón de parada de emergencia.
4. Asegúrese de que los motores se detengan.
5. Gire el botón de parada de emergencia en el sentido de las agujas del reloj para desactivarlo.

### Amperímetros

El amperímetro muestra la carga de esparcidor en la superficie. El amperaje máximo se muestra sobre los amperímetros.

### Para revisar los amperímetros

Consulte *Panel de control en la página 34* para obtener información sobre dónde está el amperímetro en el producto.

1. Encienda el producto. Consulte *Para poner en marcha el producto en la página 47*.
2. Espere hasta que los amperímetros estén en la posición de ralentí.
3. Detenga la máquina. Consulte *Para detener el producto en la página 50*.

### Botones ON/OFF de los motores esparcidores

Los botones ON/OFF de los motores esparcidores se utilizan para iniciar y detener los motores esparcidores. Consulte *Para revisar los botones ON/OFF de los motores esparcidores en la página 40*.

### Para revisar los botones ON/OFF de los motores esparcidores

Consulte *Panel de control en la página 34* para obtener más información sobre la ubicación de los botones ON/OFF en el producto.

1. Para asegurarse de que el botón STOP de emergencia está desactivado, gire el botón STOP de emergencia hacia la derecha.
2. Encienda el producto. Consulte *Para poner en marcha el producto en la página 47*.
3. Presione el botón ON de los motores esparcidores.
4. Asegúrese de que el motor esparcidor arranque.
5. Presione el botón OFF de los motores esparcidores.
6. Asegúrese de que los motores esparcidores se detengan.

### Presione los botones ON/OFF del panel de control

Los botones ON/OFF del panel de control se utilizan para conectar y desconectar el panel de control.

### Para revisar los botones ON/OFF del panel de control

Consulte *Panel de control en la página 34* para obtener más información sobre la ubicación de los botones ON/OFF en su producto.

1. Para asegurarse de que el botón de Stop de emergencia está desactivado, gire el botón de Stop de emergencia hacia la derecha.
2. Coloque el interruptor ON/OFF en la posición ON.
3. Presione el botón ON del panel de control.
4. Asegúrese de que la luz indicadora del panel de control se encienda.
5. Presione el botón OFF del panel de control. Asegúrese de que la luz indicadora se apague.
6. Coloque el interruptor ON/OFF en la posición OFF.

### Interruptor ON/OFF

El interruptor ON/OFF se usa para iniciar y detener la alimentación del producto.

### Para comprobar el interruptor ON/OFF

Consulte *Panel de control en la página 34* para obtener más información sobre la ubicación de los interruptores ON/OFF en su producto.

1. Para asegurarse de que el botón de Stop de emergencia está desactivado, gire el botón de Stop de emergencia hacia la derecha.
2. Coloque el interruptor ON/OFF en la posición ON.
3. Asegúrese de que la alimentación se inicie.
4. Coloque el interruptor ON/OFF en la posición OFF.
5. Asegúrese de que la alimentación se detenga.

## Instrucciones de seguridad para el mantenimiento



**ADVERTENCIA:** Lea atentamente las instrucciones de advertencia siguientes antes de usar el producto.

- Solo realice tareas de mantenimiento como se indica en el presente manual del usuario. Solicite que un taller de servicio autorizado realice todos los otros servicios.
- Si el mantenimiento no se realiza de manera correcta y regular, aumenta el riesgo de sufrir lesiones y causar daños en el producto.
- Limpie el producto para eliminar materiales peligrosos antes de realizar el mantenimiento.
- Realice el mantenimiento del producto en un terreno estable y nivelado. Asegúrese de que el producto no se mueva.
- No modifique el producto. Las modificaciones en el producto que no están aprobadas por el fabricante pueden causar daños graves o la muerte.
- Cambie las piezas dañadas, desgastadas o rotas.

- No use hidrolimpiadoras para limpiar el producto.
- Utilice solo paños de limpieza sin pelusa.
- Utilice siempre accesorios y piezas de repuesto originales. El uso de accesorios y piezas de repuesto que no estén aprobados por el fabricante puede causar daños graves o la muerte.

- Después de realizar el mantenimiento, revise el nivel de vibración del producto. Si no tiene el nivel correcto, comuníquese con un taller de servicio autorizado.
- Procure realizar las tareas de mantenimiento con regularidad en un taller de servicio aprobado.

## Funcionamiento

### Introducción



**ADVERTENCIA:** Antes de utilizar el producto, debe leer y entender el capítulo sobre seguridad.

### Haga lo siguiente antes de usar el producto

1. Lea atentamente el manual del usuario y asegúrese de entender las instrucciones.
2. Lea el manual del usuario del colector de polvo atentamente y asegúrese de entender las instrucciones.
3. Si el producto se opera en conexión con una fuente de alimentación, asegúrese de leer y comprender el manual del operador de esa fuente de alimentación.
4. Utilice el equipo de protección personal. Consulte *Equipo de protección personal en la página 37*.
5. Asegúrese de que solo personas autorizadas estén en el área de trabajo.
6. Realice un mantenimiento diario. Consulte *Programa de mantenimiento en la página 51*.
7. Revise que el producto esté montado correctamente y que no esté dañado.
8. Asegúrese de que todos los pernos, tornillos y tuercas estén apretados.
9. Asegúrese de que las ruedas esparcidoras, las hojas de la rueda esparcidora, los tubos de alimentación, los revestimientos y los sellos no estén dañados ni desgastados. Reemplace las piezas cuando el 75 % del grosor del disco se desgaste.
10. Asegúrese de que el separador no esté dañado.
11. Asegúrese de que el separador esté lleno de material abrasivo hasta la bandeja del separador.
12. Coloque el producto en el área de trabajo. Asegúrese de que la superficie esté nivelada. Asegúrese de que el transporte del producto hacia y en el área de trabajo se realice de forma segura y correcta. Consulte *Transporte en la página 57*.
13. Conecte el colector de polvo al producto. Consulte *Para conectar un colector de polvo en la página 46*.
14. Asegúrese de que el interruptor ON/OFF esté en la posición OFF antes de conectar el producto a una fuente de alimentación.

15. Conecte el producto a la fuente de alimentación. Consulte *Para conectar el producto a una fuente de alimentación en la página 46*.
16. Asegúrese de que la altura de las juntas de la lista de cepillos sea de 1 mm/0,04 in por encima de la superficie.
17. Asegúrese de que la altura de los sellos magnéticos sea de 13-18 mm/0,5-0,7 in por encima de la superficie.

### Sistema de transmisión

El sistema de transmisión se utiliza durante la operación y permite mover el producto con la rueda de tracción. Consulte *Para mover el producto con sistema de transmisión en la página 58*.

Conecte siempre el sistema de transmisión durante la operación.

### Para acoplar el sistema de transmisión



**ADVERTENCIA:** Mantenga las manos lejos de las piezas giratorias. Tenga mucho cuidado cuando instale el pasador de liberación rápida.

Instale el pasador de liberación rápida para acoplar el sistema de transmisión. El pasador de liberación rápida se encuentra junto al sistema de transmisión. Consulte *Descripción general del producto en la página 33*.

1. Coloque el interruptor ON/OFF en la posición ON.

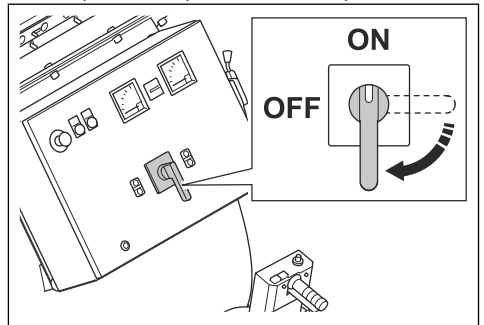

2. Empuje las palancas de control (A) para cerrar las válvulas del material abrasivo. Presione el botón OFF (B) para detener los motores esparcidos.

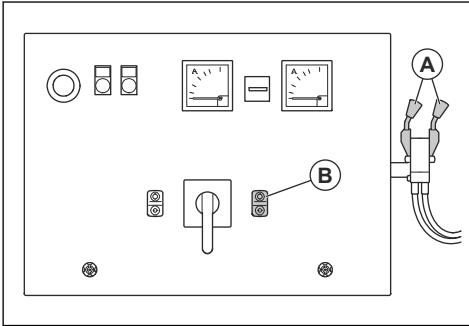

3. Ajuste la velocidad de transmisión al mínimo posible, aproximadamente 0,5.

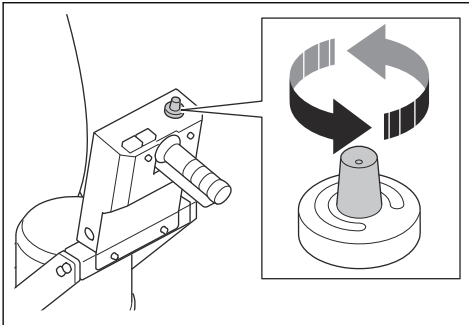

4. Abra la cubierta de la cadena de transmisión.

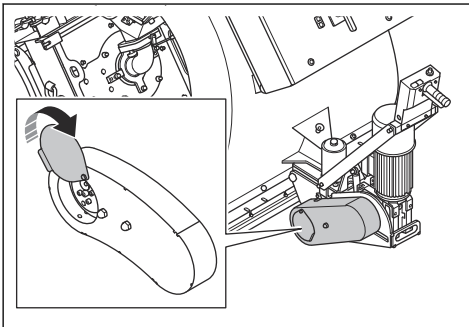

5. Instale el pasador de liberación rápida. Empuje y sostenga el pasador de liberación rápida con un dedo.

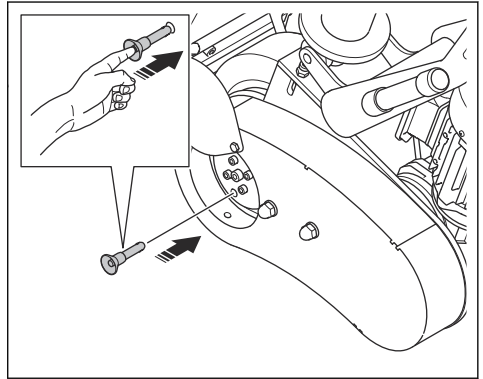

6. Utilice la otra mano para operar la palanca del sistema de transmisión.

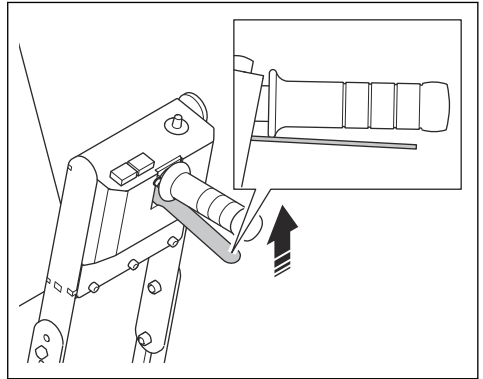

El pasador de liberación rápida se bloquea en su posición cuando el sistema de transmisión se acopla.

7. Cierre la cubierta de la cadena de transmisión.

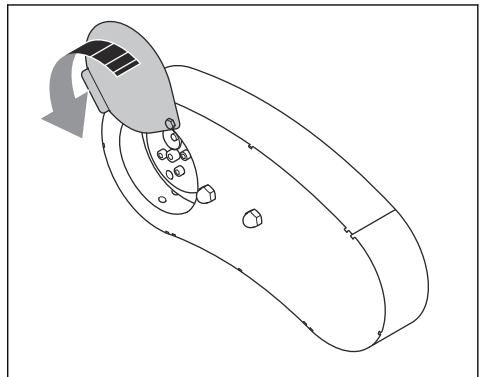

8. Para desacoplar el sistema de transmisión, consulte *Para desacoplar el sistema de transmisión en la página 43.*

## Para desacoplar el sistema de transmisión



**AVISO:** Solo desacople el sistema de transmisión cuando el producto esté aparcado sobre una superficie nivelada.

Si es necesario mover el producto de forma manual, con los motores apagados, se debe desacoplar el sistema de transmisión.

1. Aparque el producto en una superficie nivelada y deténgalo. Consulte *Para detener el producto en la página 50.*
2. Desconecte la fuente de alimentación.
3. Abra la cubierta de la cadena de transmisión.

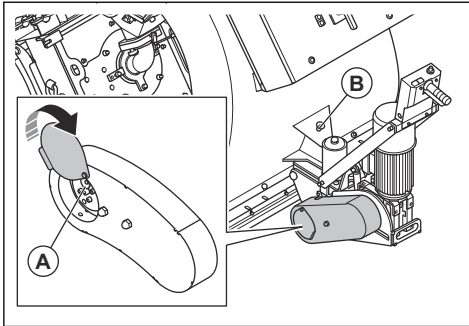

4. Extraiga el pasador de liberación rápida (A).
5. Coloque el pasador de liberación rápida en la posición de almacenamiento (B).
6. Cierre la cubierta de la cadena de transmisión.

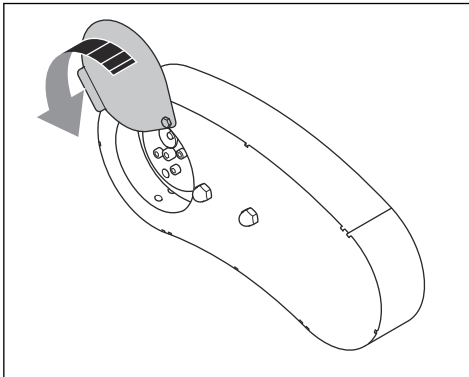

## Válvulas del material abrasivo

Las válvulas del material abrasivo controlan el flujo de las granallas abrasivas a las ruedas esparcidoras. El

ajuste de las válvulas del material abrasivo se muestra en los amperímetros. Consulte *Panel de control en la página 34.*

Las válvulas del material abrasivo se ajustan con las palancas de control del material abrasivo. Consulte *Para operar las válvulas del material abrasivo en la página 43.*

## Para operar las válvulas del material abrasivo



**AVISO:** Solo abra las válvulas del material abrasivo cuando los motores esparcidores estén en funcionamiento y a máxima velocidad.

1. Tire las 2 palancas de control del material abrasivo (A) y (B) al mismo tiempo para abrir las válvulas del material abrasivo.

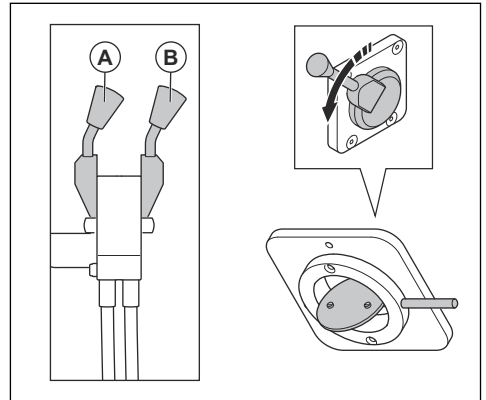

2. Lea los valores en los amperímetros.
3. Ajuste las palancas de control del material abrasivo hasta que los 2 amperímetros indiquen el mismo valor.
4. Empuje las palancas de control del material abrasivo para cerrar las válvulas del material abrasivo.

## Sello del material abrasivo

El sello del material abrasivo garantiza que el material abrasivo permanezca en el producto durante el funcionamiento. El sello del material abrasivo tiene sellos magnéticos (A) en los lados y adelante. Las

juntas de la lista de cepillos (B) están conectadas alrededor de los sellos magnéticos.

En la parte trasera se instala un regulador de flujo de aire (C) y un sello de goma.

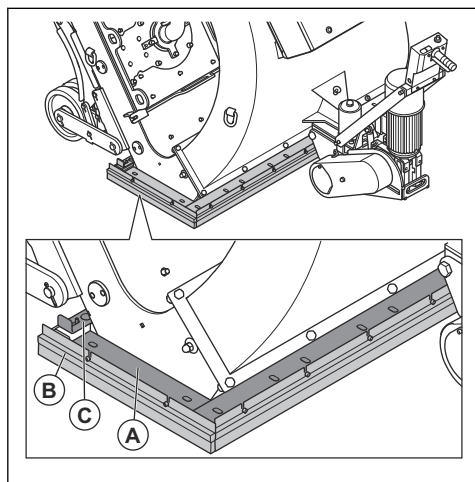

## Para ajustar la altura correcta de los sellos magnéticos

El ajuste correcto de la altura de los sellos magnéticos es de 13 a 18 mm/0,5 a 0,7 in de la superficie.

1. Gire los 2 tornillos de ajuste en la parte delantera para ajustar la altura correcta.

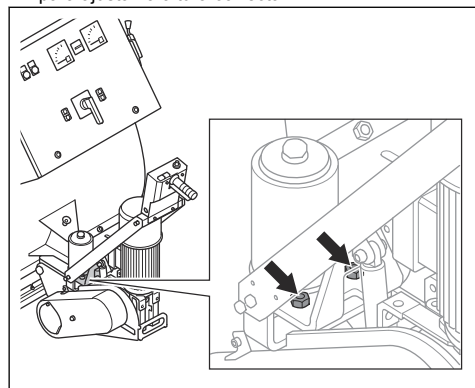

2. Gire los 4 tornillos de ajuste en la parte trasera para ajustar la altura correcta. Hay 2 tornillos a cada lado.

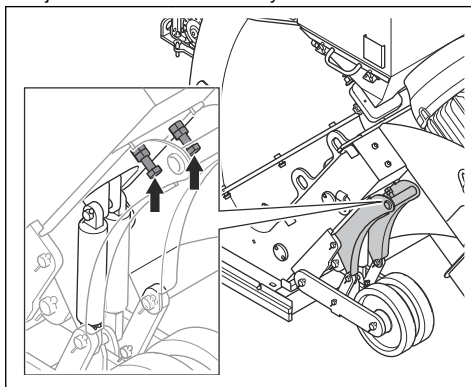

## Para ajustar la altura correcta de los sellos de la lista de cepillos

La altura correcta de las juntas de la lista de cepillos es de 1 mm/0,04 in desde la superficie.

1. Afloje los tornillos que fijan la junta de la lista de cepillos.

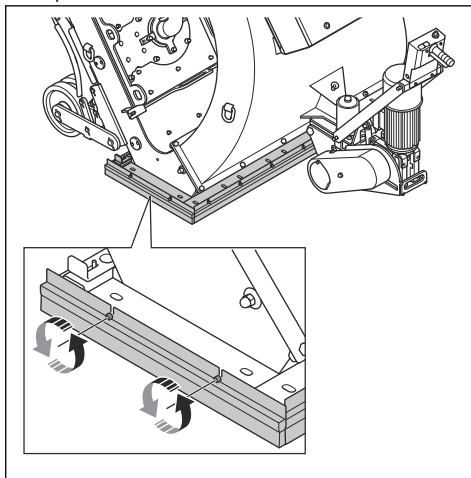

2. Ajuste la altura de la junta de la lista de cepillos y apriete los tornillos.

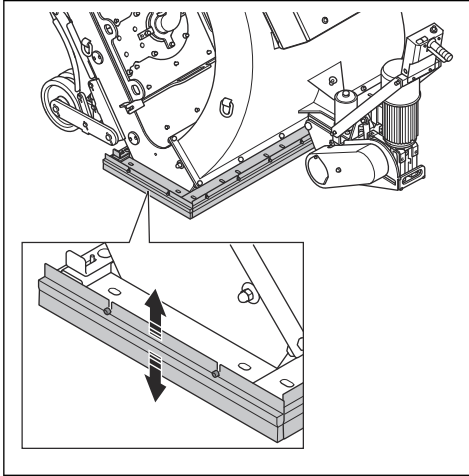

## Material abrasivo

Hable con su Husqvarna distribuidor con el objetivo de seleccionar el material abrasivo correcto para el funcionamiento de su superficie. Consulte *Material abrasivo aprobado en la página 60*.

## Separador

El separador contiene el material abrasivo y suministra material abrasivo a las ruedas esparcidoras.

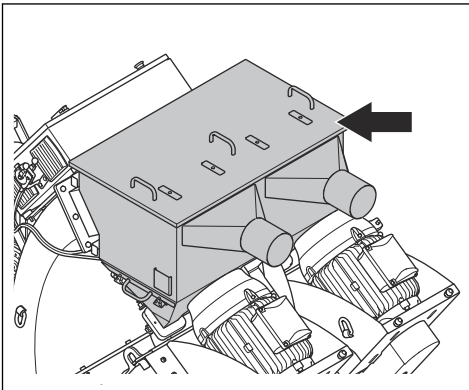

La bandeja del separador recoge la contaminación del material abrasivo y mantiene la contaminación lejos de las ruedas esparcidoras

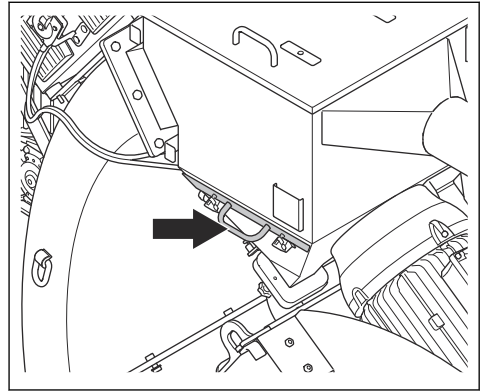

## Para llenar el producto con material abrasivo



**ADVERTENCIA:** Siempre utilice equipo de protección personal durante el funcionamiento. Consulte *Equipo de protección personal en la página 37*.

1. Asegúrese de que las válvulas del material abrasivo estén cerradas. Consulte *Para operar las válvulas del material abrasivo en la página 43*.
2. Levante la tapa por las asas para abrir el separador.

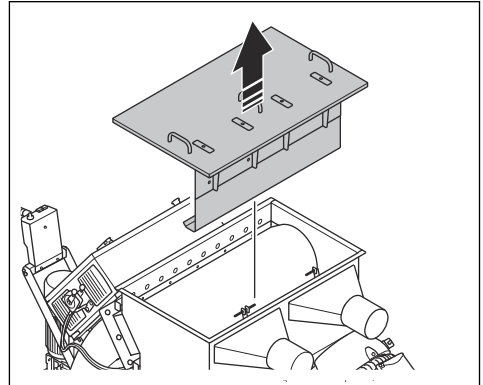

3. Desbloquee y abra la bandeja del separador y retire toda contaminación. Realice esta acción cuando el llenado de material abrasivo o cuando sea necesario.

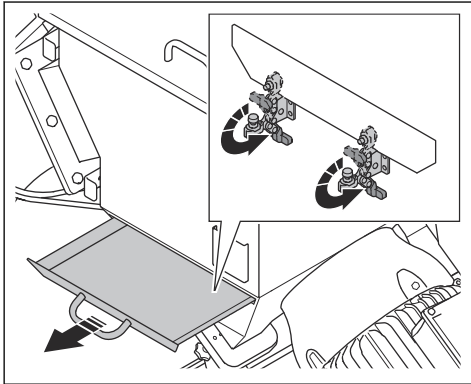

4. Llene el separador con material abrasivo hasta la bandeja del separador. Llene con material abrasivo cuando sea necesario.

## Para conectar un colector de polvo

El producto tiene 2 conexiones del colector de polvo. Comuníquese con su Husqvarna distribuidor para obtener información sobre los colectores de polvo correspondientes.



**ADVERTENCIA:** No utilice el producto sin conectar las 2 mangueras del colector de polvo.



**ADVERTENCIA:** No utilice el colector de polvo si una manguera del colector de polvo está dañada. El riesgo aumenta si respira polvo peligroso para su salud. Utilice protección respiratoria aprobada.

1. Examine la manguera del colector de polvo para detectar daños.
2. Asegúrese de que los filtros del colector de polvo estén limpios y en buen estado.

3. Conecte las mangueras del colector de polvo a las conexiones del colector de polvo. Utilice las piezas con la herramienta y la cinta industrial que se suministran.

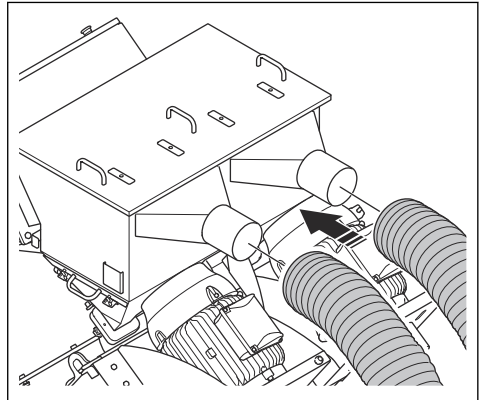

## Para conectar el producto a una fuente de alimentación

1. Conecte el enchufe de alimentación del producto a una toma de corriente con conexión a tierra u otra fuente de alimentación.
2. Asegúrese de que la tensión de la red de electricidad corresponda a la placa de características del producto.

## Luz de advertencia de la protección de los motores esparcidos y fuente de alimentación defectuosa

La luz de advertencia de la protección de los motores esparcidos se enciende cuando hay un fallo en la fuente de alimentación. Los motores esparcidos no pueden arrancar cuando la luz está encendida. Desconecte la protección del motor esparcido para arrancar los motores esparcidos. Consulte *Para desactivar la protección del motor esparcido en la página 46*.

## Para desactivar la protección del motor esparcido

1. Cambie la posición de las fases.
2. Revise la luz de advertencia de la protección de los motores esparcidos. Si la luz sigue encendida, la fuente de alimentación no es la correcta.
3. Revise los interruptores de protección del motor en el gabinete eléctrico.
4. Revise la luz de advertencia de la protección de los motores esparcidos. Si la luz sigue encendida, la fuente de alimentación no es la correcta.
5. Revise todas las fases con un multímetro. Conecte las fases faltantes.

- Arranque los motores esparcidores. Consulte *Para poner en marcha el producto en la página 47*.
- Revise la luz de advertencia de la protección de los motores esparcidores. Si la luz sigue encendida, comuníquese con su Husqvarna taller de servicio.

## Para seleccionar la velocidad correcta

Es importante realizar el funcionamiento con la velocidad de conducción correcta para obtener el mejor resultado. Si la superficie tiene una calidad diferente, ajuste la velocidad de conducción para obtener un resultado igual. Examine el resultado y ajuste la velocidad si es necesario.

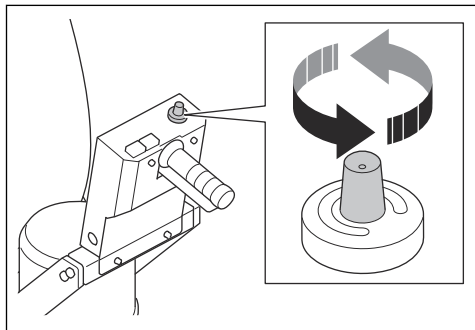

- Gire el selector de control de velocidad hacia la derecha para aumentar la velocidad.
- Gire el selector de control de velocidad hacia la izquierda para disminuir la velocidad.
  - Utilice la velocidad de conducción de 6 a 10 en superficies de hormigón para un tratamiento ligero.
  - Utilice la velocidad de conducción de 0 a 5 en superficies de hormigón para un tratamiento pesado.
  - Utilice la velocidad de conducción de 0 a 2 en superficies de acero.

## Para poner en marcha el producto

- Conecte el producto a una fuente de alimentación. Consulte *Para conectar el producto a una fuente de alimentación en la página 46*.
- Inicie el colector de polvo. Consulte el manual de usuario del colector de polvo.
- Conecte la manguera del colector de polvo al producto. Consulte *Para conectar un colector de polvo en la página 46*.
- Para asegurarse de que el botón de Stop de emergencia está desactivado, gire el botón de Stop de emergencia hacia la derecha.

- Coloque el interruptor ON/OFF en la posición ON.

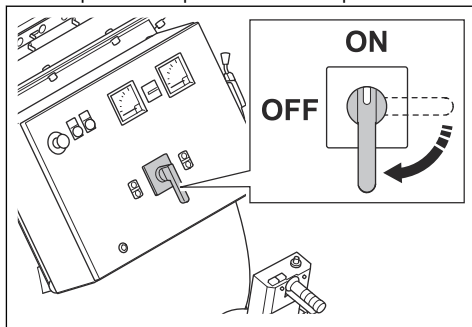

- Presione el botón ON (A) para activar el panel de control.

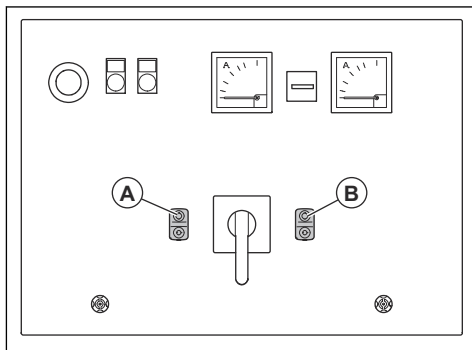

- Acople el sistema de transmisión. Consulte *Para acoplar el sistema de transmisión en la página 41*.
- Presione el botón ON (B) para iniciar los motores esparcidores.
- Espere hasta que los amperímetros estén en la posición de ralentí.
- Gire el selector de ajuste de la velocidad para ajustar la velocidad de conducción.

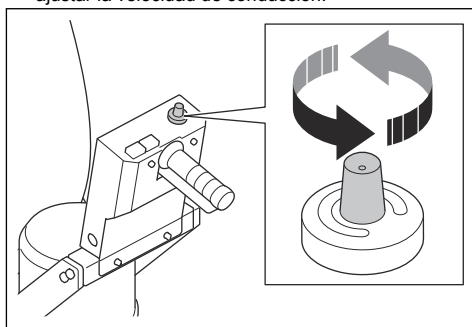

## Para hacer funcionar el producto



**ADVERTENCIA:** Este producto solo sirve para operaciones de retroceso. No mueva el producto hacia delante durante el funcionamiento.



**ADVERTENCIA:** No incline el producto mientras esté funcionando. El material abrasivo sale del producto a gran velocidad y puede causar lesiones.

1. Asegúrese de que el área de trabajo sea segura. Consulte *Seguridad en el área de trabajo en la página 37*.
2. Llene el separador con material abrasivo. Llene el separador con material abrasivo cuando sea necesario. Consulte *Para llenar el producto con material abrasivo en la página 45*.
3. Encienda el producto. Consulte *Para poner en marcha el producto en la página 47*.
4. Acople el sistema de transmisión. Consulte *Para acoplar el sistema de transmisión en la página 41*.
5. Opere la palanca del sistema de transmisión.

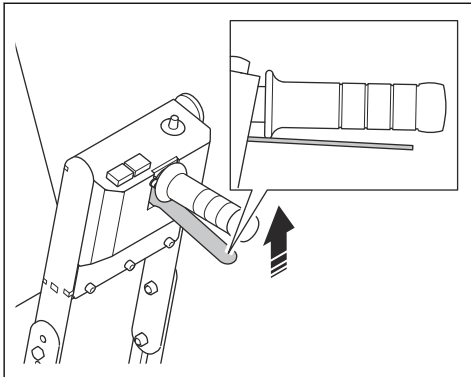

6. Tire de las palancas de control del material abrasivo para abrir las válvulas del material abrasivo. Consulte *Para operar las válvulas del material abrasivo en la página 43*.
7. Después de 2 m/7 ft, cierre la válvula del material abrasivo y detenga el producto.
8. Revise el patrón de granallado. Ajuste el patrón de granallado si es necesario. Consulte *Para ajustar el patrón de granallado en la página 49*.
9. Seleccione la velocidad correcta. Consulte *Para seleccionar la velocidad correcta en la página 47*.

10. Mueva el producto (A) en vías paralelas. El colector de polvo (B) debe conectarse al producto (A) mediante la manguera del colector de polvo (C).

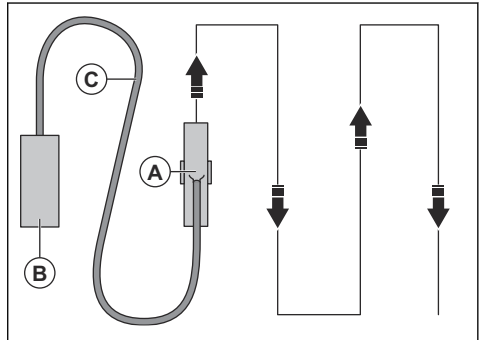

## Patrón de granallado

El patrón de granallado (A) es la superficie que ha recibido tratamiento.

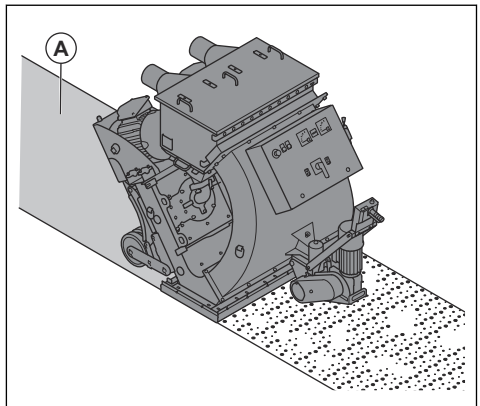

Para obtener un buen resultado, los puntos de intervención deben aplicarse de manera equitativa en la superficie. Si los puntos de intervención no son correctos, gire las jaulas de control. Consulte *Para ajustar el patrón de granallado en la página 49*.

Estas son las condiciones que tienen efecto sobre el patrón de granallado:

- El sentido de rotación de la rueda esparcidora es correcto.
- Mayor desgaste en la rueda esparcidora, el propulsor y la caja de control.
- La dimensión del material abrasivo. El patrón de granallado debe ajustarse cuando cambie de dimensión.
- La posición de la ventana lateral en la caja de control.
- Diferentes tipos y dureza de la superficie.

## Para ajustar el patrón de granallado



**ADVERTENCIA:** No ajuste, afloje ni toque las abrazaderas de la jaula de control, la boquilla de alimentación ni la rueda esparcidora cuando el producto esté encendido. Desconecte la fuente de alimentación cuando ajuste el patrón de granallado.



**ADVERTENCIA:** Utilice siempre el equipo de protección personal cuando ajuste el patrón de granallado. Consulte *Equipo de protección personal en la página 37.*

1. Desconecte el enchufe.
2. Retire el tubo de alimentación.

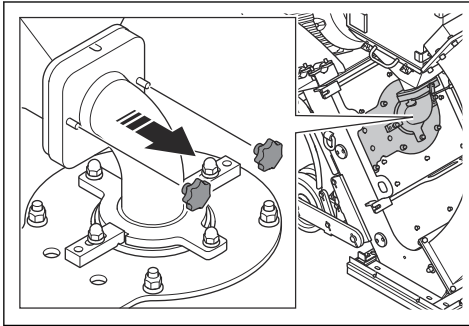

3. Retire la placa de la abrazadera de la jaula (A) y afloje las abrazaderas de la jaula de control (B).

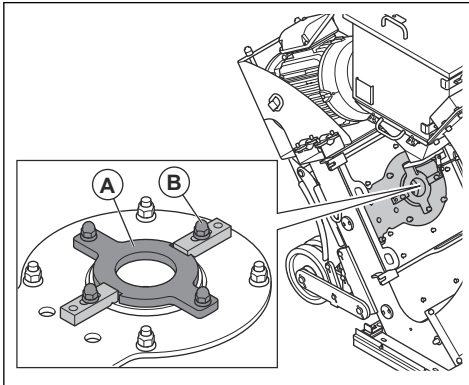

4. Examine la posición de la ventana de la caja de control.

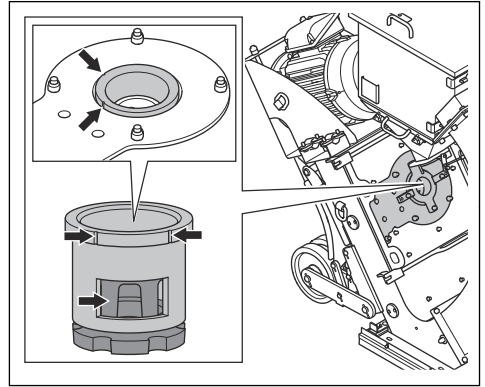

5. Observe el patrón de granallado desde la parte delantera del producto.
6. Gire la jaula de control izquierda hacia la derecha si el punto de intervención se encuentra demasiado en el medio. Gire la jaula de control derecha hacia la izquierda si el punto de intervención se encuentra demasiado en el medio.

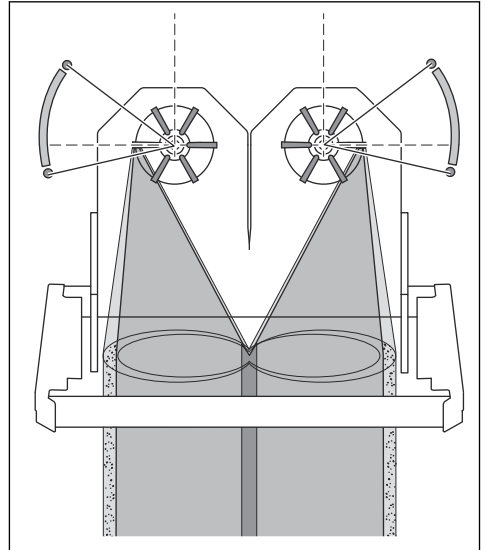

- Gire la jaula de control izquierda hacia la izquierda si el punto de intervención se encuentra demasiado a la izquierda. Gire la jaula de control derecha hacia la derecha, si el punto de intervención se encuentra demasiado a la derecha.

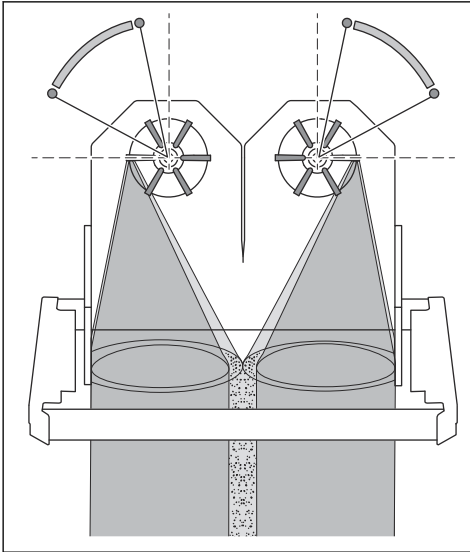

- Asegúrese de que los puntos de intervención estén aplicados de manera equitativa en la superficie para un ajuste correcto.

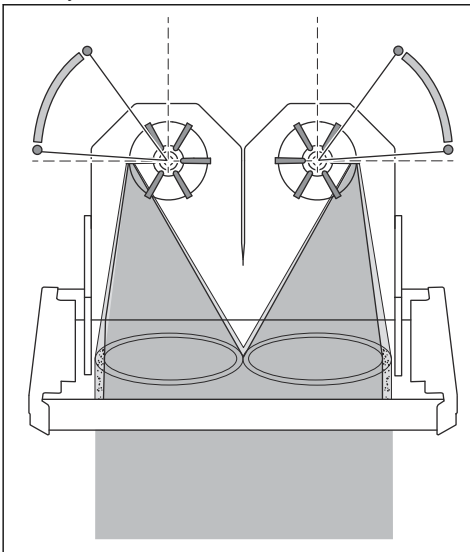

- Apriete las abrazaderas de la jaula de control e instale la placa de la abrazadera cuando la jaula de control esté en la posición correcta.
- Coloque el tubo de alimentación.

## Para detener el producto

- Empuje las palancas de control del material abrasivo para cerrar las válvulas del material abrasivo. Consulte *Para operar las válvulas del material abrasivo en la página 43*.
- Presione el botón OFF (A) para detener los motores esparcidores.

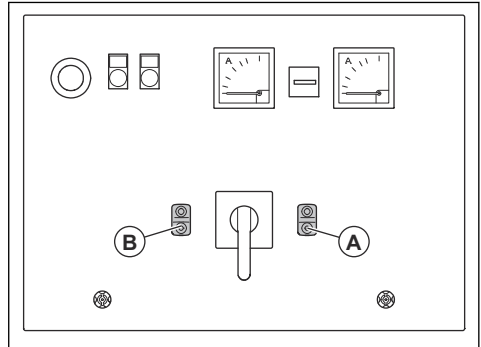

- Presione el botón OFF (B) para desactivar el panel de control.
- Coloque el interruptor ON/OFF en la posición OFF.

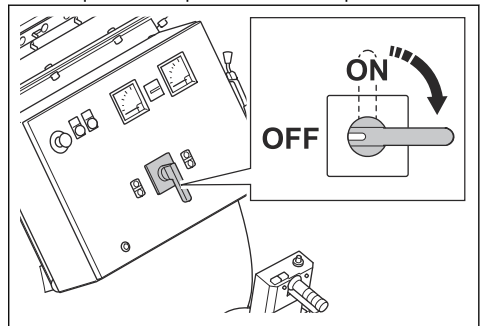

- Desconecte el enchufe de alimentación de la fuente de alimentación.
- Detenga el colector de polvo. Consulte el manual de usuario del colector de polvo.

# Mantenimiento

## Presentación



**ADVERTENCIA:** Antes de realizar el mantenimiento, debe leer y entender el capítulo sobre seguridad.



**ADVERTENCIA:** Utilice el equipo de protección personal cuando realice el servicio y mantenimiento. Consulte *Equipo de protección personal en la página 37*.



**ADVERTENCIA:** Antes de realizar el mantenimiento, detenga los motores y desconecte el enchufe de alimentación de la fuente de alimentación. Asegúrese de que todas las unidades se detengan.

Para todos los trabajos de mantenimiento y reparación del producto, se requiere capacitación

especial. Garantizamos la disponibilidad de trabajos de mantenimiento y reparación profesionales. Si el concesionario no cuenta con un taller de servicio, pídales información acerca del taller de servicio más cercano.

Para obtener información más detallada, consulte [www.husqvarnaconstruction.com](http://www.husqvarnaconstruction.com).

## Programa de mantenimiento

\* = Mantenimiento general por parte del operador. Las instrucciones no se proporcionan en este manual de usuario.

X = Las instrucciones se proporcionan en este manual de usuario.

O = Las instrucciones no se proporcionan en este manual de usuario. Solicite a un taller de servicio autorizado que realice el mantenimiento.

Mantenimiento general del producto	Cada 3 h	A diario	12 h después de que se le realice servicio	Cada 3 meses	Anualmente
Asegúrese de que las tuercas y los tornillos estén apretados.		*	*		
asegúrese de que el enchufe y el cable de extensión estén en buenas condiciones y no tengan daños.		*			
Revise los componentes eléctricos, los cables y las conexiones para ver si están desgastados o dañados.		*			
Compruebe el RCD.		*			
Examine los motores eléctricos en busca de suciedad y daños.		*			
Asegúrese de que las mangueras del colector de polvo no estén dañadas ni tengan obstrucciones.		*			
Vacíe el colector de polvo.	*				
Revise el separador, la bandeja del separador y el tubo de alimentación.	X				
Limpie la máquina.		X			
Revise todos los dispositivos de seguridad.		X			
Revise si hay desgaste en las juntas de la lista de cepillos o el sello magnético.		X			

Mantenimiento general del producto	Cada 3 h	A diario	12 h después de que se le realice servicio	Cada 3 meses	Anualmente
Revise si hay desgaste en las jaulas de control, las ruedas esparcidoras, las hojas de la rueda esparcidora y los revestimientos. Consulte <i>Haga lo siguiente antes de usar el producto en la página 41.</i>		X			
Revise la tensión de la correa de transmisión.		X		X	
Revise la tensión de la cadena de transmisión del sistema de transmisión.				X	
Limpie la cadena de transmisión del sistema de transmisión.				X	
Realice un mantenimiento y una limpieza completos del producto.					O

## Para limpiar el producto

- Siempre limpie todos los equipos después de utilizarlos. Utilice una aspiradora.
- No use limpiadores de alta presión para limpiar el producto.
- Mantenga las aberturas de aire limpias y despejadas para asegurarse de que el producto tenga siempre suficiente flujo de aire.

## Para limpiar la cadena del sistema de transmisión

1. Retire la suciedad de la superficie exterior de la cadena con un cepillo duro o un cepillo de alambre.
2. Limpie la cadena con un agente de limpieza.
3. Retire la suciedad de las piezas internas de la cadena.

## Para retirar e instalar las jaulas de control

1. Retire los tubos de alimentación.

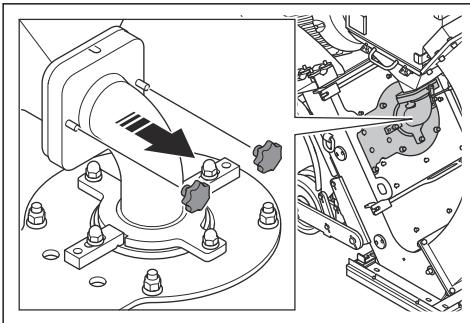

2. Retire las placas de la abrazadera de la jaula.

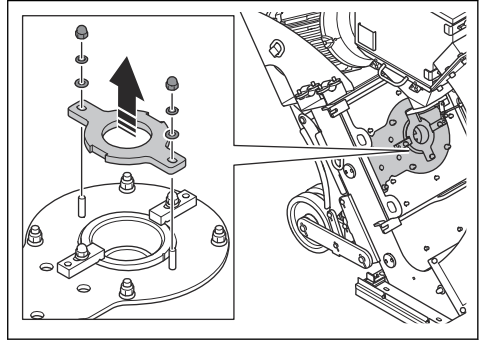

3. Retire las abrazaderas de la jaula de control y las jaulas de control.

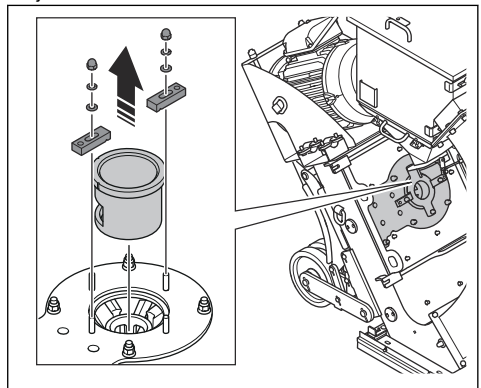

4. Instale las jaulas de control en la secuencia opuesta.

## Para retirar e instalar las hojas de la rueda esparcidora

1. Retire los tubos de alimentación y las jaulas de control. Consulte *Para retirar e instalar las jaulas de control en la página 52*.
2. Retire las tuercas y las tapas de las ruedas esparcidasoras.

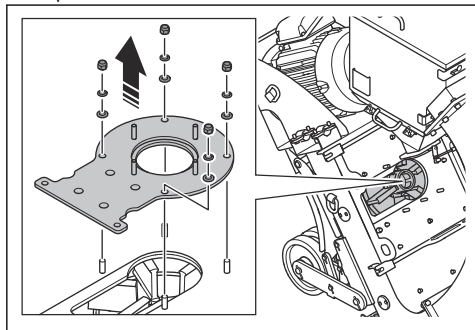

3. Coloque una herramienta adecuada en las ruedas esparcidasoras para evitar la rotación. Extraiga y deseche los pernos.

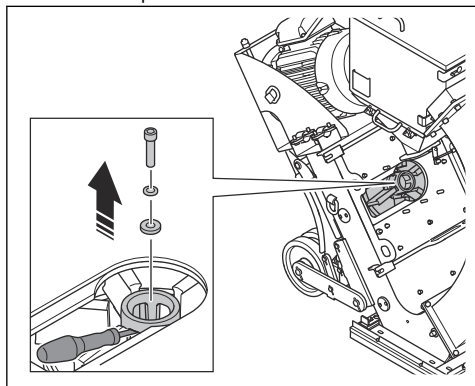

4. Extraiga los propulsores.

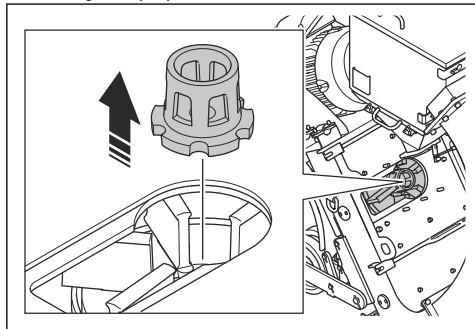

5. Extraiga las 6 hojas de la rueda esparcidora. Realice estos pasos con cada hoja:

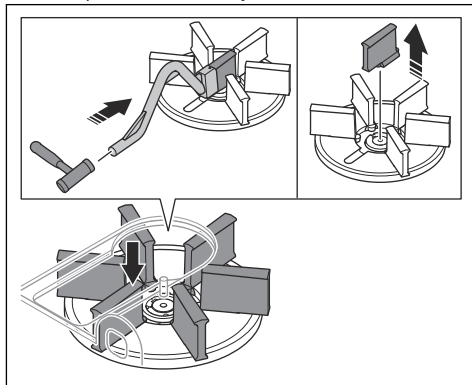

- a) Sostenga la herramienta suministrada en línea recta con la hoja de la rueda esparcidora.



**AVISO:** Asegúrese de sostener la herramienta de manera correcta y de golpear el borde inferior de la hoja de la rueda esparcidora. Si la herramienta está inclinada, las hojas de la rueda esparcidora pueden romperse cuando se golpea la herramienta.

- b) Golpee la herramienta para empujar la hoja de la rueda esparcidora hacia el centro de la rueda esparcidora.
  - c) Extraiga y deseche las hojas de la rueda esparcidora.
6. Limpie toda la rueda esparcidora. Asegúrese de que las roscas del orificio del perno central estén limpias.
  7. Instale 6 hojas nuevas de la rueda esparcidora.



**AVISO:** Para evitar el desequilibrio en la rueda esparcidora, reemplace las 6 hojas de la rueda esparcidora al mismo tiempo.

8. Instale los otros componentes en la secuencia opuesta.



**AVISO:** Utilice siempre un perno nuevo cuando instale los propulsores.

## Para revisar la tensión de la cadena del sistema de transmisión



**ADVERTENCIA:** No utilice el producto sin la cubierta de la cadena instalada.

1. Detenga la máquina. Consulte *Para detener el producto en la página 50*.
2. Retire la cubierta de la cadena.

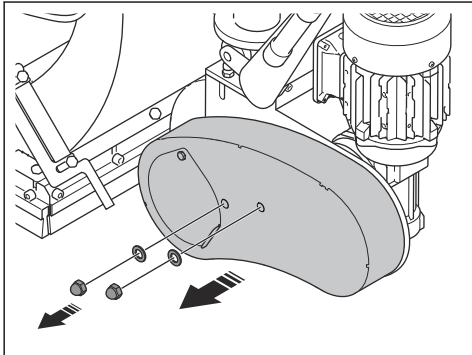

3. Empuje la cadena para examinar la tensión. Si puede empujar la cadena a una distancia de 5 mm/0,2 in, la tensión es correcta.
4. Afloje las tuercas.

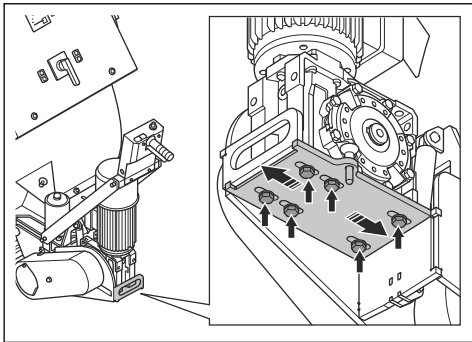

5. Mueva la rueda de cadena para ajustar la tensión.
6. Apriete las tuercas.
7. Instale la cubierta de la cadena.

## Para revisar la tensión de la correa en V



**ADVERTENCIA:** No utilice el producto sin las cubiertas de la correa en V instaladas.

1. Detenga la máquina. Consulte *Para detener el producto en la página 50*.

2. Retire las cubiertas de la correa en V.

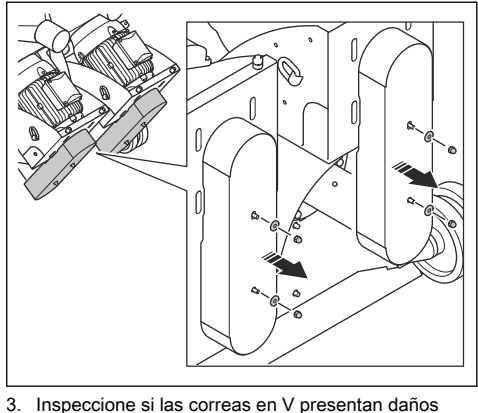

3. Inspeccione si las correas en V presentan daños y desgaste. Reemplace las correas en V si es necesario.
4. Empuje las correas en V con su pulgar para examinar la tensión. Si puede empujar las correas en V una distancia de 10 a 15 mm/0,4 a 0,6 in (A), la tensión es correcta.

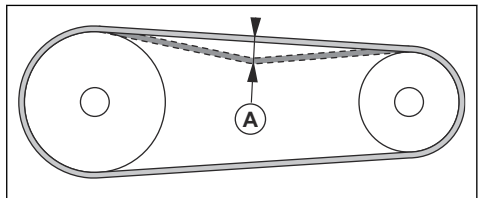

5. Si la tensión de la correa en V no es suficiente, aumente la distancia entre el motor y el cojinete.
6. Instale las cubiertas de la correa en V.

## Para reemplazar las correas en V



**ADVERTENCIA:** Retire solamente las cubiertas de la correa en V cuando el interruptor ON/OFF esté en la posición OFF y los motores se detengan por completo.



**ADVERTENCIA:** No utilice el producto sin las cubiertas de la correa en V instaladas.

1. Retire las cubiertas de la correa en V. Consulte *Para revisar la tensión de la correa en V en la página 54*.

2. Afloje los pernos (A).

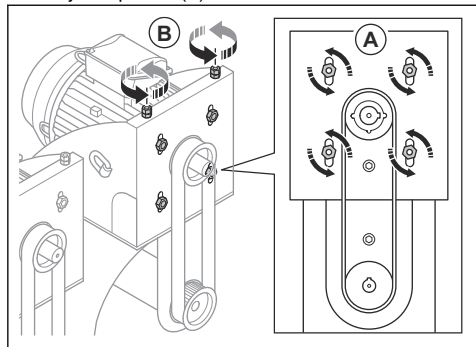

3. Gire los pernos (B) para disminuir la distancia entre los motores y el cojinete. Se libera la tensión de las correas en V.
4. Quite las correas en V antiguas e instale las correas en V nuevas.
5. Aumente la distancia entre los motores y el cojinete para aplicar tensión a la correa en V.
6. Asegúrese de que la tensión sea la correcta. Consulte *Para revisar la tensión de la correa en V en la página 54*.
7. Conecte las cubiertas de la correa en V.

## Solución de problemas

Problema	Causa	Solución
Demasiada vibración o ruidos inusuales.	Las hojas de la rueda esparcidora están desgastadas o dañadas.	Reemplace las piezas desgastadas o dañadas.
	Alineación incorrecta del propulsor y la jaula de control.	Ajuste la alineación de la jaula de control.
	Hay tornillos y tuercas sueltos.	Apriete todos los tornillos y las tuercas.
	Tensión incorrecta de la correa en V.	Revise la tensión de la correa en V. Consulte <i>Para revisar la tensión de la correa en V en la página 54</i> .
	Un motor está dañado.	Reemplace el motor. Consulte a un taller de servicio de Husqvarna autorizado.
	Las ruedas están dañadas.	Sustituya las ruedas.
Disminución o ausencia de rendimiento.	El suministro del material abrasivo a las ruedas esparcidoras no es suficiente.	Limpe la bandeja del separador y llene el separador con material abrasivo. Revise el tubo de alimentación y la válvula de material abrasivo.
	El tipo de material abrasivo es incorrecto para la superficie.	Reemplace el material abrasivo con el material abrasivo correcto para la superficie.
	El material abrasivo está contaminado.	Revise el colector de polvo y la manguera del colector de polvo.
	Las hojas de la rueda esparcidora, la jaula de control o el propulsor están desgastados o dañados.	Reemplace las hojas de la rueda esparcidora, la jaula de control o el propulsor.
	Demasiado material abrasivo impacta en la superficie al inicio de la operación.	Cierre las válvulas del material abrasivo y detenga el producto. Vuelva a iniciar la operación y abra lentamente la válvula del material abrasivo.
	La velocidad de transmisión del producto es demasiado alta.	Disminuya la velocidad de transmisión.

<b>Problema</b>	<b>Causa</b>	<b>Solución</b>
El material abrasivo sale del producto.	Los sellos magnéticos están a una distancia incorrecta de la superficie.	Ajuste la altura de los sellos magnéticos.
	Sellos dañados.	Revise todos los sellos reemplácelos si es necesario.
	La calidad del material abrasivo no es satisfactoria.	Comuníquese con su concesionario para obtener más información.
Las piezas se desgastan más rápido de lo habitual.	Material abrasivo incorrecto.	Comuníquese con su concesionario para obtener más información.
	La jaula de control no se instaló de manera correcta.	Ajuste la jaula de control para establecer un mejor patrón de esparcimiento.
	El colector de polvo no proporciona suficiente potencia de succión.	Revise las mangueras del colector de polvo y el colector de polvo.
El producto no se mueve.	La velocidad de transmisión es demasiado baja.	Aumente la velocidad de transmisión.
	Las juntas de la lista de cepillos se atascan en el piso.	Ajuste la altura.
	El sistema de transmisión está dañado o no está conectado.	Acople el sistema de transmisión. Revise la cadena de transmisión.
Los motores esparcidores no arrancan.	Falta una fase de la fuente de alimentación.	Revise la fuente de alimentación.
	Una fase de la fuente de alimentación es incorrecta.	Ajuste la secuencia de fase.
	El botón de parada de emergencia está activado.	Gire el botón de parada de emergencia en el sentido de las agujas del reloj para desactivarlo.
	No hay alimentación en el sistema de transmisión.	Inicie el sistema de transmisión y, luego, inicie los motores esparcidores.
	El interruptor de protección del motor está conectado.	Vuelva a iniciar el producto. Revise la fuente de alimentación.
	El cable de extensión está desconectado o dañado.	Conecte el cable de extensión o, si es necesario, reemplácelo.
	Un componente está dañado.	Comuníquese con un taller de servicio Husqvarna autorizado.
El producto se detiene después de un momento.	El interruptor de protección del motor se libera debido a una sobrecarga.	Comuníquese con un taller de servicio Husqvarna autorizado.
	Un motor esparcidor está dañado.	Revise el motor esparcidor.
	Hay un fusible de seguridad o un disyuntor de corriente defectuoso conectado.	Comuníquese con un taller de servicio Husqvarna autorizado.
	Los cables están dañados.	Revise el cable y reemplácelo si es necesario.

Problema	Causa	Solución
El sistema de transmisión no funciona correctamente.	El sistema de transmisión no está conectado.	Instale el pasador de liberación rápida.
	Fusible de seguridad o el motor del sistema de transmisión dañado.	Comuníquese con un taller de servicio Husqvarna autorizado.
	El panel de control está dañado.	Comuníquese con un taller de servicio Husqvarna autorizado.
	El potenciómetro está dañado.	Comuníquese con un taller de servicio Husqvarna autorizado.

## Transporte, almacenamiento y eliminación de residuos

### Transporte



**ADVERTENCIA:** Tenga cuidado durante el transporte. El producto es pesado y puede causar lesiones o daños si se cae o se mueve durante el transporte.



**AVISO:** No remolque el producto detrás de un vehículo.

- Asegúrese de que la fuente de alimentación esté desconectada durante el transporte.
- Asegúrese de que el cable eléctrico y la manguera del colector de polvo estén desconectados antes del transporte.
- Retire el material abrasivo antes del transporte.
- Las ruedas permiten mover el producto en distancias cortas. Para distancias más largas, levante el producto para moverlo o súbalo a un vehículo.
- Ponga algún tipo de protección en el producto durante el transporte. Esto protege al producto de los elementos naturales, como la lluvia y la nieve.
- Conecte el sistema de transmisión durante el transporte. Consulte *Para acoplar el sistema de transmisión en la página 41*.

### Para poner el producto en posición de transporte



**ADVERTENCIA:** No levante el producto hasta que las ruedas esparcidas se detengan por completo.

1. Desacople el sistema de transmisión. Consulte *Para desacoplar el sistema de transmisión en la página 41*.

2. Coloque una palanca en el mecanismo de elevación.

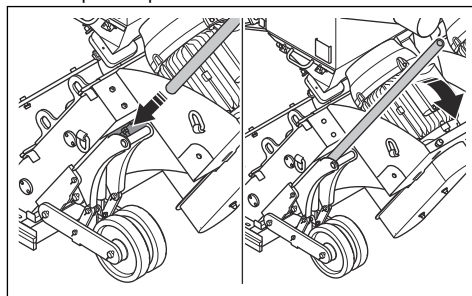

3. Empuje la palanca para elevar el producto a la posición de transporte.

### Para mover el producto manualmente



**ADVERTENCIA:** Espere a que todas las piezas móviles estén detenidas antes de mover el producto.



**ADVERTENCIA:** Use botas de protección con punta de acero y suela antideslizante.



**ADVERTENCIA:** No mueva el producto hacia arriba ni hacia abajo por rampas con el sistema de conducción desacoplado. Solo mueva el producto manualmente en un terreno nivelado.

1. Ponga el producto en la posición de transporte. Consulte *Para poner el producto en posición de transporte en la página 57*.
2. Desacople el sistema de transmisión. Consulte *Para acoplar el sistema de transmisión en la página 41*.

- Empuje la manilla hacia abajo.

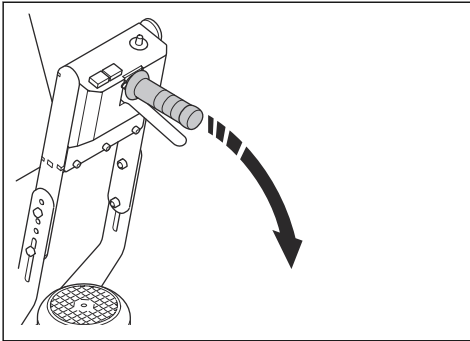

- Empuje o tire el producto por la manilla.
- Acople el sistema de transmisión. Consulte *Para acoplar el sistema de transmisión en la página 41*. Con el motor apagado, esto tiene la función de un freno de estacionamiento y evita el movimiento accidental del producto.

## Para mover el producto con sistema de transmisión



**ADVERTENCIA:** El producto es pesado y existe riesgo de lesiones si se cae. Tenga cuidado cuando mueva el producto.



**ADVERTENCIA:** No levante el producto del suelo durante la operación.



**ADVERTENCIA:** No mueva el producto hacia delante durante el funcionamiento.



**ADVERTENCIA:** Use botas de protección con punta de acero y suela antideslizante.

- Acople el sistema de transmisión. Consulte *Para acoplar el sistema de transmisión en la página 41*.

- Configure y ajuste la velocidad de transmisión con el selector de control de velocidad (C).

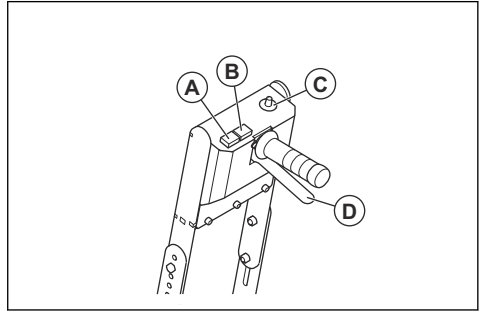

- Empuje y mantenga la palanca del sistema de transmisión (D) para mover el producto hacia atrás.
- Empuje y mantenga el botón de sobremarcha (A) para moverse a la velocidad máxima.
- Empuje y mantenga el botón de avance (B) para mover el producto hacia delante.

## Para mover el producto hacia arriba y hacia abajo por una rampa



**ADVERTENCIA:** Tenga mucho cuidado al subir o bajar el producto por rampas. El producto es pesado y existe riesgo de lesiones si se cae o se mueve demasiado rápido.



**ADVERTENCIA:** Para rampas con una pendiente pronunciada, utilice siempre un cabrestante. No camine ni permanezca por debajo del producto.

- Para bajar el producto por una rampa, opere el producto lentamente hacia delante.
- Para subir el producto por una rampa, opere el producto lentamente hacia atrás.
- No gire el producto a la izquierda o a la derecha más de 45° en una rampa.

## Para levantar el producto



**ADVERTENCIA:** Asegúrese de que el equipo de elevación tenga la especificación correcta para levantar el producto de forma segura. La placa de características del producto muestra el peso del producto.



**ADVERTENCIA:** No camine ni permanezca por debajo del producto cuando esté levantado. Mantenga a los transeúntes alejados del área de trabajo.



**ADVERTENCIA:** No levante el producto si está dañado. Asegúrese de que el cáncamo esté correctamente instalado y de que no esté dañado.

1. Fije el equipo de elevación a los cáncamos.

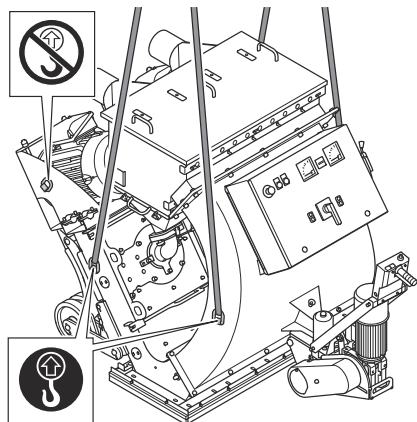

2. Levante el producto con seguridad. Sujete el mango hasta que el producto se levante del suelo.

## Para fijar el producto a un vehículo de transporte

Utilice los cáncamos para sujetar el producto a un vehículo de transporte.

1. Coloque las correas de sujeción en los cáncamos.
2. Fije y apriete las correas de sujeción al vehículo de transporte.

## Almacenamiento



**AVISO:** No almacene el producto a la luz solar directa. Siempre mantenga el producto en interiores.

- Mantenga el producto en un lugar seco y sin escarcha.
- Limpie el producto y realice un mantenimiento completo antes de almacenarlo.
- Mantenga el producto en un área cerrada para evitar que los niños u otras personas sin autorización puedan acceder a él.
- Extraiga el material abrasivo del separador antes de guardarlo.

## Eliminación del producto



El símbolo significa que el producto no se debe desechar como residuo doméstico. Reciclelo a través del sistema de recolección local para equipos eléctricos y electrónicos. Esto contribuye a la gestión adecuada de los desechos al final de la vida útil.

Comuníquese con las autoridades locales, los servicios de desechos domésticos, el distribuidor de servicio de Husqvarna o el distribuidor minorista para obtener información.

La eliminación incorrecta puede tener posibles efectos negativos en el medioambiente y la salud humana, debido a la posible presencia de sustancias peligrosas.

## Datos técnicos

	<b>2-48DS</b>	<b>2-48DS</b>
Potencia nominal, W	52200	52640
Tensión nominal, V	400	480
Frecuencia nominal, Hz	50	60
Corriente nominal, A	97,2	85,2
Longitud del cable, m/ft	15/50	15/50
Tipo de cable de alimentación	4 × 35 mm <sup>2</sup>	4 × 2 AWG
Ancho de funcionamiento, mm/in	1220/48	1220/48
Máxima capacidad de ascenso de limpieza, grados/%	10/18	10/18
Peso, kg/lb	1350/2976	1350/2976
Temperatura de funcionamiento °C/°F	-10-45/14-113	-10-45/14-113
Diámetro de la conexión de la manguera extractora de polvo, mm/in	2 × 150/2 × 6	2 × 150/2 × 6
Colector de polvo	DC 2-48	DC 2-48
Disyuntor de circuito recomendado	125 A	100A

**Tenga en cuenta:** Si su producto requiere una especificación eléctrica que no aparece en la tabla,

comuníquese con un taller de servicio Husqvarna para obtener más información.

### Emisiones de ruido y vibración

<b>Emisión sonora</b>	
Nivel de presión sonora en el oído del usuario, LP dB (A) <sup>5</sup>	83
Nivel de presión sonora, LWA dB (A) <sup>6</sup>	99
<b>Niveles de vibración</b>	
Mango principal, m/s <sup>2</sup> <sup>7</sup>	3,1

### Material abrasivo aprobado

Mezcla máxima: granalla de acero al 70 % y granalla de acero al 30 %.

<sup>5</sup> Nivel de presión sonora determinada según EN ISO 11202. Medido en superficie de hormigón. Incertidumbre Kpa 2,5 dB.

<sup>6</sup> Nivel de presión sonora determinada según EN ISO 3747. Medido en superficie de hormigón. Incertidumbre Kwa 2,5 dB.

<sup>7</sup> Incertidumbre de aceleración efectiva ponderada medida en el mango según EN ISO 20643. Medido en superficie de hormigón. Incertidumbre K 0,6 m/s<sup>2</sup>

	Granalla de acero de alto carbono					Granalla de acero de alto carbono	
Material abrasivo aprobado	S-330*	S-390	S-460	S-550	S-660*	SG25*	SG16
Dimensión, mm	1,0	1,2	1,4	1,7	2,0	1,0	1,4
Dureza, HRC	45-52						
*operaciones especiales							

## Declaración de ruido y vibración

Estos valores declarados se obtuvieron mediante pruebas de laboratorio, en conformidad con la directiva o las normas declaradas, y son adecuados para compararlos con los valores declarados de otros productos probados en conformidad con la misma directiva o normas. Estos valores declarados pueden

utilizarse para evaluaciones preliminares de riesgos, pero los valores medidos en lugares de trabajo individuales pueden ser más elevados. Los valores de exposición reales y el riesgo de daños que experimente un usuario individual son únicos y dependen de la forma en que el usuario trabaja, del material en que se utiliza el producto, así como del tiempo de exposición y el estado físico del usuario, y del estado del producto.

## Cables de extensión

Longitud del cable	Corte transversal a 480V Cable SOOW (600 V)			
	≤15 A	≤30 A	≤60 A	≤100 A
Calculado con un GG de fusible previo <sup>8</sup> :	15 A	30 A	60 A	100 A
>20 m/66 ft	AWG14	AWG8	AWG4	AWG2
20 m/66 ft >50 m/164 ft	AWG12	AWG8	AWG4	AWG2
50 m/164 ft >75 m/246 ft	AWG12	AWG8	AWG4	AWG2
75 m/246 ft >100 m/328 ft	AWG10	AWG6	AWG4	AWG1

<sup>8</sup> Los cortes transversales se deben volver a calcular cuando se utiliza un fusible previo de otro tipo o de otra dimensión al que se proporciona.

## Dimensiones del producto

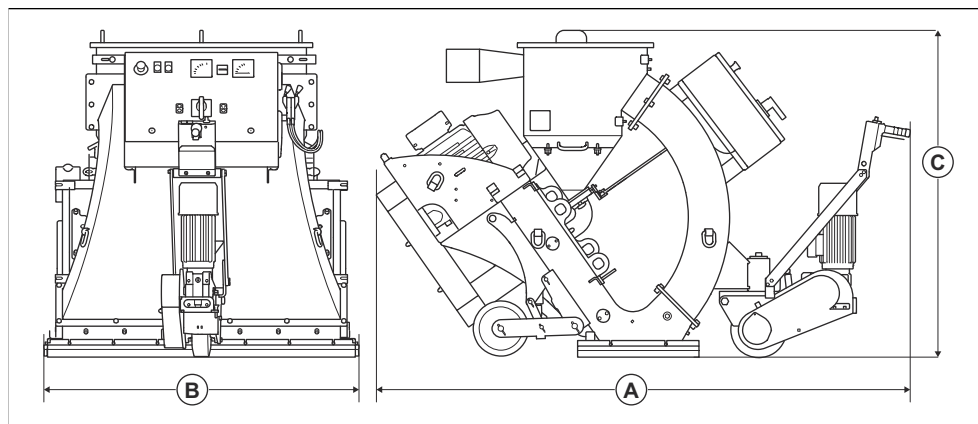

<b>A</b>	Longitud, mm/in	2420/95
<b>B</b>	Ancho, mm/in	1433/56
<b>C</b>	Altura, mm/in	1450/57

---

# Table des matières

---

Introduction.....	63	Dépannage.....	86
Sécurité.....	66	Transport, entreposage et mise au rebut.....	88
Fonctionnement.....	72	Caractéristiques techniques .....	91
Entretien.....	82		

---

## Introduction

---

### Responsabilité du propriétaire

---



#### **AVERTISSEMENT :** Des

opérations de coupe, de surfaçage ou de perçage du béton ou de la pierre, particulièrement lorsque les conditions sont sèches, génèrent de la poussière qui contient souvent de la silice. La silice est un composant de base du sable, du quartz, de la brique d'argile, du granit et de nombreux autres pierres et minéraux. L'exposition à une quantité excessive de ces poussières peut entraîner :

une maladie respiratoire (réduisant la capacité à respirer), notamment la bronchite chronique, la silicose et la fibrose pulmonaire causée par l'exposition à la silice. Ces maladies peuvent être fatales;

Des irritations et éruptions cutanées.

Le cancer, selon le NTP (National Toxicology Program) et le CIRC (Centre international de Recherche sur le Cancer).

Prendre les précautions suivantes :

Éviter l'inhalation et le contact cutané avec les poussières, brouillards et fumées.

Porter et veiller à ce que les personnes à proximité portent un dispositif de protection respiratoire approprié, tel un masque antipoussière filtrant les particules microscopiques. (Voir OSHA 29 CFR Part 1926.1153)

Pour réduire au minimum les émissions de poussière, utiliser un collecteur de poussière approprié.

---

Il est de la responsabilité du propriétaire ou de l'employeur de s'assurer que l'utilisateur possède les connaissances nécessaires pour manipuler le produit en toute sécurité. Les superviseurs et les utilisateurs doivent avoir lu et compris le manuel d'utilisation. Ils doivent être conscients des éléments suivants :

- Les consignes de sécurité relatives au produit.
- L'éventail d'applications du produit et ses limites.
- La manière dont le produit doit être utilisé et entreposé.

Les règlements locaux ou nationaux peuvent limiter l'utilisation de ce produit. Rechercher les réglementations en vigueur où le travail est exécuté avant d'utiliser le produit.

### Description du produit

Le produit est une grenailleuse à conducteur à pied actionnée par des moteurs électriques. Le produit est doté de deux roues de grenailage qui projettent du matériau abrasif métallique sur la surface. Le produit doit être raccordé à un collecteur de poussière approprié pendant le fonctionnement.

### Utilisation prévue

Le produit est utilisé pour enlever les couches de peinture, de produits d'étanchéité et de contaminants. Le produit peut être utilisé sur des surfaces horizontales sèches et sans givre. Par exemple, le béton, l'asphalte, la pierre et l'acier.

Le produit est utilisé dans les opérations commerciales par des opérateurs professionnels.

Ne pas utiliser l'outil pour d'autres tâches.

## Aperçu du produit

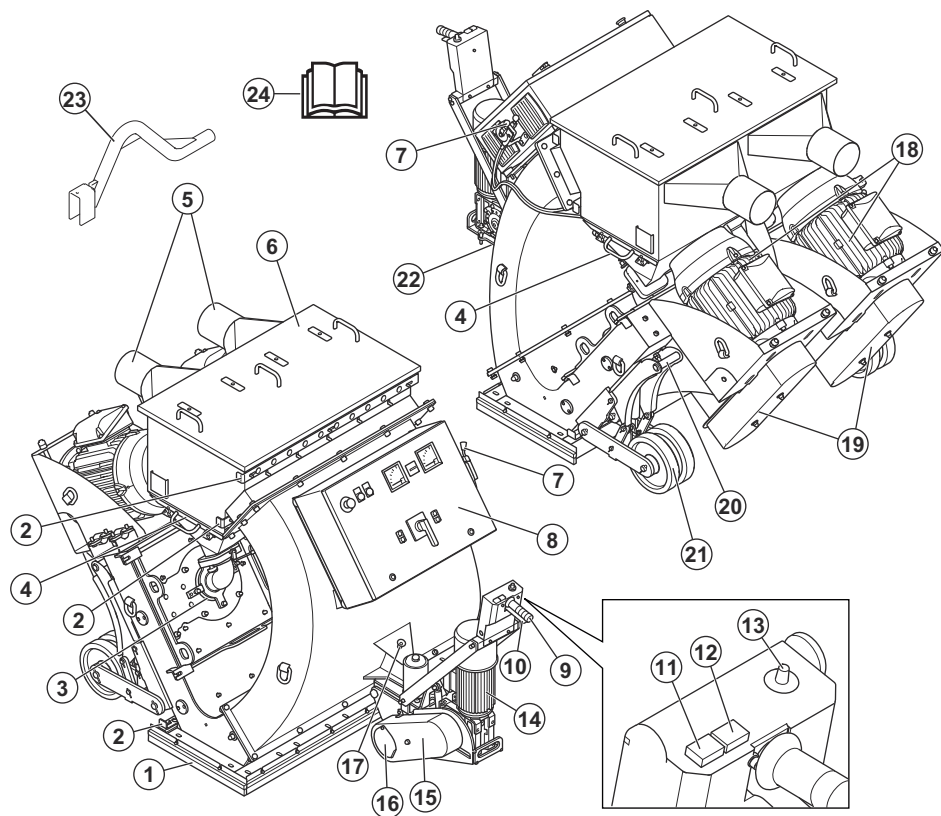

1. Joints d'ensemble de brosses
2. Dispositif de réglage du débit d'air
3. Cage de contrôle
4. Bac de séparation
5. Raccords de l'aspirateur
6. Couvercle du séparateur
7. Leviers de commande du matériau abrasif
8. Panneau de commande. Reportez-vous à la section *Panneau de commande à la page 65*
9. Poignée de direction
10. Levier du système d'entraînement
11. Bouton d'overdrive
12. Bouton de déplacement vers l'avant
13. Bouton de commande de vitesse
14. Moteur du système d'entraînement
15. Protection de chaîne
16. Couvercle du système d'entraînement
17. Goupille à dégagement rapide

18. Moteurs de grenailage
19. Carters des courroies trapézoïdales
20. Mécanisme de levage
21. Roues arrière
22. Plaque signalétique
23. Outil de retrait de lame
24. Manuel de l'opérateur

## Panneau de commande

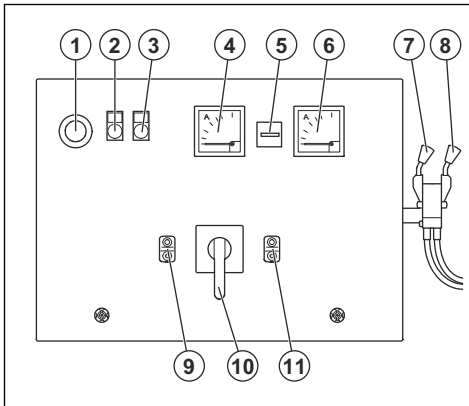

1. Bouton d'arrêt d'urgence
2. Témoin d'avertissement de protection des moteurs/ défaut d'alimentation
3. Indicateur ON/OFF (marche/arrêt) du panneau de commande
4. Ampèremètre pour le moteur de grenailage gauche
5. Compteur horaire
6. Ampèremètre pour le moteur de grenailage droit
7. Levier de commande du matériau abrasif de la roue de grenailage gauche
8. Levier de commande du matériau abrasif pour la roue de grenailage droite
9. Bouton ON/OFF (marche/arrêt) du panneau de commande
10. Interrupteur ON/OFF (marche/arrêt)
11. Bouton ON/OFF (marche/arrêt) des moteurs de grenailage

## Symboles concernant le produit



Avertissement : Ce produit peut être dangereux et causer des blessures très graves, ou même mortelles, à l'utilisateur et à d'autres personnes. Faites attention et utilisez le produit correctement.



haute tension.



Point de levage.



Aucun point de levage.



Éloignez vos mains des pièces en rotation.



Lisez avec attention le manuel de l'opérateur et assurez-vous de bien comprendre les instructions avant d'utiliser ce produit.



Utilisez une protection respiratoire adéquate.



Utilisez des protecteurs d'oreille homologués.



Utilisez des protections homologuées pour les yeux.



Utilisez des gants de protection homologués.



Portez des bottes de protection homologuées.

**Remarque :** Les autres symboles/autocollants présents sur le produit concernent des exigences de certification spécifiques à certains marchés.

## Plaque signalétique

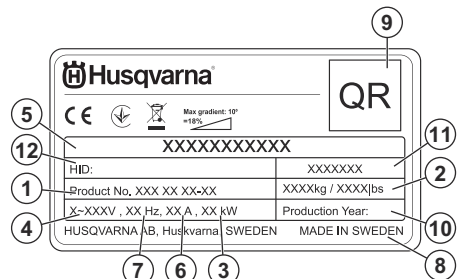

1. Numéro du produit
2. Poids du produit
3. Puissance nominale
4. Tension nominale
5. Nom du produit
6. Intensité nominale
7. Fréquence
8. Fabricant
9. Code à numériser
10. Année de production
11. Modèle
12. Numéro de série

## Produit endommagé

Nous ne sommes pas responsables des dommages causés à notre produit si :

- Le produit n'est pas réparé de façon adéquate.
- Le produit est réparé avec des pièces qui ne sont pas fournies ou homologuées par le fabricant.
- Le produit comprend un accessoire qui n'est pas fourni ou homologué par le fabricant.
- Le produit n'est pas réparé par un centre de service après-vente agréé ou par une autorité homologuée.

---

## Sécurité

---

### Définitions de sécurité

Des avertissements, des mises en garde et des remarques sont utilisés pour souligner des parties particulièrement importantes du manuel.



**AVERTISSEMENT** : utilisé en cas de risque de blessures ou de mort pour l'opérateur ou les personnes à proximité si les instructions du manuel ne sont pas respectées.



**MISE EN GARDE** : utilisé en cas de risque de dommages pour le produit, d'autres matériaux ou les environnements si les instructions du manuel ne sont pas respectées.

**Remarque** : utilisé pour donner des informations supplémentaires pour une situation donnée.

### Consignes générales de sécurité



**AVERTISSEMENT** : Lire les messages d'avertissement qui suivent avant d'utiliser l'appareil.

- Ce produit est un outil dangereux s'il est utilisé de façon insouciant ou inappropriée. Cet outil peut causer des blessures graves, ou même mortelles, à l'utilisateur et à d'autres personnes. Il est obligatoire de lire et de comprendre le contenu de ce manuel d'utilisation avant d'utiliser l'outil.
- Le produit n'est pas destiné à être utilisé par des enfants ou des personnes aux capacités physiques, sensorielles ou mentales limitées ou manquant d'expérience et de connaissances.
- Conserver tous les avertissements et toutes les instructions.
- Se conformer à toutes les lois et réglementations en vigueur.

- L'utilisateur et l'employeur de l'utilisateur doivent connaître et prévenir les risques liés à l'utilisation du produit.
- Ne pas laisser une personne utiliser le produit à moins qu'elle ait lu et compris le contenu de ce manuel d'utilisation.
- Ne pas faire fonctionner le produit sans avoir reçu une formation relative à son fonctionnement. S'assurer que tous les utilisateurs reçoivent une formation.
- Ne pas laisser un enfant utiliser l'outil.
- Seules les personnes autorisées peuvent utiliser le produit.
- L'utilisateur est responsable des accidents survenus à d'autres personnes ou à leurs biens.
- Ne pas utiliser le produit en cas de fatigue ou sous l'emprise de l'alcool, de drogues ou de médicaments.
- Toujours rester prudent et faire preuve de bon sens.
- Toujours garder le produit propre. S'assurer de pouvoir lire clairement les signes et les autocollants.
- Ne pas utiliser le produit s'il est endommagé ou s'il ne fonctionne pas correctement.
- Ne pas modifier ce produit.
- Ne pas utiliser le produit s'il est possible que d'autres personnes aient apporté des modifications à celui-ci.

### Consignes de sécurité pour l'utilisation



**AVERTISSEMENT** : Lire les messages d'avertissement qui suivent avant d'utiliser l'appareil.

- Utiliser un équipement de protection personnelle. Se reporter à la section *Équipement de protection personnelle à la page 68*.
- Une surexposition aux vibrations peut entraîner des problèmes circulatoires ou des troubles nerveux, en particulier chez les personnes ayant des troubles circulatoires. En cas de symptômes liés à une surexposition aux vibrations,

consulter un médecin. Ces symptômes sont les suivants : engourdissement, perte de sensibilité, fourmillement, picotement, douleur, faiblesse musculaire, décoloration ou modification de l'épiderme. Ces symptômes apparaissent habituellement aux doigts, aux mains et aux poignets.

- Ne pas faire fonctionner le produit sans tous les dispositifs de protection et couvercles installés.
- S'assurer de savoir comment arrêter rapidement les moteurs en cas d'urgence.
- Avant de s'éloigner du produit, arrêter les moteurs et débrancher le cordon d'alimentation. S'assurer qu'il n'y a pas de risque de démarrage accidentel.
- S'assurer que les vêtements, les cheveux longs et les bijoux ne peuvent pas se coincer dans les pièces en mouvement.
- S'assurer d'être dans une position stable et sécuritaire au cours du travail.
- S'assurer qu'il n'y a pas de boulons et d'écrous desserrés.
- Ne pas soulever ni incliner le produit pendant le fonctionnement. Le matériau abrasif sort du produit à haute vitesse et peut causer des blessures. Toujours débrancher la fiche d'alimentation avant de soulever ou d'incliner le produit.
- S'assurer que le séparateur et le plateau séparateur sont fermés pendant le fonctionnement.
- Ne pas utiliser l'outil s'il n'est pas possible d'obtenir de l'aide en cas d'accident.
- Toujours utiliser des accessoires approuvés. Pour obtenir de plus amples renseignements, communiquez avec votre concessionnaire Husqvarna.
- Si le produit se met à vibrer ou si son niveau sonore est anormalement élevé, arrêter immédiatement le produit. Déconnecter la fiche d'alimentation. Examiner le produit pour détecter d'éventuels dommages. Réparer les dommages ou laisser un atelier spécialisé faire la réparation.
- Toujours raccorder le produit à un collecteur de poussière pour éliminer la poussière.
- Ne pas tirer sur le tuyau du collecteur de poussière. Le produit peut alors tomber et provoquer des blessures ou des dommages.
- Maintenir le collecteur de poussière en place jusqu'à ce que le moteur s'arrête complètement.
- Toujours manœuvrer le produit en se plaçant derrière, les deux mains sur le guidon.
- S'assurer qu'il n'y a pas de graisse ou d'huile sur les poignées.
- S'assurer que les joints de liste de brosses sont installés à la bonne hauteur.
- S'assurer que les joints magnétiques sont installés à la bonne hauteur.
- Toujours utiliser un matériau abrasif approuvé. Se reporter à la section *Matériau abrasif approuvé à la page 91*. Pour obtenir de plus

amples renseignements, communiquez avec votre concessionnaire Husqvarna.

- S'assurer que les moteurs tournent dans le bon sens de rotation. Le sens de rotation correct est indiqué par une flèche sur les couvercles de ventilateur de moteur.

## Sécurité en matière de vibrations



**AVERTISSEMENT :** Lire les messages d'avertissement qui suivent avant d'utiliser l'appareil.

- Pendant le fonctionnement du produit, des vibrations sont transmises du produit à l'utilisateur. L'utilisation régulière et fréquente du produit peut provoquer ou augmenter les risques de blessures pour l'utilisateur. Des blessures peuvent se produire au niveau des doigts, des mains, des poignets, des bras, des épaules ou des nerfs, ou d'autres parties du corps ou affecter l'apport sanguin. Les blessures peuvent être invalidantes ou permanentes et peuvent augmenter progressivement au fil des semaines, des mois ou des années. Les blessures possibles incluent des dommages au système de circulation sanguine, au système nerveux, aux articulations et à d'autres structures corporelles.
- Des symptômes peuvent apparaître pendant l'utilisation du produit ou à d'autres moments. Si l'utilisateur présente des symptômes et continue à utiliser le produit, les symptômes peuvent augmenter ou devenir permanents. Si ces symptômes ou d'autres symptômes apparaissent, consulter un médecin :
  - Engourdissement, perte de sensation, fourmillement, picotement, douleur, brûlure, boursouffure, raideur, sensation de lourdeur, perte de force, changements de couleur ou d'état de la peau.
- Les symptômes peuvent augmenter par temps froid. Porter des vêtements chauds et garder les mains au chaud et au sec lors de l'utilisation de l'outil dans des environnements froids.
- Procéder à l'entretien et à l'utilisation du produit comme indiqué dans le manuel d'utilisation pour maintenir les vibrations à un niveau acceptable.
- Le produit est doté d'un système d'amortissement des vibrations qui réduit les vibrations transmises à l'opérateur par les poignées. Laisser le produit faire le travail.
- Garder les mains sur la ou les poignées uniquement. Garder toutes les autres parties du corps à l'écart du produit.
- Arrêter immédiatement le produit en cas de fortes vibrations soudaines. Ne pas poursuivre le sciage avant d'avoir éliminé la cause des vibrations accrues.

## Protection contre la poussière



**AVERTISSEMENT** : Lire les messages d'avertissement qui suivent avant d'utiliser l'appareil.

- L'utilisation du produit peut soulever de la poussière dans les airs. La poussière peut provoquer des blessures graves et des problèmes de santé permanents. La poussière de silice est considérée comme une matière nocive par plusieurs autorités. Voici quelques exemples de problèmes de santé :
  - Maladies pulmonaires mortelles bronchite chronique, silicose et fibrose pulmonaire
  - Cancer
  - Malformations congénitales
  - Inflammation de la peau
- Utiliser un équipement adapté pour réduire la quantité de poussière et de fumées dans l'air et pour réduire la poussière sur les équipements de travail, les surfaces, les vêtements et les parties du corps. Les systèmes de collecte de poussière sont des exemples de dispositif de contrôle de la poussière. Dans la mesure du possible, réduire la quantité de poussière à la source. S'assurer que l'équipement est correctement installé et utilisé et que l'entretien régulier est effectué.
- Utiliser un dispositif de protection respiratoire homologué. S'assurer que la protection respiratoire convient aux matériaux dangereux dans la zone de travail.
- S'assurer que la circulation d'air est suffisante dans la zone de travail.

## Sécurité relative au bruit



**AVERTISSEMENT** : Lisez les messages d'avertissement qui suivent avant d'utiliser le produit.

- Des niveaux sonores élevés et une exposition prolongée au bruit peuvent provoquer une perte auditive.
- Afin de maintenir le niveau sonore au minimum, effectuez l'entretien et utilisez le produit comme indiqué dans le manuel d'utilisation.
- Utilisez des protège-oreilles homologués pendant l'utilisation du produit.
- Soyez attentif aux signaux d'alerte et aux appels lorsque vous portez des protège-oreilles. Retirez les protège-oreilles lorsque le produit est arrêté, sauf si les protège-oreilles sont nécessaires en raison du niveau sonore dans la zone de travail.

## Équipement de protection personnelle



**AVERTISSEMENT** : Lire les messages d'avertissement qui suivent avant d'utiliser l'appareil.

- Toujours utiliser un équipement de protection personnelle homologué lors de l'utilisation de l'outil. Cet équipement de protection personnelle n'élimine pas complètement les risques de blessures, mais il peut en réduire la gravité en cas d'accident. Le revendeur aidera l'utilisateur à sélectionner les équipements de protection personnelle adéquats et indiquera comment les utiliser.
- Vérifier régulièrement l'état de l'équipement de protection personnelle.
- Porter un dispositif de protection homologué pour les oreilles.
- Utiliser un dispositif de protection respiratoire homologué.
- Porter un dispositif de protection pour les yeux homologué avec écrans latéraux.
- Porter des gants de protection.
- Utiliser des bottes à embout en acier et semelles antidérapantes.
- Porter des vêtements de travail homologués ou des vêtements ajustés équivalents avec des manches longues et des pantalons.

## Extincteur

- Garder un extincteur à proximité pendant le sciage.
- Utiliser un extincteur à poudre ou à dioxyde de carbone.

## Sécurité de l'aire de travail



**AVERTISSEMENT** : Lire les messages d'avertissement qui suivent avant d'utiliser l'appareil.

- Il incombe à l'utilisateur d'analyser la surface à traiter. L'utilisateur doit effectuer une évaluation des risques en fonction des renseignements obtenus sur la surface à traiter et prendre les précautions appropriées pour le travail à effectuer.
- Ne pas utiliser le produit dans le brouillard, la pluie, le vent violent, par temps froid, en cas de risque d'orage ou dans d'autres mauvaises conditions météorologiques.
- Rester à l'affût des personnes, des objets et des situations susceptibles d'entraver l'utilisation sécuritaire du produit.
- Ne pas utiliser ce produit dans des zones où un incendie ou des explosions peuvent se produire. Le produit provoque des étincelles et des matières inflammables peuvent mettre le feu à la poussière ou aux vapeurs.

- Tenir les enfants, les passants et les animaux à l'écart de la zone de travail et à une distance sécuritaire du produit. La distance sécuritaire est de 15 m/49 pi.

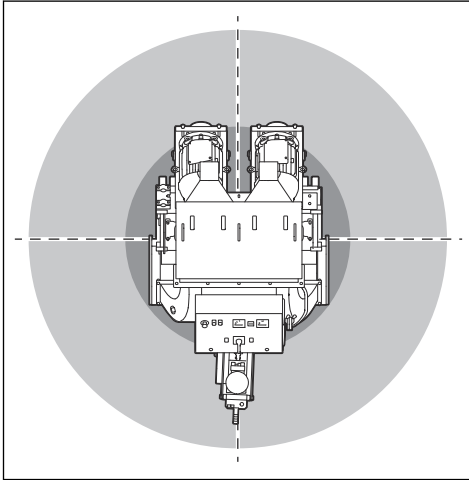

- S'assurer que les enfants, les passants et les animaux se trouvent à l'écart de la zone de travail et à une distance de sécurité du produit.
- S'assurer que seules les personnes autorisées se trouvent dans la zone de travail.
- Maintenir la zone de travail propre et bien éclairée. Les endroits sombres ou encombrés sont propices aux accidents.
- Retirer les objets comme les vis, les boulons, les câbles et les cailloux de la zone de travail avant d'utiliser le produit.
- S'assurer qu'aucun câble ni tuyau ne se trouve sur la trajectoire du produit.
- S'assurer que les surfaces inégales, comme les joints soudés ou les joints de plancher, n'arrêteront pas le produit.
- S'assurer que la circulation d'air est suffisante dans la zone de travail.

## Sécurité électrique



**AVERTISSEMENT** : Les appareils électriques comportent toujours un danger d'électrocution. N'utilisez pas le produit dans des conditions climatiques défavorables. Ne touchez pas de paratonnerres ni d'objets métalliques. Utilisez toujours le produit comme indiqué dans ce manuel d'utilisation pour éviter les blessures.



**AVERTISSEMENT** : Utilisez toujours une alimentation électrique avec RCD (disjoncteur différentiel de fuite à la

terre). L'utilisation d'un RCD permet de réduire le risque de choc électrique.



**AVERTISSEMENT** : haute tension. Il y a des pièces non protégées dans l'unité électrique. Branchez toujours la fiche d'alimentation avant d'ouvrir le panneau du boîtier électrique.



**MISE EN GARDE** : l'alimentation électrique du produit ou du générateur doit être suffisamment puissante, et constante pour que les moteurs électriques puissent fonctionner sans problème. Une tension incorrecte provoque l'augmentation de la consommation d'énergie et de la température du moteur jusqu'au déclenchement du circuit de sécurité. Les dimensions du cordon d'alimentation doivent être conformes aux réglementations nationales et locales. Les dimensions de la prise de courant murale doivent être conformes à l'ampérage de la prise électrique et du câble de rallonge du produit.

Si la résistance du secteur est plus élevée, de brèves chutes de tension peuvent se produire au démarrage du produit. Cela peut affecter le fonctionnement d'autres produits ; les lampes peuvent par exemple vaciller.



**MISE EN GARDE** : Le produit est équipé d'une fiche d'alimentation. Branchez la fiche uniquement à une prise de courant installée de façon permanente sur un mur ou une structure. La prise de courant doit être dotée d'un dispositif de verrouillage mécanique ou électrique qui empêche de brancher ou de débrancher la fiche lorsque la prise est sous tension.



**MISE EN GARDE** : Si un câble de rallonge est utilisé, il doit être adapté à une utilisation industrielle et avoir un courant nominal égal ou supérieur à la valeur spécifiée dans *Caractéristiques techniques à la page 91*.

- La fiche d'alimentation doit être adaptée à la prise. N'apportez jamais de modifications à la fiche. N'utilisez pas de fiches d'adaptation avec des outils mis à la terre (masse). Des fiches non modifiées et des prises compatibles réduiront le risque d'électrocution.
- Évitez tout contact physique avec les surfaces mises à la terre telles que les tuyaux, les radiateurs, les cuisinières et les réfrigérateurs. Le risque

d'électrocution est plus important si le corps est relié à la terre.

- Assurez-vous que la tension d'alimentation, des fusibles et du secteur est identique à celle indiquée sur la plaque signalétique du produit.
- Arrêtez toujours le produit avant de débrancher la fiche d'alimentation.
- Assurez-vous que l'interrupteur Marche/Arrêt est en position d'arrêt avant de brancher le produit sur l'alimentation électrique.
- Débranchez toujours la fiche d'alimentation en cas d'arrêt prolongé du produit.
- N'utilisez pas le produit si le cordon d'alimentation ou la fiche d'alimentation sont endommagés. Faites réparer le produit par un centre d'entretien agréé. Un cordon d'alimentation endommagé peut provoquer des blessures graves, voire mortelles.
- Utilisez le cordon d'alimentation correctement. N'utilisez pas le cordon d'alimentation pour déplacer, tirer ou débrancher le produit. Tirez sur la fiche d'alimentation pour débrancher le câble d'alimentation. Ne tirez pas le cordon d'alimentation.
- Utilisez uniquement le produit sur des surfaces sèches.
- Tenez le produit à l'abri de la pluie. L'eau qui entre dans le produit augmente le risque d'électrocution.
- Débranchez toujours de cordon d'alimentation avant de brancher ou débrancher la connexion du câble du moteur et du boîtier électrique.
- Afin d'éviter tout danger dû à une réinitialisation accidentelle du disjoncteur thermique, cet appareil ne doit pas être alimenté par un dispositif de commutation externe, tel qu'une minuterie, ou connecté à un circuit régulièrement mis sous et hors tension par le fournisseur d'électricité.
- Assurez-vous que l'alimentation électrique du produit est fournie par des unités d'alimentation électrique distinctes qui sont utilisées à des fins industrielles uniquement.

### Instructions pour produit mis à la terre



**AVERTISSEMENT** : un mauvais branchement peut provoquer un choc électrique. Consultez un électricien agréé si vous n'êtes pas certain que votre prise secteur soit correctement mise à la terre.

Ne modifiez pas la prise de courant par rapport à ses spécifications d'usine. Si la fiche ou le cordon d'alimentation est endommagé ou doit être remplacé, contactez votre atelier spécialisé Husqvarna. Respectez la législation et les réglementations locales.

Si vous n'avez pas bien compris les instructions de mise à la terre du produit, consultez un électricien homologué.

N'utiliser que des câbles de rallonge d'extérieur mis à la terre dotés de fiches mises à la terre et des prises mises à la terre compatibles avec la fiche d'alimentation du produit.

Le produit est équipé d'un cordon d'alimentation de mise à la terre et d'une prise de courant. Branchez systématiquement le produit sur une prise secteur mise à la terre. Cela réduit le risque de choc électrique.

N'utilisez pas d'adaptateurs électriques avec le produit.

### Rallonges

- Utiliser uniquement des câbles de rallonge approuvés dotés des caractéristiques appropriées.
- La valeur nominale inscrite sur la rallonge doit être identique ou supérieure à celle indiquée sur la plaque signalétique du produit.
- Utiliser des rallonges mises à la terre.
- Quand le produit est utilisé à l'extérieur, se servir d'une rallonge qui convient à un fonctionnement à l'extérieur. Cela réduit le risque de choc électrique.
- Maintenir la connexion à la rallonge au sec et éloignée du sol.
- Tenir la rallonge à l'écart de la chaleur, de l'huile, des bords tranchants et des pièces mobiles. Un câble endommagé augmente le risque de choc électrique.
- S'assurer que la rallonge est en bon état et qu'elle n'est pas endommagée.
- Ne pas utiliser la rallonge quand elle est enroulée. Elle pourrait surchauffer.
- S'assurer que le câble de rallonge ne se trouve pas sur le passage de la machine en marche. Cela évite d'endommager la rallonge.

### Dispositifs de sécurité sur le produit



**AVERTISSEMENT** : Lisez les messages d'avertissement qui suivent avant d'utiliser le produit.

- Ne pas utiliser le produit si les dispositifs de sécurité sont endommagés ou s'ils ne fonctionnent pas correctement.
- Contrôlez les dispositifs de sécurité régulièrement. Si les dispositifs de sécurité sont endommagés ou ne fonctionnent pas correctement, communiquez avec votre concessionnaire réparateur Husqvarna.
- N'apportez pas de modifications aux dispositifs de sécurité.

### Bouton d'arrêt d'urgence

Le bouton d'arrêt d'urgence permet d'arrêter rapidement les moteurs.

### Pour vérifier le bouton d'arrêt d'urgence

Se reporter à la section *Panneau de commande* à la page 65 pour obtenir des renseignements sur

l'emplacement du bouton d'arrêt d'urgence sur votre produit.

1. Tourner le bouton d'arrêt d'urgence dans le sens horaire pour s'assurer qu'il est désengagé.
2. Démarrer l'outil. Se reporter à la section *Mise sous tension de l'appareil à la page 78*.
3. Appuyer sur le bouton d'arrêt d'urgence.
4. S'assurer que les moteurs s'arrêtent.
5. Tourner le bouton d'arrêt d'urgence dans le sens des aiguilles d'une montre pour le désengager.

### Ampèremètres

Les ampèremètres affichent la charge de grenailage sur la surface. L'intensité maximale est indiquée au-dessus des ampèremètres.

### Pour vérifier les ampèremètres

Se reporter à la section *Panneau de commande à la page 65* pour obtenir des renseignements sur l'emplacement des ampèremètres sur votre produit.

1. Démarrer l'outil. Se reporter à la section *Mise sous tension de l'appareil à la page 78*.
2. Attendre que les ampèremètres soient en position de ralenti.
3. Éteindre le produit. Se reporter à la section *Arrêt de la machine à la page 81*.

### Boutons ON/OFF (marche/arrêt) des moteurs de grenailage

Les boutons ON/OFF (marche/arrêt) des moteurs de grenailage servent à démarrer et à arrêter ces. Se reporter à la section *Contrôle des boutons ON/OFF des moteurs de grenailage à la page 71*.

### Contrôle des boutons ON/OFF des moteurs de grenailage

Reportez-vous à la section *Panneau de commande à la page 65* pour connaître l'emplacement des boutons ON/OFF sur votre produit.

1. Tournez le bouton d'arrêt d'urgence dans le sens horaire pour s'assurer qu'il est désengagé.
2. Démarrez le produit. Reportez-vous à la section *Mise sous tension de l'appareil à la page 78*.
3. Appuyez sur le bouton ON des moteurs de grenailage.
4. S'assurer que le moteur de grenailage démarre.
5. Appuyez sur le bouton d'arrêt des moteurs de grenailage.
6. Assurez-vous que les moteurs de grenailage s'arrêtent.

### Boutons de marche/arrêt du panneau de commande

Les boutons de marche/arrêt du panneau de commande servent à engager et désengager le panneau de commande.

### Pour vérifier les boutons de marche/arrêt du panneau de commande

Se reporter à la section *Panneau de commande à la page 65* pour obtenir des renseignements sur l'emplacement des boutons de marche/arrêt sur votre produit.

1. Tourner le bouton d'arrêt d'urgence dans le sens horaire pour s'assurer qu'il est désengagé.
2. Tourner l'interrupteur de marche/arrêt à la position ON (marche).
3. Appuyer sur le bouton ON (marche) du panneau de commande.
4. S'assurer que le voyant du panneau de commande s'allume.
5. Appuyer sur le bouton OFF (marche) du panneau de commande. S'assurer que le voyant s'éteint.
6. Tourner l'interrupteur de marche/arrêt à la position OFF (arrêt).

### Interrupteur de marche/arrêt

L'interrupteur Marche/Arrêt permet d'activer ou de couper l'alimentation électrique du produit.

### Vérification de l'interrupteur ON/OFF (Marche-Arrêt)

Se reporter à la section *Panneau de commande à la page 65* pour obtenir des renseignements sur l'emplacement de l'interrupteur de marche/arrêt sur votre produit.

1. Tourner le bouton d'arrêt d'urgence dans le sens horaire pour s'assurer qu'il est désengagé.
2. Tourner l'interrupteur de marche/arrêt à la position ON (marche).
3. S'assurer que l'alimentation démarre.
4. Tourner l'interrupteur de marche/arrêt à la position OFF (arrêt).
5. S'assurer que l'alimentation s'arrête.

### Consignes de sécurité pour l'entretien



**AVERTISSEMENT** : Lire les messages d'avertissement qui suivent avant d'utiliser l'appareil.

- N'effectuer que les travaux d'entretien indiqués dans ce manuel d'utilisation. Laisser un agent d'entretien agréé effectuer toutes les autres opérations d'entretien.

- Si la maintenance n'est pas effectuée correctement et régulièrement, le risque de blessures et de dommages sur l'outil augmente.
- Nettoyer le produit pour éliminer les matières dangereuses avant d'effectuer la maintenance.
- S'assurer d'effectuer l'entretien du produit sur un sol horizontal stable. S'assurer que le produit ne peut pas se déplacer.
- Ne pas apporter de modifications au produit. Toute modification non approuvée par le fabricant peut entraîner des blessures graves, voire mortelles.
- Remplacer les pièces endommagées, usées ou brisées.
- Ne pas utiliser un nettoyeur à pression pour nettoyer le produit.
- Utiliser uniquement des chiffons de nettoyage non pelucheux.
- Toujours utiliser des accessoires et des pièces de rechange d'origine. Les accessoires et les pièces de rechange qui ne sont pas approuvés par le fabricant peuvent causer des blessures graves, voire mortelles.
- Après l'entretien, vérifier le niveau de vibrations du produit. En cas de problème, communiquer avec un atelier spécialisé agréé.
- Demander à un agent d'entretien agréé d'effectuer régulièrement l'entretien de l'outil.

---

## Fonctionnement

---

### Introduction



**AVERTISSEMENT** : avant d'utiliser le produit, vous devez lire et comprendre le chapitre sur la sécurité.

### Avant d'utiliser le produit

1. Lire attentivement le manuel d'utilisation et veiller à bien comprendre les directives.
2. Lire attentivement le manuel de l'opérateur du collecteur de poussière et veiller à bien comprendre les directives.
3. Si le produit est utilisé en étant branché sur une source d'alimentation, s'assurer de lire et de comprendre le manuel de l'opérateur de cette source d'alimentation.
4. Utiliser un équipement de protection personnelle. Se reporter à la section *Équipement de protection personnelle à la page 68*.
5. S'assurer que seules les personnes autorisées se trouvent dans la zone de travail.
6. Effectuer l'entretien quotidien. Se reporter à la section *Calendrier d'entretien à la page 82*.
7. S'assurer que le produit est correctement monté et qu'il n'est pas endommagé.
8. S'assurer que toutes les vis, tous les écrous et tous les boulons sont bien serrés.
9. S'assurer que les roues de grenailage, les lames de roues de grenailage, les becs d'alimentation, les revêtements et les joints ne sont ni endommagés ni usés. Remplacer les pièces lorsque 75 % de l'épaisseur de lame est usé.
10. S'assurer que le séparateur n'est pas endommagé.
11. S'assurer que le séparateur est rempli de matériau abrasif jusqu'au plateau séparateur.

12. Placer le produit sur la zone de travail. S'assurer que la surface est de niveau. S'assurer que le transport du produit vers et dans la zone de travail est effectué correctement et en toute sécurité. Se reporter à la section *Transport à la page 88*.
13. Brancher un collecteur de poussière sur le produit. Se reporter à la section *Branchement du collecteur de poussière à la page 77*.
14. S'assurer que l'interrupteur de marche/arrêt est à la position OFF (arrêt) avant de brancher le produit sur l'alimentation.
15. Brancher le produit à une source d'alimentation. Se reporter à la section *Pour brancher le produit à une source d'alimentation à la page 77*.
16. S'assurer que la hauteur des joints de liste de brosses est de 1 mm/0,04 po au-dessus de la surface.
17. S'assurer que la hauteur des joints magnétiques est de 13 à 18 mm/0,5 à 0,7 po au-dessus de la surface.

### Système d'entraînement

Le système d'entraînement est utilisé pendant le fonctionnement et permet de déplacer le produit avec la roue de traction. Se reporter à la section *Pour déplacer le produit avec le système d'entraînement à la page 89*.

Toujours enclencher le système d'entraînement pendant le fonctionnement.

### Engager le système d'entraînement



**AVERTISSEMENT** : Tenir les mains à l'écart des pièces rotatives. Faire preuve d'une extrême prudence au moment de fixer la goupille à dégagement rapide.

Installer la goupille à dégagement rapide pour engager le système d'entraînement. La goupille à dégagement

rapide se trouve à côté du système d'entraînement. Se reporter à la section *Aperçu du produit* à la page 64.

1. Régler l'interrupteur de marche/arrêt à la position de marche ON.

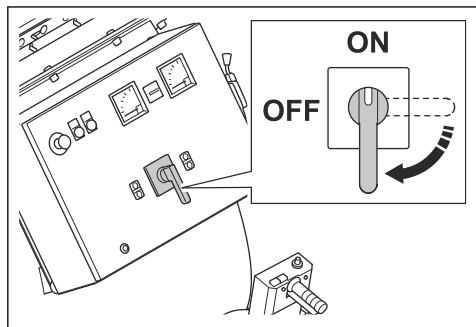

2. Appuyer sur les leviers de commande (A) pour fermer les soupapes du matériau abrasif. Appuyer sur le bouton OFF (arrêt) (B) pour arrêter les moteurs de grenailage.

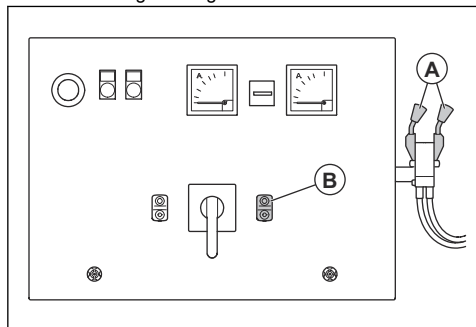

3. Régler la vitesse de déplacement au minimum possible, soit environ 0,5.

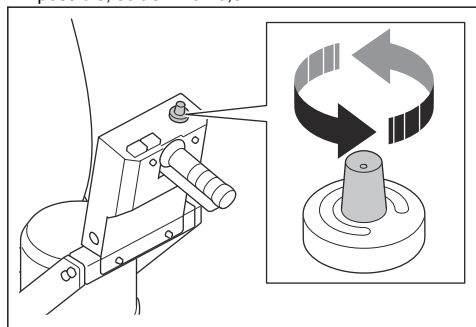

4. Ouvrir le couvercle de la chaîne d'entraînement.

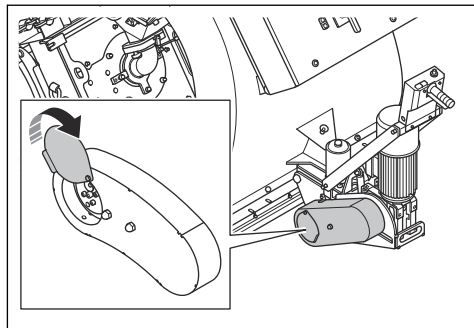

5. Installer la goupille à dégagement rapide. Appuyer sur la goupille à dégagement rapide et la maintenir enfoncée avec un doigt.

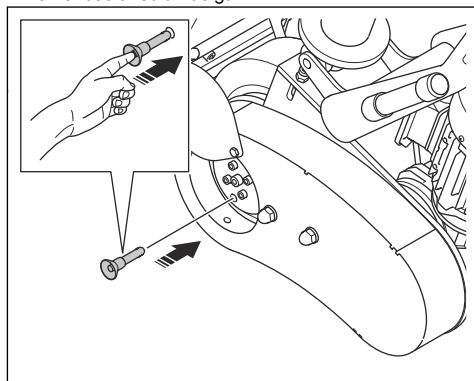

6. Utiliser l'autre main pour actionner le levier du système d'entraînement.

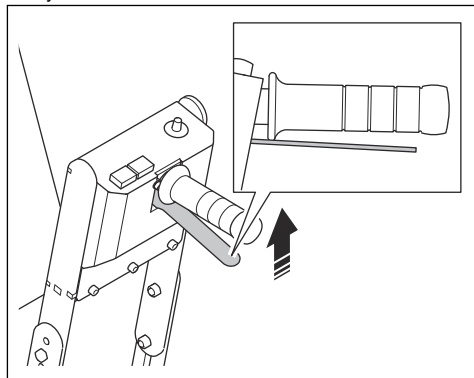

La goupille à dégagement rapide se verrouille en position lorsque le système d'entraînement est engagé.

7. Fermer le couvercle de la chaîne d'entraînement.

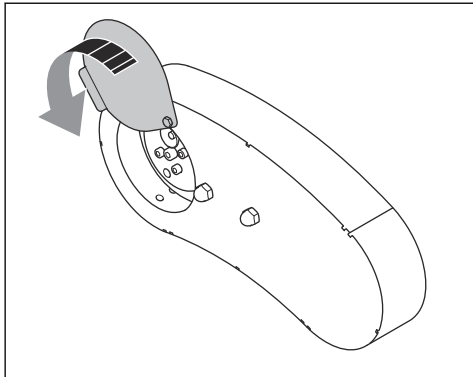

6. Fermer le couvercle de la chaîne d'entraînement.

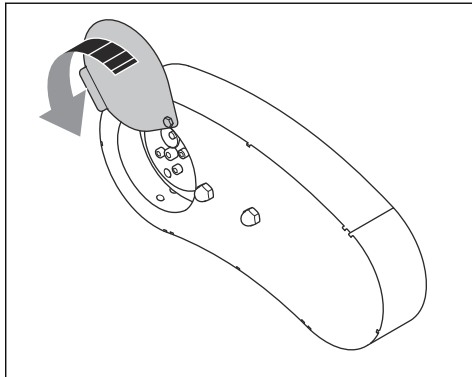

8. Pour désengager le système d'entraînement, se reporter à la section *Désengager le système d'entraînement à la page 74*.

## Désengager le système d'entraînement



**MISE EN GARDE :** Ne désengager le système d'entraînement que si le produit est stationné sur un sol plat.

S'il est nécessaire de déplacer le produit manuellement lorsque le moteur est arrêté, le système d'entraînement doit être désengagé.

1. Stationner le produit sur un sol plat et arrêter le moteur. Se reporter à la section *Arrêt de la machine à la page 81*.
2. Débrancher le bloc d'alimentation.
3. Ouvrir le couvercle de la chaîne d'entraînement.

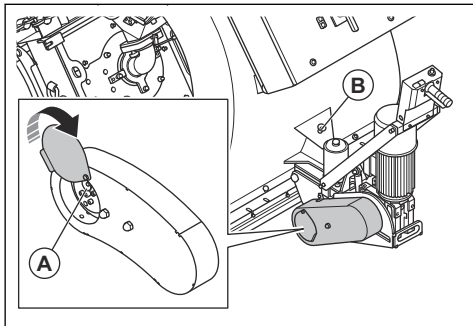

4. Retirer la goupille à dégagement rapide (A).
5. Placer la goupille à dégagement rapide en position de rangement (B).

## Soupapes du matériau abrasif

Les soupapes du matériau abrasif contrôlent le débit des doses d'abrasifs vers les roues de grenailage. Le réglage des soupapes de matériau abrasif est indiqué sur les ampèremètres. Se reporter à la section *Panneau de commande à la page 65*.

Les leviers de commande de matériau abrasif permettent de régler les soupapes de matériau abrasif. Se reporter à la section *Actionnement des vannes de matériau abrasif à la page 74*.

## Actionnement des vannes de matériau abrasif



**MISE EN GARDE :** N'ouvrez les soupapes pour le matériau abrasif que lorsque les moteurs de grenailage sont en marche et à plein régime.

1. Abaissez simultanément les 2 leviers de commande du matériau abrasif (A) et (B) pour ouvrir les vannes de matériau abrasif.

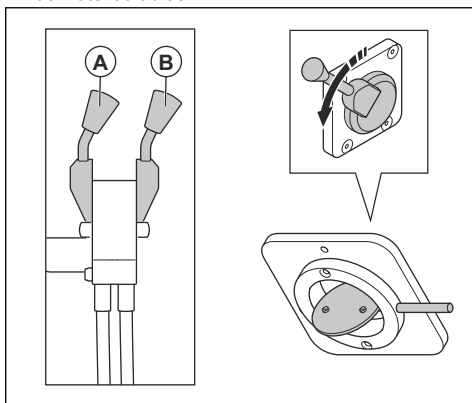

2. Lisez les valeurs sur les ampèremètres.

3. Réglez les leviers de commande du matériau abrasif jusqu'à ce que les 2 ampèremètres affichent la même valeur.
4. Poussez les leviers de commande du matériau abrasif vers le haut pour fermer les vannes de matériau abrasif.

## Joint de matériau abrasif

Le joint de matériau abrasif assure que le matériau abrasif reste dans le produit pendant le fonctionnement. Le joint de matériau abrasif est doté de joints magnétiques (A) sur les côtés et à l'avant. Les joints de listes de brosses (B) sont fixés autour des joints magnétiques.

Un dispositif de réglage du débit d'air (C) et un joint en caoutchouc sont installés à l'arrière.

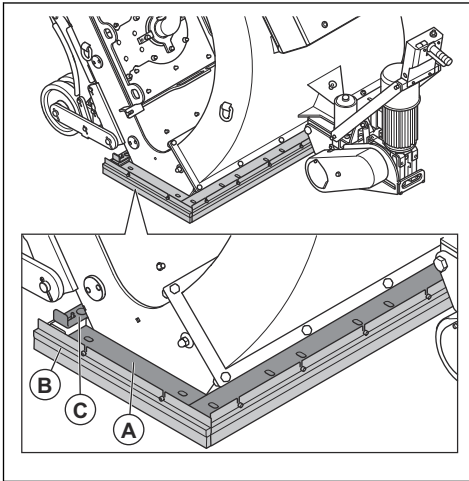

## Pour régler la hauteur des joints magnétiques

La hauteur des joints magnétiques doit être réglée de 13 à 18 mm (0,5 à 0,7 po) au-dessus de la surface.

1. Tourner les 2 vis de réglage à l'avant pour régler la hauteur.

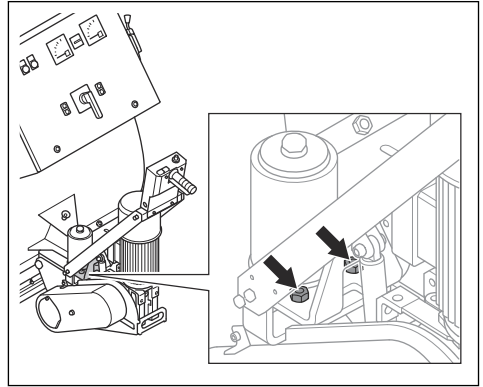

2. Tourner les 4 vis de réglage à l'arrière pour régler la hauteur. Il y a 2 vis de chaque côté.

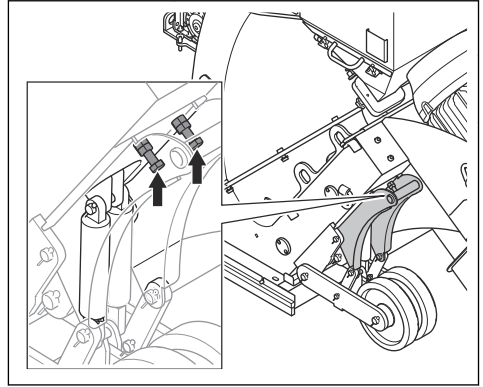

## Pour régler la hauteur des joints de liste de brosses

La hauteur des listes de brosses doit être réglée à 1 mm/0,04 po au-dessus de la surface.

1. Desserrer les vis qui maintiennent le joint de la liste de brosses.

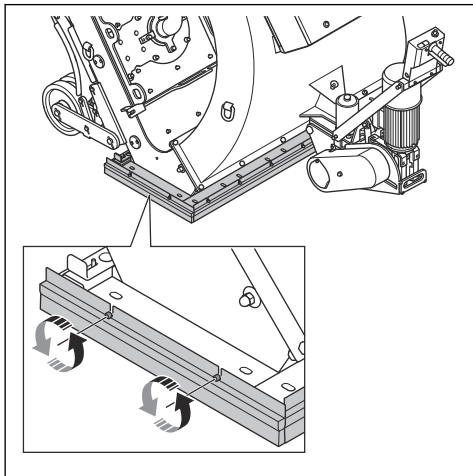

2. Régler la hauteur du joint de la liste de brosses et serrer les vis.

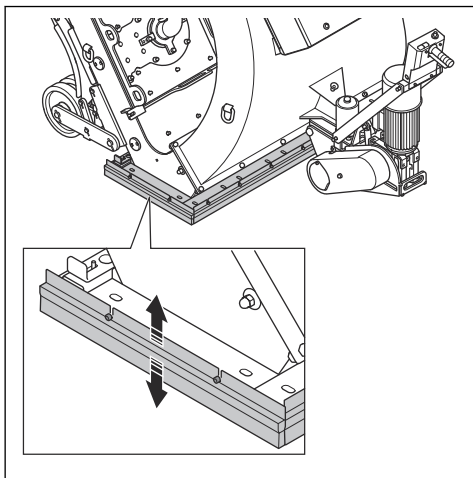

## Matériau abrasif

Consulter le concessionnaire Husqvarna pour la sélection du matériau abrasif approprié à la surface traitée. Se reporter à la section *Matériau abrasif approuvé* à la page 91.

## Séparateur

Le séparateur retient le matériau abrasif et fournit du matériau abrasif aux roues de grenailage.

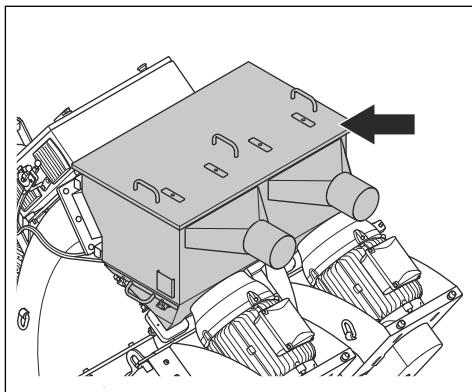

Le plateau séparateur recueille la contamination du matériau abrasif et écarte cette contamination des roues de grenailage.

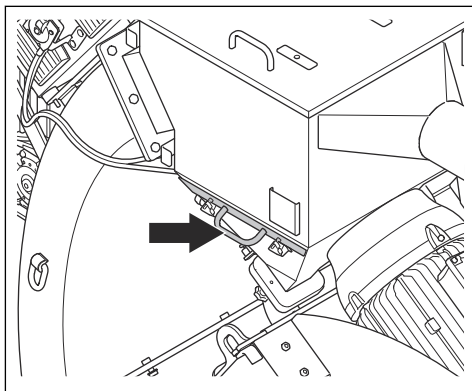

## Remplissage du produit avec du matériau abrasif



**AVERTISSEMENT :** Toujours utiliser un équipement de protection personnelle lors du remplissage. Se reporter à la section *Équipement de protection personnelle* à la page 68.

1. S'assurer que les soupapes du matériau abrasif sont fermées. Se reporter à la section *Actionnement des vannes de matériau abrasif* à la page 74.

2. Soulever le couvercle à hauteur des poignées pour ouvrir le séparateur.

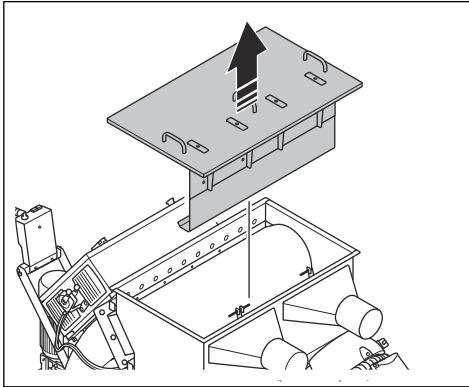

3. Déverrouiller et ouvrir le plateau séparateur et éliminer toutes les contaminations. Le faire lors du remplissage de matériau abrasif ou lorsque c'est nécessaire.

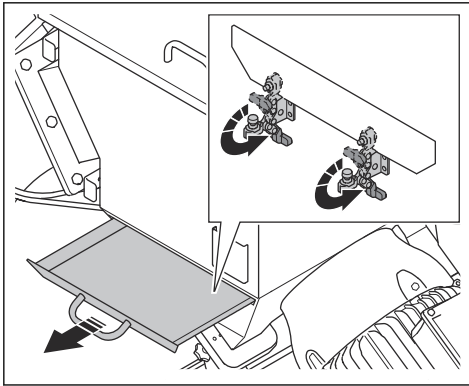

4. Remplir le séparateur de matériau abrasif jusqu'au plateau séparateur. Remplir de matériau abrasif au besoin.

## Branchement du collecteur de poussière

Le produit est doté de 2 raccords de collecteur de poussière. S'adresser à votre concessionnaire Husqvarna pour obtenir des renseignements sur les collecteurs de poussière applicables.



**AVERTISSEMENT** : Ne pas utiliser le produit sans avoir fixé les 2 tuyaux du collecteur de poussière.



**AVERTISSEMENT** : Ne pas utiliser le collecteur de poussière si un de ses tuyaux est endommagé. Le risque de

respirer de la poussière dangereuse pour la santé augmente. Utiliser un dispositif de protection respiratoire homologué.

1. Vérifier que le tuyau du collecteur de poussière n'est pas endommagé.
2. Veiller à ce que les filtres du collecteur de poussière soient propres et non endommagés.
3. Fixer solidement les tuyaux du collecteur de poussière aux raccords pour collecteur de poussière. Utiliser les pièces avec l'outil fourni et du ruban industriel.

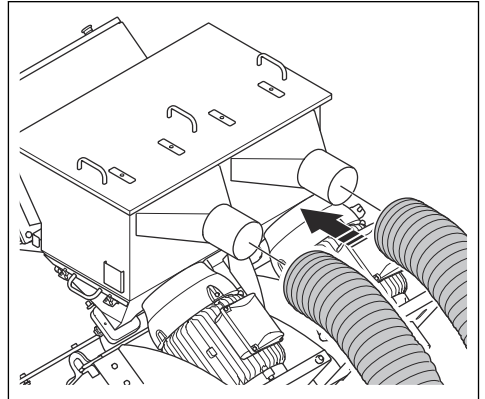

## Pour brancher le produit à une source d'alimentation

1. Brancher la fiche d'alimentation du produit à une prise secteur mise à la terre ou à une autre source d'alimentation.
2. Vérifier que la tension de secteur correspond à la valeur indiquée sur la plaque d'identification du produit.

## Témoin d'avertissement de protection des moteurs de grenailage et de défaut d'alimentation

Le témoin d'avertissement de protection des moteurs de grenailage s'allume en cas de défaillance de l'alimentation électrique. Les moteurs ne peuvent pas démarrer lorsque le témoin est allumé. Désengager la protection des moteurs de grenailage pour démarrer les moteurs. Se reporter à la section *Pour désengager la protection des moteurs de grenailage à la page 77.*

## Pour désengager la protection des moteurs de grenailage

1. Changer la position des phases.
2. Vérifier le témoin d'avertissement de protection des moteurs de grenailage. Si le témoin est toujours allumé, l'alimentation n'est pas correcte.

- Vérifier les interrupteurs de protection de moteurs dans le boîtier électrique.
- Vérifier le témoin d'avertissement de protection des moteurs de grenailage. Si le témoin est toujours allumé, l'alimentation n'est pas correcte.
- Vérifier toutes les phases à l'aide d'un multimètre. Brancher les phases manquantes.
- Démarrer les moteurs de grenailage. Se reporter à la section *Mise sous tension de l'appareil à la page 78*.
- Vérifier le témoin d'avertissement de protection des moteurs de grenailage. Si le témoin est toujours allumé, communiquer avec votre atelier spécialisé Husqvarna.

## Sélection de la vitesse appropriée

Il est important d'utiliser la machine à une vitesse d'entraînement correcte pour obtenir les meilleurs résultats. Si la surface a une qualité différente, régler la vitesse d'entraînement pour obtenir un résultat égal. Examiner le résultat et régler la vitesse au besoin.

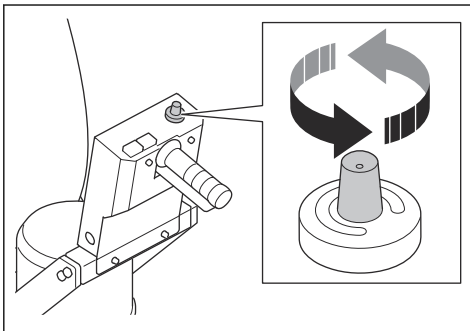

- Tourner la molette de régulation du régime dans le sens horaire pour augmenter la vitesse.
- Tourner la molette de régulation du régime dans le sens antihoraire pour diminuer la vitesse.
  - Utiliser une vitesse d'entraînement de 6 à 10 sur les surfaces en béton pour un traitement léger.
  - Utiliser une vitesse d'entraînement de 0 à 5 sur les surfaces en béton pour un traitement en profondeur.
  - Utiliser une vitesse d'entraînement de 0 à 2 sur les surfaces en acier.

## Mise sous tension de l'appareil

- Brancher le produit à une source d'alimentation. Se reporter à la section *Pour brancher le produit à une source d'alimentation à la page 77*.
- Démarrer le collecteur de poussière. Se reporter au manuel de l'opérateur du collecteur de poussière.
- Fixer le tuyau du collecteur de poussière au produit. Se reporter à la section *Branchement du collecteur de poussière à la page 77*.

- Tourner le bouton d'arrêt d'urgence dans le sens horaire pour s'assurer qu'il est désengagé.
- Régler l'interrupteur de marche/arrêt à la position de marche ON.

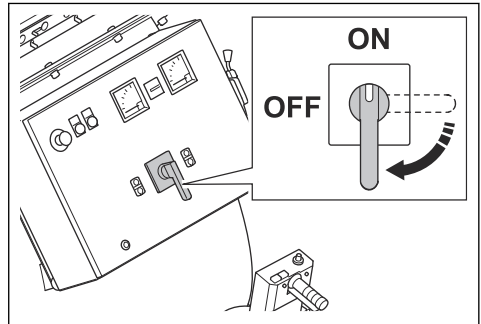

- Appuyer sur le bouton ON (marche) (A) pour mettre le panneau de commande sous tension.

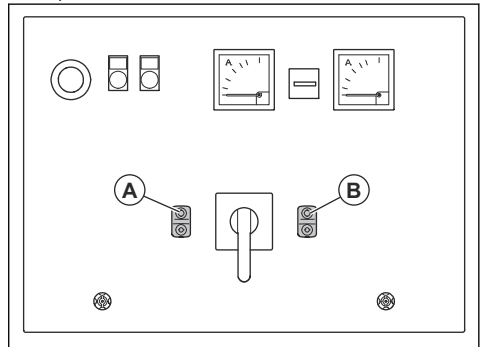

- Engager le système d'entraînement. Se reporter à la section *Engager le système d'entraînement à la page 72*.
- Appuyer sur le bouton ON (marche) (B) pour démarrer les moteurs de grenailage.
- Attendre que les ampèremètres soient en position de ralenti.
- Tourner la molette de régulation du régime pour régler la vitesse d'entraînement.

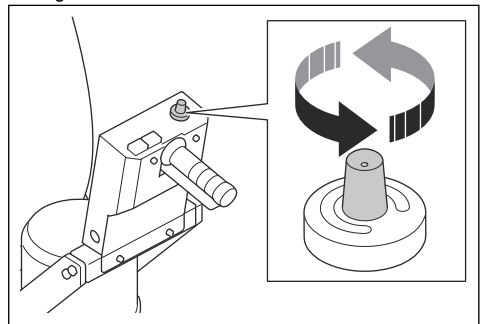

## Utilisation du produit



**AVERTISSEMENT** : Ce produit ne doit fonctionner qu'en marche arrière. Ne pas déplacer le produit vers l'avant pendant l'opération.



**AVERTISSEMENT** : Ne pas incliner le produit pendant son fonctionnement. Le matériau abrasif sort du produit à haute vitesse et peut causer des blessures.

1. S'assurer que la zone de travail est sans danger. Se reporter à la section *Sécurité de l'aire de travail* à la page 68.
2. Remplir le séparateur avec du matériau abrasif. Remplir le séparateur avec du matériau abrasif au besoin. Se reporter à la section *Remplissage du produit avec du matériau abrasif* à la page 76.
3. Démarrer l'outil. Se reporter à la section *Mise sous tension de l'appareil* à la page 78.
4. Engager le système d'entraînement. Se reporter à la section *Engager le système d'entraînement* à la page 72.
5. Actionner le levier du système d'entraînement.

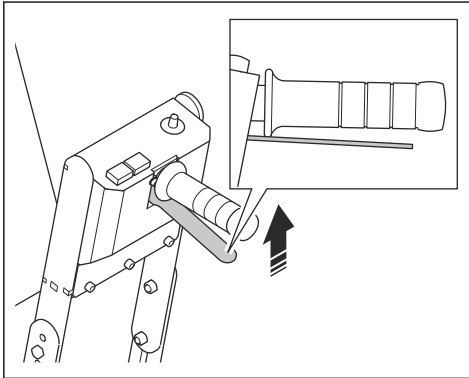

6. Tirer les leviers de commande du matériau abrasif pour ouvrir les soupapes de matériau abrasif. Se reporter à la section *Actionnement des vannes de matériau abrasif* à la page 74.
7. Après 2 m (7 pi), fermer les soupapes de matériau abrasif et arrêter le produit.
8. Vérifier le tracé d'abrasion. Régler le tracé d'abrasion au besoin. Se reporter à la section *Pour régler le tracé d'abrasion* à la page 80.
9. Sélectionner la vitesse appropriée. Se reporter à la section *Sélection de la vitesse appropriée* à la page 78.

10. Déplacer le produit (A) sur des voies parallèles. Le collecteur de poussière (B) doit être raccordé au produit (A) par le tuyau du collecteur de poussière (C).

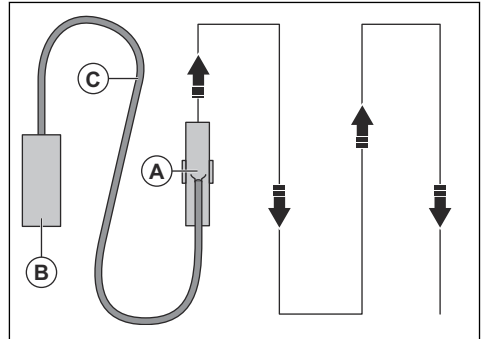

### Tracé d'abrasion

Le tracé d'abrasion (A) est la surface qui a reçu le traitement.

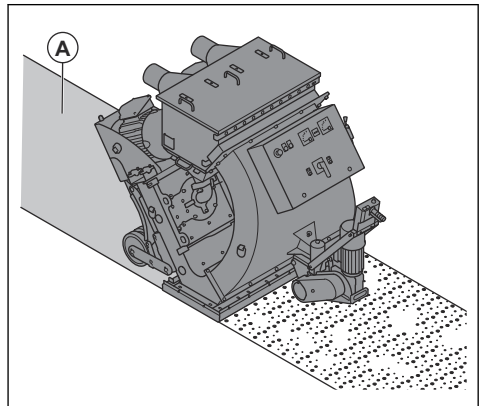

Pour un bon résultat, les zones sensibles doivent être réparties de manière égale sur la surface. Si les zones sensibles ne sont pas correctes, tourner les cages de commande. Se reporter à la section *Pour régler le tracé d'abrasion* à la page 80.

Voici les conditions qui ont une incidence sur le tracé d'abrasion :

- Le sens de rotation de la roue de grenailage est correct.
- Usure accrue de la roue de grenailage, de la roue à ailette et de la cage de commande.
- La dimension du matériau abrasif. Le tracé d'abrasion doit être réglé au moment de changer la dimension.
- Position de la fenêtre latérale dans la cage de commande.
- Différents types de surfaces et dureté de la surface.

## Pour régler le tracé d'abrasion



**AVERTISSEMENT :** Ne pas régler, desserrer ou toucher les colliers de cage, le bec d'alimentation et la roue de grenailage lorsque le produit est en marche. Débrancher la source d'alimentation lors du réglage du tracé d'abrasion.



**AVERTISSEMENT :** Utiliser un équipement de protection personnelle lors du réglage du tracé d'abrasion. Se reporter à la section *Équipement de protection personnelle* à la page 68.

1. Déconnecter la fiche d'alimentation.
2. Retirer le bec d'alimentation.

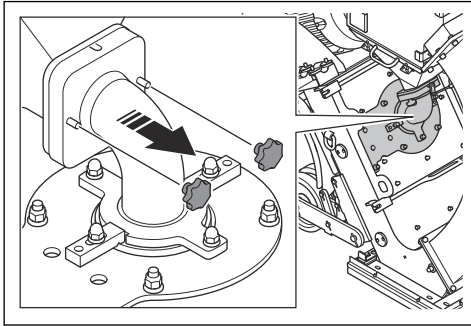

3. Retirer la plaque de collier de la cage (A) et desserrer les colliers de la cage de commande (B).

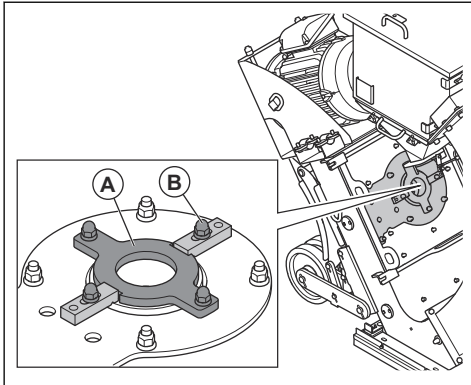

4. Examiner la position de la fenêtre de la cage de commande.

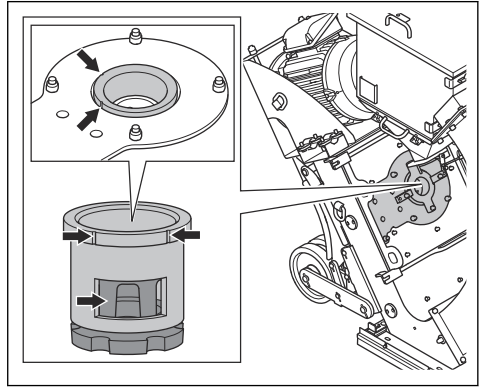

5. Regarder le tracé d'abrasion à partir de l'avant du produit.
6. Tourner la cage de commande gauche dans le sens horaire si la zone sensible est trop au milieu. Tourner la cage de commande droite dans le sens antihoraire si la zone sensible est trop au milieu.

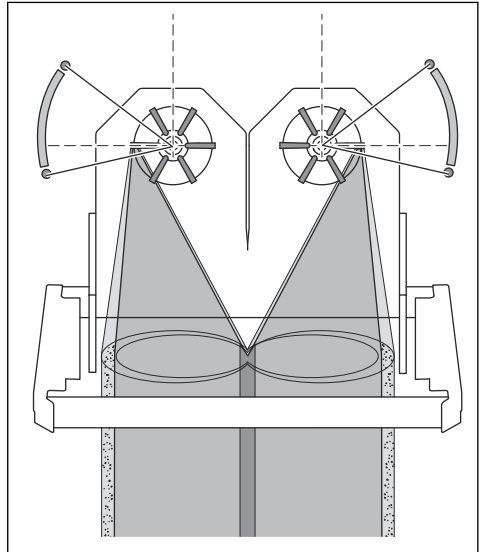

7. Tourner la cage de commande gauche dans le sens antihoraire si la zone sensible est trop à gauche. Tourner la cage de commande droite dans le sens horaire si la zone sensible est trop à droite.

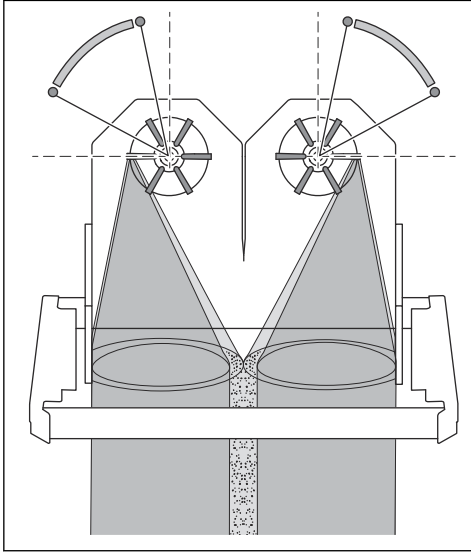

8. S'assurer que les zones sensibles sont appliquées de façon égale sur la surface pour un réglage correct.

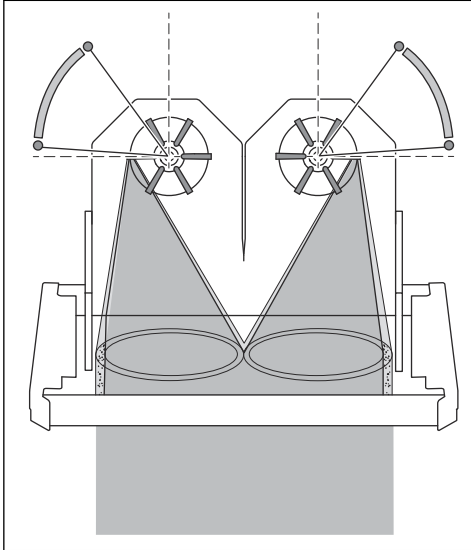

9. Serrer les colliers de la cage de commande et poser la plaque de collier de la cage lorsque la cage de commande est dans la bonne position.
10. Fixer le bec d'alimentation.

## Arrêt de la machine

1. Appuyer sur les leviers de commande du matériau abrasif pour fermer les soupapes du matériau abrasif. Se reporter à la section *Actionnement des vannes de matériau abrasif à la page 74*.
2. Appuyer sur le bouton OFF (arrêt) (A) pour arrêter les moteurs de grenailage.

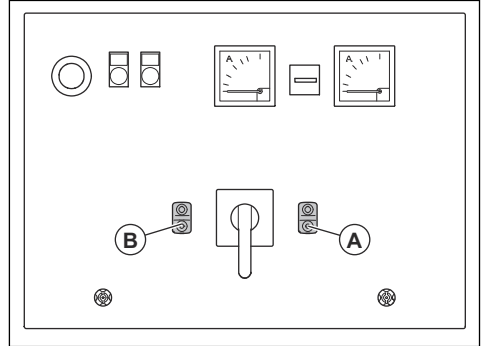

3. Appuyer sur le bouton OFF (arrêt) (B) pour mettre le panneau de commande hors tension.
4. Tourner l'interrupteur de marche/arrêt à la position OFF (arrêt).

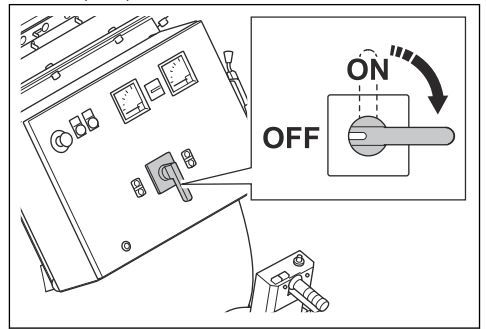

5. Débrancher la fiche d'alimentation de la source d'alimentation.
6. Arrêter le collecteur de poussière. Se reporter au manuel de l'opérateur du collecteur de poussière.

# Entretien

## Introduction



**AVERTISSEMENT** : Avant de procéder à l'entretien, lire et bien comprendre le chapitre sur la sécurité.



**AVERTISSEMENT** : Utiliser un équipement de protection personnelle lors du dépannage et de l'entretien. Se reporter à la section *Équipement de protection personnelle* à la page 68.



**AVERTISSEMENT** : Avant d'effectuer l'entretien, arrêter les moteurs et débrancher la fiche d'alimentation de la source d'alimentation. S'assurer que tous les entraînements s'arrêtent.

Pour tous les travaux d'entretien et de réparation sur le produit, une formation spécifique est nécessaire. La disponibilité des réparations et des entretiens effectués de façon professionnelle est garantie. Si un revendeur n'est pas un agent d'entretien, communiquer avec lui pour connaître l'agent d'entretien le plus proche.

Pour obtenir de plus amples renseignements, se reporter à la section [www.husqvarnaconstruction.com](http://www.husqvarnaconstruction.com).

## Calendrier d'entretien

\* = Entretien général effectué par l'opérateur. Les instructions ne sont pas décrites dans ce manuel d'utilisation.

X = Les instructions sont décrites dans ce manuel d'utilisation.

O = Les instructions ne sont pas décrites dans ce manuel d'utilisation. Laisser un agent d'entretien agréé effectuer l'entretien.

Entretien général du produit	Toutes les 3 h	Quotidien	12 h après l'entretien	Tous les 3 mois	Annuel
S'assurer que les vis et les écrous sont bien serrés.		*	*		
S'assurer que la fiche d'alimentation et le câble de rallonge sont en bon état et qu'ils ne sont pas endommagés.		*			
Vérifier que les composants, les câbles et les connexions électriques ne sont ni usés ni endommagés.		*			
Vérifier le système de fonctionnement en marche arrière (RCD).		*			
Inspecter les moteurs électriques à la recherche de saletés et de dommages.		*			
S'assurer que le tuyau du collecteur de poussière n'est pas endommagé ni obstrué.		*			
Vider le collecteur de poussière.	*				
Vérifier le séparateur, le plateau séparateur et les becs d'alimentation.	X				
Nettoyer le produit.		X			
Vérifier tous les dispositifs de sécurité.		X			
Vérifier que le joint de liste de brosses et le joint magnétique ne sont ni endommagés ni usés.		X			

Entretien général du produit	Toutes les 3 h	Quotidien	12 h après l'entretien	Tous les 3 mois	Annuel
Vérifier les cages de commande, les roues de grenailage et leurs lames, et les revêtements à la recherche d'usure. Se reporter à la section <i>Avant d'utiliser le produit à la page 72</i> .		X			
Vérifier la tension de la courroie d'entraînement.		X		X	
Vérifier la tension de la chaîne d'entraînement du système d'entraînement.				X	
Nettoyer la chaîne d'entraînement du système d'entraînement.				X	
Effectuer l'entretien et le nettoyage complet du produit.					O

## Nettoyage de la machine

- Nettoyez toujours tout l'équipement après utilisation. Utiliser un aspirateur.
- N'utilisez pas de nettoyeur haute pression pour nettoyer le produit.
- Maintenez les bouches d'air propres et dégagées pour s'assurer que le produit a toujours une circulation d'air suffisante.

## Pour nettoyer la chaîne du système d'entraînement

1. Éliminer la saleté sur la surface extérieure de la chaîne à l'aide d'une brosse dure ou d'une brosse métallique.
2. Nettoyer la chaîne à l'aide d'un produit nettoyant.
3. Éliminer la saleté des pièces internes de la chaîne.

## Pour retirer et installer les cages de commande

1. Retirer les becs d'alimentation.

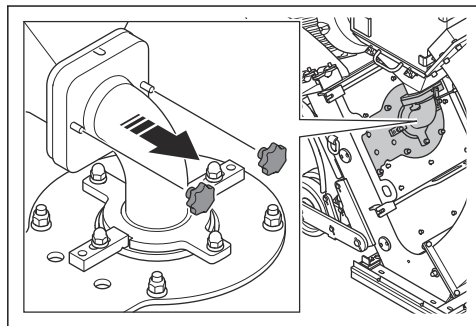

2. Déposer les plaques de collier de la cage.

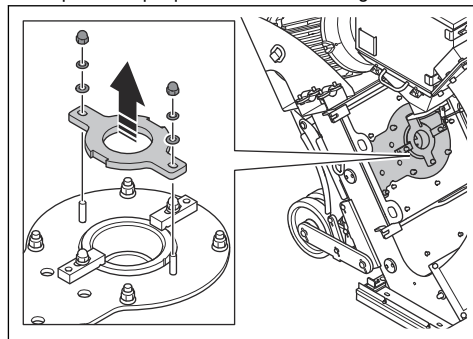

3. Retirer les colliers de cage et déposer les cages de commande.

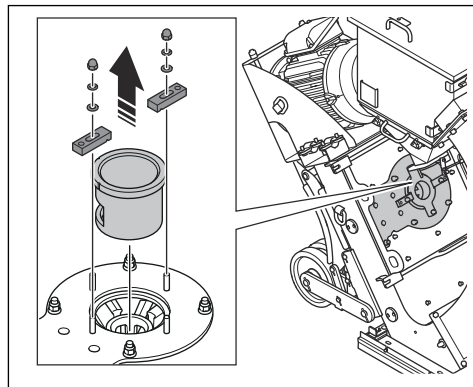

4. Installer les cages de commande dans l'ordre inverse.

## Pour déposer et installer les lames de roue de grenailage

1. Retirer les becs d'alimentation et les cages de commande. Se reporter à la section *Pour retirer et installer les cages de commande à la page 83*.
2. Retirer les écrous et retirer les capots de roue de grenailage.

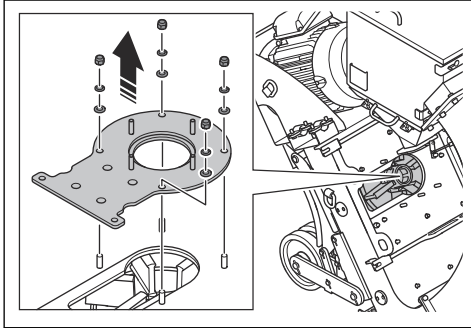

3. Placer un outil approprié dans les roues de grenailage pour éviter la rotation de celles-ci. Retirer et jeter les boulons.

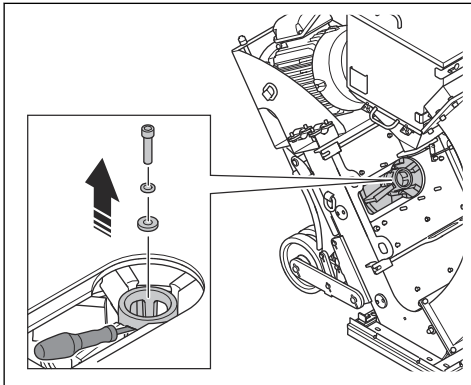

4. Retirer les roues à ailette.

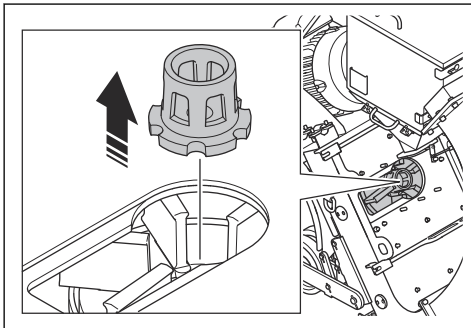

5. Retirer les 6 lames de roue de grenailage. Effectuer les étapes suivantes pour chaque lame :

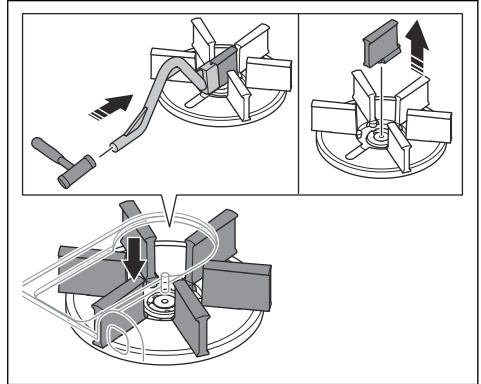

- a) Tenir l'outil fourni en ligne droite avec la lame de la roue de grenailage.



### MISE EN GARDE :

S'assurer de tenir l'outil correctement et de frapper le bord inférieur de la lame de roue de grenailage. Si l'outil est en angle, les lames de la roue de grenailage peuvent se briser en frappant l'outil.

- b) Frapper l'outil pour pousser la lame de la roue de grenailage vers centre de la roue de grenailage.
  - c) Retirer et mettre au rebut les lames de roue de grenailage.
6. Nettoyer complètement la roue de grenailage. S'assurer que les filets du trou de boulon central sont propres.
  7. Installer 6 nouvelles lames de roue de grenailage.



### MISE EN GARDE :

Pour éviter tout déséquilibre dans la roue de grenailage, remplacer les 6 lames de roue de grenailage en une fois.

8. Installer les cages de commande dans l'ordre inverse.



### MISE EN GARDE :

Toujours utiliser un boulon neuf lors de l'installation de roues à ailette neuves.

## Pour vérifier la tension de la chaîne du système d'entraînement



**AVERTISSEMENT :** Ne pas faire fonctionner le produit sans le couvercle de la chaîne installé.

1. Éteindre le produit. Se reporter à la section *Arrêt de la machine à la page 81*.
2. Retirer le couvercle de la chaîne.

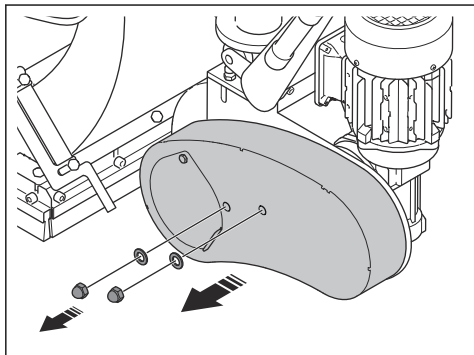

3. Pousser la chaîne pour vérifier la tension. S'il est possible de pousser la chaîne à une distance de 5 mm/0,2 po), la tension est correcte.
4. Desserrer les écrous.

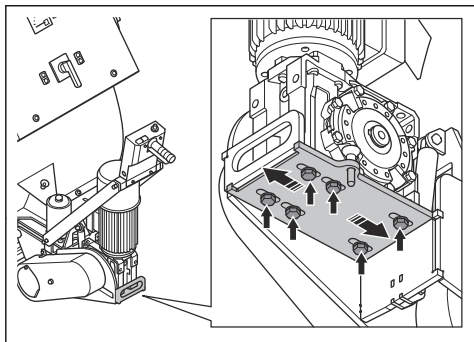

5. Déplacer la chaîne pour régler la tension.
6. Serrer les écrous.
7. Installer le couvercle de la chaîne.

## Pour vérifier la tension de la courroie trapézoïdale



**AVERTISSEMENT** : Ne pas faire fonctionner le produit sans les couvercles de courroie trapézoïdale installés.

1. Éteindre le produit. Se reporter à la section *Arrêt de la machine à la page 81*.

2. Retirer les couvercles de courroie trapézoïdale.

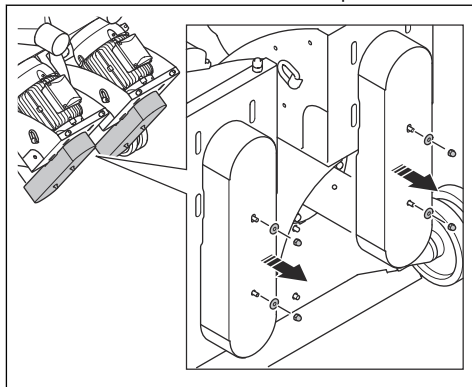

3. Vérifier l'état et l'usure des courroies trapézoïdales. Remplacer les courroies trapézoïdales au besoin.
4. Appuyer sur les courroies trapézoïdales avec le pouce pour vérifier la tension. S'il est possible de pousser les courroies trapézoïdales à une distance de 10 à 15 mm (0,4 à 0,6 po) (A), la tension est correcte.

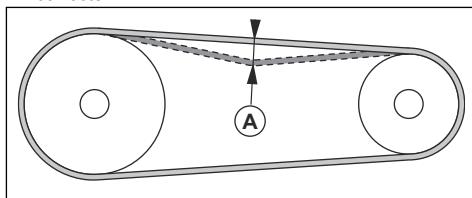

5. Si la tension des courroies trapézoïdales n'est pas suffisante, augmenter la distance entre le moteur et le palier.
6. Installer les couvercles de courroie trapézoïdale.

## Pour remplacer les courroies trapézoïdales



**AVERTISSEMENT** : Ne retirer les couvercles de courroie trapézoïdale que lorsque l'interrupteur de marche/arrêt est à la position OFF (arrêt) et que les moteurs sont complètement arrêtés.



**AVERTISSEMENT** : Ne pas faire fonctionner le produit sans les couvercles de courroie trapézoïdale installés.

1. Retirer les couvercles de courroie trapézoïdale. Se reporter à la section *Pour vérifier la tension de la courroie trapézoïdale à la page 85*.

2. Desserrer les boulons (A).

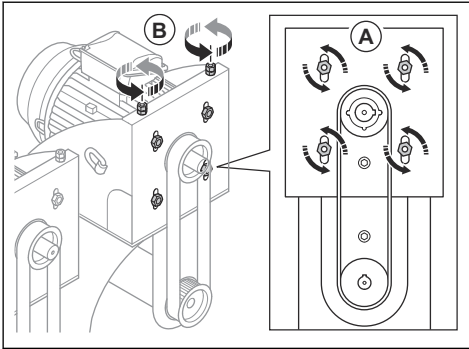

3. Tourner les boulons (B) pour réduire la distance entre les moteurs de grenailage et le palier. La tension des courroies trapézoïdales est relâchée.
4. Retirer les vieilles courroies trapézoïdales et installer les courroies trapézoïdales neuves.
5. Augmenter la distance entre le moteur et le palier pour appliquer la tension sur la courroie trapézoïdale.
6. S'assurer que la distance est correcte. Se reporter à la section *Pour vérifier la tension de la courroie trapézoïdale* à la page 85.
7. Fixer les couvercles de courroie trapézoïdale.

## Dépannage

Problème	Causes	Solution
Vibrations ou bruits inhabituels excessifs.	Les lames de roue de grenailage sont usées ou endommagées.	Remplacer les pièces usées ou endommagées.
	Alignement incorrect de la roue à ailette et de la cage de commande.	Régler l'alignement de la cage de commande.
	Des vis et des écrous sont desserrés.	Serrer les vis et les écrous desserrés.
	Tension incorrecte de la courroie trapézoïdale.	Vérifier la tension de la courroie trapézoïdale. Se reporter à la section <i>Pour vérifier la tension de la courroie trapézoïdale</i> à la page 85.
	Un moteur est endommagé.	Remplacer le moteur. Communiquer avec un atelier spécialisé Husqvarna autorisé.
	Les roues sont endommagées.	Remplacer les roues.
Diminution ou absence de scarification.	L'alimentation en matériau abrasif à la roue de grenailage est insuffisante.	Nettoyer le plateau séparateur et remplir le séparateur avec du matériau abrasif. Vérifier les becs d'alimentation et les soupapes de matériau abrasif.
	Le type de matériau abrasif n'est pas approprié à la surface.	Remplacer le matériau abrasif par un type approprié à la surface.
	Le matériau abrasif est contaminé.	Vérifier le collecteur de poussière et le tuyau du collecteur de poussière.
	Les lames de roue de grenailage, la cage de commande ou la roue à ailette sont usées ou endommagées.	Remplacer les lames de roue de grenailage, la cage de commande ou la roue à ailette.
	Une trop grande quantité de matériau abrasif frappe la surface au début du grenailage.	Fermer les soupapes du matériau abrasif et arrêter le produit. Recommencer le grenailage et ouvrir lentement la soupape de matériau abrasif.
	La vitesse d'entraînement du produit est trop élevée.	Réduire la vitesse d'entraînement.

<b>Problème</b>	<b>Causes</b>	<b>Solution</b>
Du matériau abrasif s'échappe du produit.	Les joints magnétiques sont à une distance incorrecte de la surface.	Régler la hauteur des joints magnétiques.
	Joints endommagés.	Vérifier tous les joints et les remplacer au besoin.
	La qualité du matériau abrasif n'est pas satisfaisante.	Pour obtenir de plus amples renseignements, communiquer avec votre concessionnaire.
Les pièces sont usées plus rapidement que d'habitude.	Matériau abrasif incorrect.	Pour obtenir de plus amples renseignements, communiquer avec votre concessionnaire.
	Une cage de commande n'est pas installée correctement.	Régler la cage de commande pour définir un meilleur tracé d'abrasion.
	Le collecteur de poussière n'offre pas une puissance d'aspiration suffisante.	Vérifier le collecteur de poussière et le tuyau du collecteur de poussière.
Le produit ne se déplace pas.	La vitesse d'entraînement est trop faible.	Augmenter la vitesse d'entraînement.
	Les joints de la liste de brosses sont coincés sur le plancher.	Régler la hauteur.
	Le système d'entraînement est endommagé ou non connecté.	Engager le système d'entraînement. Vérifier la chaîne d'entraînement.
Les moteurs de grenailage ne démarrent pas.	Une phase de l'alimentation est manquante.	Vérifier l'alimentation électrique.
	Une phase de l'alimentation est incorrecte.	Régler la séquence de phases.
	Bouton d'arrêt d'urgence engagé.	Tourner le bouton d'arrêt d'urgence dans le sens des aiguilles d'une montre pour le désengager.
	Le système d'entraînement n'est pas alimenté.	Démarrer le système d'entraînement, puis démarrer les moteurs de grenailage.
	L'interrupteur de protection du moteur est engagé.	Redémarrer le produit. Vérifier l'alimentation électrique.
	Le câble de rallonge est débranché ou endommagé.	Brancher le câble de rallonge ou, si nécessaire, le remplacer.
Le produit s'arrête après un certain temps.	Un composant est endommagé.	Communiquer avec un agent de réparation Husqvarna agréé.
	Interrupteur de protection du moteur ouvert en raison d'une surcharge.	Communiquer avec un agent de réparation Husqvarna agréé.
	Un moteur est endommagé.	Vérifier les moteurs de grenailage.
	Un fusible de sécurité ou un disjoncteur de courant défectueux est activé.	Communiquer avec un agent de réparation Husqvarna agréé.
	Les câbles sont endommagés.	Vérifier tous les câbles et les remplacer au besoin.

Problème	Causes	Solution
Le système d'entraînement ne fonctionne pas correctement.	Le système d'entraînement n'est pas engagé.	Installer la goupille à dégagement rapide.
	Le fusible de sécurité ou le moteur du système d'entraînement est endommagé.	Communiquer avec un agent de réparation Husqvarna agréé.
	Le panneau de commande est endommagé.	Communiquer avec un agent de réparation Husqvarna agréé.
	Le potentiomètre est endommagé.	Communiquer avec un agent de réparation Husqvarna agréé.

## Transport, entreposage et mise au rebut

### Transport



**AVERTISSEMENT :** Être prudent lors du transport. Le produit est lourd et peut causer des blessures ou des dommages s'il se renverse ou se déplace pendant le transport.



**MISE EN GARDE :** Ne pas remorquer le produit derrière un véhicule.

- S'assurer que l'alimentation est débranchée avant le transport.
- S'assurer que le câble électrique et le tuyau du collecteur de poussière sont débranchés avant le transport.
- Retirer le matériau abrasif avant le transport.
- Les roues permettent de déplacer le produit sur de courtes distances. Pour de plus longues distances, soulever le produit pour le déplacer ou le placer sur un véhicule.
- Placer une protection adéquate sur le produit pendant le transport. La protection garde le produit à l'abri des éléments tels que la pluie et la neige.
- Toujours engager le système d'entraînement pendant le transport. Se reporter à la section *Engager le système d'entraînement à la page 72*.

### Pour régler l'outil à la position de transport



**AVERTISSEMENT :** Ne pas soulever le produit tant que les roues de grenailage ne sont pas complètement arrêtées.

1. Désengager le système d'entraînement. Se reporter à la section *Désengager le système d'entraînement à la page 74*.

2. Placer un levier dans le mécanisme de levage.

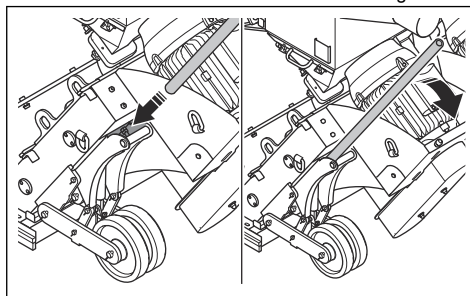

3. Pousser le levier vers le bas pour soulever le produit en position de transport.

### Déplacer manuellement le produit



**AVERTISSEMENT :** Attendre que toutes les pièces mobiles soient à l'arrêt avant de déplacer le produit.



**AVERTISSEMENT :** Utiliser des bottes de protection à embout en acier et à semelles antidérapantes.



**AVERTISSEMENT :** Ne pas déplacer manuellement le produit sur des rampes vers le haut ou vers le bas avec le système d'entraînement désengagé. Déplacer le produit manuellement uniquement sur un sol de niveau.

1. Régler le produit à la position de transport. Se reporter à la section *Pour régler l'outil à la position de transport à la page 88*.
2. Désengager le système d'entraînement. Se reporter à la section *Engager le système d'entraînement à la page 72*.

3. Pousser la poignée vers le bas.

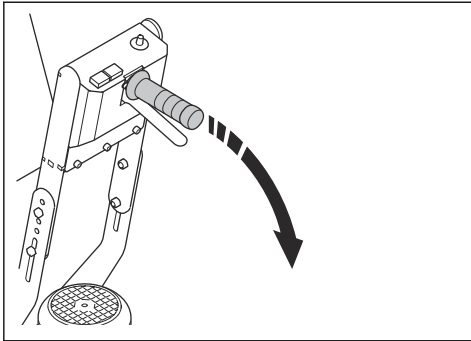

4. Pousser ou tirer le produit par les poignées.  
5. Engager le système d'entraînement. Se reporter à la section *Engager le système d'entraînement à la page 72*. Lorsque le moteur est arrêté, il est doté de la fonction de frein de stationnement et empêche tout mouvement accidentel du produit.

## Pour déplacer le produit avec le système d'entraînement



**AVERTISSEMENT** : Le produit est lourd et il y a un risque de blessure si le produit se renverse. Rester prudent pendant le déplacement du produit.



**AVERTISSEMENT** : Ne pas soulever le produit du sol pendant le déplacement.



**AVERTISSEMENT** : Ne pas déplacer le produit vers l'avant pendant l'opération.



**AVERTISSEMENT** : Utiliser des bottes de protection à embout en acier et à semelles antidérapantes.

1. Engager le système d'entraînement. Se reporter à la section *Engager le système d'entraînement à la page 72*.

2. Régler la vitesse d'entraînement à l'aide de la molette de régulation du régime (C).

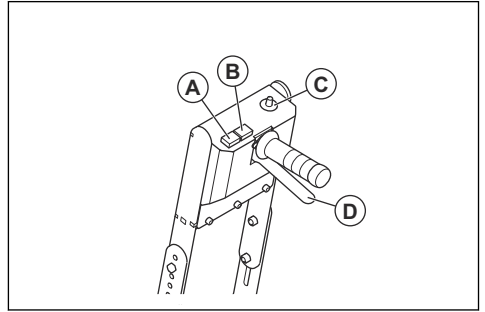

3. Appuyer sur le levier du système d'entraînement (D) et le maintenir enfoncé pour déplacer le produit vers l'arrière.  
4. Appuyer sur le bouton de vitesse surmultipliée (A) et le maintenir enfoncé pour se déplacer à la vitesse maximale.  
5. Appuyer sur le bouton de marche avant (B) et le maintenir enfoncé pour déplacer le produit vers l'avant.

## Pour déplacer le produit vers le haut ou vers le bas dans une pente



**AVERTISSEMENT** : Être très prudent lors du déplacement du produit dans une pente. Le produit est lourd et il y a un risque de blessure si le produit se renverse ou se déplace trop rapidement.



**AVERTISSEMENT** : Sur les pentes abruptes, utiliser toujours un treuil. Ne pas marcher ou rester en dessous ou à proximité d'un produit soulevé.

- Pour descendre une pente avec le produit, faire fonctionner le produit lentement en marche avant.
- Pour monter une pente avec le produit, faire fonctionner le produit lentement en marche arrière.
- Ne pas tourner le produit vers la gauche ou vers la droite de plus de 45 ° sur une rampe.

## Levage du produit



**AVERTISSEMENT** : Assurez-vous que l'équipement de levage possède les spécifications correctes pour soulever le produit en toute sécurité. La plaque signalétique sur le produit indique le poids du produit.



**AVERTISSEMENT :** Ne marchez pas sur un produit soulevé et ne restez en dessous ou à proximité. Éloignez les passants de la zone de travail.

- Garder le produit dans un endroit verrouillé hors de portée des enfants et des personnes non autorisées.
- Retirer le matériau abrasif du séparateur avant le rangement du produit.

## Mise au rebut du produit



Le symbole signifie que le produit n'est pas un déchet domestique. Recyclez-le par l'entremise de votre système de collecte local pour l'équipement électrique et électronique. Cela contribue à une gestion adéquate des déchets en fin de vie.

Communiquez avec les autorités locales, les services de traitement des déchets domestiques, votre concessionnaire Husqvarna ou votre concessionnaire local pour obtenir de plus amples renseignements.

L'élimination incorrecte peut avoir des effets négatifs potentiels sur l'environnement et la santé humaine, en raison de la présence potentielle de substances dangereuses.



**AVERTISSEMENT :** Ne soulevez pas un produit endommagé. Assurez-vous l'anneau de levage est correctement posé et en bon état.

1. Fixez l'équipement de levage au niveau des anneaux de levage.

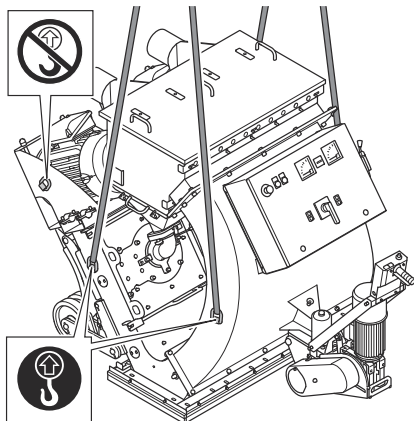

2. Soulevez le produit avec prudence. Tenez la poignée jusqu'à ce que le produit soit soulevé du sol.

## Pour fixer le produit sur un véhicule de transport

Utiliser les anneaux de levage afin de fixer le produit au véhicule de transport.

1. Fixer les sangles d'arrimage dans les anneaux de levage.
2. Fixer et serrer les sangles d'arrimage sur le véhicule de transport.

## Entreposage



**MISE EN GARDE :** Ne pas entreposer le produit à l'extérieur. Toujours garder le produit à l'intérieur.

- Remiser le produit dans un endroit sec et à l'abri du gel.
- Nettoyer le produit et effectuer un entretien complet avant de l'entreposer.

## Caractéristiques techniques

	<b>2-48DS</b>	<b>2-48DS</b>
Puissance nominale, W	52200	52640
Tension nominale, V	400	480
Fréquence nominale, Hz	50	60
Intensité nominale, A	97,2	85,2
Longueur du câble, m/pi	15/50	15/50
Type de câble d'alimentation	4 × 35 mm <sup>2</sup>	4×2AWG
Largeur de fonctionnement, mm/po.	1 220/48	1 220/48
Aptitude de nettoyage en pente maximale, degré/%	10/18	10/18
Poids, kg/lb	1350 / 2976	1350 / 2976
Température de fonctionnement °C/°F	-10–45/14–113	-10–45/14–113
Diamètre du raccord du tuyau à poussière, mm/po	2×150/2×6	2×150/2×6
Collecteur de poussière	DC 2-48	DC 2-48
Coupe-circuit recommandé	125A	100A

**Remarque :** si votre produit correspond à des spécifications électriques qui ne figurent pas dans le

tableau, contactez un atelier de réparation Husqvarna pour plus d'informations.

### Données sur le bruit et les vibrations

<b>Émissions sonores</b>	
Niveau de pression sonore au niveau de l'oreille de l'opérateur, LP dB (A) <sup>9</sup>	83
Niveau de puissance acoustique mesuré LWA dB(A) <sup>10</sup>	99
<b>Niveaux de vibrations</b>	
Poignée principale, m/s <sup>2</sup> <sup>11</sup>	3,1

### Matériau abrasif approuvé

Mélange maximal : 70 % de grenaille d'acier et 30 % d'abrasif en acier.

<sup>9</sup> Niveau de pression sonore déterminé selon la norme EN ISO 11202. Mesuré sur une surface de béton. Incertitude Kpa 2,5 dB

<sup>10</sup> Niveau de pression sonore déterminé selon la norme EN ISO 3747. Mesuré sur une surface de béton. Incertitude Kwa 2,5 dB.

<sup>11</sup> Accélération effective pondérée mesurée au niveau de la poignée selon la norme EN ISO 20643. Mesuré sur une surface de béton. Incertitude K 0,6 m/s<sup>2</sup>

	Grenaille d'acier à haute teneur en carbone					Abrasif en acier à haute teneur en carbone	
	S-330*	S-390	S-460	S-550	S-660*	SG25*	SG16
Matériau abrasif approuvé	1,0	1,2	1,4	1,7	2,0	1,0	1,4
Dimensions, mm	45-52						
Dureté, HRC	45-52						
* opérations spéciales							

## Déclaration relative au bruit et aux vibrations

Ces valeurs déclarées ont été obtenues par essai en laboratoire conformément à la directive ou aux normes indiquées et peuvent être comparées aux valeurs déclarées d'autres produits testés conformément à la même directive ou aux mêmes normes. Ces valeurs déclarées peuvent servir pour les évaluations des

risques préliminaires mais les valeurs mesurées sur des lieux de travail individuels peuvent être plus élevées. Les valeurs d'exposition réelles et le risque d'atteinte encouru par un utilisateur individuel sont uniques et dépendent de la façon dont l'utilisateur travaille, du matériau dans lequel le produit est utilisé, du temps d'exposition et de la condition physique de l'utilisateur, ainsi que de l'état du produit.

## Rallonges

Longueur du câble	Section transversale @480 V câble SOOW (600 V)			
	≤ 15 A	≤ 30 A	≤ 60 A	≤ 100 A
Calculé à un préfusible gG <sup>12</sup> :	15 A	30 A	60 A	100 A
> 20 m/66 pi	AWG14	AWG8	AWG4	AWG2
20 m/66 pi > 50 m/164 pi	AWG12	AWG8	AWG4	AWG2
50 m/164 pi > 75 m/246 pi	AWG12	AWG8	AWG4	AWG2
75 m (246 pi) > 100 m (328 pi)	AWG10	AWG6	AWG4	AWG1

<sup>12</sup> Les sections transversales doivent être recalculées lorsque d'autres types ou dimensions de préfusible sont utilisés.

## Dimensions de l'outil

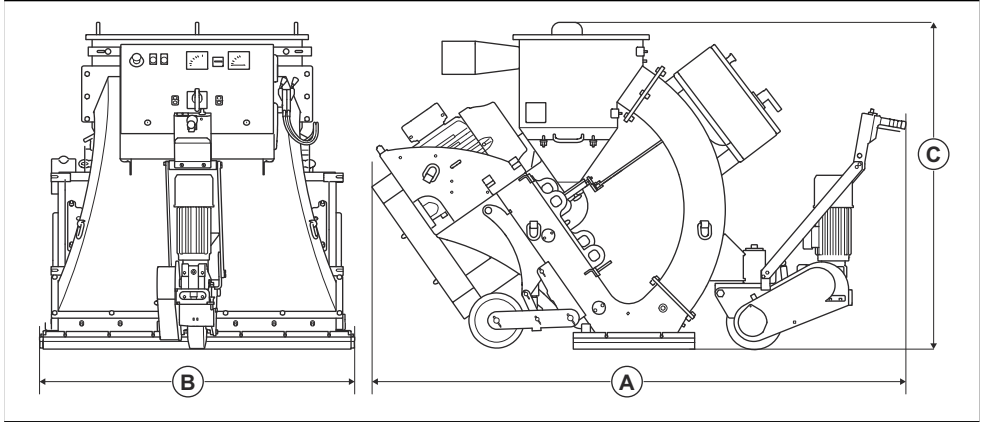

<b>A</b>	Longueur, mm/po	2420/95
<b>B</b>	Largeur, mm/po	1433/56
<b>C</b>	Hauteur, mm/po	1450/57







[www.husqvarnaconstruction.com](http://www.husqvarnaconstruction.com)

Original instructions  
Instrucciones originales  
Instructions d'origine

1143445-49

Rev. B



2026-04-16