

DIMAS

TS 100 R / 130 R

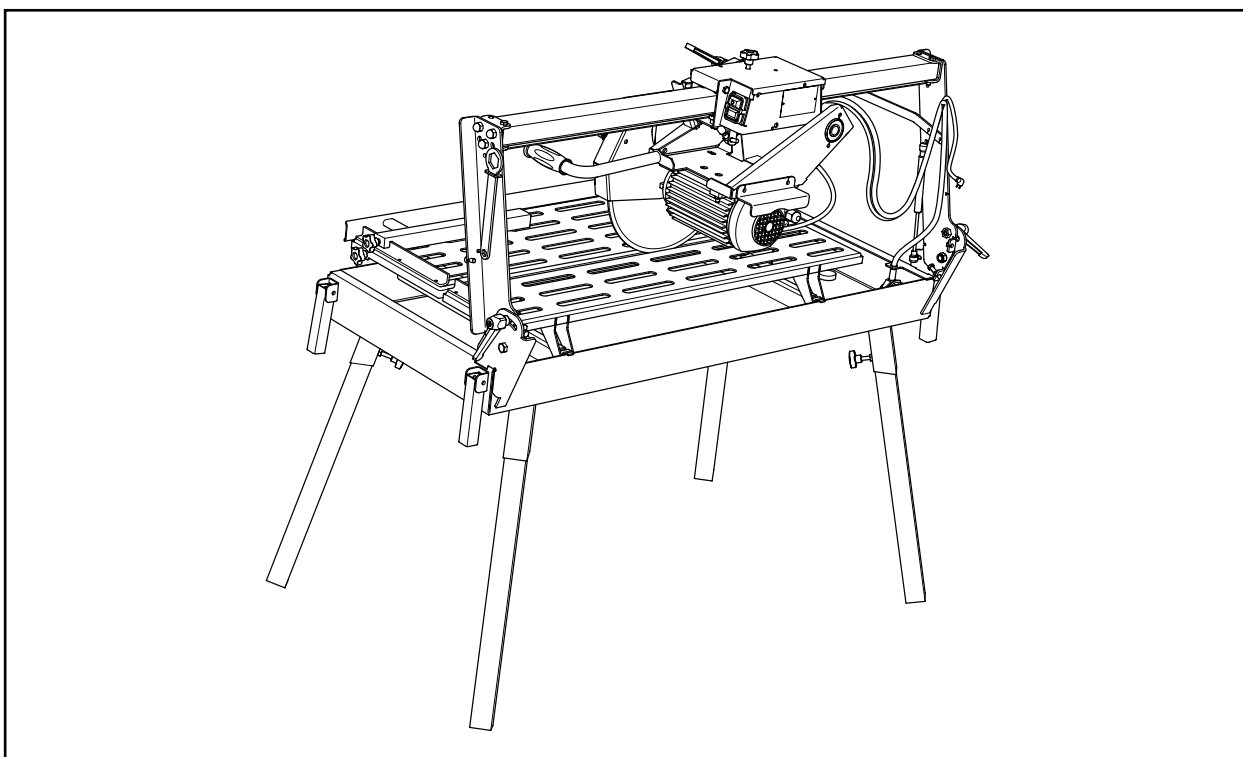

Manuel d'utilisation et d'entretien
Tronçonneuse de chantier

Manuale di istruzioni
Sega per piastrelle

Manual de instrucciones
Cortadora de azulejos

Operating instructions
Tile saw

Betriebs- und Wartungsanleitung
Steintrennmaschine

Gebruiksaanwijzing
Tegelssnijder

Manual de instruções
Cortadora de azulejos

F

DÉCLARATION DE CONFORMITÉ AUX DIRECTIVES EUROPEENNES

I

DICHIARAZIONE DI CONFORMITA' ALLE DIRETTIVE EUROPEE

E

DECLARACIÓN DE CONFORMIDAD CON LAS DIRECTIVAS EUROPEAS

GB

DECLARATION OF CONFORMITY WITH EUROPEAN DIRECTIVES

D

EG-RICHTLINIEN - KONFORMITÄTSERKLÄRUNG

NL

VERKLARING VAN CONFORMITEIT MET DE EUROPESE RICHTLIJNEN

P

DECLARAÇÃO DE CONFORMIDADE COM AS DIRECTIVAS EUROPEIAS

LE FABRICANT

déclare que la machine désignée ci-dessous

IL FABBRICANTE

dichiara che la macchina designata qui appresso

EL FABRICANTE

declara que la máquina descrita a continuación

MANUFACTURER

herewith declares that the machine designed hereunder

DER HERSTELLER

erklärt hiermit, daß die nachstehend bezeichnete Maschine

DE FABRIKANT

verklaart bij deze dat de hieronder aangegeven machine

O FABRICANTE

Declara que a máquina abaixo designada



est conforme aux dispositions de la directive "MACHINES" modifiée (89/392/CEE), la directive "BASSE TENSION" (73/23/CEE) la directive "CEM" (89/336/CEE) suivant les normes européennes EN 50081/1 et EN 55022 et la directive "BRUITS" (2000/14/CEE) suivant les normes européennes EN ISO 3744

conforms to the modified "MACHINES" Directive (89/392/CEE), the "LOW VOLTAGE" Directive (73/23/CEE) the "EMC" Directive (89/336/CEE) in accordance with European standards EN 50081/1 and EN 55022 and the "NOISE" Directive (2000/14/CEE) in accordance with European standards EN ISO 3744

è conforme alle disposizioni della direttiva "MACCHINE" modificata (89/392/CEE), della direttiva "BASSA TENSIONE" (73/23/CEE) della direttiva "CEM" (89/336/CEE) secondo le norme europee EN 50081/1 e EN 55022 e della direttiva "RUMORI" (2000/14/CEE) secondo le norme europee EN ISO 3744

konform mit der "MASCHINENBAURICHTLINIE" in Änderungsfassung Nr. 89/392/CEE sowie der "NIEDERSpannungsRICHTLINIE" Nr. 73/23/CEE sowie der Richtlinie "ELEKTROMAGNETISCHE STÖRSICHERHEIT" (CEM) Nr. 89/336/CEE gemäß den europäischen Normen EN 50081/1 und EN 55022 Und die Lärmschutzrichtlinie (2000/14/EWG) gemäß den europäischen Normen EN ISO 3744

es conforme a las disposiciones de la directiva "MÁQUINAS" modificada (89/392/CEE), la directiva "BAJA TENSION" (73/23/CEE) y la directiva "CEM" (89/336/CEE), según las normas europeas EN 50081/1 y EN 55022 y la directiva "RUIDOS" (2000/14/CEE), según las normas europeas EN ISO 3744

is conform de bepalingen van de gewijzigde richtlijn "MACHINES" (89/392/CEE), de richtlijn "LAAGSPANNING" (73/23/CEE) en de richtlijn "CEM" (89/336/CEE) volgens de Europese normen EN 50081/1 en EN 55022 en de richtlijn "LAWAAI" (2000/14/CEE) volgens de Europese normen EN ISO 3744

está em conformidade com as disposições da directiva "MÁQUINAS" modificada (89/392/CEE) a directiva "BAIXA TENSÃO" (73/23/CEE) e a directiva "CEM" (89/336/CEE) de acordo com as normas europeias EN 50081/1 e EN 5502e a directiva "RUIDOS" (2000/14/CEE) de acordo com as normas europeias EN ISO 3744

Christer Carlberg
 Operations Manager
 Electrolux Construction Products

PREFACE DU MANUEL

Avant de quitter notre usine, chaque machine subit une série de contrôles au cours desquels tout est minutieusement vérifié.

La stricte observation de nos instructions assurera à votre machine, dans des conditions normales de travail, une grande longévité.

Les conseils d'utilisation et pièces détachées figurant sur ce document sont donnés à titre d'information et non d'engagement. Aucune garantie ne sera accordée en cas d'erreurs ou d'omissions, ou pour des dommages relatifs à la livraison, à la conception ou l'utilisation de la machine. Soucieux de la qualité de nos produits, nous nous réservons le droit d'effectuer, sans préavis, toutes modifications techniques en vue de leur amélioration.

Ce document servira l'utilisateur à :

- se familiariser avec la machine,
- connaître ses possibilités d'utilisation,
- éviter les accidents lors d'un emploi non adapté, par une personne non formée, lors de l'entretien, maintenance, remise en état, déplacement, transport,
- augmenter la fiabilité et la durée de la machine,
- d'assurer une utilisation correcte, un entretien régulier, un dépannage rapide afin de diminuer les frais de réparation et les temps d'immobilisation.

Disponibilité du manuel à tout moment sur le lieu de travail.

Lecture et utilisation par toute personne assurant l'installation ou l'utilisation.

Les réglementations techniques obligatoires en vigueur dans le pays d'utilisation de la machine sont également à respecter pour une sécurité maximum.

CONSIGNES GENERALES DE SECURITE

L'emploi de pictogrammes sur les machines (en couleur) et dans le manuel indiqueront des conseils qui concernent votre sécurité.



OBLIGATION ➔ Fond bleu marquage blanc : *sécurité obligatoire*
+ marquage rouge : *interdiction de mouvement*



AVERTISSEMENT ➔ Triangle et marquage noir sur fond jaune : *danger si non respect, risque de blessures pour l'utilisateur ou des tiers, pouvant entraîner des dégâts sur la machine ou l'outil.*



INTERDICTION ➔ Cerclage rouge avec ou sans barre : *utilisation, présence interdite.*

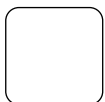

INDICATION ➔ Information - Instruction : *indications particulières concernant l'utilisation, le contrôle.*



Ce symbole signifie que la machine est conforme à la directive européenne.

CONSIGNES PARTICULIERES

Conçue pour assurer un service sûr et fiable dans des conditions d'utilisation conformes aux instructions, la tronçonneuse peut présenter des dangers pour l'utilisateur et des risques de détérioration, des contrôles réguliers sur le chantier sont nécessaires, s'assurer :

- de l'état technique parfait (utilisation suivant affectation en tenant compte des risques éventuels, suppression de toute malfonction nuisible à la sécurité),
- de l'usage d'un disque diamant pour tronçonnage à l'eau de marbre, pierre, granit, brique, et revêtement (grès, faïence, céramique, etc...), utilisation interdite de tout autre disque (abrasif, scie, etc...),
- d'un personnel compétent (qualification, âge, formation, instruction) ayant pris connaissance dans le détail du manuel avant de commencer le travail ; toute anomalie électrique, mécanique ou d'autre origine sera contrôlée par une personne habilitée à intervenir (électricien, responsable de l'entretien, agent revendeur agréé, etc...),
- s'assurer du respect des avertissements et directives marqués sur la machine (protections adéquates personnelles), utilisation conforme, instructions de sécurité en général...),
- qu'aucune modification, transformation ou complément soit nuisible à la sécurité et ne sera pas réalisée sans l'autorisation du fabricant,
- du respect des fréquences de vérifications et contrôles périodiques préconisés,
- de la garantie de pièces de rechange d'origine lors de réparations.

Plaque signalétique

LE FABRICANT			
TYPE	<input type="text"/>	N° SERIE	<input type="text"/>
○	<input type="text"/>	ANNEE DE FABRICATION	<input type="text"/>
MASSE UTILE	<input type="text"/> Kg	PUISSANCE	<input type="text"/> kW
Ø MAXI OUTIL	<input type="text"/> mm	PLAGE DE TENSION	<input type="text"/> V
Ø ALESAGE	<input type="text"/> mm	FREQUENCE	<input type="text"/> Hz
T/MN - RPM	<input type="text"/>	INT. UTIL.	<input type="text"/> A

1 Emploi

• **Utilisation** : Sciage de marbre, pierre, granit, brique, ciment et tout revêtement (grès, faïence, céramique, etc...)

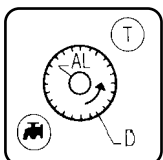

• **Outils** : Disques Diamantés à Eau Ø 300 mm - Ø 350 mm (D) - alésage 25,4 mm (AL). (Renseignements auprès de votre fournisseur habituel)

Disque carbo lame de scie

Interdiction de toute autre application ne correspondant pas à l'utilisation prévue (emploi de lame de scie, de disque abrasif non conforme aux prescriptions d'utilisation...).

2 Caractéristiques techniques

	PUISSANCE	TENSION ± 5 %	AMPERAGE	POMPE
Standard	2,2 kW (3 CV)	230 V 50 Hz	14 A	10 W 230 V
	2,9 kW (4 CV)	400 V 50 Hz	5 A	10 W 230 V
Option	1,8 kW (2,5 CV)	230 V 50 Hz	12,5 A	10 W 230 V
	1,5 kW (2 CV)	115 V 50 Hz	20 A	30 W 115 V

- Vitesse moteur : 2800 tr/mn.
- Vitesse de rotation du disque : 2800 tr/mn.
- Protection électrique : IP 54.

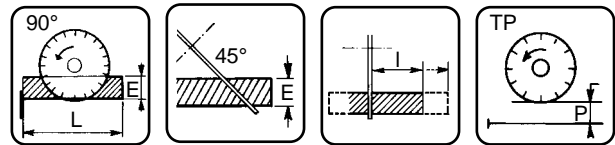

- Profondeur de coupe (E) :
 - à 90° : 100 mm - à 45° : 80 mm
- Longueur de coupe (L) :
 - 900/1200 mm - ép. 100 mm
 - 1000/1300 mm - ép. 120 mm
- Largeur utile (l) : illimité
(Largeur du support avec rallonge = 600 mm)
- Passage sous disque (P) : 120 mm
- Dimensions (mm) L x l x h (suivant version) :
 - sur pieds : 1420/1720 x 840 x 1400 (100R/130R)
 - établi : 1420/1720 x 625 x 790 (100R/130R)
- Poids à vide (suivant version) :
 - 106/126 kg (100R/130R)
 - pieds : 7 kg
- Refroidissement du disque par arrosage dans carter de disque.
- Capacité minimum du bac :
 - 55 litres/65 litres - Lg : 1,30 m
- Pompe à eau :
 - 13 W - débit : 8 à 10 l/mn
- Alimentation :
 - 230 V : H07-RNF 3 x 1,5² - Lg 3 m.
 - 400 V : H07-RNF 5 x 1,5² - Lg 3 m.
 - 115 V : H07-RNF 3 x 2,5² - Lg 3 m.

MODELE	PUISSANCE ACOUSTIQUE	PRESSION ACOUSTIQUE	NIVEAU DE VIBRATION
Suivant modèle	Lwa (dB) EN ISO 3744	Lpa (dB) EN ISO 4871	G ENV 25349
2,2 / 1,5 KW	80 / 84	79 / 80	0,27 / 0,13

3 Contrôle - Description de la machine

- A réception, contrôler l'état de votre machine. Dévisser les vis K à l'aide de la clé 7 et monter les poignées 6 (VOIR FIG. 2).
- La conserver en permanence en bon état de propreté.
- Contrôler périodiquement le cordon d'alimentation, la rallonge.
- Pendant le travail, rester toujours attentif.
- Vérifier la fixation des pièces (vibration anormale), le bon montage. VOIR FIG. 1a-1b

- 1 Châssis bac
- 2 Pieds
- 3 Volant de serrage des pieds
- 4 Pompe à eau
- 5 Volant de blocage tête
- 6 Volant de blocage 90° à 45°
- 7 Clé de 30
- 8 Bouchon de vidange
- 9 Moteur
- 10 Commutateur à manque de tension
- 11 Poignée de manœuvre
- 12 Carter de disque
- 12b Carter démontable
- 13 Rail
- 14a Grande table
- 14b Petite table
- 15 Butées de table
- 16 Tête de coupe
- 17 Chariot
- 18 Plaque signalétique
- 19 Guide de coupe 90°
- 20 Rallonge de table
- 21 Volant de serrage de la rallonge
- 22 Poignées de transport
- 23 Volant de fixation du carter de disque
- 24 Plaque de réglage en hauteur
- 25 Poignée de serrage réglage en hauteur
- 26 Vis de réglage de profondeur de coupe
- 27 Loquet de sécurité de basculement des tables

4 Transport (VOIR FIG. 1a)

- Bloquer la tête mobile sur la partie avant du rail à l'aide du volant (5).
- Saisir la machine par les poignées (22).
- Montage des pieds :
 - Desserrer les quatre volants (3).
 - Présenter deux des pieds à l'avant (contrôler l'inclinaison des embouts des pieds).
 - Soulever l'avant et introduire les pieds dans les supports.
 - Procéder de la même façon pour l'arrière.
 - Bloquer les volants (3).



Pour ces différentes opérations, débrancher la machine du réseau.

5 Vérification avant la mise en route



Avant toute mise en service, lire attentivement la notice, et se familiariser avec la machine.



Arrêt moteur.



Le champ de travail doit être parfaitement en ordre, bien éclairé et ne doit présenter aucun risque (ni humidité, ni produits dangereux à proximité)



L'opérateur doit porter des protections appropriées au travail



Obligation port du casque antibruit.



Toute personne étrangère doit être écartée du champ de travail



N'utiliser que des disques marqués d'une vitesse maximale de travail supérieure à la vitesse effective de la broche

6 Montage du disque (VOIR FIG. 3)



Débrancher la tronçonneuse en désaccouplant la fiche d'alimentation.

- Débloquer les deux volants (23), les retirer, puis le carter. (12b)
- Dévisser l'écrou de serrage du disque (A) à l'aide de la clé de 30. (7).



L'écrou de serrage du disque possède un filetage avec un pas à gauche.

- Enlever le flasque de serrage (B) et présenter le disque.



Observer le sens de rotation représenté par une flèche sur une de ses faces.

Veiller à la propreté des surfaces d'appui du disque, des flasques et de la broche.

- Contrôler le centrage du disque sur le flasque (C).
- Remettre le flasque (B) puis bloquer l'écrou (A).
- Remettre le carter, serrer les volants (23).

7 Raccordement électrique



- SECURITE ELECTRIQUE :

Obligation de branchement sur un réseau équipé d'un disjoncteur à courant différentiel résiduel 30 mA avec mise à la terre. Dans le cas d'absence de ce disjoncteur sur le réseau, consulter notre catalogue proposant différents modèles.

- **Utilisation correcte du dispositif à courant différentiel résiduel incluant son contrôle périodique; pour les outils fournis avec un DCDR (dispositif à courant différentiel résiduel) intégré dans le câble ou dans la fiche pour prise de courant, dans l'hypothèse où le câble ou la prise sont endommagés, la réparation doit être effectuée par le fabricant ou un de ses agents ou par un atelier de réparation qualifié afin d'éviter tout risque dû à une réparation mal faite.**

• Moteurs :

- **Standard** : avec commutateur marche-arrêt à bobine à "manque de tension"
 - Monophasé, 230 V, 2-3 cv
3 x 1,5 mm² avec fiche (câble 2 P + T)
 - Triphasé, 400 V, 3-4 cv
5 x 1,5 mm² sans fiche (câble 3 P + T)
- **En Option** : avec disjoncteur
 - Monophasé, 110 V, 2 cv
3 x 2,5 mm² sans fiche (câble 2 P + T)

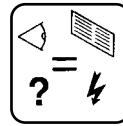

- S'assurer du voltage du réseau, identique à la plaque de la machine.

- Moteur triphasé :

S'assurer que le sens de rotation corresponde à la flèche emboutie sur le carter : si le moteur ne tourne pas dans le sens désiré, inverser deux des fils d'alimentation.

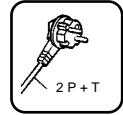

- Utiliser des prises de courant monophasé du type 2 P + T, ou 3 P + T / 3 P + N + T suivant tensions correspondantes.

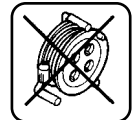
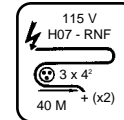
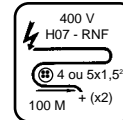
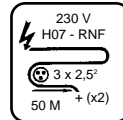

- Câble prolongateur : section du câble suffisante pour la puissance électrique, raccordement au réseau par un câble type H07 RNF de sectionx:
 - 3 x 2,5 mm² jusqu'à 50 m pour 230 V
 - 4 ou 5 x 1,5 mm² jusqu'à 100 m pour 400 V
 - 3 x 4 mm² jusqu'à 40 m pour 115xV

8 Mise en service



Rester toujours attentif. Adopter une position confortable et équilibrée.



Avant la mise en service, enlever les clés et outils de réglage du sol ou de la machine.



Maintenir le carter de protection en place pendant toute la durée du travail

• Tronçonnage avec arrosage

- Remplir le bac d'eau propre (niveau maximal = base de la table).
- Immerger la pompe dans le bac.

Arrosage abondant = longévité assurée du disque

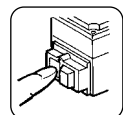

• Mettre en marche en appuyant sur la touche verte du commutateur (en option, disjoncteur).



• Pour arrêter la tronçonneuse, appuyer sur la touche rouge.



Chaque machine étant équipée d'une pompe auto-amorçante, le disque est arrosé dès la mise en marche.

Le carter protecteur assure une répartition parfaite de l'arrosage.

Moteur monophasé protégé par un disjoncteur thermique incorporé.

9

Méthode de coupe

• Coupes droites.

Réglage de la hauteur de coupe (VOIR FIG. 1b).

- desserrer la poignée indexable 25 (en cas de blocage avec le carter de disque, la tirer vers soi et faire pivoter) .
- régler la hauteur du moteur à l'aide de la poignée 11.
- resserrer fermement la poignée indexable.

Réglage de la butée du déplacement en hauteur.

- De part l'usure du disque ou suite à un dérèglement, il se peut que la profondeur de coupe soit insuffisante.
- Il est possible d'ajuster la profondeur en agissant sur la vis 26 et son contre écrou.



Faire courir la tête (moteur coupé) tout le long du rail pour vérifier que le disque ne vient pas toucher les traverses de tables.

Réglage du guide de coupe (VOIR FIG. 4).

- Ajuster la largeur de coupe en agissant sur la molette D, La largeur est indiquée par les réglés E.

Réglage de la rallonge pour les matériaux larges.

- Desserrer les molettes 21 (VOIR FIG. 1a).
- Tirer sur la rallonge 20 en ajustant selon le matériau.
- Resserrer les molettes.

Coupes.

- Dégager la tête porte-disque vers l'arrière.
- Positionner le matériau sur la table.
- Ramener la tête vers soi en respectant une avance progressive sans forcer sur le disque (éviter un contact brutal avec le matériau).

• Coupes biseaux

Réglage de la rallonge (VOIR FIG. 1a).

- Pour les matériaux larges, desserrer les molettes 21, sortir complètement la rallonge 20.
- La retourner pour placer la butée vers le haut.
- Ré-enclencher la rallonge et resserrer les molettes en fonction de la largeur désirée, en prenant soin de la positionner perpendiculaire à la butée 15.

Basculement.

- Desserrer les deux volants de réglage (6) (VOIR FIG. 1a).

- Basculer l'ensemble tête porte-disque et rail.
- Rebloquer les volants.
- Saisir la grande table 14a par les deux cotés (VOIR FIG. 4a - 4b).
- Tirer le loquet de sécurité 27.
- Soulever les tables par le milieu en poussant l'ensemble jusqu'au blocage à 22.5°.



Toujours incliner la tête de coupe avant les tables pour éviter la collision entre les tables et le disque (VOIR FIG. 5b).

Remise à plat :

- Soulever la grande table à l'avant (VOIR FIG. 5).
- Tirer sur l'ensemble jusqu'à sa remise à plat.
- Desserrer les poignées 6.
- Remettre la tête de coupe dans sa position coupe droite.



Prendre garde à ne pas placer sa main entre les deux tables pour ne pas se coincer les doigts.

Toujours remettre les tables à plat avant de manœuvrer la tête de coupe pour éviter la collision entre les tables et le disque (VOIR FIG. 5c).

Bien pousser le rail dans la position horizontale avant de bloquer les poignées, le vérin de rappel pouvant fausser cette position.

10

Réglages (VOIR FIG. 6).

- La machine étant réglée en nos ateliers, aucun réglage n'est nécessaire.
- Toutefois, en cas de chocs, de desserrage de boulonnerie, de manoeuvres brutales lors du pivotement de la tête :
 - agir sur la vis (E),
 - vérifier l'équerrage (pour coupes rectilignes),
 - et bloquer le contre-écrou (réglage sur bras avant et arrière).
- Pour corriger le réglage à 45°, agir sur la vis (F) et contrebloquer l'écrou.

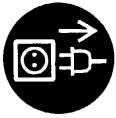

Avant toute intervention, déconnecter la machine du réseau

- Nettoyer journalièrement la machine.
- Pour faciliter le nettoyage il est possible de démonter les tables (**VOIR FIG. 4c**).
 - Incliner le moteur en position biseau.
 - Saisir la grande table 14a par les deux cotés.
 - Tirer le loquet de sécurité 27.
 - Soulever les tables en poussant l'ensemble jusqu'à la moitié de la course de déplacement, soulever la grande table pour sortir son blocage avant de la lumière. Tirer sur l'ensemble et sortir le support arrière de la petite table 14b. Dégager les tables.
 - Pour remonter les tables, positionner le support arrière de la petite table dans sa lumière, replier l'ensemble jusqu'à faire descendre le support avant de la grande table par l'ouverture de sa lumière.



Bien dégager le moteur (en position biseau) pour sortir et remettre les tables. Ne pas mettre les mains entre les deux tables.

- Vidanger fréquemment le bac pour évacuer la boue de tronçonnage, qui sinon risquerait de colmater la pompe de refoulement et de l'user prématurément.
- Laver le bac à grande eau.
- Nettoyer la pompe.
- Stocker dans un endroit sec.
- Nettoyer les rails avec une attention particulière: nous préconisons un vernis de glissement, type Loctite VG 26.



Stocker dans un endroit sûr, hors de portée des enfants

Entretien soigneusement les outils

RECHERCHE DES PANNES

En cas de fonctionnement anormal, se reporter aux tableaux ci-après pour trouver une solution aux problèmes rencontrés.

• La machine ne fonctionne pas

CAUSES	REMEDES
<i>Mauvais branchement ou câble endommagé</i>	- S'assurer du branchement correct à l'alimentation (fiche, rallonge...). - Vérifier le câble d'alimentation.
<i>Pas de tension sur le réseau</i>	- Vérifier ou faire vérifier par un électricien (disjoncteur, prise...).
<i>Commutateur défectueux, câble moteur endommagé</i>	- Faire vérifier par un électricien ou s'adresser au service après-vente.
<i>Moteur endommagé (pas de puissance, odeur désagréable...)</i>	- Remplacer le moteur en s'adressant au service après-vente.

• Démarrage difficile

CAUSES	REMEDES
<i>Condensateur démarrage moteur monophasé</i>	- Remplacer le condensateur.
<i>Alimentation triphasé non conforme (sur 2 phases, moteur câble détérioré)</i>	- Faire vérifier par un électricien ou contacter le service après vente.

• La pompe ne part pas

CAUSES	REMEDES
<i>Le câble d'alimentation n'est pas relié ou est endommagé</i>	- Contrôler ou faire contrôler le câble d'alimentation.
<i>Il n'y a pas de tension dans le circuit ou à la prise de courant</i>	- Vérifier ou faire contrôler le circuit ou la prise de courant.

• Le liquide ne sort pas de la pompe

CAUSES	REMEDES
<i>Une bulle d'air a pu se former à l'intérieur du corps de la pompe</i>	- Extraire la pompe du liquide, en la soutenant par le tuyau de sortie, puis la replonger dans le liquide.
<i>La turbine est bloquée</i>	- Dévisser le filtre et, à l'aide d'un petit tournevis, nettoyer la zone de travail de la turbine de tout résidu.

12 Réglage du coulissement

• Réglage du coulissement du chariot sur le rail (VOIR FIG. 7a-7b).

- Cette opération nécessite une clé allène N° 4 ainsi qu'une clé plate de 13.
- Le réglage se fait dans le plan horizontal par le serrage des excentriques H dans le plan vertical par le serrage des excentriques I.
- Pour régler les excentriques : mettre la clé allène dans le trou hexagonal de l'excentrique, à l'aide de la clé plate desserrer légèrement l'écrou de serrage J. Serrer l'excentrique à l'aide de la clé allène jusqu'à obtenir une bonne tenue du roulement, resserrer l'écrou de serrage, contrôler le bon glissement.



Resserrer les deux excentriques d'un même plan à la fois.

Pour le réglage dans le plan vertical faire passer la clé allène à travers la plaque de réglage en hauteur (24) d'un coté et par le trou situé derrière l'interrupteur.

13 Recommandations importantes

- Resserrer périodiquement la boulonnerie.
- A l'arrêt, il est recommandé d'enlever le disque et de le stocker convenablement.
- Veiller à l'arrosage adéquat du disque.
- Effectuer un serrage correct du disque.
- Veiller à la propreté des surfaces d'appui du disque, des flasques et de la broche.



Le fabricant décline toute responsabilité résultant d'un emploi inadapté, de toute modification, adaptation ou motorisation non conforme à la définition d'origine prévue par le constructeur.



Au poste de travail, la puissance sonore peut dépasser 85 db (A). Dans ce cas, des mesures individuelles de protection doivent être prises.

14 Réparations

S
A
V

Nous sommes à votre entière disposition pour vous assurer toute réparation dans les délais les plus réduits et aux meilleurs prix (voir adresse au verso)

15 Pièces de rechange

Pour une livraison rapide de pièces de rechange et afin d'éviter toute perte de temps, il est nécessaire de rappeler à chaque commande les indications qui figurent sur la plaque signalétique de la machine ainsi que la référence de la pièce à remplacer.

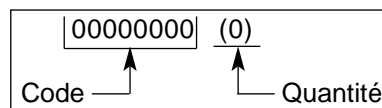

voir vue éclatée

16 Mise au rebut



En cas de détérioration et de casse de la machine, ceux-ci seront éliminés conformément aux modalités prescrites par la législation en vigueur.

• Matériaux principaux :

- *Moteur* : Aluminium (AL) - Acier (AC) - Cuivre (CU) - Polyamide (PA)
- *Machine* : Tôle acier (AC) - Fonte (FT)

Les conseils d'utilisation et pièces détachées figurant sur ce document sont donnés à titre d'information et non d'engagement.

Soucieux de la qualité de nos produits, nous nous réservons le droit d'effectuer, sans préavis, toutes modifications techniques en vue de leur amélioration.

PREFAZIONE DEL MANUALE

Prima di lasciare la nostra fabbrica, ciascuna macchina viene sottoposta a una serie di controlli durante i quali si procede ad un'accurata verifica di tutti i componenti.

Il rigoroso rispetto delle nostre istruzioni assicura una notevole durabilità alla Vostra macchina in condizioni normali di lavoro.

I consigli per l'uso ed i pezzi di ricambio menzionati in questo documento sono dati a titolo indicativo e non hanno un carattere vincolante. Nessuna garanzia verrà concessa in caso di errori o negligenze, o in caso di danni in relazione alla consegna, alla progettazione o all'utilizzo della macchina. Essendo coscienti quanto alla qualità dei nostri prodotti, ci riserviamo il diritto di effettuare, senza preavviso, tutte le modifiche tecniche necessarie al loro miglioramento.

Questo documento servirà all'operatore per:

- familiarizzarsi con la macchina,
- conoscere le sue possibilità di impiego
- evitare gli incidenti da uso improprio e da uso da parte di personale inesperto, nonché quelli che potrebbero verificarsi durante le operazioni di manutenzione, movimentazione, riparazione, spostamento o trasporto,
- aumentare l'affidabilità e la durata di vita della macchina,
- assicurare un utilizzo corretto, una manutenzione regolare, una riparazione rapida, onde far diminuire le spese di riparazione e ridurre i tempi di fermo macchina.

Il manuale dovrà essere disponibile in qualsiasi momento sul posto di lavoro.

Esso dovrà essere letto ed utilizzato da ogni persona incaricata dell'installazione o dell'impiego della macchina.

Le regolamentazioni tecniche obbligatorie in vigore nel paese d'utilizzo della macchina, devono ugualmente essere rispettate per la massima sicurezza del suo uso.

ISTRUZIONI GENERALI DI SICUREZZA

La presenza di pittogrammi (a colori) sulle macchine e nel manuale serve ad evidenziare le raccomandazioni da seguire per la Vostra sicurezza.



OBBLIGATORIAMENTE ➔ Marcatura bianca su fondo blu : *sicurezza obbligatoria*
+ marcatura rossa: *interdizione di movimento.*



AVVERTENZA ➔ Triangolo e marcatura nera su fondo giallo : *pericolo in caso di mancato rispetto, rischio di ferite per l'operatore o terzi, possibilità di danni alla macchina o all'utensile.*



INTERDIZIONE ➔ Cerchiatura rossa con o senza sbarra: *utilizzo e presenza vietati.*

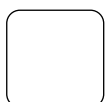

INDICAZIONE ➔ Informazione - Istruzione : *indicazioni speciali riguardanti l'utilizzo e il controllo.*

Il fabbricante declina ogni responsabilità per danni conseguenti ad un uso improprio della macchina, o dovuti a qualsiasi modifica apportata alla macchina.



Questo simbolo indica che la macchina è conforme alla direttiva europea

ISTRUZIONI SPECIALI

Progettata per assicurare un servizio sicuro ed affidabile in condizioni d'utilizzo conformi alle istruzioni, la troncatrice può tuttavia presentare pericoli per l'operatore ed essere soggetta a rischi di deterioramento. Pertanto, si rendono necessari controlli regolari sul cantiere. In particolare, verificare:

- il perfetto stato della macchina sotto il profilo tecnico (utilizzo conforme alle specifiche di progettazione, tenendo conto degli eventuali rischi; soppressione di qualsiasi malfunzionamento che comprometta la sicurezza),
- che venga utilizzato un disco diamante per troncatura con getto d'acqua di marmo, pietre, granito, mattoni e rivestimenti (grès, faenze, ceramica, ecc...) all'acqua; è vietato l'utilizzo di qualsiasi altro disco (abrasivo, sega, ecc...)
- la presenza di personale competente (qualificazione, età, formazione, istruzione) che abbia preso conoscenza del manuale nei minimi dettagli prima di iniziare il lavoro; qualsiasi anomalia elettrica, meccanica o di altra origine verrà controllata da una persona abilitata ad intervenire (elettricista, responsabile della manutenzione, agente del rivenditore autorizzato, ecc...)
- il rispetto delle avvertenze e delle direttive riportate sulla macchina (uso di protezioni personali appropriate, impiego conforme, istruzioni di sicurezza in generale...),
- che nessuna modifica, trasformazione o aggiunta comprometta la sicurezza; qualsiasi intervento del genere potrà essere effettuato solo previa autorizzazione da parte del fabbricante,
- il rispetto della frequenza delle verifiche e dei controlli periodici raccomandati,
- la garanzia dei pezzi di ricambio originali durante le riparazioni.

Targhetta segnaletica

IL FABBRICANTE		CE	
TIPO	TYPE	N° SERIE	SERIE
		ANNEE DE FABRICATION	ANNO FABRICATIONNE
PESO	MASSE UTILE	PUISSANCE	POTENZA
MASSIMO USTENSILE ALESAGGIO	Ø MAXI OUTIL	PLAGE DE TENSION	TENSIONE
	Ø ALESAGE	FREQUENCE	FREQUENZA
GIRI/MIN VELOCITA DI ROTAZIONE	T/MN - RPM	INT. UTIL.	A
			INTENSITA

1 Impiego

- **Utilizzo** : segatura di marmo, pietra, granito, mattoni, cemento e qualsiasi rivestimento (grès, faenza, ceramica, ecc...).

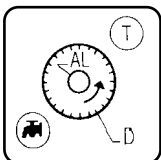

- **Attrezzi** : Dischi diamantati ad acqua Ø 300 mm - Ø 350 mm, alesatura 25,4 m (AL) (informazioni disponibili presso il Vostro fornitore abituale).

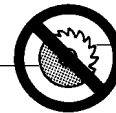

Disco carbone

Lama di sega

E' vietato usare la macchina per le applicazioni non corrispondenti all'uso previsto (uso della lama da sega, di disco abrasivo non conforme alle prescrizioni d'uso).

2 Caratteristiche tecniche

	POTENZA	TENSIONE ± 5 %	AMPERAGGIO	POMPA
Standard	2,2 kW (3 CV)	230 V 50 Hz	14 A	10 W 230 V
	2,9 kW (4 CV)	400 V 50 Hz	5 A	10 W 230 V
Opzione	1,8 kW (2,5 CV)	230 V 50 Hz	12,5 A	10 W 230 V
	1,5 kW (2 CV)	115 V 50 Hz	20 A	30 W 115 V

- Velocità motore : 2800 giri/min.
- Velocità di rotazione del disco : 2800 giri/min.
- Protezione elettrica : IP 54

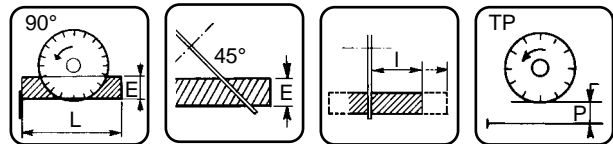

- Profondità di taglio (E) :
 - a 90° : 100 mm - a 45° : 80 mm
- Lunghezza di taglio (L) :
 - 900/1200 mm - sp. 100 mm
 - 1000/1300 mm - sp. 120 mm
- Larghezza utile (1) : illimitata (Larghezza del supporto con prolunga = 600 mm)
- Passaggio sotto disco (P) : 120 mm
- Dimensioni (mm) L x l x h (secondo versione) :
 - su piedini : 1420/1720 x 840x 1400 (100R/130R)
 - banco : 1420/1720 x 625 x 790 (100R/130R)
- Peso a vuoto (secondo versione): 106/126 kg (100R/130R)
 - piedini : 7 kg
- Raffreddamento del disco mediante innaffiatura nel carter del disco.
- Capacità minima del serbatoio:
 - 55 l/65 l - Lg : 1,30 m
- Pompa per acqua :
 - 13 W : portata: da 8 a 10 l/mn
- Alimentazione :
 - 230 V : H07-RNF 3 x 1,5² - Lungh. 3 m.
 - 400 V : H07-RNF 5 x 1,5² - Lungh. 3 m.
 - 115 V : H07-RNF 3 x 2,5² - Lungh. 3 m.

MODELLO	POTENZA ACUSTICA	PRESSIONE ACUSTICA	LIVELLO DI VIBRAZIONE
Secondo modello	Lwa (dB) EN ISO 3744	Lpa (dB) EN ISO 4871	G ENV 25349
2,2 / 1,5 KW	80 / 84	79 / 80	0,27 / 0,13

3 Controllo e descrizione della macchina

- Al ricevimento della macchina, controllare lo stato della stessa. Per svitare le viti K usando chiave 7 e montare le maniglie (vedi fig 7)
- Conservarla permanentemente in un perfetto stato di pulizia.
- Controllare periodicamente il cavo d'alimentazione e la prolunga.
- Durante il lavoro, prestare la massima attenzione.
- Verificare che i pezzi siano fissati e montati correttamente per evitare vibrazioni anormali.

VEDI FIG. 1a - 1b

- 1 Telaio-serbatoio
- 2 Piede
- 3 Volano di serraggio dei piedi
- 4 Pompa per acqua
- 5 Volante bloccaggio testa
- 6 Volante bloccaggio da 90° a 45°
- 7 Chiave da 30
- 8 Tappo di scarico
- 9 Motore
- 10 Commutatore On-Off
- 11 Leva di manovra
- 12 Carter del disco
- 12b Carter smontabile
- 13 Guida
- 14a Piano di lavoro grande
- 14b Piano di lavoro piccolo
- 15 Fermo tavola
- 16 Testa di taglio
- 17 Carrello
- 18 Targhetta segnaletica
- 19 Guida di taglio orientabile (opzione)
- 20 Prolunga laterale della tavola
- 21 Volantino di serraggio della prolunga
- 22 Maniglie di trasporto
- 23 Volantino di fissaggio del carter del disco
- 24 Piastra di regolazione in altezza

- 25 Manopola di serraggio regolazione in altezza
- 26 Vite di regolazione della profondità di taglio
- 27 Blocco di sicurezza di ribaltamento dei piani

4 Movimentazione - Trasporto [FIG. 1a]

- Bloccare la testa mobile sulla parte anteriore del binario con il volante (5).
- Prendere la macchina dalle maniglie (22).
 - Allentare i quattro volani (3).
 - Posizionare due piedi sulla parte anteriore (controllare l'inclinazione dei puntali dei piedi).
 - Sollevare la parte anteriore ed inserire i piedi nei relativi supporti.
 - Procedere nello stesso modo per la parte posteriore.
 - Serrare i volani (3).



Per queste differenti operazioni, staccare la macchina dalla presa della corrente

5 Verifiche prima dell'avviamento



Prima della messa in funzione, leggere attentamente l'istruzione d'uso e prendere confidenza con la macchina.



Arresto motore.



Tenere il campo di lavoro perfettamente in ordine, bene illuminato e senza rischio (umidità, prodotti pericolosi nelle vicinanze).



L'operatore deve portare protezioni appropriate.



Obbligo di mettere il casco antirumore.



Non permettere ad altre persone di rimanere vicino alla sega quando taglia.



Usare solo dischi indicanti una massima velocità d'uso maggiore della velocità dell'albero.

6

Montaggio del disco [FIG. 3].

Mettere fuori tensione la troncatrice staccando la spina d'alimentazione.

- Sbloccare e togliere i due volanti (23); togliere in seguito il carter.(12b)
- Togliere il dado di serraggio del disco (A) con la chiave da 30.(7).



Il dado di serraggio del disco possiede una filettatura sinistrorsa.

- Togliere la flangia (B) e montare il disco diamantato.



Attenzione al senso di rotazione, indicato con una freccia su uno dei lati del disco.

Verificare la pulizia delle facce d'appoggio delle flange, del disco e dell'albero.

- Controllare il centraggio del disco sulla flangia (C).
- Rimontare la flangia di fissaggio (B) e serrare il dado (A) in modo sicuro.
- Regolare il carter di sicurezza e bloccare le due dadi (23).

7

Collegamento elettrico

- **SICUREZZA ELETTRICA :** Obbligo di collegamento ad un interruttore a corrente differenziale residua 30 mA con messa a terra. In mancanza di quest'interruttore sulla rete, consultare il nostro catalogo per i differenti modelli proposti.
- **Uso corretto del dispositivo a corrente differenziale residua comprendente il suo controllo periodico.** Per gli utensili forniti con un DCDR integrato nel cavo o nella spina per presa di corrente, nell'ipotesi in cui il cavo o la presa siano danneggiati, la riparazione deve essere effettuata a cura del costruttore, da uno degli agenti o da un atelier di riparazione qualificato, per evitare ogni rischio causato da una cattiva riparazione.

Motori :

- **Standard :** con commutatore a bobina con stacco di tensione
 - Monofase 230 V, 2-3 cv
3 x 1,5 mm² con spina (cavo 2 P + T)
 - Trifase 400 V, 3-4 cv
4 o 5 x 1,5 mm² senza spina (cavo 3 P + T)
- **Opzionale :** con disgiuntore
 - Monofase 110 V, 2 cv
3 x 2,5 mm² senza spina (cavo 2 P + T)

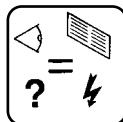

- Assicurarsi che la tensione della rete sia identica a quella indicata sulla targhetta della macchina.

- Motore trifase :

Assicurarsi che il senso di rotazione corrisponda alla freccia disegnata sul carter. Se il motore non gira nel senso voluto, invertire due dei fili di alimentazione.



- Utilizzare prese di corrente monofase di tipo 2 P + T, o 3 P + T / 3 P + N + T a seconda delle relative tensioni.

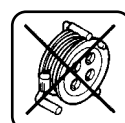
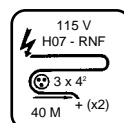
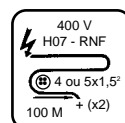
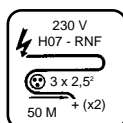

- Cavo di prolunga: sezione del cavo sufficiente per la potenza elettrica, collegamento alla rete mediante un cavo tipo H07 RNF di sezione:
 - 3 x 2,5 mm² fino a 50 m per 230 V
 - 4 o 5 x 1,5 mm² fino a 100 m per 400 V
 - 3 x 4 mm² fino a 40 m per 115 V

8

Messa in servizio

Prestare sempre la massima attenzione.

Adottare una posizione confortevole e ben bilanciata.



Prima dell'avviamento, togliere le chiavi e gli utensili di regolazione



Mettere sempre i carter di protezione

• Taglio con acqua

- Riempire la vaschetta con acqua pulita (livello massimo = base della tavola).
- Immergere la pompa nella vasca.

**Umidificazione abbondante =
longevità garantita del disco**

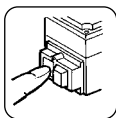

- Avviare la macchina premendo il tasto verde del commutatore (opzionale, disgiuntore).



- Per fermare la troncatrice, premere il tasto rosso.



Ogni tagliatrice è munita di una pompa ad auto innesto. Il disco è inaffiato fin dall'avvio.

Il carter di protezione permette la corretta distribuzione dell'acqua

Motori monofasé protetto da un interruttore termico incorporato.

9 Metodo di taglio

• Taglio diritto

Regolazione dell'altezza di taglio (VEDI FIG.1b)

- allentare la manopola indicizzabile 25 (in caso di bloccaggio con il carter del disco, tirarla verso di sé e ruotarla).
- Regolare l'altezza del motore per mezzo della manopola 11.
- Serrare a fondo la manopola indicizzabile.

Regolazione della battuta di arresto dello spostamento in altezza.

- se la profondità di taglio risulta insufficiente, può essere che il disco sia consumato oppure che la regolazione non sia corretta.
- è possibile regolare la profondità, agendo sulla vite 26 e sul relativo controdado.



Far scorrere la testa (motore fermo) lungo la guida per controllare che il disco non tocchi le traverse delle tavole.

Regolazione della guida di taglio (VEDI FIG. 4).

- Regolare la larghezza di taglio agendo sulla rotella D; la larghezza è indicata sul righello E.

Regolazione della prolunga per i pezzi di grandi dimensioni.

- Allentare le manopole 21 (VEDI FIG. 1a).
- Tirare la prolunga 20 e regolarla in funzione della dimensione del pezzo.
- Stringere di nuovo le manopole.

Tagli.

- Liberare la testa porta disco sul retro.
- Posizionare il materiale da tagliare sul tavolo.
- Riportare la testa verso sé con movimento progressivo senza forzare il disco (evitare un contatto brutale con il materiale).

• Tagli inclinati

Regolazione della prolunga (VEDI FIG. 1a).

- Per i pezzi di grandi dimensioni, allentare le

manopole 21, estrarre completamente la prolunga 20.

- Ribaltarla per posizionare la battuta in alto.
- Riposizionare la prolunga e stringere di nuovo le manopole in funzione della larghezza desiderata, posizionandola perpendicolarmente alla battuta 15.

Ribaltamento.

- Allentare i due volani di regolazione (6) [VEDI FIG.1a].
- Ribaltare il gruppo testa porta disco e guida.
- Ribloccare i volani.
- Prendere il piano di lavoro grande 14a dai due lati (VEDI FIG. 4a-4b).
- Tirare il blocco di sicurezza 27.
- Sollevare i piani di lavoro nel mezzo, spingendo l'insieme fino al bloccaggio a 22,5°.



Inclinare sempre la testa di taglio prima delle tavole per evitare i contatti tra i piani di lavoro e il disco (VEDI FIG. 5b).

Riposizionamento orizzontale:

- Sollevare il piano di lavoro grande anteriormente (VEDI FIG. 5).
- Tirare l'insieme fino al riposizionamento orizzontale.
- Allentare le manopole 6.
- Rimettere la testa di taglio in posizione di taglio diritto.



Attenzione: non mettere la mano tra i due piani di lavoro per prevenire ogni eventuale schiacciamento.

Riposizionare sempre i piani di lavoro orizzontalmente prima di manovrare la testa di taglio per evitare i contatti tra i piani di lavoro e il disco (VEDI FIG. 5c).

Spingere la guida in posizione orizzontale prima di bloccare le manopole; il martinetto di richiamo può falsare questa posizione.

10 Regolazioni (VEDI FIG.6)

- La regolazioni sono state eseguite nella ns. fabbrica pertanto non sono necessarie altre regolazioni.
- Tuttavia, in caso di urti, di allentamento o svitamento della bulloneria, di manovre brusche durante la rotazione della testa :
 - ruotare la vite (E)
 - verificare la perpendicolarità (per i tagli rettilinei),
 - e bloccare il controdado (regolazione sui bracci anteriori e posteriori).
- Per correggere la regolazione a 45°, ruotare la vite (F) e bloccare con un controdado il dado.

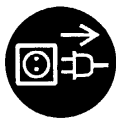

Per queste differenti operazioni, staccare la macchina dalla presa della corrente

- Per agevolare le operazioni di pulizia, è possibile smontare i piani di lavoro (**VEDI FIG. 4c**).
 - Inclinare il motore.
 - Prendere dai due lati il piano di lavoro grande 14a.
 - Tirare il blocco di sicurezza 27.
 - Sollevare i piani di lavoro spingendo l'insieme fino a metà corsa, sollevare il piano di lavoro grande per far uscire dalla sede il blocco anteriore. Tirare l'insieme e far uscire il supporto posteriore della tavola piccola 14b. Liberare i piani.
 - Per rimontare i piani di lavoro, posizionare il supporto posteriore del piano piccolo nell'apposita sede, ripiegare l'insieme fino a far scendere il supporto anteriore del piano grande attraverso l'apertura della sua sede.



Allontanare il motore (in posizione inclinata) per togliere e rimettere i piani di lavoro. Non mettere le mani tra i due piani di lavoro.

- Svuotare il fondo della vasca per eliminare i residui fangosi del taglio. Se nella vasca rimangono fanghi e residui, la pompa continuerà a pescare detriti e si usurerà in modo prematuro.
- Lavare la vaschetta con acqua abbondante
- Pulire la pompa.
- Riporre in un locale secco.
- Pulire molto accuratamente le guide: consigliamo l'impiego di una vernice di scorrimento tipo Loctite VG26.



Stoccare in un posto sicuro, fuori dalla portata dei bambini
Avere cura degli utensili

RICERCA GUASTI

In caso di funzionamento anomalo, fare riferimento alle tabelle di cui sotto per trovare una soluzione ai problemi riscontrati.

• La macchina non funziona

CAUSE	RIMEDI
<i>Allacciamento scorretto o cavo danneggiato</i>	- Verificare il corretto allacciamento dell'alimentazione (spina, prolunga,...) - Verificare il cavo d'alimentazione
<i>Nessuna tensione sullarete</i>	- Verificare o far verificare da un elettricista (interruttore, presa...)
<i>Commutatore difettoso, cavo motore danneggiato assistenza</i>	- Far verificare da un elettricista o rivolgersi al servizio assistenza
<i>Motore danneggiato (nessuna potenza, odore sgradevole)</i>	- Sostituire il motore rivolgendosi al servizio assistenza

• Avviamento difficile

CAUSE	RIMEDI
<i>Condensatore avviamento motore monofase</i>	- Sostituire il condensatore
<i>Alimentazione trifase non conforme (su 2 fasi, motore cavo danneggiato)</i>	- Far verificare da un elettricista o contattare il servizio assistenza.

• La pompa non parte

CAUSE	RIMEDI
<i>Il cavo di alimentazione è mal collegato o danneggiato</i>	- Controllare o fare controllare il cavo di alimentazione.
<i>Non c'è tensione nel circuito o alla presa di corrente</i>	- Verificare o fare controllare il circuito o la presa di corrente.

• Non fuoriesce liquido dalla pompa

CAUSE	RIMEDI
<i>Potrebbe essersi formata una bolla d'aria all'interno del corpo pompa</i>	- Estrarre la pompa dal liquido, sorreggendola per il tubo di uscita, quindi reimmergerla nel liquido.
<i>La turbina è bloccata</i>	- Svitare il filtro e con un piccolo cacciavite pulire la zona di lavoro della turbina da eventuali residui.

12 Regolazione dello scorrimento

• Regolazione dello scorrimento del carrello sulla guida (VEDI FIG. 7a-7b).

- Per questa operazione servono una chiave a brugola n°4 e una chiave piatta da 13.
- La regolazione si effettua: nel piano orizzontale tramite serraggio eccentrico H, nel piano verticale tramite serraggio eccentrico I.
- Per regolare gli eccentrici: mettere la chiave a brugola nel foro esagonale dell'eccentrico; con la chiave piatta, allentare leggermente il dado di serraggio J. Stringere l'eccentrico con la chiave a brugola fino ad ottenere una buona tenuta di scorrimento; stringere di nuovo il dado di serraggio, controllare che lo scorrimento sia corretto.



Stringere contemporaneamente i due eccentrici di uno stesso piano.

Per la regolazione nel piano verticale, far passare la chiave a brugola attraverso la piastra di regolazione in altezza (24) da un lato, e attraverso l'orifizio posto dietro l'interruttore.

13 Raccomandazioni importanti

- Periodicamente controllo generale dei bullon.
- Quando non si usa la macchina per un periodo prolungato, verificare la manutenzione e la protezione del disco.
- Montare correttamente il disco.
- Effettuare un serraggio corretto del disco.
- Verificare la pulizia delle facce d'appoggio delle flange, del disco e dell'albero.



Il costruttore declina ogni responsabilità derivante da un uso non corretto, da qualsiasi, modifica, adattamento o motorizzazione diversi da quanto specificatamente previsto in origine dal costruttore stesso.



L'intensità sonora di questa macchina è misurata secondo la norma NF S 31069. Sul posto di lavoro il livello di pressione acustica può superare 85 db (A). Il tal caso bisogna prendere delle misure individuali di protezione.

14 Riparazioni

S
A
V

Siamo a Vostra completa disposizione per garantir Vi qualsiasi riparazioni nei tempi più brevi e ai prezzi migliori (vedere l'indirizzo sul retro).

15 Pezzi di ricambio

Per una consegna rapida dei pezzi di ricambio, ed onde evitare qualsiasi perdita di tempo, è necessario richiamare su ogni ordine le indicazioni che figurano sulla targhetta segnaletica della macchina nonché il numero di riferimento del pezzo da sostituire.

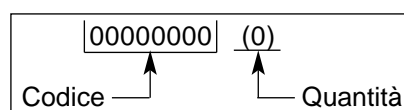

Vedi spaccato

16 Scarto



In caso di deterioramento degli accessori o dell'intera macchina, questa verrà buttata secondo i metodi prescritti dalla legislazione in vigore.

• Materiali principali :

- *Motore* : Alluminio (AL) - Acciaio (AC)
Rame (CU) - Poliammide (PA)
- *Macchina* : Lamiera acciaio (AC) - Ghisa (FT)

PREFACIO DEL MANUAL

Antes de abandonar nuestra fábrica, cada máquina pasa por una serie de controles durante los cuales se verifica todo minuciosamente.

El estricto cumplimiento de nuestras instrucciones garantizará a su máquina una gran longevidad, en condiciones normales de trabajo.

Los consejos de utilización y las piezas sueltas que figuran en este documento se indican a título de información y no de compromiso. No se concederá ninguna garantía en caso de errores u omisiones o por daños relativos al suministro, el diseño o la utilización de la máquina. Nos reservamos el derecho de efectuar, sin previo aviso, cualquier modificación técnica con objeto de aumentar la calidad de nuestros productos.

Este documento servirá al usuario para:

- familiarizarse con la máquina,
- conocer sus posibilidades de utilización,
- evitar los accidentes debidos a un uso no adaptado, una persona no formada, durante el mantenimiento, la conservación, la reparación, el desplazamiento y el transporte,
- aumentar la fiabilidad y la duración de la máquina,
- garantizar una utilización correcta, un mantenimiento regular y un arreglo rápido para reducir los gastos de reparación y los tiempos de inmovilización.

El manual debe estar disponible en cualquier momento en el lugar de trabajo. Deberá ser leído y utilizado por cualquier persona que se encargue de la instalación o del funcionamiento. Para mayor seguridad, también deben respetarse las normativas técnicas obligatorias vigentes en el país de utilización de la máquina.

CONSIGNAS GENERALES DE SEGURIDAD

Los pictogramas que figuran en las máquinas (en color) y en el manual indicarán algunos consejos referentes a su seguridad.



OBLIGACION ➔ Fondo azul, marcado blanco: *seguridad obligatoria*
+ marcado rojo : *prohibición de movimiento*



ADVERTENCIA ➔ Triángulo y marcado negro sobre fondo amarillo: *peligro si no se respeta, riesgo de heridas para el usuario o terceros y de deterioros en la máquina o la herramienta.*



PROHIBICION ➔ Círculo rojo con o sin barra: *utilización, presencia prohibida.*

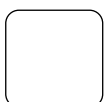

INDICACION ➔ Información - Instrucción: *indicaciones particulares relativas a la utilización y el control.*

El fabricante declina toda responsabilidad derivada de un empleo inadaptado o de cualquier modificación.



Este anagrama certifica que la máquina cumple la normativa europea.

CONSIGNAS PARTICULARES

Diseñado para efectuar un servicio seguro y fiable en condiciones de utilización conformes a las instrucciones, el cortador puede presentar peligros para el usuario y riesgos de deterioro. Por tanto, es necesario realizar controles regulares en la obra. Verificar:

- que el estado técnico es perfecto (utilización según el destino, teniendo en cuenta los riesgos eventuales, y supresión de todo disfuncionamiento perjudicial para la seguridad),
- que se utiliza un disco de diamante para corte con agua de mármol, piedra, granito, ladrillo y revestimiento (gres, loza, cerámica, etc.). Se prohíbe la utilización de cualquier otro disco (abrasivo, sierra, etc.),
- que el personal es competente (cualificación, edad, formación, instrucción) y que haya estudiado detalladamente el manual antes de comenzar el trabajo. Toda anomalía eléctrica, mecánica o de otro tipo, será controlada por una persona habilitada para la intervención (electricista, responsable del mantenimiento, agente revendedor acreditado, etc.),
- que se respetan las advertencias y directivas marcadas en la máquina (protecciones personales adecuadas), utilización conforme, instrucciones de seguridad en general, etc.),
- que no hay ninguna modificación, transformación o complemento perjudicial para la seguridad, y no será realizada sin la autorización del fabricante,
- el cumplimiento de las frecuencias de verificaciones y controles periódicos preconizados,
- la garantía de piezas de recambio de origen durante las reparaciones.

Placa de características

EL FABRICANTE		CE	
TIPO	TYPE	N° SERIE	SERIE
		ANNEE DE FABRICATION	AÑO FABRICACION
PESO	MASSE UTILE	PUISSANCE	POTENCIA
MAXI UTENSILIO	Ø MAXI OUTIL	PLAGE DE TENSION	TENSION
ESE	Ø ALESAGE	FREQUENCE	FRECUENCIA
VELOCIDAD DE ROTACION	T/MN - RPM	INT. UTIL.	INTENSIDAD

1 Empleo

- **Utilización** : Corte de mármol, piedra, granito, ladrillo, cemento y cualquier revestimiento (gres, loza, cerámica, etc.).

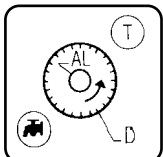

- **Herramientas v** : Discos Diamantados al agua Ø 300 mm - Ø 350 mm (D) - Ø interior 25,4 mm (AL) (Informaciones disponibles en su proveedor habitual).

Disco carbo

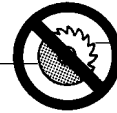

Hoja de sierra

Se prohíbe cualquier otra aplicación que no corresponda a la utilización prevista (empleo de hoja de sierra o disco abrasivo no conforme a las prescripciones de utilización).

2 Características técnicas

	POTENCIA	TENSION ± 5 %	AMPERAJE	BOMBA
Standard	2,2 kW (3 CV)	230 V 50 Hz	14 A	10 W 230 V
	2,9 kW (4 CV)	400 V 50 Hz	5 A	10 W 230 V
Opción	1,8 kW (2,5 CV)	230 V 50 Hz	12,5 A	10 W 230 V
	1,5 kW (2 CV)	115 V 50 Hz	20 A	30 W 115 V

- Velocidad motor : 2.800 r.p.m.
- Velocidad de rotación del disco : 2.800 r.p.m.
- Protección eléctrica : IP 54

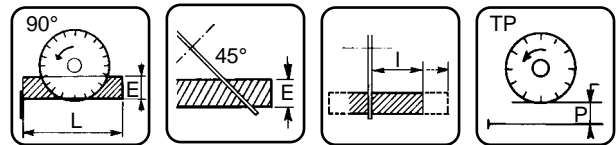

- Profundidad de corte (E) :
 - a 90° : 100 mm - a 45° : 80 mm
- Longitud de corte (long) :
 - 900/1200 mm - esp. 100 mm
 - 1000/1300 mm - esp. 120 mm
- Anchura útil (I) : ilimitada (Ancho del soporte con extensión = 600 mm)
- Paso bajo disco (P) : 120 mm
- Dimensiones (mm) Long x Anch x Alt (según versión)
 - sobre patas : 1420/1720 x 840 x 1400 (100R/130R)
 - en banco : 1420/1720 x 625 x 790 (100R/130R)
- Peso en vacío (según versión): 106/126 kg (100R/130R)
 - patas : 7 kg
- Refrigeración del disco por riego en el cárter de disco.
- Capacidad mínima del depósito :
 - 55 l/65 l - Lg : 1,30 m
- Bomba de agua :
 - 13 W - caudal de 8 a 10 l/min.
- Alimentación :
 - 230 V : H07-RNF 3 x 1,5² - Long 3 m.
 - 400 V : H07-RNF 5 x 1,5² - Long 3 m.
 - 115 V : H07-RNF 3 x 2,5² - Long 3 m.

MODELO	NIVEL SONORO	NIVEL ACUSTICO	NIVEL DE VIBRACION
Según modelo	Lwa (dB) EN ISO 3744	Lpa (dB) EN ISO 4871	G ENV 25349
2,2 / 1,5 KW	80 / 84	79 / 80	0,27 / 0,13

Control y Descripción de la máquina

- Comprobar el estado de la máquina en el momento de su recepción. Para desatornillar los tornillos K usando la llave 7, y montar las manijas (véase fig 7)
- Conservarla constantemente en buen estado de limpieza.
- Comprobar periódicamente el cable de alimentación y el prolongador.
- Permanecer siempre muy atento durante el trabajo .
- Verificar la fijación de las piezas (vibración anormal) y el correcto montaje.

VEASE - FIG. 1a - 1b

- 1 Chasis - depósito
- 2 Pata
- 3 Volante de apriete de las patas
- 4 Pompa per acqua
- 5 Volante de bloqueo de cabeza
- 6 Volante de bloqueo de 90° a 45°
- 7 Llave de 30
- 8 Tapón de vaciado
- 9 Motor
- 10 Conmutador de falta de tensión
- 11 Empuñadura de maniobra
- 12 Carter del disco
- 12b Cáster desmontable
- 13 Raíl
- 14a Gran mesa
- 14b Pequeña mesa
- 15 Topes de mesa
- 16 Cabeza de corte
- 17 Carro
- 18 Placa de características
- 19 Guía de corte 90°
- 20 Larguero lateral de mesa
- 21 Volante de apriete de la extensión
- 22 Empuñaduras de transporte
- 23 Volante de fijación del cáster de disco

- 24 Placa de ajuste en altura
- 25 Empuñadura de apriete ajuste en altura
- 26 Tornillo de ajuste de profundidad de corte
- 27 Pestillo de seguridad de basculamiento de las mesas

4 Manutención - Transporte [FIG. 1a]

- Bloquear la cabeza móvil en la parte delantera del raíl con el volante (5).
- Sujetar la máquina por las empuñaduras (22)
- Montaje de las patas:
 - Afloje los cuatro volantes (3).
 - Presente dos de las patas hacia adelante (compruebe la inclinación de las conteras de las patas).
 - Levante la parte delantera e introduzca las patas en los soportes.
 - Siga el mismo procedimiento para la parte trasera.
 - Bloquear los volantes (3).



Al realizar estas operaciones, desconecte siempre la corriente

5 Verificación antes de la puesta en marcha



Antes de la puesta en marcha, leer detenidamente las instrucciones y familiarizarse con la máquina.



Parada del motor.



El campo de trabajo debe estar perfectamente en orden, bien iluminado y no debe presentar ningún riesgo o peligro. (Ni humedad, ni productos peligrosos cerca)



Llevar las protecciones propias de su trabajo



Es obligatorio el uso del caso antiruidos.



Alejar a toda persona, ajena a la obra.



Usar únicamente discos con una velocidad nominal superior a la del eje del disco.

6 Montaje del disco [FIG. 3]



Desenchufar el cortador desacoplando el enchufe de alimentación.

- Desbloquear los dos volantes (23), retirarlos y después retirar el cárter.(12b)
- Destornillar la tuerca de ajuste (A) con la ayuda de una llave de 30 mm.(7)



La tuerca de apriete del disco tiene un roscado con paso a la izquierda.

- Quitar la pletina de ajuste externa (B) y acomodar el disco de diamante.



Tener en cuenta el sentido de rotación, marcado por una flecha en una de sus caras.

Verificar el estado y limpieza de las caras de los platos.

- Controlar el centrado del disco en la brida (C).
- Poner la brida (B) y después bloquear la tuerca (A).
- Poner el cárter y apretar los volantes (23).

7

Conexión Eléctrica



- SEGURIDAD ELECTRICA :

La conexión debe realizarse a un cuadro con disyuntor diferencial residual de 30 mA con toma de tierra. En caso de que no tenga ese tipo de disyuntor, consulte nuestro catálogo en el cual le proponemos varios modelos.

- **Utilización correcta del dispositivo de corriente diferencial residual que incluye su control periódico.** En el caso de herramientas suministradas con un DCDR integrado en el cable o en el enchufe para toma de corriente, si el cable o la toma están deteriorados, la reparación debe ser realizada por el fabricante, uno de nuestros agentes o por un taller de reparación cualificado, para evitar todo riesgo resultante de una intervención mal efectuada.

• Motores:

- **Standard** : con encendido-apagado a bobina sin voltaje
 - Mono 230 V, 2-3 cv
3 x 1,5 mm² con enchufe (cable 2 P+T)
 - Tri 400 V, 3-4 cv
4 ó 5 x 1,5 mm² sin enchufe (cable 3 P+T)
- **Opcional** : con disyuntor (con o sin amperímetro)
 - Mono 110 V, 2 cv
3 x 2,5 mm² sin enchufe (cable 2 P+T)

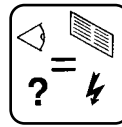

- Cerciorarse de que el voltaje de la red es idéntico al de la placa de la máquina.

- Motor trifásico :

Cerciorarse de que el sentido de rotación corresponde a la flecha embutida en el cárter: si el motor no gira en el sentido deseado, invertir dos hilos de alimentación.

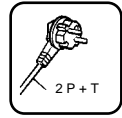

- Utilizar tomas de corriente monofásica del tipo 2 P + T, o 3 P + T / 3 P + N + T según las tensiones correspondientes.

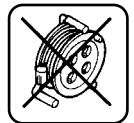
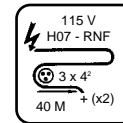
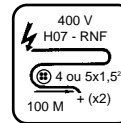
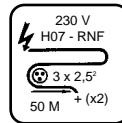

- Cable prolongador: cable de sección suficiente para la potencia eléctrica, conexión a la red por medio de un cable tipo H07 RNF de sección :
 - 3 x 2,5 mm² hasta 50 m para 230 V
 - 4 ó 5 x 1,5 mm² hasta 100 m para 400 V
 - 3 x 4 mm² hasta 40 m para 115 V

8

Puesta en servicio



Estar siempre atento.

Adoptar una posición cómoda y equilibrada.



Antes de la puesta en marcha, quitar las llaves y útiles de reglaje



Tener siempre colocados los protectores

• Para hacer cortes con agua

- Llenar el depósito con agua limpia (nivel máximo = base de la mesa).
- Sumergir la bomba en el depósito.

La duración de su disco dependerá mucho de su refrigeración que debe ser muy abundante

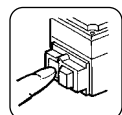

- Poner en marcha pulsando la tecla verde del conmutador (opcional, disyuntor).



- Parar el cortador pulsar la tecla roja.



Dado que cada máquina está equipada de una bomba autocebante el disco es regado desde la puesta en marcha.

El cárter protector asegura una repartición perfecta del riego.

Motore monofásico protegido por un disyuntor térmico incorporado.

9

Metodo di taglio

• Cortes rectos.

Ajuste de la altura de corte (VER FIG 1b).

- aflojar la empuñadura indexable 25 (en caso de bloqueo con el cárter de disco, tirarla hacia sí y haberla pivotar)
- ajustar la altura del motor con la empuñadura 11
- apretar firmemente la empuñadura indexable.

Ajuste del tope de desplazamiento en altura.

- debido al desgaste del disco o como resultado de un desajuste, puede suceder que la profundidad de corte sea insuficiente,
- es posible ajustar la profundidad actuando sobre el tornillo 26 y su contratuerca.



Hacer correr la cabeza (con el motor cortado) a todo lo largo del riel para verificar que el disco no toca los travesaños de mesas.

Ajuste de la guía de corte (VER FIG. 4).

- Ajustar el ancho de corte accionando sobre la moleta D, el ancho es indicado por las regletas E.

Ajuste de la extensión para los materiales anchos.

- Aflojar las moletas 21 (VER FIG 1a).
- Tirar de la extensión 20 ajustando según el material.
- Volver a apretar las moletas.

Cortes

- Liberar la cabeza portadisco hacia atrás.
- Coloque el material sobre la tabla.
- Acerque la cabeza hacia usted, haciéndola avanzar siempre progresivamente, sin forzar el disco (evite que se produzca un contacto violento con el material).

• Cortes biselados

Ajuste de la extensión (VER FIG 1a)

- Para los materiales anchos, aflojar las moletas 21, sacar completamente la extensión 20.
- Voltéarla para poner el tope hacia arriba.
- Volver a conectar la extensión y apretar las moletas en función del ancho deseado, teniendo el cuidado de posicionarla perpendicular al tope 15.

Basculamiento.

- Afloje los dos volantes de regulación (6) [VEASE FIG.x1a].
- Haga bascular el conjunto formado por la cabeza portadora del disco y el raíl.
- Vuelva a bloquear los volantes.
- Sujetar la gran mesa 14a por ambos lados (VER FIG 4a - 4b)
- Tirar del pestillo de seguridad 27
- Levantar las mesas por el medio, empujando el conjunto hasta el bloqueo a 22,5°.



Inclinar siempre la cabeza de corte delante de las mesas para evitar la colisión entre las mesas y el disco. (VER FIG. 5b)

Puesta a plano:

- Levantar la gran mesa por delante (VER FIG 5a)
- Tirar del conjunto hasta volver a poner a plano
- Aflojar las empuñaduras 5
- Volver a poner la cabeza de corte en su posición corte recto.



Tener el cuidado de no poner la mano entre las dos mesas para no pellizcarse los dedos.

Poner siempre las mesas a plano antes de maniobrar la cabeza de corte para evitar la colisión entre las mesas y el disco (VER FIG. 5c)

Empujar bien el riel a la posición horizontal antes de bloquear las empuñaduras, ya que el gato de retroceso puede falsear esta posición.

10

Ajustes (VER FIG. 6)

- No es necesario realizar ningún tipo de ajuste, ya que la máquina ya ha sido regulada en nuestros talleres.
- Sin embargo, si la máquina recibe un golpe fuerte, si se aflojan los tornillos y tuercas o si se realizan maniobras violentas cuando gira la cabeza sobre su propio eje :
 - ajuste el tornillo (E)
 - compruebe el ángulo de corte (para cortes rectilíneos),
 - bloquee la contratuerca (regulación sobre los brazos delantero y trasero).
- Para corregir el ajuste a 45°, ajuste el tornillo (F) y vuelva a bloquear la tuerca.



Antes de efectuar cualquier intervención, desconectar la máquina de la red.

- Limpiarse la máquina regularmente.
- Para facilitar la limpieza, es posible desmontar las mesas (VER FIG. 4c)
 - Inclinarse el motor en posición bisel
 - Sujetar la gran mesa 14a por ambos lados.
 - Tirar del pestillo de seguridad 27.
 - Levantar las mesas empujando el conjunto hasta la mitad de la carrera de desplazamiento, levantar la gran mesa para sacar su bloqueo antes de la luz. Tirar del conjunto y sacar el soporte trasero de la pequeña mesa 14b. Despejar las mesas.
 - Para volver a montar las mesas, posicionar el soporte trasero de la pequeña mesa en su luz, replegar el conjunto hasta hacer bajar el soporte delantero de la gran mesa por la abertura de su luz.



Despejar bien el motor (en posición bisel) para sacar y volver a poner las mesas. No poner las manos entre las dos mesas.

- Vaciar su recipiente a fin de eliminar los restos de los materiales cortados. De no ser quitados, dichos restos se depositarían en la máquina y taparían la bomba y la harían usar prematuramente.
- Lavar el depósito con abundante agua.
- Limpiar la bomba.
- Guarde todo ello en un lugar seco.
- Limpie los raíles con especial atención : le recomendamos utilizar un barniz de rodamiento, tipo Loctite VG 26.



Guardar en un lugar seguro, fuera del alcance de los niños. Efectuar un mantenimiento cuidadoso de las herramientas.

BUSQUEDA DE AVERIAS

En caso de funcionamiento anormal, remitirse a los cuadros que figuran a continuación para encontrar una solución a los problemas planteados

• La máquina no funciona

CAUSAS	SOLUCIONES
<i>Conexión incorrecta o cable deteriorado</i>	- Comprobar que la conexión a la alimentación es correcta (enchufe, prolongador, etc.). - Comprobar el cable de alimentación.
<i>No hay tensión en la red</i>	- Verificar o hacer verificar por un electricista (disyuntor, enchufe, etc.).
<i>Conmutador defectuoso, cable motor deteriorado</i>	- Hacer verificar por un electricista o dirigirse al servicio postventa.
<i>Motor deteriorado (no hay potencia, olor desagradable...)</i>	- Hacer cambiar el motor por el servicio postventa.

• Arranque difícil

CAUSAS	SOLUCIONES
<i>Condensador arranque motor monofásico</i>	- Cambiar el condensador
<i>Alimentación trifásica no conforme (en 2 fases, motor cable deteriorado)</i>	- Hacer que un electricista verifique la alimentación o ponerse en contacto con el servicio postventa.

• La bomba no funciona

CAUSAS	SOLUCIONES
<i>El cable de alimentación está mal conectado o dañado</i>	- Controlar o hacer controlar el cable de alimentación.
<i>No hay tensión en el circuito o en la toma de corriente</i>	- Verificar o hacer controlar el circuito o la toma de corriente.

• No sale líquido de la bomba

CAUSAS	SOLUCIONES
<i>Puede haberse formado una bolsa de aire en el interior del cuerpo de la bomba</i>	- Sacar la bomba del líquido, sosteniéndola por el tubo de salida, luego volver a sumergirla.
<i>La turbina está bloqueada</i>	- Desatornillar el filtro y limpiar los residuos de la zona de trabajo de la turbina con un destornillador pequeño.

12 Ajuste del deslizamiento

- Ajuste del deslizamiento del carro sobre el riel (VER FIG 7a - 7b)

- Esta operación requiere una llave allen N° 4, así como una llave plana de 13.
- El ajuste se hace en el plano horizontal por el apriete de los excéntricos H y en el plano vertical por el apriete de los excéntricos I.
- Para ajustar los excéntricos: poner la llave allen en el orificio hexagonal del excéntrico, con la llave plana aflojar ligeramente la tuerca de apriete J. Apretar el excéntrico con una llave allen hasta obtener un buen comportamiento del rodamiento, volver a apretar la tuerca de apriete, controlar el buen deslizamiento.



Apretar los dos excéntricos de un mismo plano a la vez.

Para el ajuste en el plano vertical, hacer pasar la llave allen a través de la placa de ajuste en altura (24) de un lado y por el orificio situado detrás del interruptor.

13 Recomendaciones importantes

- Controlar periódicamente el apriete de tuercas y tornillos.
- En posición recta, es recomendable quitar el disco para su almacenaje.
- Comprobar la correcta refrigeración del disco.
- Efectuar un apriete correcto del disco.
- Controlar la limpieza de las superficies de apoyo del disco, de los soportes del eje y de la broca.



El fabricante no se responsabiliza de los daños causados en caso de utilización inadaptada, modificación, adaptación o motorización no conforme a la definición de origen prevista por el fabricante.



La intensidad sonora de esta máquina esta sujeta a la norma S31.069. En el puesto de trabajo, el nivel de intensidad acústica no debe pasar los 85 db (A).

En este caso, se deberán utilizar medidas individuales de protección.

14 Reparaciones

S
A
V

Estamos a su entera disposición para asegurarle todas las reparaciones en el plazo más breve posible, y a los mejores precios (ver dirección al reverso).

15 Piezas de recambio

Para una entrega rápida de las piezas de recambio, y con el fin de evitar cualquier contratiempo, es necesario especificar en cada pedido las indicaciones que figuran en la placa que contiene la descripción de la máquina, así como la referencia de la pieza que se va a reemplazar.

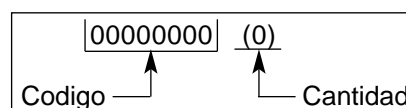

Ver despiece

16 Desecho



En caso de deterioro y de rotura de la máquina, ésta deberá ser eliminada de conformidad con las modalidades prescritas por la legislación vigente.

• Materiales principales :

- *Motor* : Aluminio (AL) - Acero (AC) - Cobre (CU) - Poliamida (PA).
- *Máquina* : Chapa de acero (AC) - Fundición (FT).

Los consejos de utilización y repuestos que se encuentran sobre este documento son dados para su información y no como promesa.

Preocupados por la calidad de nuestros productos, nos reservamos el derecho de efectuar, sin previo aviso, todas las modificaciones técnicas en fig. de su mejoramiento.

PREFACE TO THE MANUAL

Before leaving our factory every machine passes an exacting inspection programme in which everything is checked minutely.

Following the instructions will ensure that your machine gives long service, in normal operating conditions.

The user advice and spare parts mentioned in this document are given as an indication, and do not constitute an undertaking. No warrantee will be granted in the event of errors or omissions, or for damage occurring during delivery, or caused by the design or use of the machine. We are very concerned about the quality of our products and we reserve the right to make any technical modifications to improve them, without warning.

This document will:

- provide the user with: information about the machine
- information about its possible uses
- prevent accidents due to unsuitable use, by an untrained person, during maintenance, repairs, overhauls, handling or transport
- improve the reliability and durability of the machine
- ensure correct use, regular maintenance, and fast fault finding in order to reduce repair costs and downtime.

**The manual should always be available at the place of work.
It should be read and used by any person installing or using the machine.
The obligatory technical regulations in force in the country where the machine is used must also be adhered to for maximum safety.**

English

GENERAL SAFETY INSTRUCTIONS

The use of symbols on machines (in color) and in the manual identify advice concerning your safety.



OBLIGATION ➔ Blue background, white marking : *obligatory safety*
+ red marking : *movement forbidden*



WARNING ➔ Black triangle and marking on a yellow background : *danger if not adhered to.*
Risk of injury to the user or third parties, with possibility of damage top the machine or the tool.



PROHIBITION ➔ Red circle with or without bar : *use or presence prohibited.*

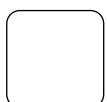

INFORMATION ➔ Information - Instruction: *special instructions concerning use and inspection.*

The manufacturer declines any responsibility resulting from improper use, or modifications.



This symbol indicates that the machine is in conformance with the applicable European directive.

SPECIAL INSTRUCTIONS

The disc cutter is designed to provide safe and reliable service in operating conditions corresponding with the instructions, but it can present dangers for the user and risks of damage, consequently regular on site inspection is necessary to ensure :

- Perfect technical condition (use for the purpose for which it is intended and taking into account any risks, and correction of any malfunction detrimental to safety).
- Use of a diamond disc for water lubricated cutting of marble, stone, granite, brick and facings (porcelain, glazed tiles, ceramics, etc). The use of any other disc is forbidden (abrasive, saw, etc).
- Competent personnel (qualifications, age, training, education) who have studied the manual in detail before starting work: any fault of an electrical or other nature must be checked by a competent person (electrician, maintenance foreman, authorized dealer, etc).
- That the warnings and instructions marked on the machine are followed (adequate personal protection, correct use, general safety instructions, etc).
- That no modification, transformation or addition is detrimental to safety and that it is carried out without prior authorization from the manufacturer.
- Respect of the maintenance intervals and periodical checks recommended.
- That only genuine spare parts are used for repairs.

Instruction plate

MANUFACTURER		CE	
TYPE	TYPE	N° SERIE	SERIAL
			FABRICATION YEAR
WEIGHT	MASSE UTILE	Kg	POUISSANCE
			kW
MAXI TOOL	Ø MAXI OUTIL	mm	PLAGE DE TENSION
			V
BORE	Ø ALESAGE	mm	FREQUENCE
			Hz
SPEED	T/MN - RPM		INT. UTIL.
			A

1 Use

- **Use** : Sawing marble, stone, granite, brick, cement and all facings (porcelain, glazed tiles, ceramics, etc).

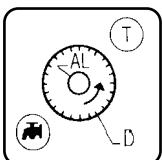

- **Tools** : Water lubricated diamond disc diameter 300 mm - diameter 350 mm (D)- bore 25.4 mm (AL). (Information from your usual supplier).

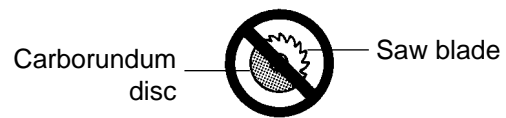

Do not use the saw for any purpose for which it is not designed (using a saw blade or abrasive disk which do not conform to the instructions for use).

2 Technical specifications

	POWER	VOLTAGE ± 5 %	CURRENT	PUMP
Standard	2.2 kW (3 HP)	230 V 50 Hz	14 A	10 W 230 V
	2.9 kW (4 HP)	400 V 50 Hz	5 A	10 W 230 V
Option	1.8 kW (2.5 HP)	230 V 50 Hz	12.5 A	10 W 230 V
	1.5 kW (2 HP)	115 V 50 Hz	20 A	30 W 115 V

- Motor speed : 2800 rpm
- Disc speed : 2800 rpm
- Electrical protection : IP 54

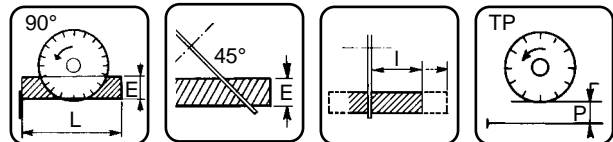

- Depth of cut (E) :
 - at 90° : 100 mm - at 45° : 80 mm
- Length of cut (L) :
 - 900/1200 mm - thickness 100 mm
 - 1000/1300 mm - thickness 120 mm
- Useful width (w) : unlimited
(Width of support with extension = 600mm)
- Space below disk (S): 120 mm (LH)
- Dimensions (mm) L x W x H (depending on model) :
 - with legs : 1420/1720 x 840 x 1400 (100R/130R)
 - bench : 1420/1720 x 625 x 790 (100R/130R)
- Unladen weight (depending on model) : 106/126 kg (100R/130R)
 - legs : 7 kg
- Disc cooling by water spray into the disc casing.
- Minimum tank capacity :
 - 55 l/65 l - Lg : 1,30 m
- Water pump :
 - 13 W - flow: 8 to 10 l/min
- Electricity supply :
 - 230 V : H07-RNF 3 x 1.5² - L 3 m
 - 400 V : H07-RNF 5 x 1.5² - L 3 m
 - 115 V : H07-RNF 3 x 2.5² - L 3 m

MODEL	POWER LEVEL	PRESSURE LEVEL	VIBRATION LEVEL
Depending on model	Lwa (dB) EN ISO 3744	Lpa (dB) EN ISO 4871	G ENV 25349
2.2 / 1,5 KW	80 / 84	79 / 80	0.27 / 0.13

3 Inspection and description of the machine

- On receiving the machine check its condition. To unscrew the screws K using key 7, and to mount the handles (see fig 7)
- Always keep it perfectly clean
- Check the supply cable and the extension lead periodically
- Always keep alert when working
- Check that the parts are properly fixed (no abnormal vibration) and that it is correctly assembled.

SEE FIG. 1a-1b

- ① Chassis-tank
- ② Leg
- ③ Leg locking knob
- ④ Water pump
- ⑤ Head locking knob
- ⑥ 90° to 45° locking knob
- ⑦ 30 mm spanner
- ⑧ Drain plug
- ⑨ Motor
- ⑩ Lack of voltage switch
- ⑪ Operating handle
- ⑫ Disc casing
- ⑫b Removable guard
- ⑬ Rail
- ⑭a Large table
- ⑭b Small table
- ⑮ Plate stops
- ⑯ Cutting head
- ⑰ Carriage
- ⑱ Manufacturer's plate
- ⑲ 90° cutting guide
- ⑳ Plate side extension
- ㉑ Wheel for tightening the extension
- ㉒ Transport handles
- ㉓ Wheel for fixing the disc guard
- ㉔ Height adjustment plate
- ㉕ Height adjustment tightening knob
- ㉖ Cutting depth adjustment screw
- ㉗ Table tilting safety latch

4 Handling - Transport [FIG. 1a]

- Lock the moving head on the front part of the rail using the knob (5).
- Hold the machine by the handles (22)
- Fitting the legs :
 - Loosen the four flywheels (3).
 - Bring two of the feet to the front (check the angle of the feet connectors).
 - Lift the front and lower the feet into the supports.
 - Proceed in the same way for the back.
 - Immobilize the flywheels (3).



For these different operations always disconnect the machine

5 Check before starting



Please read the instructions for use prior to operating the machine for the first time.



Motor off.



The working area must be completely cleared, well lit and all safety hazards removed (no water or dangerous objects in the vicinity)



The operator must wear protective clothing appropriate to the work he is doing. We recommend that this includes both eye and ear protection



The use of ear protection is mandatory.



Any persons not involved in the work should leave the working area



Use only blades marked with a maximum operating speed greater than blade shaft speed

6 Fitting the disc [FIG.3]



Disconnect the machine by unplugging the supply cable.

- Release the two knobs **(23)**, remove them and then remove the guard.**(12b)**
- Unscrew the disk clamping nut **(A)** using a 30 mm spanner.(7)



The disc locking nut has a left-hand thread.

- Remove the clamping plate **(B)** and fit the disk.



Take care about the direction of rotation which is shown by an arrow on one of the faces.

Make sure the contact faces of flanges, of blade and the axle are clean.

- Check the disk position on the centring plate **(C)**.
- Refit the clamping plate **(B)** and tighten the nut **(A)**.
- Replace the guard, tighten the knobs **(23)**.

7

Electrical connection



- ELECTRICAL SAFETY :

Operate this machine only on a supply equipped with a 30 mA earthed current-limiting circuit-breaker. Otherwise, consult our catalogue for appropriate models.

- **The RCCB must be used correctly, including testing it regularly. For tools supplied with an integral RCCB in the cable or in the mains plug, if the cable or plug has been damaged, repairs must be carried out by the manufacturer, one of his agents or by a qualified repair workshop to avoid any risks resulting from errors.**

• Engines :

- **Standard** : with on-off switch with no-volt release switch
 - 1-phase, 230 V, 2-3 hp
3 x 1.5 mm² with plug (cable 2 P + E)
 - 3-phase, 400 V, 3-4 hp
4 or 5 x 1.5 mm² without plug (cable 3P+E)
- **Optional** : with cut-out switch with or without ammeter
 - 1-phase, 110 V, 2 hp
3 x 2.5 mm² without plug

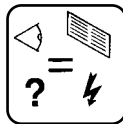

- Make sure that the mains voltage corresponds with that marked on the manufacturer's plate on the machine.

- Three-phase motor :

Make sure that the motor rotates in the same direction as the arrow stamped on the casing: if the motor does not turn in the direction required, swap two of the supply wires.



- Use the following types of plug, single phase 2 P + E, or 3 P + E / 3 P + N + E according to the corresponding voltage.

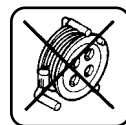
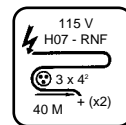
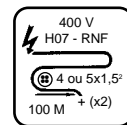
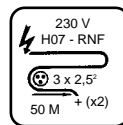

- Extension lead : Cable size sufficient for the electrical power, connection to the mains by a H07 RNF type cable of the following size :
 - 3 x 2.5 mm² up to 50 m for 230 V
 - 4 or 5 x 1.5 mm² up to 100 m for 400 V
 - 3 x 4 mm² up to 40 m for 115 V

8

Starting up



Always take care.

Get into a comfortable, balanced position.



Remove all adjustment tools and wrenches from floor and machine



Always keep blade guard in place

• For wet cutting:

- Fill the tray with clean water (maximum level = base of the plate).
- Immerse pump in tank.

Ensure that the water supply is abundant, when cutting wet.

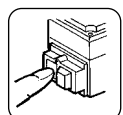

- To start the machine press the green button on the switch (optional cut-out switch).



- To stop the machine, press the red button.



As each saw is fitted with a self-priming pump, the disk is sprayed as soon as the saw is turned on.

The protective guard ensures perfect spray distribution

1-phase motor protected by a built-in thermal circuit breaker.

9

Cutting method

• Square cuts :

Adjusting the cutting height (SEE FIG. 1b)

- Untighten the indexable knob 25 (if this is blocked by the disc guard, pull it towards you and turn it)
- Adjust the height of the motor via knob 11.
- Retighten the indexable knob firmly.

Adjusting the height of the movement stop.

- Because of wear on the disc or if the mechanism has been disturbed, the cutting height may be too shallow.
- The height can be adjusted by turning screw 26 and its lock nut.



Move the head all along the rail (with the motor off) to check that the disc does not come into contact with the cross-pieces on the tables.

Adjusting the cutting guide (SEE FIG. 4)

- Adjust the cutting width via toothed wheel D; the width is shown by the setting rules E.

Adjusting the extension for wide materials.

- Untighten the toothed wheels 21 (SEE FIG. 1a)
- Pull the extension 20 to adjust it to the material.
- Retighten the toothed wheels.

Cuts.

- Remove the disk support head towards the rear.
- Position the material on the table.
- Pull the head towards yourself whilst gradually forward it without forcing the blade (avoid sudden contact with the material).

• Bevelled cuts.

Adjusting the extension (SEE FIG. 1a).

- For wide materials, untighten the toothed wheels 21 and remove the extension 20 completely
- Turn it to move the stop to the upper position
- Re-engage the extension and retighten the toothed wheels to suit the desired width, taking care to position the extension perpendicular to the stop 15.

Tilting

- Loosen the two adjusting flywheels (6) (SEE FIG. 1a).
- Tip over the cutting head and rail assembly.
- Relock the flywheels.
- Hold the large table 14a on both sides (SEE FIGS. 4a & 4b).
- Pull the safety latch 27.
- Lift the table from the middle by pushing the assembly to the blocking point at 22.5°.



Always tilt the cutting head before tilting the tables to avoid the tables colliding with the disc (SEE FIG. 5b).

Re-levelling:

- Lift the large table from the front (SEE FIG. 5).
- Pull the table assembly until it is level.
- Loosen the knobs 6.
- Return the cutting head to the straight cutting position.



Take care not to place your hand between the two tables to avoid catching your fingers.

Always re-level the tables before moving the cutting head to avoid the tables colliding with the disc (SEE FIG. 5c).

Push the rail firmly into the horizontal position before locking the knobs: the return cylinder can put this out of position.

10

Adjustments (SEE FIG. 6).

- No adjustment is necessary. This is carried out in our workshops.
- However, in the event of knocks, loosening of bolts, rough handling when pivoting the head:
 - adjust screw (E),
 - check the squaring (for straight line cuts),
 - and lock the lock-nut (adjustment on front and rear arms).
- To correct the adjustment to 45°, adjust screw (F) and counter-lock nut.

Maintenance (the motor must be stopped)



Before carrying out any operation disconnect the machine from the mains

- Clean the machine daily.
- The tables can be removed for ease of cleaning (SEE FIG. 4c).
 - Tilt the motor to the bevelling position.
 - Grip the large table 14a on both sides.
 - Pull the safety latch 27.
 - Lift the tables by pushing the assembly halfway along their travel and lifting the large table to remove it from the blocking point before the port. Pull the assembly and remove the small table's rear support 14b. Remove the tables.
 - To re-insert the tables, position the small table's rear support in its port and fold the assembly until the large table's front support can be lowered when its port is open.



Fully free the motor (in bevel position) to remove and replace the tables. Do not put your hands between the two tables.

- Empty regularly the tank to remove muddy deposits which could clog the pump and thus cause premature wear.
- Wash the tray with plenty of water.
- Clean the pump.
- Store in a dry place
- Clean the rails with particular attention: we advocate the use of a slide polish, type Loctite VG 26.



**Store in a dry place, not accessible to children.
Maintain the tools carefully.**

FAULT FINDING

In the event of faulty operation refer to the tables below to find a solution.

• The machine does not work

CAUSES	REMEDIES
<i>Not plugged in properly or cable damaged</i>	- Make sure that the supply is correctly plugged in (plug, extension lead, etc) - Check the supply cable
<i>No mains voltage</i>	- Test or have tested by an electrician (circuit breaker, plug, etc)
<i>Switch defective, motor cable damaged</i>	- Have tested by an electrician or contact the service department
<i>Motor faulty (no power, unpleasant smell)</i>	- Contact the service department to have the motor replaced

• Difficult starting

CAUSES	REMEDIES
<i>Single phase motor starting condenser</i>	- Replace the condenser
<i>Three-phase supply not correct (on 2 phases, motor cable faulty)</i>	- Have it checked by an electrician or contact the service department

• The pump does not start

CAUSES	REMEDIES
<i>The mains lead is not correctly connected or is damaged</i>	- Check the mains lead
<i>No voltage in pump circuit or mains supply circuit</i>	- Check the pump circuit and mains supply circuit

• The pump does not pump water

CAUSES	REMEDIES
<i>An air bubble may have formed inside the pump body</i>	- Holding the pump of the outlet pipe remove it from the water and reimmerse it
<i>The turbine is jammed</i>	- Unscrew the filter and, using a small screwdriver, remove all dirt from the operating area of the turbine.

12 Adjusting the traverse

- **Adjusting the way the carriage slides on the rail (SEE FIGS. 7a & 7b).**

- This operation requires a No. 4 Allen key and a flat No. 13 spanner.
- Adjustment is made in the horizontal plane by tightening eccentric screws H and in the vertical plane by tightening eccentric screws I
- To adjust the eccentric screws: place the Allen key in the screw's hexagonal hole and use the flat spanner to loosen the tightening nut J slightly. Tighten the eccentric screw with the Allen key until the bearing is adjusted correctly. Retighten the nut and check that the carriage slides correctly.



Retighten the two eccentric screws in the same plane at the same time.

To set the vertical plane, pass the Allen key on the one hand through the height-adjustment plate (24) and on the other through the hole behind the switch.

13 Important advice

- Tighten all the nuts and bolts regularly.
- When storing the machine, we recommend removing the blade and storing it carefully.
- Check that there is sufficient water supply during operation.
- Tighten the blade firmly.
- Make sure the contact faces of the flanges, blade and axle are clean.



The manufacturer declines all responsibility for loss or damage resulting from misuse or any modification, alteration or powering that does not conform to the manufacturer's original specifications.



The noise level of this machine is measured according to the S 31.069 standard.

At the work station, the sound pressure level may exceed 85 db (A) In this case individual protection measures must be taken.

14 Repairs

S
A
V

Contact your supplier who is entirely at your service to carry out repairs in the shortest time at the best possible price.

15 Spare parts

For rapid delivery of spares and in order to avoid any wasted time, it is necessary to remind your supplier of the details shown on the instruction plate on the machine with each order, as well as the reference of the part to be replaced.

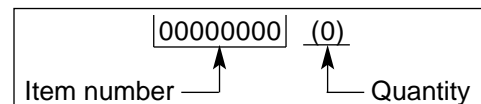

See exploded view

16 Scrapping



In the event of deterioration and scrapping of the machine, the following items must be disposed of in accordance with the requirements of the legislation in force.

- **Main materials :**

- *Motor* : Aluminium (AL), Steel (AC), Copper (CU), Polyamide (PA)
- *Machine* : Steel sheet (AC), Cast iron (FT)

The instructions for use and spare parts found in this document are for information only and are not binding. As part of our product quality improvement policy, we reserve the right to make any and all technical modifications without prior notice.

EINLEITUNG ZU DIESEM HANDBUCH

Vor dem Verlassen unseres Werkes hat jede Maschine eine Reihe von Prüfungen erfolgreich bestanden, bei denen die gesamte Anlage bis ins Detail getestet wird.

Die genaue Befolgung unserer Anweisungen gewährleistet unter normalen Arbeitsbedingungen Ihrer Maschine lange Lebensdauer.

Die in vorliegendem Handbuch aufgeführten Einsatzhinweise und Ersatzteilreferenzen stellen Richtangaben dar, die eine Haftungspflicht unsererseits ausschließen. Ein Garantieanspruch kann bei Fehlern oder Auslassungen bzw. bei Schäden, die auf die Lieferung, Auslegung oder Anwendung der Maschine zurückzuführen sind, nicht hergeleitet werden. Ständig um eine Qualitätsausführung unserer Produkte bemüht, behalten wir uns vor, ohne Vorankündigung, der Weiterentwicklung dienende technische Änderungen vorzunehmen.

Vorliegendes Dokument dient dem Anwender:

- sich mit der Maschine vertraut zu machen,
- deren Einsatzmöglichkeiten kennenzulernen,
- Unfälle bei unsachgemäßer Verwendung durch eine nicht fachmännisch ausgebildete Person zu vermeiden, bei der Pflege, Wartung, Instandsetzung, Umstellung und dem Transport der Maschine;
- die Betriebssicherheit und Lebensdauer der Maschine zu erhöhen,
- eine korrekte Anwendung, regelmäßige Wartung, rasche Entstörung sicherzustellen, um Reparaturkosten und Stillstandszeiten auf ein Mindestmaß zu begrenzen.

Vorliegendes Handbuch muß jederzeit am Arbeitsplatz verfügbar sein.

Inkenntnisnahme und Anwendung durch jegliche mit der Aufstellung oder dem Betrieb beauftragte Person.

Für ein Höchstmaß an Sicherheit sind die im jeweiligen Einsatzland der Maschine geltenden technischen Vorschriften einzuhalten.

Deutsch

ALLGEMEINE SICHERHEITSVORSCHRIFTEN

Die Piktogramme auf den Maschinen (in Farbe) und in diesem Handbuch geben Hinweise, die Ihrer Sicherheit dienen.



OBLIGATORISCH ➔ blauer Grund, weiße Markierung: *Sicherheit obligatorisch*
+ rote Markierung: *Bewegung untersagt*



WARNUNG ➔ Dreieck, schwarze Markierung auf gelbem Grund : *Gefahr bei Nichteinhaltung Verletzungsrisiko für den Anwender oder Dritte mit Beschädigung der Maschine oder des Werkzeuges in der Folge.*



VERBOT ➔ roter Kreis mit oder ohne Querstrich: *Anwendung, Anwesenheit untersagt.*

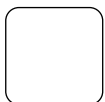

HINWEIS ➔ Information - Anweisung : *Spezielle, die Anwendung und Prüfung betreffende Angaben.*

Der Hersteller haftet in keinem Fall für eine unsachgemäße Verwendung und jegliche Änderung.



Dieses Symbol bedeutet, daß die Maschine den europäischen Richtlinien entspricht.

BESONDERE HINWEISE

Ihre Trennschneidmaschine ist für einen sicheren und dauerhaften Betrieb ausgelegt. Doch können auch bei einsatzkonformer Verwendung von der Trennschneidmaschine für den Anwender Gefahren und Risiken ausgehen. Deshalb sind vorbeugend regelmäßige Prüfungen auf der Baustelle notwendig zur Überwachung:

- des einwandfreien technischen Zustandes (Einsatz bestimmungsgemäß unter Berücksichtigung evtl. Risiken und unter Ausschaltung jeglicher, der Sicherheit abträglicher Fehlfunktion),
- des Einsatzes einer Diamantscheibe zum wasserberieselten Trennschneiden Marmor, Stein, Granit, Bausteinen und Beschichtungen (Steingut, Majolika, Keramik, usw....), eine Verwendung jeglicher anderer Scheibenart ist untersagt (Schleifscheibe, Sägeblatt, usw....),
- der Qualifikation des Personals (Ausbildung, Alter, Berufseignung, fachbezogene Einweisung). Darauf achten, daß das Personal vorliegendes Handbuch im Detail, vor Aufnahme der Arbeit, zur Kenntnis nimmt; jeglicher Mangel, elektrischer, mechanischer oder anderer Art, muß von einer befugten Person geprüft und behoben werden (Elektriker, Wartungsverantwortlicher, zugelassener Wiederverkäufer, usw....),
- der Einhaltung der Warnungen und auf der Maschine markierten Anweisungen (dem Arbeitseinsatz angepaßte Schutzmittel), sachgemäße Anwendung, Sicherheitsanweisungen im Allgemeinen, ...),
- daß keinerlei Änderung, kein Umbau oder Zusatz, die die Sicherheit in Frage stellen, und die nicht in Abstimmung mit dem Hersteller erfolgten, vorgenommen wurden.
- der Einhaltung der Überprüfungs Häufigkeit sowie der empfohlenen Kontrollintervalle,
- der Garantie von Originalersatzteilen im Reparaturfall.

Typenschild

DER HERSTELLER		CE	
MODELL	TYPE <input type="text"/>	N° SERIE	<input type="text"/>
	<input type="text"/>	ANNEE DE FABRICATION	<input type="text"/>
GEWICHT	○ MASSE UTILE <input type="text"/> Kg	○ PUISSANCE	<input type="text"/> kW
MAX. WERKZEUG	○ Ø MAXI OUTIL <input type="text"/> mm	○ PLAGE DE TENSION	<input type="text"/> V
BOHRUNG	○ Ø ALESAGE <input type="text"/> mm	○ FREQUENCE	<input type="text"/> Hz
U/MIN DREHZAHL	T/MN - RPM <input type="text"/>	○ INT. UTIL.	<input type="text"/> A
		SERIE	<input type="text"/>
		HERSTELLUNGS JAHR	<input type="text"/>
		LEISTUNG	<input type="text"/>
		SPANNUNG	<input type="text"/>
		FREQUENZ	<input type="text"/>
		INTENSITÄT	<input type="text"/>

1 Anwendung

- **Einsatzbereiche** : Zum Schneiden von Marmor, Stein, Terrazzo, Mauersteinen, Zement sowie Beläge aller Art (Sandstein, Steingut, Keramik, usw...).

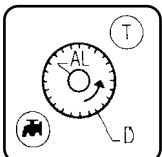

- **Werkzeugbestückun** :
Diamantscheiben zum Naßschneiden Ø 300 mm - 350 mm (D)- Bohrung 25,4 mm (AL). (Auskünfte bei Ihrem Lieferanten für Produkte).



Untersagt ist jegliche andere, nicht bestimmungsgemäße Verwendung (d.h. vorschriftswidriger Einsatz des Sägeblattes oder der Trennscheibe).

2 Technische Daten

	LEISTUNG	SPANNUNG ± 5 %	AMPERE	PUMPE
Standard	2,2 kW (3 PS)	230 V 50 Hz	14 A	10 W 230 V
	2,9 kW (4 PS)	400 V 50 Hz	5 A	10 W 230 V
Wahlweise	1,8 kW (2,5 PS)	230 V 50 Hz	12,5 A	10 W 230 V
	1,5 kW (2 PS)	115 V 50 Hz	20 A	30 W 115 V

- Motorgeschwindigkeit : 2800 U/min.
- Scheibendrehgeschwindigkeit : 2800 U/min.
- Schutzart : IP 54.

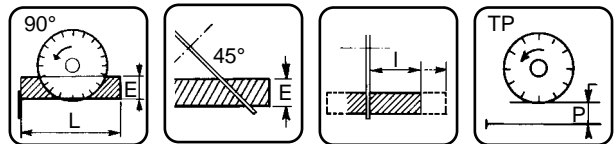

- Schnitttiefe (E) :
- bei 90° : 100 mm - bei 45° : 80 mm
- Schnitlänge (L) :
- 900/1200 mm - Dicke 100 mm
- 1000/1300 mm - Dicke 120 mm
- Arbeitsbreite (l) : unbegrenzt
((Trägerbreite mit Verlängerung = 600 mm))
- Durchgang unter Trennscheibe (P) : 120 mm
- Abmessungen (mm) L x b x h (je nach Typ) :
- Standbeine :
1420/1720 x 840 x 1400 (100R/130R)
- Tischausführung :
1420/1720 x 625 x 790 (100R/130R)
- Leergewicht (je nach Typ) : 106/126 kg (100R/130R).
- Füße : 7 kg
- Scheibenkühlung durch Berieselung innerhalb der Scheibenhaube
- Wannenmindestfassungsvermögen :
- 55 L/65 L - Lg : 1,30 m
- Wasserpumpe :
13 W / Durchsatz: 8 - 10 L/Min.
- Stromversorgung :
- 230 V : H07-RNF 3 x 1,5² - Länge 3m
- 400 V : H07-RNF 5 x 1,5² - Länge 3m
- 115 V : H07-RNF 3 x 2,5² - Länge 3m

AUSFÜHRUNG	SHALLEIS- TUNG	SHALLDRUCK	SCHWINGUNGS- PEGEL
je nach Ausführung	Lwa (dB) EN ISO 3744	Lpa (dB) EN ISO 4871	G ENV 25349
2,2 / 1,5 KW	80 / 84	79 / 80	0,27 / 0,13

3

Zustandsüberprüfung und Beschreibung der Maschine

- Bei Erhalt Maschinenzustand prüfen. Die k-Schrauben mittels Schlüssels 7 losschrauben und die Griffe aufrichten (siehe abb 7)
- In sauberem, ordnungsgemäßen Zustand halten.
- Stromkabel und Verlängerung regelmäßig prüfen.
- Während der Arbeit immer aufmerksam bleiben.
- Teilebefestigung prüfen (abnorme Schwingung). Auf richtige Montage achten.

SIEHE ABB. 1a -1b

- 1 Rahmenwanne
- 2 Fuß
- 3 Fuß-Feststellknopf
- 4 Wasserpumpe
- 5 Kopfarretierungshandrad
- 6 Arretierungshandrad 90° u. 45°
- 7 Schlüssel SW 30
- 8 Entleerungsstopfen
- 9 Motor
- 10 Unterspannungs-Hauptschalter
- 11 Betätigungshebel
- 12 Scheibenhaube
- 12b Abnehmbares Gehäuse
- 13 Schiene
- 14a Großer Tisch
- 14b Kleiner Tisch
- 15 Tischanschlag
- 16 Schneidkopf
- 17 Schlitten
- 18 Datenschild
- 19 Schnittführung 90°0
- 20 Seitliche Tischverlängerung
- 21 Spannrad der Verlängerung
- 22 Transportgriffe
- 23 Befestigungsrad des Schneidscheibengehäuses
- 24 Höheneinstellplatte
- 25 Spanngriff der Höheneinstellung
- 26 Stellschraube der Schneidtiefe
- 27 Sicherheitsfallklinke für das Kippen der Tische

4

Handhabung - Transport [FIG. 1a]

- Beweglichen Kopf mithilfe des Handrades auf der Schinenvorderseite feststellen (5).
- Die Maschine an den Griffen (22) packen.
- Anbau der Stellfüße :
 - Die vier Stellräder (3) lösen.
 - Zwei Füße vorne freilegen (die Neigung der Fußenden prüfen).
 - Den vorderen Teil anheben und die Füße in die Stützen einführen.
 - Für den hinteren Teil ebenso verfahren.
 - Die Stellräder blockieren (3).



Für diese verschiedenen Handgriffe die Maschine abschalten

5

Kontrollen vor Inbetriebnahme

Vor jeder Inbetriebnahme Betriebsanleitung aufmerksam lesen und sich mit der Maschine vertraut machen.



Motor aus!



Der Arbeitsbereich muß sorgfältig aufgeräumt und gut beleuchtet sein, er darf keine Gefahrenquelle aufweisen (keine Feuchtigkeit oder gefährlichen Produkte in der Nähe)



Die Bedienungsperson muß geeignete Arbeitsschütze tragen



Lärmschutz obligatorisch.



Im Arbeitsbereich darf sich keine Drittperson aufhalten



Nur Trennscheiben verwenden, die eine höhere maximale Betriebsgeschwindigkeit aufweisen als die effektive Arbeitsgeschwindigkeit der Welle

6

Einsetzen der Trennscheibe [FIG. 3]

Trennmaschine vom Netz durch Abziehen des Netzsteckers trennen.

- Die beiden Handräder freigegeben (**23**), abziehen u. Verkleidung abnehmen.(**12b**).
- Die Stellmutter (**A**) der Scheibe mit dem 30-mm-Schlüssel abschrauben.(**7**).



Achtung, die Anzugmutter der Trennscheibe hat Linksgewinde.

- Den Festflansch (**B**) entfernen.



Drehrichtungspfeil auf Schutzhaube beachten.

Auf Sauberkeit der Auflagefläche der Scheibe, der Flansche und im Spannungsbereich achten.

- Prüfen, ob die Scheibe auf dem Flansch (**C**) zentriert ist.
- Den Flansch (**B**) wieder einsetzen und anschließend die Mutter (**A**) festdrehen.
- Den Schutz wieder einsetzen und die Muttern (**23**) festdrehen.

7

Elektroanschluß



- **ELEKTRISCHE ABSICHERUNG :** Anschluß über Differenzreststrom-Abschalter 30 mA mit Erdleiter. Ist ein solcher Abschalter nicht vorhanden, können andere Ausführungsarten eingesetzt werden, die Sie bitte unserem Katalog entnehmen wollen.
- **Korrektter Einsatz des Reststrom-Differentialabschalters mit regelmäßiger Inspektion;** bei Werkzeugen, die mit in das Kabel bzw. in den Netzstecker integriertem DCDR-Glied geliefert werden, muß in Fällen, wo auf eine Beschädigung des Kabels oder des Netzanschlusses zu schließen ist, die Reparatur vom Hersteller oder dessen Vertretungen bzw. einer Fachwerkstatt vorgenommen werden, um jegliches Risiko infolge eines unsachgemäßen Eingriffes auszuschließen.
- **Motoren :**
 - **Standard :** mit Ein-Aus-Schalter mit "Nullspannungs"-Spule
 - Einphasig, 220 V, 2-3 PS
3 x 1,5 mm² mit Stecker (Kabel 2P + E)
 - Dreiphasig, 380 V, 3-4 PS
4 oder 5 x 1,5 mm² ohne Stecker (Kabel 3 P+ E)
 - **Wahlweise :** mit thermischem Schutzschalter
 - Einphasig, 110 V, 2 PS
3 x 2,5 mm² ohne Stecker (Kabel 2P + E)

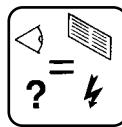

- Sicherstellen, daß die Netzspannung mit den Angaben des Maschinenkennschildes übereinstimmt.

- Drehstrommotor :

Sicherstellen, daß die Drehrichtung mit der auf der Scheibenverkleidung eingepprägten Pfeilrichtung übereinstimmt: falls der Motor nicht in gewünschte Richtung dreht, beide Stromversorgungsadern vertauschen.



- Zu verwendende Stecker :

Monophase, Typ 2 P + Erde, oder 3 P + Erde / 3 P + N + Erde, je nach gegebener Spannung.

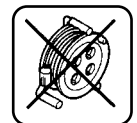
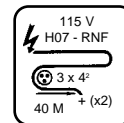
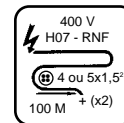
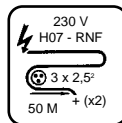

- Verlängerungskabel :
ausreichender Kabelquerschnitt je nach elektrischer Leistung. Anschluß am Netz per Kabel, Typ H07 RNF folgenden Querschnittes :
 - 3 x 2,5 mm² bis zu 50 m bei 230 V
 - 4 oder 5 x 1,5 mm² bis 100 m bei 400 V
 - 3 x 4 mm² bis 40 m bei 115 V

8

Inbetriebnahme



Immer aufmerksam bleiben.

Eine sachgemäße und ausgewogene Arbeitsposition einnehmen.



Vor der Inbetriebnahme die Schlüssel und die Regelwerkzeuge entfernen.



Den Spritzschutz während der gesamten Arbeitsdauer nicht entfernen.

• Schneiden mit Wasser

- Wanne mit sauberem Wasser befüllen (Höchstfüllstand = Tischbasis).
- Die Pumpe in den Behälter eintauchen.

Reichliche Berieselung = Langlebigkeit der Scheibe

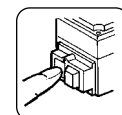

- Einschalten durch Betätigen der grünen Schaltertaste (Wahlweise, Schutzschalter).



- Zum Abschalten der Trennmaschine auf die rote Taste drücken.



Jede Maschine ist mit einer selbstanlaufenden Pumpe ausgerüstet. Die Scheibenberieselung erfolgt automatisch beim Einschalten des Motors.

Das Schutzgehäuse gewährt eine einwandfreie Verteilung des Kühlmittels.

Wechselstrom ausführung mit einem integrierten Thermoschutzschalter ausgestattet.

9 Schneidmethode

• Gerade Schnitte

Einstellung der Schnitttiefe (SIEHE ABB. 1b).

- Den Spanngriff 25 lösen. (Sollte dieser mit dem Schneidscheibengehäuse blockiert sein, ihn zu sich ziehen und schwenken.)
- die Motorhöhe mit dem Griff 11 einstellen.
- Den Spanngriff gut festdrehen.

Einstellung des Anschlags für die Höhenbewegung.

- Aufgrund des Schneidscheibenverschleißes oder einer Verstellung kann die Schnitttiefe unzureichend sein.
- Die Tiefe kann durch Einwirken auf die Schraube 26 und ihre Gegenmutter justiert werden.



Bei abgeschaltetem Motor den Kopf an der gesamten Schienenlänge entlang führen und sich davon überzeugen, dass die Scheibe die Tischquerträger nicht berührt.

Einstellung der Schnittführung (SIEHE ABB. 4).

- Die Schnittbreite wird über das Rädchen D eingestellt. Die Breite wird von den Bandmaßen E angezeigt.

Einstellen der Verlängerung für breite Werkstoffe.

- Die Rädchen 21 lösen (SIEHE ABB. 1a).
- Die Verlängerung 20 herausziehen und an den Werkstoff anpassen.
- Die Rädchen wieder festschrauben.

Schnitte.

- Scheibenhaltkopf nach hinten freigeben.
- Den Werkstoff auf den Tisch legen.
- Den Kopf auf sich zuziehen, wobei eine progressive Vorwärtsbewegung ohne übermäßige Krafteinwirkung auf die Scheibe zu beachten ist (ein brutaler Kontakt mit dem Werkstoff ist zu vermeiden).

• Schrägschnitte

Einstellen der Verlängerung (SIEHE ABB. 1a).

- Bei breiten Werkstoffen die Rädchen 21 lösen und die Verlängerung 20 vollständig herausziehen.
- Diese umdrehen, damit der Anschlag nach oben zeigt.

- Die Verlängerung wieder einsetzen und nach dem Einstellen der gewünschten Breite die Rädchen wieder festdrehen. Dabei darauf achten, dass die Verlängerung senkrecht zum Anschlag 15 steht.

Kippen.

- Die beiden Stellräder (6)[SIEHE ABB. 1a] lösen.
- Den gesamten Kopf mit Scheibenhalter und Schiene schwenken.
- Die Stellräder wieder festdrehen
- Den großen Tisch 14a an beiden Seiten fassen (SIEHE ABB. 4a - 4b).
- Die Sicherheitsfallklinke 27 ziehen.
- Die Tische in der Mitte anheben und die Einheit bis zum Blockieren bei 22,5° schieben.



Den Schneidkopf immer vor den Tischen neigen, um eine Kollision zwischen den Tischen und der Schneidscheibe zu vermeiden (SIEHE ABB. 5b).

Flachstellen:

- Den großen Tisch vorn anheben (SIEHE ABB. 5).
- An der Einheit ziehen, bis sie wieder flach ist.
- Die Griffe 6 lösen.
- Den Schneidkopf in die Stellung für gerade Schnitte bringen.



Darauf achten, die Hand nicht zwischen die Tische zu bringen: Quetschgefahr.

Die Tische immer flach stellen, bevor der Schneidkopf gehandhabt wird, um eine Kollision zwischen den Tischen und der Schneidscheibe zu vermeiden (SIEHE ABB. 5c).

Vor dem Blockieren der Griffe die Schiene richtig in die Waagerechte schieben. Diese Stellung kann durch den Rückholzylinder verfälscht werden.

10 Einstellung (SIEHE ABB. 6).

- Die Maschine wird in unserem Werk eingestellt, so daß keine nachträgliche Einstellung erforderlich ist.
- Bei Stößen, gelösten Schraubmuttern oder heftigen Bewegungen beim Schwenken des Kopfes:
 - die Schraube (E) überprüfen
 - die Winkeleinstellung prüfen (für gerade Schnitte),
 - und die Gegenmutter festdrehen (vorderen und hinteren Schwenkarm einstellen).
- Die Winkeleinstellung auf 45° anhand der Schraube (F) einstellen und die Gegenmutter festdrehen.

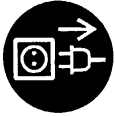

Vor jeder Wartungsmaßnahmen die Maschine vom Netz abschalten

- Die Maschine täglich saubern.
- Für ein leichteres Reinigen können die Tische auseinandergenommen werden (SIEHE ABB. 4c).
 - Den Motor in die Schrägschnittstellung neigen.
 - Den großen Tisch 14a an beiden Seiten fassen.
 - Die Sicherheitsfallklinke 27 ziehen.
 - Die Tische anheben und die Einheit bis zum halben Verfahrensweg schieben. Den großen Tisch anheben, um die Blockierung aus dem Langloch zu führen. An der Einheit ziehen und den hinteren Träger des kleinen Tisches 14b entnehmen. Die Tische freisetzen.
 - Für den Zusammenbau der Tische, den hinteren Träger des kleinen Tisches in sein Langloch führen. Die Einheit zusammenschieben, bis der vordere Träger des großen Tisches in die Öffnung des Langlochs abgesenkt werden kann.



Zum Entfernen und Einbauen der Tische muss der Motor (in Schrägstellung) gut freigefahren werden.

Die Hände nicht zwischen die beiden Tische bringen.

- Den Behälter regelmäßig entleeren, um den Schneideschlamm zu entfernen, der sonst die Förderpumpe verstopfen könnte und zu ihrem vorzeitigen Verschleiß führen würde.
- Wanne mit reichlich Wasser ausspülen.
- Pumpe reinigen
- An einem trockenen Ort aufbewahren.
- Die Schieber besonders sorgfältig säubern; wir empfehlen einen Gleitlack vom Typ Loctite VG 26.



An einen sicheren Ort für Kinder unzugänglich abstellen.

Die Diamantwerkzeuge sorgsam lagern.

PANNENBEHEBUNG

Bei abnormaler Funktion nachstehende Tabelle zur Behebung des Problems einsehen.

• Die Maschine funktioniert nicht

URSACHE	BEHEBUNG
<i>Mangelhafter E-Anschluß oder Kabel beschädigt</i>	- Auf ordnungsgemäßen E-Anschlußachten (Stecker, Verlängerung...) - Stromversorgungskabel prüfen.
<i>Keine Netzspannung</i>	- E-Teile prüfen oder durch einen Elektriker prüfen lassen (Abschalter, Stecker...)
<i>Schalter defekt, Motor kabel beschädigt</i>	- Durch einen Elektriker prüfen lassen bzw. Kundendienst benachrichtigen.
<i>Motor geschädigt (keine Leistung, unangenehmer Geruch...)</i>	- Motor austauschen, Kundendienst benachrichtigen.

• Schwieriger Anlauf

URSACHE	BEHEBUNG
<i>Monophasen-Motoranlaufkondensator</i>	- Kondensator austauschen.
<i>Drehstromversorgung nicht konform (auf zwei Phasen, Motor kabel beschädigt)</i>	- Durch einen Elektriker prüfen lassen bzw. Kundendienstabteilung benachrichtigen.

• Kein Pumpstart

URSACHE	BEHEBUNG
<i>Das Stromkabel ist schlecht angeschlossen oder beschädigt</i>	- Stromkreis oder Steckdose spannungslos.
<i>Das Stromkabel nachweisen oder überprüfen lassen</i>	- Stromkreis oder Steckdose nachweisen oder überprüfen lassen.

• Keine Förderwirkung

URSACHE	BEHEBUNG
<i>Einschluß einer Luftblase im Pumpenkörper</i>	- Blockierung des Pumpenrads.
<i>Pumpenschaukelrad blockiert</i>	- Filter mit kleinem Schraubendreher abschrauben, Ablagerungen im Laufradarbeitsbereich restlos entfernen.

12 Einstellen der Gleitbewegung

• Einstellen der Gleitbewegung des Schlittens auf der Schiene (SIEHE ABB. 7a-7b).

- Für diesen Eingriff werden ein Sechskantstiftschlüssel Nr. 4 und ein 13er Maulschlüssel benötigt.
- Die Einstellung erfolgt in der Waagerechten durch das Spannen der Exzentrerscheiben H, in der Senkrechten durch das Spannen der Exzentrerscheiben I.
- Zum Einstellen der Exzentrerscheiben den Sechskantstiftschlüssel in das Sechskantloch des Exzentrers stecken und mit dem Maulschlüssel die Druckmutter J leicht lösen. Die Exzentrerscheibe mit dem Sechskantstiftschlüssel spannen, bis das Lager gut hält. Die Druckmutter festziehen. Auf einwandfreies Gleiten prüfen.



Die beiden Exzentrerscheiben derselben Ebene gleichzeitig festziehen.

Für die Einstellung in der Senkrechten den Sechskantstiftschlüssel auf der einen Seite durch die Höheneinstellplatte (24) und auf der anderen durch das Loch hinter dem Ein-Aus-Schalter führen.

13 Wichtige Hinweise

- Regelmäßig die Muttern und Schrauben festdrehen.
- Wird die Maschine nicht benutzt, so sollte die Scheibe herausgenommen und ordnungsgemäß gelagert werden.
- Auf eine richtige Berieselung der Scheibe achten.
- Die Scheibe ordnungsgemäß festziehen.
- Darauf achten, daß die Auflageseiten der Scheibe, der Flansche und der Welle sauber sind.



Der Hersteller haftet in keinem Fall bei unsachgemäßer Verwendung, jeglicher Änderung, Anpassung oder Motorisierung, die nicht mit der herstellerseitigen Originalauslegung übereinstimmen.



Beim Schneidbetrieb ist am Ohr des Maschinenführers eine Überschreitung des zulässigen Beurteilungsschallpegels von 85 dB(A) möglich.

Aufgrund der Unfallverhütungs-vorschrift 'Lärm' (VGB 121) sind bei Beurteilungsschallpegeln von 85 dB(A) und mehr von den Beschäftigten persönliche Schallschutzmittel zu tragen

14 Reparaturen

S
A
V

Wir stehen zu Ihrer vollen Verfügung, um sämtliche Reparaturarbeiten zu günstigen Preisen und schnellstmöglich durchzuführen (siehe Adresse auf der Rückseite).

15 Ersatzteile

Um eine schnelle Lieferung der Ersatzteile zu gewährleisten, ist es unbedingt erforderlich, uns bei jeder Bestellung alle auf dem Maschinenkennschild befindliche Daten (Maschinentyp, Maschinenummer, Ersatzteilbenennung, Bestellnummer, Bestellmenge) sowie die Teilbezeichnung gemäß Teilliste anzugeben.

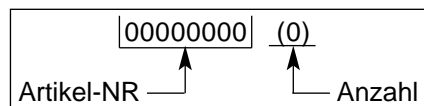

siehe Detailzeichnung

16 Außerbetriebsetzung



Bei Beschädigung und Bruch der Maschine hat die Entsorgung in Übereinstimmung mit den geltenden gesetzlichen Bestimmungen zu erfolgen.

• Wichtigste Werkstoffe :

- *Motor* : Aluminium (AL) - Stahl (AC) - Kupfer (CU) - Polyamid (PA)
- *Maschine* : Stahlblech (AC) - Guß (FT)

Die Bedienungsanleitung und die Ersatzteilliste, die in diesem Dokument aufgeführt sind, sind nur zur Kenninsnahme und nicht verbindlich.

Bekümmert um die Qualität unserer Produkte, behalten wir uns das Recht vor, ohne vorherige Benachrichtigung, technische Abänderungen zur Verbesserung dieser vorzunehmen.

VOORWOORD

Elke machine ondergaat vóór het verlaten van onze fabriek een aantal controlebeurten waarbij alles nauwkeurig gecontroleerd wordt.

Indien u onze instructies strikt naleeft, zal uw machine bij normale werkomstandigheden lang meegaan.

De gebruiksaanwijzingen en de onderdelen uit deze handleiding worden ter informatie opgegeven en zijn niet bindend. De garantievoorwaarden zijn niet geldig bij foutief gebruik of nalatigheid, of bij beschadigingen die te wijten zijn aan de levering, het concept of het gebruik van de machine. Teneinde de kwaliteit van onze producten steeds te verbeteren, behouden wij ons het recht voor, technische wijzigingen aan te brengen zonder voorafgaande berichtgeving.

De gebruiker kan dit document gebruiken om :

- zich aan de machine te wennen,
- alle toepassingsmogelijkheden te leren kennen,
- ongevallen te vermijden die te wijten zouden zijn aan een verkeerd gebruik, door een persoon die daar niet toe is opgeleid, bij onderhouds- en herstellingswerken of bij het verplaatsen en het vervoer,
- de betrouwbaarheid en de levensduur van de machine te verbeteren,
- in te staan voor een juist gebruik, een regelmatig onderhoud en een snelle reparatie, om zo de herstellingskosten en de duur van de immobilisatie tot een minimum te herleiden.

Deze handleiding dient steeds beschikbaar te zijn op de plaats waar de machine gebruikt wordt. Iedere persoon die de machine installeert of gebruikt, dient deze handleiding te lezen en te gebruiken.

Met het oog op een optimale veiligheid, dienen de verplichte technische reglementeringen die van kracht zijn in het land waar de machine gebruikt wordt, eveneens te worden nageleefd.

ALGEMENE VEILIGHEIDSVOORSCHRIFTEN

De gebruikte pictogrammen op de machines (in kleur) en in de handleiding wijzen op tips i.v.m. uw veiligheid.



VERPLICHTING ➡ Blauwe achtergrond, witte markering : *verplichte veiligheid*
+ rode markering : *bewegingen verboden*



WAARSCHUWING ➡ Zwarte driehoek en markering op gele achtergrond : *gevaar bij het niet naleven, de gebruiker of derden kunnen gekwetst worden en de machine of het gereedschap kunnen beschadigingen oplopen.*



VERBOD ➡ Rode cirkel met of zonder streep : *gebruik, aanwezigheid verboden.*

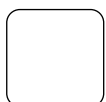

AANWIJZING ➡ Informatie - instructie : *bijzondere aanwijzingen i.v.m. het gebruik, de controle.*

De fabrikant kan in geen geval aansprakelijk worden gesteld bij een verkeerd gebruik van of wijzigingen aan de machine.



Dit symbol betekent dat de machine overeenstemt met de betreffende Europese richtlijn.

BIJZONDERE VOORSCHRIFTEN

De afkortmachine is zo ontworpen dat een veilige en betrouwbare werking mogelijk is, indien ze volgens de instructies gebruikt wordt, maar kan toch enig gevaar inhouden voor de gebruiker en kan beschadigingen oplopen ; regelmatige controles op het werkterrein zijn dus noodzakelijk. Controleer :

- of de machine in een technisch perfecte staat verkeert (gebruik voor de voorziene doeleinden, rekening houdend met de eventuele risico's, defecten die de veiligheid in gevaar kunnen brengen, herstellen),
- of een speciale diamantschijf gebruikt wordt voor het afkorten van marmer, steen, graniet, baksteen en bekledingen (gres, faience, keramiek, enz...) met waterkoeling. Het gebruik van andere schijven (schuurschijf, zaag, enz...) is verboden.
- of de machine bediend wordt door (qua scholing, leeftijd, opleiding) bevoegd personeel dat kennis heeft genomen van alle details van de handleiding alvorens het werk aan te vatten ; elektrische, mechanische of andere defecten dienen door een bevoegd persoon gecontroleerd te worden (elektriciën, verantwoordelijke voor het onderhoud, technicus van de erkende verkoper, enz...),
- of de waarschuwingen en richtlijnen op de machine, nageleefd worden (aangepaste bescherming van het bedienend personeel), en of de machine naar behoren gebruikt wordt (algemene veiligheidsinstructies...),
- of de veiligheid niet in het gedrang wordt gebracht doordat de machine gewijzigd, omgebouwd of aangevuld werd, dit zonder toestemming van de fabrikant,
- of de aanbevolen frequentie van de controlebeurten wordt nageleefd,
- of uitsluitend originele reserve-onderdelen gebruikt worden bij het uitvoeren van herstellingen.

Typeplaatje

FABRIKANT		CE	
TYPE	TYPE	N° SERIE	SERIENUMMER
GEWICHT	MASSE UTILE	ANNEE DE FABRICATION	JAAR GEPRODUCEERD
O MAX. ZAAGBLAD	Ø MAXI OUTIL	PUISSANCE	VERMOGEN
O ASGAT	Ø ALESAGE	PLAGE DE TENSION	VOLTAGE
T.P.M.	T/MN - RPM	FREQUENCE	FREQUENTIE
		INT. UTIL.	STROOMSTERKTE

1 Gebruik

• **Toepassing** : Het zagen van marmer, steen, graniet, baksteen, cement en alle ander bekledingen (gres, faience, keramiek, enz...).

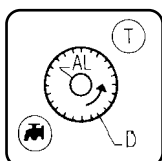

• **Gereedschap** : Diamantschijven voor waterkoeling Ø 300 mm - 350 mm (D) - Cilinderdoorsnede 25,4 mm (AL).
(Inlichtingen bij uw normale leverancier).



Elke toepassing die niet overeenstemt met het voorziene gebruik is strikt verboden (zaagblad of slijpschijf die niet zijn aangepast aan de gebruiksvoorschriften).

2 Technische kenmerken

	VERMOGEN	SPANNING ± 5 %	STROOMS- TERKTE	POMP
Standard	2,2 kW (3 PK)	230 V 50 Hz	14 A	10 W 230 V
	2,9 kW (4 PK)	400 V 50 Hz	5 A	10 W 230 V
Optie	1,8 kW (2,5 PK)	230 V 50 Hz	12,5 A	10 W 230 V
	1,5 kW (2 PK)	115 V 50 Hz	20 A	30 W 115 V

- Snelheid motor : 2.800 toeren/min.
- Rotatiesnelheid schijf : 2.800 toeren/min.
- Elektrische beveiliging : IP 54

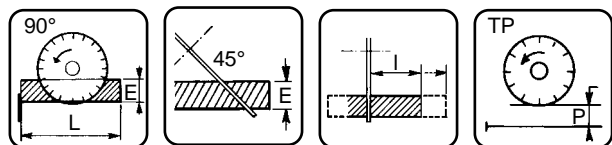

- Snijdiepte (E) :
- bij 90° : 100 mm - bij 45° : 80 mm
- Snijlengte (L) :
- 900/1200 mm - 100 mm dik
- 1000/1300 mm - 120 mm dik
- Nuttige breedte (l) : onbepaald
(Breedte van de steun met verlengstuk = 600 mm)
- Ruimte onder de schijf (P) : 120 mm
- Afmetingen (mm) l. x br. x h. (naargelang versie) :
- op poten :
1420/1720 x 840 x 1400 (100R/130R)
- werkbank :
1500/1850 x 530 x 625 (VK) / 725 (IK)
- Leeggewicht (naargelang versie) : 106/126 kg (100R/130R)
- poten : 7 kg
- Afkoeling van de schijf d.m.v. besproeiing in het schijfcarter.
- Minimum-inhoud van de bak :
- 55 l/65 l - Lg : 1,30 m
- Waterpomp :
13 W - debiet : 8 tot 10 l/min
- Snoer :
- 230 V : H07-RNF 3 x 1,5² - l. 3 m.
- 400 V : H07-RNF 5 x 1,5² - l. 3 m.
- 115 V : H07-RNF 3 x 2,5² - l. 3 m.

MODEL	GELUID- NIVEAU	GELUIDSDRUK NIVEAU	VIBRATIE- NIVEAU
Naargelang het model	Lwa (dB) EN ISO 3744	Lpa (dB) EN ISO 4871	G ENV25349
2,2 / 1,5 KW	80 / 84	79 / 80	0,27 / 0,13

3

Controle en Beschrijving van de machine

- Controleer de staat van de machine bij de inontvangstneming. De 4 schroeven losdraaien met de sleutel nr 7 en de handvaten 6 monteren (zie fig 2).
- Zorg er steeds voor dat ze perfect schoon blijft.
- Controleer regelmatig snoer en verlengkabel.
- Blijf bij het werken altijd aandachtig.
- Controleer de bevestiging van de stukken (abnormale vibratie), of ze goed gemonteerd zijn.

ZIE - FIG. 1

- 1 Chassis-bak
- 2 Poot
- 3 Bevestigingswieletje voor de poten
- 4 Waterpomp
- 5 Blokkeerwiel kop
- 6 Blokkeerwiel 90° tot 45°
- 7 Steeksleutel 30
- 8 Afvoerplug
- 9 Motor
- 10 Verbreekschakelaar
- 11 Bedieningshandvat
- 12 Schijfcarter
- 12b Demonteerbare kast
- 13 Rail
- 14a Grote tafel
- 14b Kleine tafel
- 15 Buffers tafel
- 16 Zaagkop
- 17 Slede
- 18 Plaatje met technische kenmerken
- 19 Zaaggeleider 90°
- 20 Zijdelijks verlengstuk tafel
- 21 Aandraaiwiel van het verlengstuk
- 22 Transporthandvatten
- 23 Bevestigingswiel van de schijfkast
- 24 Hoogte-instellingsplaat

- 25 Aandraaihendel hoogte-instelling
- 26 Afstellingsschroef zaagdiepte
- 27 Veiligheidspal voor kanteling van de tafels

4

Verlading - Transport [FIG. 1a]

- Blokkeer de beweegbare kop op het voorste deel van de rail met behulp van het wiel (5).
- De machine oppakken bij de handvaten. (22)
- Montage van de voetjes.
 - Maak de vier handwielen (3) los.
 - Plaats beide voeten aan de voorkant (controleer de helling van de eindstukken).
 - Hef de voorkant op en steek de voeten in de houders.
 - Ga op dezelfde manier te werk voor de achterkant.
 - Zet de handwielen vast (3).



Voor deze bewerkingen, moet u de netvoeding van de machine uitschakelen.

5

Controle vóór de ingebruikname

Voor het in gebruik nemen van de machine, eerst aandachtig de handleiding lezen en uzelf vertrouwd maken met de machine.



Motor uitzetten



De werkruimte moet in orde zijn, goed verlicht en vrij van elk ongevalsrisico (geen vochtigheid of gevaarlijke producten in de nabijheid)



De operator moet aan het werk aangepaste beschermingsuitrusting dragen



Het dragen van gehoorbescherming is verplicht.



De operator moet aan het werk aangepaste beschermingsuitrusting dragen



Gebruik uitsluitend snijschijven waarvan de maximale werksnelheid groter is dan de werkelijke spilsnelheid

6

Montage van de schijf [FIG. 3]

Haal de stekker van de afkortmachine uit het stopcontact.

- Deblokkeer de twee wielen **(23)**, haal ze eraf, daarna de carter.**(12b)**
- Ontschroef de spanbout van de schijf **(A)** met een sleutel van 30.**(7)**



De moer die de schijf vastklemt is voorzien van een linkse schroefdraad.

- Haal de spanflens **(B)** eraf en plaats de schijf.



Let op de juiste draairichting die met een pijl is aangegeven op één van de zijkanten (draairichting op de rechterzijde van de beschermkast) Controleer of het ondersteuningsvlak van het blad, de flenzen en de spil zuiver is

- Controleer of de schijf gecentreerd zit op de flens **(C)**.
- Zet de flens **(B)** terug en blokkeer de bout **(A)**.
- De carter terug zetten en de vleugels **(23)** aanspannen.

7 Elektrische aansluiting



- ELECTRISCHE VEILIGHEID :

De machine mag uitsluitend worden aangesloten op een geaarde 30 mA aardlekschakelaar. Zie onze catalogus indien geen aardlekschakelaar geïnstalleerd is.

- **Correct gebruik van de restdifferentiaalstroom-inrichting, periodieke controle inbegrepen; voor gereedschap geleverd met zo'n inrichting geïntegreerd in de kabel of in de stekkerpen dient reparatie van een beschadigde kabel of stekker te gebeuren door de fabrikant, door één van zijn agenten of door een bekwame reparatiewerkplaats om het risico van een slecht uitgevoerde reparatie te voorkomen.**

• Motortype :

- **Standard** : met aan/uitschakelaar en minimum-spanningspoel
 - Eenfasemotor 230 V, 2-3 pk
3 x 1,5 mm² met stekker (kabel 2 fasen + aarde)
 - Driefasemotor, 380 V, 3-4 pk
4 of 5 x 1,5 mm² zonder stekker (kabel 3 fasen + aarde)
- **In optie** : met vermogensschakelaar (met of zonder ampèremeter)
 - Eenfasemotor, 110 V, 2 pk
3 x 2,5 mm² zonder stekker (kabel 2 fasen + aarde)

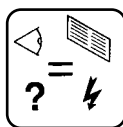

- Controleer of de spanning van het netwerk overeenstemt met de spanning die op het plaatje op de machine is aangegeven..

- Driefasige motor :

Controleer of de draairichting overeenstemt met het pijltje op de carter : als de motor niet in de gewenste richting draait, wisselt u de twee voedingsdraden om.



- Gebruik eenfasige stekkers van het type 2 P + aarding, of 3 P + aarding / 3 P + N + aarding, in functie van de overeenkomstige spanningen.

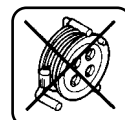
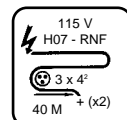
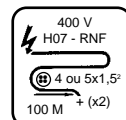
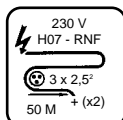

- Verlengkabel : de doorsnede van deze kabel moet voldoende zijn voor het elektrisch vermogen; voor de aansluiting op het elektriciteitsnet moet een kabel van het type H07 RNF, met de volgende doorsnede gebruikt worden :
 - 3 x 2,5 mm², max 50 m bij 230 V
 - 4 of 5 x 1,5 mm², max. 100 m bij 400 V
 - 3 x 4 mm², max. 40 m bij 115 V

8 Ingebruikneming



Let steeds nauwkeurig op wat u doet Plaats uzelf in een gemakkelijke, evenwichtige houding.



Verwijder de sleutels en het stelgereedschap voordat u de machine in gebruik neemt



Houd de beschermkast op zijn plaats tijdens het werk

• Zagen met waterkoeling

- Vul de bak met proper water (max. niveau = basis van de tafel).
- Dompel de pomp onder in het waterreservoir.

Goede smering en koeling = optimale standtijd van het zaagblad

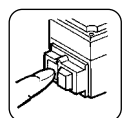

- Inschakelen door de groene toets van de schakelaar in te drukken (In optie, vermogensschakelaar).



- Om de afkortmachine uit te schakelen, de rode knop indrukken.



Elke machine is uitgerust met een automatische pomp : de schijf wordt meteen na het aanzetten besproeid.

De beschermende kast zorgt voor een perfecte verdeling bij het sproeien.

Eenfase motor beschermd door een ingebouwde thermische zekering.

9

Snijmethode

• Rechte sneden

Instelling van de zaaghoogte (ZIE FIG. 1b).

- de indexeerbare hendel 25 losdraaien (bij blokkering met de schijvenkast, naar u toe trekken en om zijn as laten kantelen).
- de hoogte van de motor instellen m.b.v. hendel 11.
- d indexeerbare hendel weer stevig vastdraaien.

Instelling van de aanslag van de beweging in de hoogte.

- Naast slijtage van de schijf of naar aanleiding van een ontregeling, kan het zijn dat de zaaghoogte onvoldoende is.
- Het is mogelijk om de hoogte bij te stellen door het aandraaien van schroef 26 en zijn contraoer.



Laat de kop (motor afgezet) langs de hele rail lopen om te controleren dat de schijf niet tegen de dwarsbalken van de tafels aankomt.

Instelling van de zaaggeleiding (ZIE FIG. 4).

- Stel de zaagbreedte af door te draaien aan wielletje D, de breedte wordt aangegeven door de meetlinten E.

Instelling van het verlengstuk voor brede materialen.

- De wielletjes 21 losdraaien (ZIE FIG 1a)
- Aan verlengstuk 20 trekken en bijstellen afhankelijk van het materiaal.
- De wielletjes weer aandraaien.

Zagen.

- Schuif de kop van de schijfdrager naar achteren.
- Zet het materiaal op de snijtafel.
- Trek de kop naar u toe en zorg voor een geleidelijke aanzetbeweging zonder het zaagblad te forceren. Verhinder dat het materiaal bruusk in aanraking komt met het zaagblad.

• Schuin zagen.

Instelling van het verlengstuk (ZIE FIG 1a)

- Bij brede materialen de wielletjes 21 losdraaien, het verlengstuk 20 geheel naar buiten halen.
- Dit stuk omdraaien zodat de aanslag naar boven komt.
- Het verlengstuk weer koppelen en de wielletjes aandraaien afhankelijk van de gewenste breedte. Hierbij opletten dat het stuk haaks op de aanslag 15 wordt gezet .

Kantelen.

- Maak de twee handwielen (6) los [ZIE FIG. 1a].
- Kantel de bladhouderkop en de looprail om.
- Zet de handwielen weer vast.
- De grote tafel 14a bij de beide zijkanten vastpakken (ZIE FIG. 4a-4b).
- Aan veiligheidspal 27 trekken.
- De tafels in het midden optillen en daarbij het geheel tot de blokkering op 22,5 ° aandrukken.



De zaagkop voor de tafels altijd schuin zetten om een botsing tussen de tafels en de schijf te voorkomen (ZIE FIG. 5b).

Weer plat leggen:

- De grote tafel aan de voorkant vastpakken (ZIE FIG. 5).
- Aan het geheel trekken tot het weer plat ligt.
- De hendels 6 losdraaien.
- De zaagkop weer in de stand voor recht zagen terugzetten.



Let er op dat u geen hand tussen de twee tafels indoet, zodat uw vingers niet vast komen te zitten.

Zet de tafels altijd weer plat voordat u de zaagkop beweegt om een botsing tussen de tafels en de schijf te voorkomen (ZIE FIG. 5c)

Druk de rail goed aan in de horizontale stand alvorens de hendels te blokkeren, aangezien de vijzel met teruggang deze stand kan vervormen.

10

Afstellen (ZIE FIG. 6).

- Afstellen is niet nodig, aangezien de machine in onze werkplaatsen werd afgesteld.
- Als de machine ontregeld is door schokken, brutale draaibewegingen van de snijkop of als de bouten en schroeven los zijn :
 - Regel de schroef (E)
 - Controleer de tweevlakshoek (voor rechte sneden).
 - Zet de contraoer vast (regelen op arm voor/achter).
- Om de regeling bij 45° te corrigeren, moet u de schroef (F) bijstellen en de moer blokkeren.

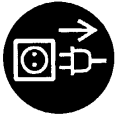

Voor deze bewerkingen, moet u de netvoeding van de machine uitschakelen.

- Reinig de machine regelmatig.
- Om het reinigen te vereenvoudigen, is het mogelijk de tafels te demonteren (**ZIE FIG. 4c**)
 - Zet de motor schuin in de stand voor schuin zagen.
 - De grote tafel 14a bij de beide zijkanten vastpakken (**ZIE FIG. 4a-4b**)
 - Aan veiligheidspal 27 trekken
 - De tafels optillen door het geheel tot halverwege de slag van de beweging te duwen, de grote tafel optillen om zijn blokkering aan de voorkant uit het gat te halen. Aan het geheel trekken en de steun achter uit de kleine tafel 14b halen. De tafels vrijmaken.
 - Om de tafels weer te monteren, de achterste steun van de kleine tafel in het gat plaatsen, het geheel vouwen totdat de steun aan de voorkant van de grote tafel door de opening van het gat zakt.



De motor goed vrijmaken (in schuin zagende stand) om de tafels eruit te halen en weer terug te doen. Doe uw handen niet tussen de twee tafels.

- Maak de bak regelmatig leeg om spanen te verwijderen, anders kan de perspomp verstopt raken en vroegtijdig verslijten.
- Was de bak overvloedig met water.
- Maak de pomp schoon.
- Bewaar deze op een droge plaats.
- Reinig de looprails zorgvuldig: wij adviseren glijlak van het type Loctite VG 26.



Bewaar de machine op een veilige plaats en houd ze buiten het bereik van kinderen
Onderhoud het snijgereedschap zorgvuldig.

OPSPOREN VAN DEFECTEN

Indien de machine niet normaal werkt, raadpleeg dan de volgende tabellen om een oplossing te vinden voor het probleem dat zich voordoet.

• De machine werkt niet

OORZAKEN	OPLOSSINGEN
<i>Slechte aansluiting of beschadigd snoer</i>	- Controleer of het snoer goed is aangesloten (stopcontact, verlengkabel...) - Controleer de voedingskabel.
<i>Elektriciteitsnet niet onder spanning</i>	- Controleer zelf of laat door een elektricien controleren (smeltzekering, contactdoos...).
<i>Defecte schakelaar, beschadigde motorkabel</i>	- Voor de controle een elektricien of de klantendienst raadplegen.
<i>Beschadigde motor (abnormaal laag toerental, onaan- gename geur...)</i>	- Laat de motor door de klantendienst vervangen.

• De machine raakt moeilijk op gang

OORZAKEN	OPLOSSINGEN
<i>Condensator starten eenfasige motor</i>	- Vervang de condensator.
<i>Niet conforme driefasige voeding (op 2 fasen, beschadigde motorkabel)</i>	- Voor de controle de elektricien of de klantendienst raadplegen.

• De pomp start niet

OORZAKEN	OPLOSSINGEN
<i>De voedingskabel is slecht aangesloten of beschadigd</i>	- Controleer de voedingskabel of laat hem controleren.
<i>Er is geen spanning op het circuit of op het stopcontact</i>	- Het circuit of het stopcontact controleren of nalopen.

• Er komt geen vloeistof uit de pomp

OORZAKEN	OPLOSSINGEN
<i>Het is mogelijk dat er zich een luchtbel heeft gevormd in het binnenste van het pomplichaam</i>	- Haal de pomp uit de vloeistof en ondersteun hem daarbij bij de afvoerbuis en dompel hem vervolgens weer onder.
<i>De turbine kan niet meer bewegen</i>	- Draai het filter, met behulp van een kleine schroevendraaier, de aanzetsels van het werkgebied van het schoepenwiel.

12 Instelling van het glijden

• Instelling van het glijden van de slede op de rail (ZIE FIG. 7a-7b).

- Voor deze operatie heeft u een inbussleutel nr. 4 en een steeksleutel van 13 nodig.
- De instelling gebeurt op het horizontale vlak door aandraaien van de excentrieken H en op het verticale vlak door het aandraaien van de excentrieken I.
- Om de excentrieken in te stellen: de inbussleutel in het zeskantige gat van het excentriek zetten, met de steeksleutel licht de aandraaimoer J losdraaien. Het excentriek aandraaien m.b.v. de inbussleutel totdat het lager goed houdt, controleren dat alles goed glijdt.



De twee excentrieken van een zelfde vlak tegelijk weer aandraaien.

Voor het instellen in het verticale vlak de inbussleutel door de plaat voor de hoogte-instelling (24) en het gat achter de schakelaar heen doen.

13 Belangrijke aanbevelingen

- Draai de schroeven en bouten geregeld aan.
- Bij een langdurige stilstand, moet u het zaagblad onderhouden en beschermen.
- Let op een juiste smering/koeling van het zaagblad.
- Zorg ervoor dat het blad juist is opgespannen.
- Zorg ervoor dat het ondersteuningsvlak van het blad, de flenzen en de spil zuiver is.



De fabrikant is niet aansprakelijk voor oneigenlijk gebruik, wijziging, aanpassing of motorisering anders dan oorspronkelijk door hem bepaald.



De geluidssterkte van deze machine werd gemeten volgens de S 31.069 norm.

Op de werkplek mag de geluidsdruk groter zijn dan 85 dB (A). In dat geval moet u individuele beschermingsmaatregelen nemen.

14 Reparatie

S
A
V

Wij staan volledig tot uw beschikking om uw machine zo snel en goedkoop mogelijk te repareren (zie adres op keerzijde).

15 Onderdelen

Vermeld bij elke bestelling de aanwijzingen op het typekenplaatje van de machine alsook de referentie van het te vervangen onderdeel. Op die manier verliezen wij minder tijd en kunnen wij de te vervangen onderdelen sneller leveren.

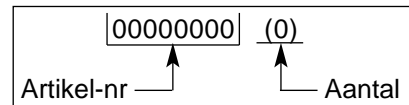

zie explosietekening

16 De schroothoop



Wanneer de machine definitief afgedankt wordt, dienen de wettelijke modaliteiten nageleefd te worden bij het weggooien ervan.

• **Belangrijkste materialen :**

- *Motor* : Aluminium (AL), Staal (AC), Koper (CU), Polyamide (PA)
- *Machine* : Staalplaat (AC), Gietijzer (FT)

De gebruiksaanwijzingen en wisselstukken opgenomen in dit document zijn gegeven ter titel van inlichting en zijn niet van verbintenis.

Bekommerd over de kwaliteit van onze produkten behouden wij ons het voorrecht elke technische aanpassing te doen ter verbetering.

Antes de SAIR da nossa fábrica, cada máquina é submetida a uma série de controlos durante os quais tudo é minuciosamente verificado.

A estrita observância das nossas instruções garantirá à sua máquina, em condições normais de trabalho, uma grande longevidade.

Os conselhos de utilização e as peças sobresselentes figurando neste documento são dadas a título de informação e não de compromisso. Nenhuma garantia será dada em caso de erros ou de omissões, ou por danos relativos à entrega, à concepção ou à utilização da máquina. Preocupados com a qualidade dos nossos produtos, reservamo-nos o direito de efectuar, sem aviso prévio, todas as modificações técnicas que possam melhorá-los.

Este documento será útil ao utilizador para :

- se familiarizar com a máquina,
- conhecer as suas possibilidades de utilização,
- evitar os acidentes durante o emprego não adaptado, por uma pessoa não formada, durante a conservação, manutenção, reparação, deslocação, transporte,
- aumentar a fiabilidade e a duração da máquina,
- assegurar uma utilização correcta, uma conservação regular, uma reparação imediata para diminuir as despesas de reparação e os tempos de imobilização.

Disponibilidade do manual em todos os momentos no local de trabalho.

Leitura e utilização por qualquer pessoa que instale ou utilize.

As regulamentações técnicas obrigatórias em vigor no país de utilização da máquina devem ser igualmente respeitadas para uma Segurança máxima.

REGRAS GERAIS DE SEGURANCA

O uso de sinais nas máquinas (coloridos) e no manual indicam os conselhos relativos à sua segurança.



OBRIGAÇÃO  Fundo azul marcação branca : *segurança obrigatória.*
+ marcação vermelha - *proibição de movimento.*



PERIGO  triângulo e marcação preta sobre fundo amarelo : *perigo se não se respeita, risco de ferimentos para o utilizador ou terceiros, podendo danificar a máquina ou a ferramenta.*



PROIBIÇÃO  Circulo vermelho com ou sem barra : *utilização, presença proibida.*

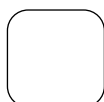

INDICAÇÃO  Informação - Instrução : *indicações especiais relativas à utilização, ao controle.*

O fabricante não se responsabiliza pelo uso inadequado ou de qualquer modificação.



Este símbolo significa que a máquina é conforme as normas europeias.

INSTRUÇÕES ESPECIAIS

Concebida para assegurar um serviço seguro e fiável nas condições de utilização previstas, a serra pode apresentar perigos para o utilizador e riscos de deterioração. São necessários controlos regulares no local de trabalho. Assegurar-se :

- do perfeito estado técnico (utilização conforme o destino levando em conta os riscos eventuais, supressão de qualquer mal funcionamento contrário á segurança),
- do uso de um disco diamantado para corte com água (betão fresco ou velho e revestidos, asfalto), utilização proibida de qualquer outro disco (abrasivo, serra, etc...),
- da competência do pessoal (qualificação, idade, formação, instrução) e que tenha estudado detalhadamente o manual antes do início do trabalho; qualquer anomalia eléctrica, mecânica ou de outra origem, será verificada por pessoal qualificado a entrevir (electricista, responsável de conservação, revendedor habilitado, etc...),
- do respeito das instruções e normas marcadas na máquina (protecções pessoais adequadas, utilização conforme as instruções de segurança em geral...),
- de que nenhuma modificação, transformação ou complemento seja contrário á segurança, nem que seja realizado sem autorização do fabricante,
- do respeito da frequência das verificações e dos controlos periódicos preconizados,
- da garantia da utilização de peças sobressalentes de origem durante as reparações.

Placa de características

O FABRICANTE		CE	
TIPO	TYPE	N° SERIE	N.SERIE
		ANNÉE DE FABRICATION	ANO FABRICO
PESO	MASSE UTILE	PUISSANCE	POTÊNCIA
DIAM. MAX. DISCO	Ø MAXI OUTIL	PLAGE DE TENSION	VOLTAGEM
DIAM. INTERIOR	Ø ALESAGE	FREQUENCE	FREQUÊNCIA
R.P.M.	T/MN - RPM	INT. UTIL.	INTENSIDADE

1 Emprego

- **Utilização** : Corte de mármore, pedra, granito, ladrilho, cimento e qualquer revestimento (grés, loiça, cerâmica, etc.).

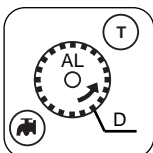

- **Ferramentas** : Discos diamantados a água Ø 300 mm - Ø 350 mm (D) - Ø interior 24,5 (AL).
(Informações disponíveis no seu fornecedor habitual.)

Disco Carbo



Folha de Serra

É proibida qualquer outra utilização que não corresponda a utilização prevista (utilização de folha de serra, disco abrasivo, etc.).

2 Características técnicas

	POTENCIA	TENSÃO ± 5 %	AMPERAGEM	BOMBA
Standard	2,2 kW (3 CV) 2,9 kW (4 CV)	230 V 50 Hz 400 V 50 Hz	14 A 5 A	10 W 230 V 10 W 230 V
Opção	1,8 kW (2,5 CV) 1,5 kW (2 CV)	230 V 50 Hz 115 V 50 Hz	12,5 A 20 A	10 W 230 V 30 W 115 V

- Velocidade do motor : 2800 r.p.m.
- Velocidade de rotação do disco : 2800 r.p.m.
- Protecção eléctrica : IP 54

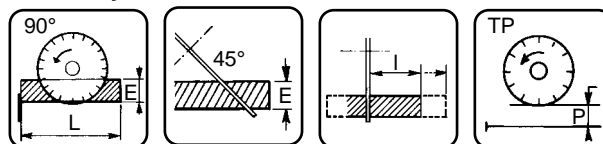

- Profundidade do corte (E) :
- a 90° : 100 mm - à 45° : 80 mm
- Longitude de corte (L) :
- 900/1200 mm - E. 100 mm
- 1000/1300 mm - E. 120 mm
- Altura útil (l) : ilimitada
(Largura do suporte com extensão = 600 mm)
- Paso bajo disco (P) : 120 mm
- Dimensões (mm) L x l x h : (segundo versões) :
- com pés :
1420/1720 x 840 x 1400 (100R/130R)
- sem pés :
1420/1720 x 625 x 790 (100R/130R)
- Peso (segundo versões) : 106/126 kg (100R/130R)
- pés : 7 kg
- Refrigeração do disco efectuada através do capot
- Capacidade mínima do depósito :
- 55 litros/65 litros - Lg : 1,30 m
- Bomba de água :
13 W - caudal : 8 l/mn.
- Alimentação :
- 230 V : H07-RNF 3 x 1,5² - Long 3 m.
- 400 V : H07-RNF 5 x 1,5² - Long 3 m.
- 115 V : H07-RNF 3 x 2,5² - Long 3 m.

MODELO	NIVEL SONORO	NIVEL DE ACUSTICO	NIVEL DE VIBRAÇÃO
Suivant modèle	Lwa (dB) EN ISO 3744	Lpa (dB) EN ISO 4871	G ENV 25349
2,2 / 1,5 KW	80 / 84	79 / 80	0,27 / 0,13

3 Controlo e descrição da máquina

- Comprovar o estado da máquina no momento da recepção. Para desparafusar os parafusos K usando a chave 7, e para montar os punhos (ver fig 7)
- Conservá-la sempre em bom estado de limpeza
- Comprovar periodicamente o cabo de alimentação.
- Permanecer sempre atento durante o trabalho.
- Comprovar se a fixação das peças (vibração anormal) e a montagem dos pratos estão correctos.

VER FIG. 1a-1b

- 1 Chassi - depósito
- 2 Pés
- 3 Volante de aperto dos pés
- 4 Bomba de Água
- 5 Volante de bloqueio da cabeça
- 6 Volante de bloqueio 90° a 45°
- 7 Chave de 30
- 8 Bujão vedante
- 9 Motor
- 10 Comutador de falta de tensão
- 11 Pega de manobra
- 12 Cárter de disco
- 12b Cárter desmontável
- 13 Carril
- 14a Mesa grande
- 14b Mesa pequena
- 15 Topo do material (mesa)
- 16 Cabeça de corte
- 17 Carrinho
- 18 Placa de Características
- 19 Guia de corte 90°
- 20 Extensão de mesa
- 21 Volante de aperto da extensão
- 22 Pegas de transporte
- 23 Volante de fixação do cárter do disco
- 24 Placa de regulação em altura
- 25 Pega de aperto para regulação em altura
- 26 Parafuso de regulação de profundidade do corte
- 27 Fecho de segurança de inclinação das mesas

4 Transporte (VER FIG. 1a)

- Bloqueie com o volante (5) a cabeça móvel que se encontra na parte da frente do carril.
- Pegue na máquina pelas pegadas (22)
- Montagem dos pés :
 - Desapertar os 4 volantes (3).
 - Apresente dois dos pés da frente (controle a inclinação das extremidades dos pés).
 - levantar a parte dianteira da máquina e introduzir os pés nos suportes.
 - Proceder da mesma forma para a parte traseira.
 - Bloquear os volante (3).



Para estas diferentes operações, desligar a máquina da rede.

5 Verificação antes de a pôr a trabalhar



Antes de a pôr a trabalhar, ler atentamente as instruções.



Paragem do motor



O local de trabalho deve estar livre, bem iluminado e não deve apresentar nenhum risco ou perigo (sem água e sem produtos perigosos).



O operador deve utilizar vestuário adequado ao tipo de trabalho que vai efectuar. Recomendamos o uso de óculos e capacete.



É obrigatório o uso de protectores auriculares.



Proibida a entrada a pessoas estranhas ao serviço.



Utilizar unicamente discos marcados com uma velocidade máxima de trabalho superior à velocidade efectiva da brocha.

6 Montagem do disco (VOIR FIG. 3)



Desligar completamente a máquina, mesmo da tomada.

- Desbloquear os dois volantes (23)), retirá-los, bem como o cárter (12b).
- Desaparafusar a porca de aperto (A) do disco - com a ajuda da chave de 30.



A porca de aperto do disco tem rosca à esquerda.

- Retirar a chapa de aperto (B) e apresentar o disco.



Ter em conta o sentido da rotação, assinalado por uma seta num dos lados do disco. Verificar o estado e limpeza do material.

- Controlar a centragem do disco na chapa (C)
- Colocar novamente a chapa (B) em seguida bloquear a porca (A).
- Colocar novamente o cárter, apertar os volantes (23).

7

Ligação eléctrica



- A ligação deve realiza-se num quadro com um disjuntor diferencial de 30 mA com tomada à terra. No caso de não se Ter este tipo de disjuntor, consulte o nosso catálogo no qual lhe propomos vários modelos

- **Utilização correcta do dispositivo da corrente diferencial residual que inclui o seu controlo periódico. No caso das ferramentas fornecidas com um DCDR integrado no cabo ou no cabo para a tomada da corrente, se o cabo ou a tomada estiverem deteriorados, a reparação deve ser realizada por um fabricante, por um dos nossos agentes, ou por uma fabrica de reparação qualificada, para evitar todos o perigo resultante de um erro.**

• **Motores :**

• **Standard : com comutador marcha-paragem com bobina de "falta de tensão"**

- Monofásico, , 230 V, 2-3 cv
3 x 1,5 mm² com ficha (cabo 2 P + T)
- Trifásico, 400 V, 3-4 cv
5 x 1,5 mm² sem ficha (cabo 3 P + T)

* **Em opção :** com disjuntor

- Monofásico, 110 V, 2 cv
3 x 2,5 mm² com ficha (cabo 2 P + T)

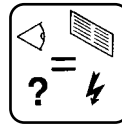

- Assegure-se que a voltagem da rede é idêntica à da placa da máquina.

- **MOTOR TRIFASICO :**

Assegurar-se de que o sentido da rotação corresponde à seta embutida no cárter : se o motor não gira no sentido desejado, inverter os fios de alimentação.



- Utilizar tomadas de corrente monofásica do tipo 2 P + T, ou 3 P + T / 3 P + N + T segundo as tensões correspondentes.

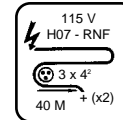
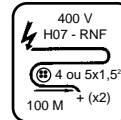
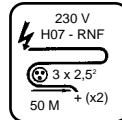

- Câble prolongateur : section du câble suffisante pour la puissance électrique, raccordement au réseau par un câble type H07 RNF de section :
 - 3 x 2,5 mm² jusqu'à 50 m pour 230 V
 - 4 ou 5 x 1,5 mm² jusqu'à 100 m pour 400 V
 - 3 x 4 mm² jusqu'à 40 m pour 115 V

8

Por em funcionamento



Estar Sempre Atento
Adoptar uma posição confortável e equilibrada.



Antes de se colocar em funcionamento, retirar as chaves e ferramentas



Ter sempre colocados os protectores

• **Corte com irrigação**

- Encher o recipiente com água limpa (nível máximo = base da mesa)
- Mergulhe a bomba no recipiente

A duração do seu disco dependerá muito da refrigeração que lhe fizer, o que deverá ser em abundância.

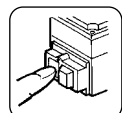

• Para por em funcionamento carregar na tecla verde do comutador (como opção - disjuntor).



• Para parar o cortador carregar na tecla vermelha.



• *Como cada máquina é equipada de uma bomba de auto-arranque, o disco é irrigado logo após a colocação em funcionamento.*

O cárter protector garante uma repartição perfeita da rega.

Motor monofásico protegido por um disjuntor térmico incorporado.

9

Método de corte

• Cortes direitos

Regulação da altura do corte (VER FIG. 1b).

- desaperte a pega indexável 25 (no caso de bloqueio com o cárter do disco, puxe-a para si e faça-a inclinar) .
- regule a altura do motor com a pega 11.
- volte a apertar firmemente a pega indexável.

Regulação em altura da batente de deslocamento.

- Por razão de uso do disco ou em seguimento a um desregramento, é possível que a profundidade de corte seja insuficiente.
- É possível ajustar a profundidade actuando no parafuso 26 e na sua contra-porca..



Faça correr a cabeça (motor desligado) ao longo do carril para verificar que o disco não venha tocar as travessas das mesas.

Regulação do guia de corte (VER FIG. 4).

- Ajuste a largura de corte actuando no selector rotativo D, a largura é indicada pelas regrestas E.

Regulação da extensão para os materiais largos.

- Desaperte os selectores rotativos 21 (VER FIG. 1a).
- Puxe a extensão 20 ajustando segundo o material.
- Volte a apertar os selectores rotativos.

Cortes.

- Ponha a cabeça porta-disco para trás.
- Posicione o material na mesa.
- Volte a levar a cabeça para si respeitando um avanço progressivo sem fazer força no disco (evitar um contacto brutal com o material).

• Corte em bisel

Regulação da extensão (VER FIG. 1a).

- Para os materiais largos, desaperte os selectores rotativos 21, remova completamente a extensão 20.
- Vire-a para colocar a batente para cima.
- Reactive a extensão e volte a apertar os selectores rotativos em função da largura desejada, tendo o cuidado de a posicionar perpendicularmente à batente 15.

Inclinação.

- Desaperte os dois volantes de regulação (6) (VER FIG. 1a).

- Faça inclinar o conjunto cabeça porta-disco e carril.
- Rebloquee os volantes.
- Pegue na mesa grande 14a pelos dois lados (VER FIG. 4a - 4b).
- Puxe o fecho de segurança 27.
- Levante as mesas pelo meio puxando o conjunto até bloquear a 22.5°.



Incline sempre a cabeça de corte antes das mesas para evitar a colisão entre as mesas e o disco (VER FIG. 5b).

Recolocar na horizontal:

- Levante a mesa grande para a frente (VER FIG. 5).
- Puxe o conjunto até reposicionamento na horizontal.
- Desaperte as pegas 6.
- Volte a colocar a cabeça de corte na sua posição inicial corte direito.



Tenha cuidado em não colocar a mão entre as duas mesas pois pode trincar os dedos.

Coloque sempre as mesas na horizontal antes de manobrar a cabeça de corte para evitar a colisão entre as mesas e o disco (VER FIG. 5c).

Puxe correctamente o carril na posição horizontal antes de bloquear as pegas, o macaco de aviso pode falsear esta posição.

10

Regulação (VER FIG. 6).

- Como a máquina é regulada nas nossas oficinas, nenhuma regulação é necessária.
- No entanto, no caso de choques, de desaperto dos parafusos, de manobras brutais durante a inclinação da cabeça:
 - actue no parafuso (E),
 - verifique como está o esquadro (para cortes rectilíneos),
 - e bloqueie a contra-porca (regulação no braço da frente e detrás).
- Para corrigir a regulação a 45°, actue no parafuso (F) e contra-bloquee a porca.

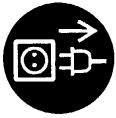

Antes de proceder a qualquer intervenção, desligue a máquina da rede

- Limpe diariamente a máquina.
- Para facilitar a limpeza, é possível desmontar as mesas (**VER FIG. 4c**).
- Incline o motor para a posição biseau.
- Pegue na mesa grande 14a pelos dois lados.
- Puxe o fecho de segurança 27.
- Levante as mesas empurrando o conjunto até a metade da corrida de deslocamento, levante a mesa grande para desbloquear a parte dianteira dos orifício da chapa. Puxe pelo conjunto e remova o suporte detrás da mesa pequena 14b. Remova igualmente as mesas.
- Para voltar a montar as mesas, posicione o suporte por detrás da mesa pequena nos seus orifícios, volte a dobrar o conjunto até descer o suporte da frente da mesa grande pela abertura dos seus orifícios.



Liberte bem o motor (em posição bisel) para tirar e voltar a pôr as mesas. Não coloque as mãos entre as duas mesas.

- Vazar frequentemente o depósito para despejar a lama provocada pelo corte, que ao contrário, poderia atascar a bomba de descarregar e gasta-la prematuramente.
- Lave o recipiente com muita água.
- Limpe a bomba.
- Armazene num lugar seco.
- Limpe os carris com um particular cuidado: recomendamos um verniz de deslizamento, tipo Loctite VG 26.



Guardar em local seguro, fora do alcance das crianças. Efectuar uma manutenção cuidadosa das ferramentas.

PROCURAR AVARIAS

Em caso de funcionamento anormal, observar os quadros que figuram a continuação para encontrar a solução aos problemas apresentados

• Mau funcionamento do máquina

CAUSAS	SOLUÇÕES
<i>Ligação incorrecta ou cabo deteriorado</i>	- Verificar se a ligação à alimentação está correcta, (tomada, prolongador, etc.). - Verificar o cabo de alimentação.
<i>Falta de tensão na corrente</i>	- Efectuar a verificação por um electricista ou por si (disjuntor, tomada, etc.).
<i>C o m u t a d o r defeituoso, cabo do motor deteriorado</i>	- Efectuar a verificação por um electricista ou dirija-se ao serviço pos-venda.
<i>Motor deteriorado (sem potência, cheiro desagradável)</i>	- Contactar o serviço pos-venda para a troca do motor.

• Arranque difícil

CAUSAS	SOLUÇÕES
<i>C o n d e n s a d o r Arranque - Motor monofásico</i>	- Trocar o condensado.
<i>Alimentação trifásica incorrecta (em 2 fases, cabo do motor deteriorado)</i>	- Contactar um electricista para verificar a alimentação ou por-se em contacto com o serviço pos-venda.

• A bomba não funciona

CAUSAS	SOLUÇÕES
<i>O cabo da alimentação está mal ligado ou danificado</i>	- Controlar ou mandar controlar o cabo da alimenta.
<i>Não há tensão no circuito ou na tomada da corrente</i>	- Verificar ou mandar controlar o circuito do tomada de corrente.

• Le liquide ne sort pas de la pompe

CAUSAS	SOLUÇÕES
<i>Pode-se Ter formado uma bolsa de ar no interior do corpo da bomb</i>	- Sacar a bomba da água, sustendo-a por um tubo de saída, de seguida tornar a submergi-la.
<i>A turbina está bloqueada</i>	- Desaparafusar o filtro e limpar os resíduos da zona de trabalho da turbina com um desaparafusador pequeno

12 Regulação do deslizamento

- Regulação do deslizamento do carrinho no carril (VER FIG. 7a-7b).

- Esta operação necessita de uma chave allène N° 4 bem como de uma chave plana 13.
- A regulação faz-se no plano horizontal pelo aperto dos discos excêntricos H e no plano vertical pelo aperto dos discos excêntricos I.
- Para regular os discos excêntricos: coloque a chave allène no orifício hexagonal do disco excêntrico e com a chave plana desaperte ligeiramente a porca de aperto J. Aperte o disco excêntrico com a chave allène até obter uma boa firmeza do rolamento, volte a apertar a porca de aperto, controle o bom deslizamento.



Volte a apertar simultaneamente os dois excêntricos de um mesmo plano.

Para a regulação no plano vertical, introduza a chave pela placa de regulação em altura (24) numa parte lateral e pelo orifício situado atrás do interruptor.

13 Recomendações importantes

- Apertar periodicamente a porca do disco.
- Na paragem recomendamos retirar o disco e armazená-lo convenientemente.
- Verificar se está a ser feita correctamente a refrigeração do disco.
- Apertar correctamente o disco.
- Comprovar a limpeza das superfícies de apoio do disco, das bolachas e do parafuso.



O fabricante não se responsabiliza por danos causados em caso de má utilização, modificação, adaptação ou motorização não adequada a definição de origem prevista pelo fabricante.



No caso do trabalho, o nível de intensidade acústica não deve passar os 85 db (A). Neste caso, deverá-se utilizar medidas individuais de protecção.

15 Reparações

S
A
V

Estamos ao seu inteiro dispor para assegurá-lo de todas as reparações no curto prazo possível, e aos melhores preços (ver direcção no verso).

16 Peças sobressalentes

Para uma entrega rápida das peças sobressalentes, e com o fim de evitar qualquer contratempo, é necessário especificar em cada encomenda as indicações que figuram na placa que contem a descrição da máquina, assim como a referencia da peça que se vai trocar.

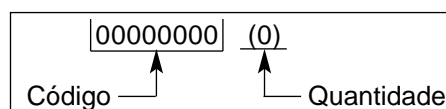

ver detalhe

17 Conclusão



Em caso de deterioração e de rotura da máquina esta deverá ser eliminada de conformidade com as modalidades prescritas pela legislação vigente.

• Materiais principais :

- **Motor** : Alumínio (AL) - Aço (AC)
Cobre (CU) - Poliamida (PA)
- **Máquina** : Chapa de aço (AC) - Fundição (FT)

Os conselhos de utilização e respostas que se encontram sobre este documento são dados para sua informação e não como definitivos.

Preocupados com a qualidade dos nossos produtos, reserva-nos o direito de efectuar, sem aviso prévio, todas as alterações técnicas para seu melhoramento.

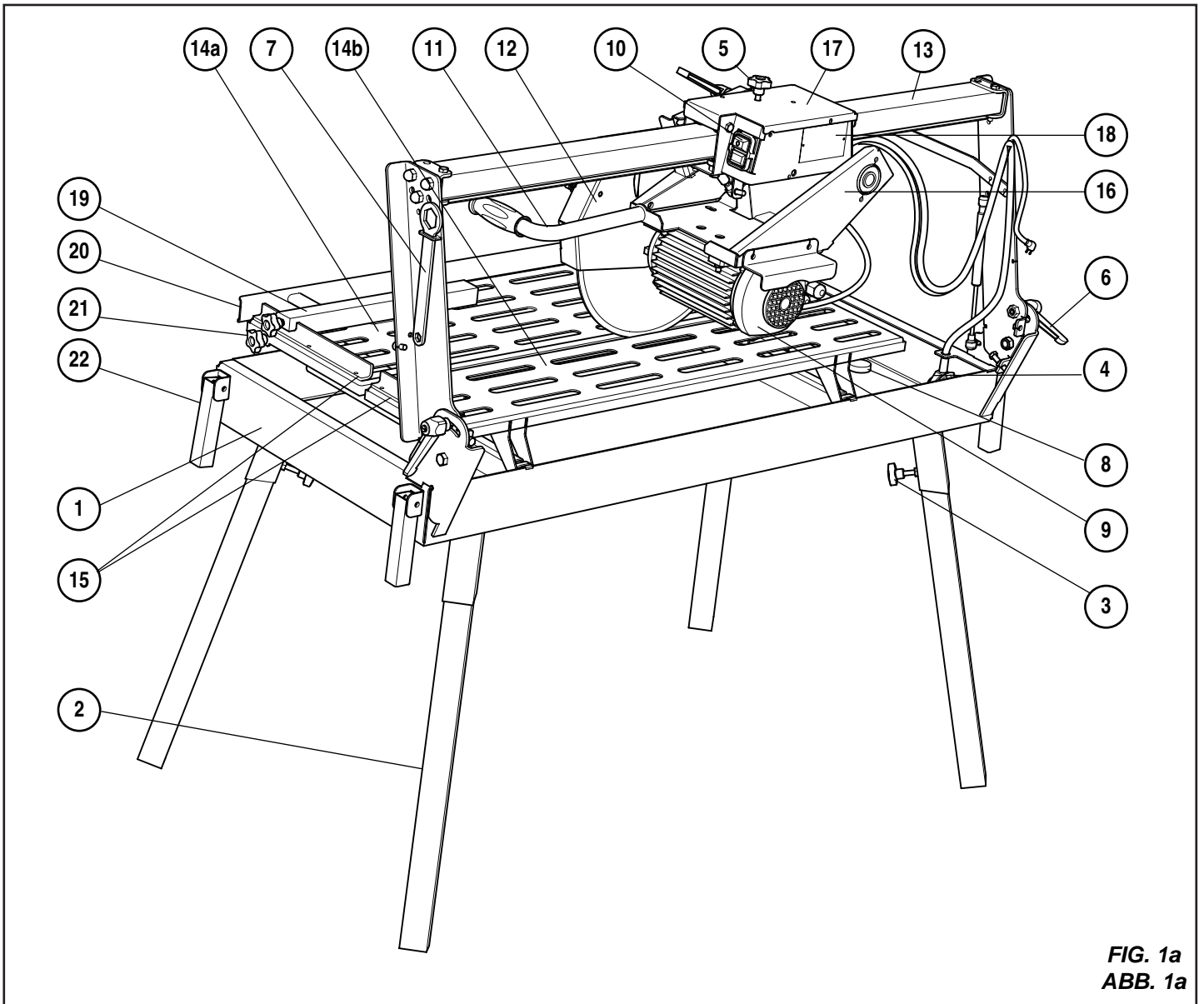

FIG. 1a
ABB. 1a

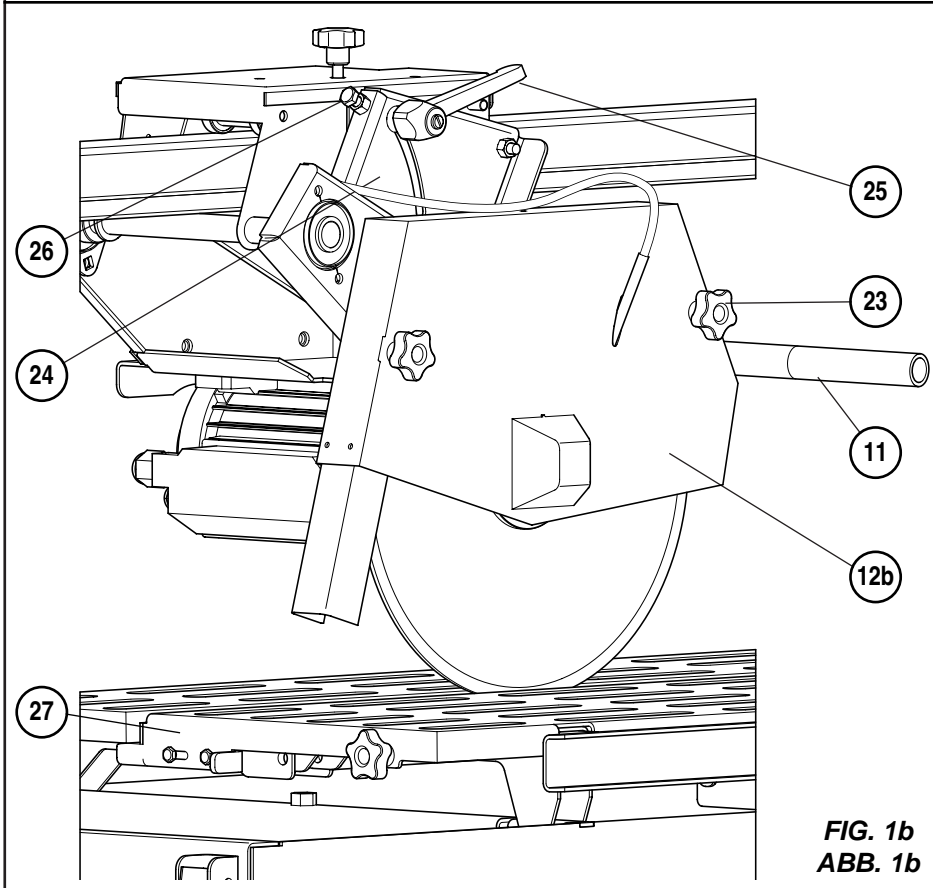

FIG. 1b
ABB. 1b

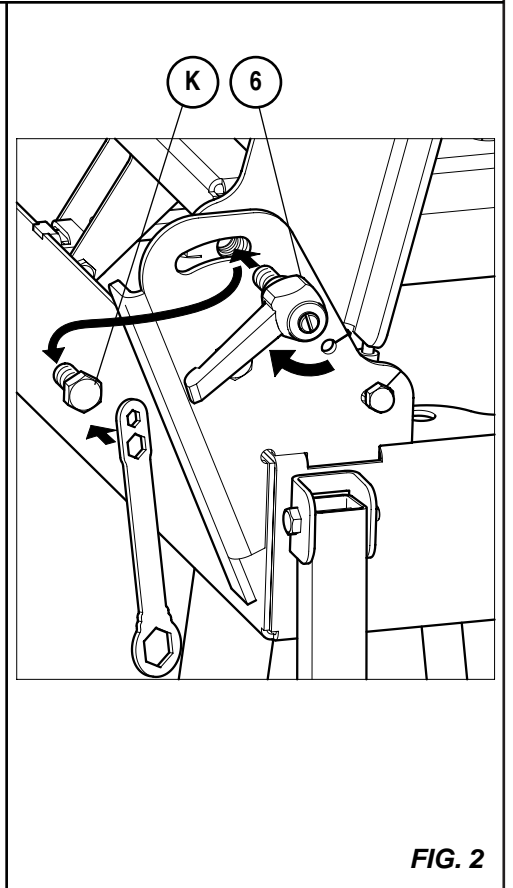

FIG. 2

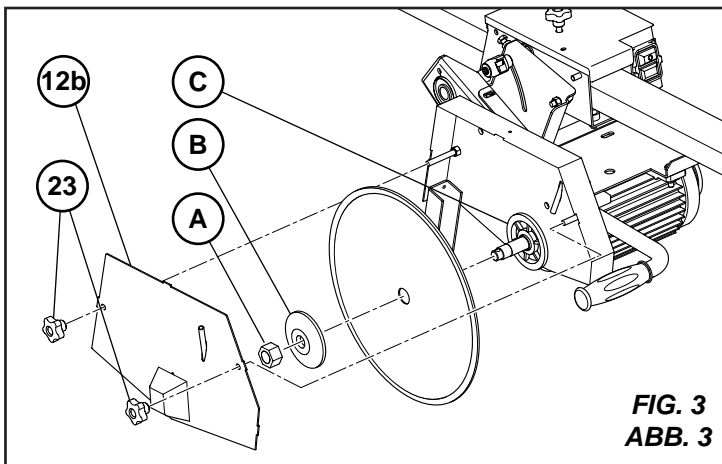

FIG. 3
ABB. 3

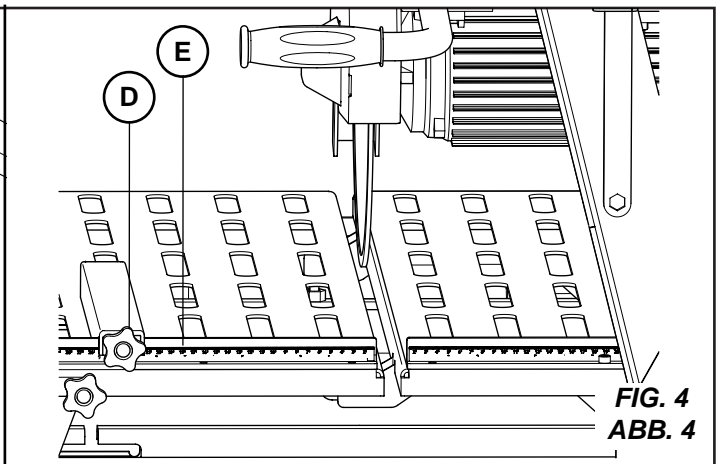

FIG. 4
ABB. 4

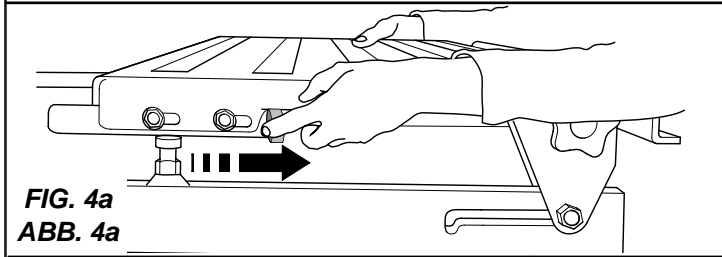

FIG. 4a
ABB. 4a

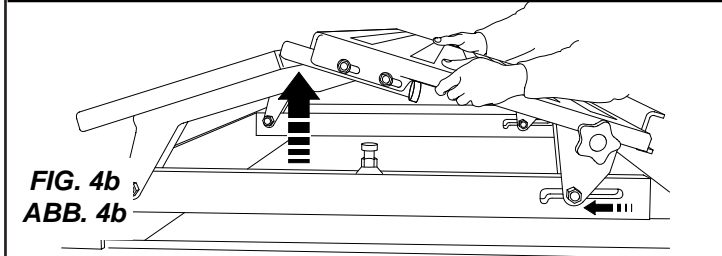

FIG. 4b
ABB. 4b

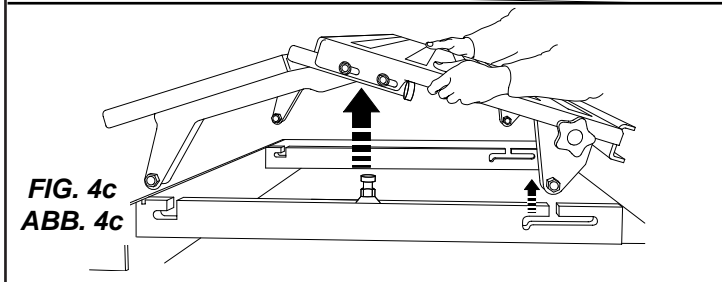

FIG. 4c
ABB. 4c

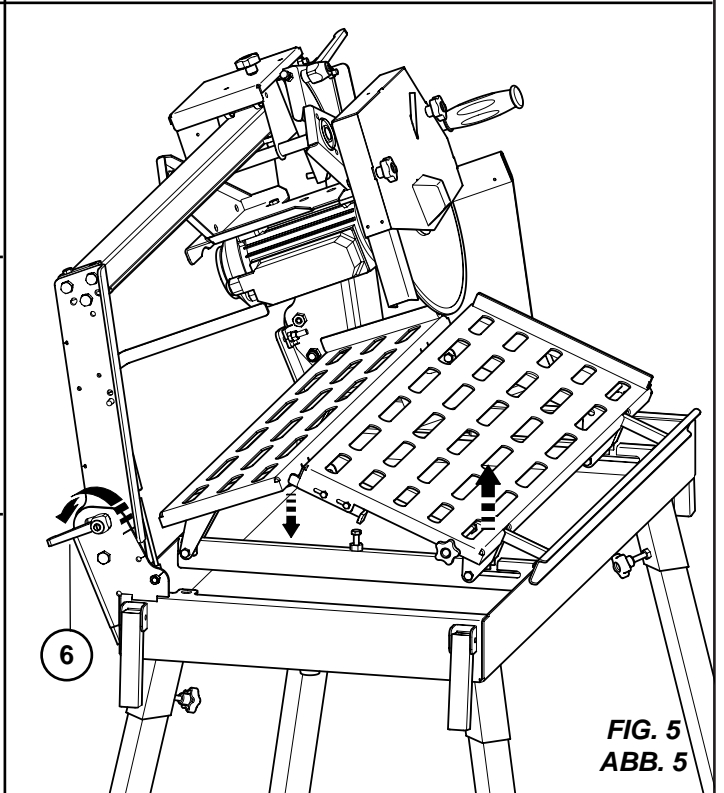

FIG. 5
ABB. 5

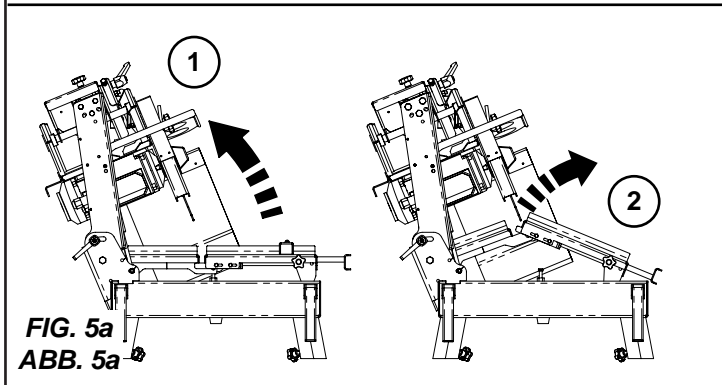

FIG. 5a
ABB. 5a

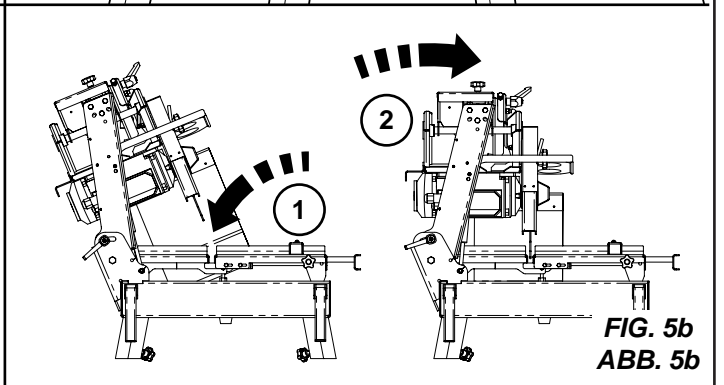

FIG. 5b
ABB. 5b

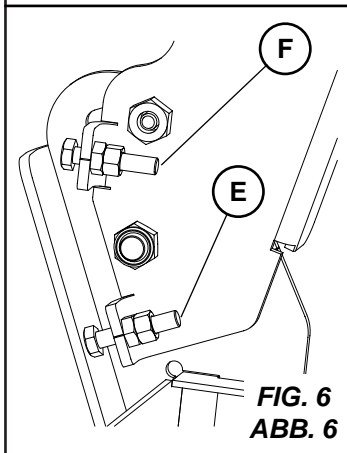

FIG. 6
ABB. 6

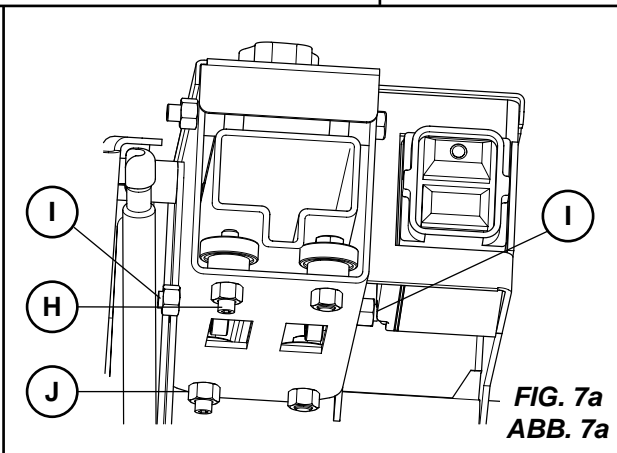

FIG. 7a
ABB. 7a

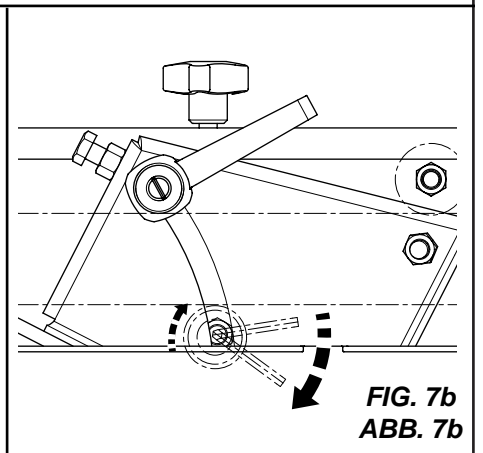
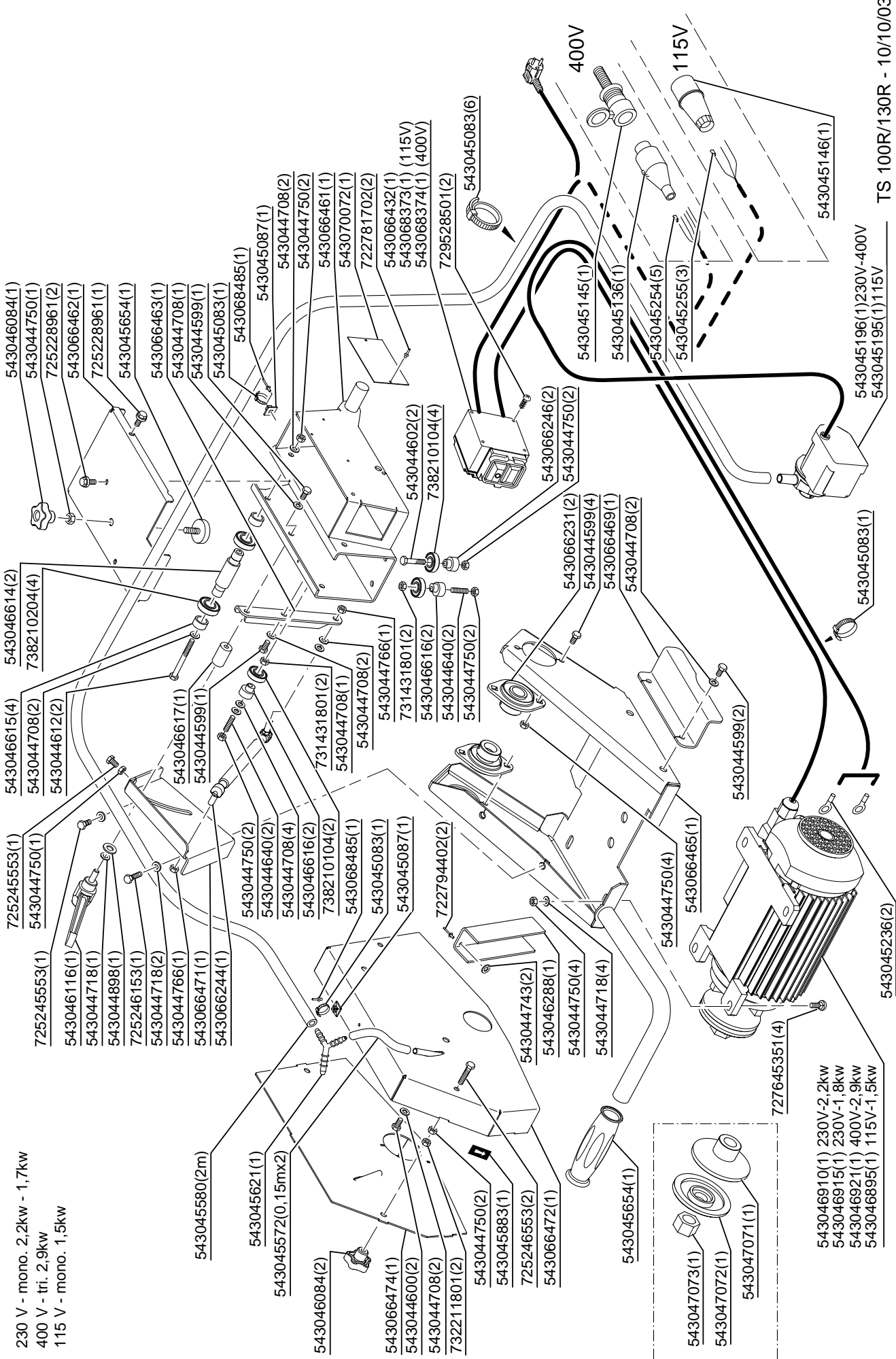

FIG. 7b
ABB. 7b

230 V - mono. 2,2kw - 1,7kw
 400 V - tri. 2,9kw
 115 V - mono. 1,5kw



543046910(1) 230V-2,2kw
 543046915(1) 230V-1,8kw
 543046921(1) 400V-2,9kw
 543046895(1) 115V-1,5kw

Français

CONDITIONS DE GARANTIE

1. DURÉE
La garantie prend effet à la date d'achat par l'utilisateur (date de facture du distributeur) et est valable pour une durée de 6 mois.

2. ETENDUE
La garantie se limite au remplacement gratuit des pièces ayant des vices de fabrication reconnus par Dimas (à l'exception des pièces d'usure et consommables) si la réparation est effectuée dans un atelier Dimas ou agréé par Dimas.

Le fabricant ne saurait couvrir les dommages consécutifs, directs ou indirects, matériels ou immatériels, causés aux personnes ou aux choses suite aux pannes ou à arrêts de la machine.

3. CONDITIONS DE GARANTIE
Pour avoir droit à la garantie, il est indispensable de renvoyer à Dimas, dans les huit jours après l'achat, le certificat de garantie joint dûment complété.

En cas de problème survenant à la machine pendant la période de garantie, nos services après-vente vous indiqueront la meilleure marche à suivre pour vous permettre de résoudre votre problème et vous conseilleront si besoin le centre de service agréé le plus proche.

Vous pouvez également expédier votre machine, à vos frais, à nos services après-vente, en joignant votre facture d'achat ainsi qu'un rapport décrivant le problème observé et demandant la mise en jeu de la garantie. Un diagnostic technique sera effectué sans délai dès réception de la machine dont les conclusions sous seront adressées.

4. EXCLUSIONS
La garantie ne peut être accordée pour dommages ou pannes provenant :

- d'une utilisation anormale, erreur de transport ou de manutention, ou d'entretien,
 - d'utilisation de lubrifiants ou combustibles de qualité non adéquate ou non préconisée par Dimas,
 - suite à l'utilisation de pièces ou d'accessoires n'étant pas d'origine,
 - suite à des interventions effectuées par du personnel non agréé,
 - de l'utilisation d'un outil diamanté défectueux ou inadéquat. (Nous préconisons l'utilisation d'outils Dimas).
- Les marchandises voyagent aux frais et risques et périls de l'acheteur à qui il appartient d'exercer tout recours à l'encontre du transporteur dans les formes et délais légaux.

Italiano

CONDIZIONI DI GARANZIA

1. DURATA
La garanzia ha effetto dalla data di acquisto da parte dell'utilizzatore (data della fattura del distributore) e avrà validità per la durata di sei mesi.

2. ESTENSIONE
La garanzia si limita alla sostituzione gratuita di parti che abbiano dei difetti di fabbricazione riconosciuti da Dimas (fatta eccezione per le parti d'usura e di consumo) se la riparazione è effettuata in una officina Dimas o autorizzata da Dimas.

(In caso di riparazione effettuata da personale non autorizzato da Dimas) il fabbricante non copre i danni, diretti o indiretti, materiali o immateriali, causati alle persone o alle cose in seguito a rottura o arresto della macchina.

3. CONDIZIONI DI GARANZIA
Per aver diritto alla garanzia, è indispensabile inviare a Dimas, entro 8 giorni dall'acquisto, il certificato di garanzia allegato, debitamente compilato.

In caso di problemi insorgenti alla macchina nel periodo della garanzia, i nostri servizi post-vendita vi indicheranno il miglior cammino da seguire per permettervi di risolvere il problema, e vi consiglieranno all'occorrenza il centro di servizio autorizzato più vicino a voi.

Potete anche spedire la vostra macchina, a vostre spese, ai nostri servizi Post-vendita, allegando la fattura d'acquisto e un rapporto che descriva il problema e che richieda l'intervento della garanzia. Una diagnostica tecnica sarà effettuata al momento del ricevimento della macchina, e vi saranno inviate le conclusioni dell'esame.

4. ESCLUSIONI
La garanzia non può essere accordata per danni o rotture causate da:

- un utilizzo anormale, errato trasporto o manutenzione;
 - utilizzo di lubrificanti o combustibili di qualità non adeguata o non prevista da Dimas;
 - in seguito all'utilizzo di ricambi o accessori non originali;
 - in seguito a interventi di personale non autorizzato;
 - in seguito all'utilizzo di un attrezzo diamantato difettoso o inadeguato. (Noi prevediamo l'utilizzo di utensili Dimas).
- La merce viaggia a spese, rischio e pericolo dell'acquirente, che ha il diritto di presentare ricorso contro il trasportatore nelle forme e nei termini previsti dalla legge.

Español

CONDICIONES DE GARANTIA

1. DURACION
La garantía tiene efecto desde la fecha de compra del utilizador, (fecha de factura del distribuidor), y tiene una duración de 6 meses.

2. COBERTURA
La garantía se limita al recambio gratuito de las piezas que tuvieran defecto de material reconocido por Dimas (con excepción de piezas de desgaste y consumibles), si la reparación es efectuada en el taller de Dimas o en uno autorizado por Dimas.

El fabricante no cubre los daños directos o indirectos, materiales o inmateriales, causados a personas o cosas debido a averías de la máquina ni a paros prolongados de la máquina.

3. CONDICIONES DE GARANTIA
Para tener derecho a la garantía, es indispensable enviar a Dimas, antes del octavo día después de la compra, el certificado de garantía adjunto debidamente cumplimentado.

En caso que surgiera algún problema con la máquina, durante el período de garantía, nuestro servicio post venta les indicaran el mejor sistema que permita resolver su problema y le aconsejaran si lo necesitaran, el centro de servicio autorizado mas próximo.

Igualmente puede enviarnos su máquina, portes pagados por el expedidor, a nuestro servicio post-venta adjuntando su factura de compra, así como un informe describiendo el problema observado, y solicitándos su reparación en garantía. Se le efectuará un primer diagnóstico técnico a la recepción de la máquina, y las conclusiones les serán remitidas vía fax o carta.

4. EXCLUSIONES
La garantía no se aplica a las piezas de desgaste o las consideradas como:

- Una utilización anormal, error de transporte, manipulación, o mantenimiento.
 - Utilización de lubricantes o combustibles de calidad no adecuada o no recomendada por Dimas.
 - Utilización de piezas o accesorios que no sean originales.
 - Reparaciones efectuadas por personal no autorizado.
 - Utilización de un útil diamantado defectuoso o inadecuado. (Recomendamos la utilización de útiles Dimas).
- Las mercancías viajan por cuenta y riesgo del comprador, siendo el comprador el que deberá ejercer toda demanda frente al transportista en las formas y plazos legales.

English

WARRANTY CONDITIONS

1. PERIOD
The warranty is acknowledged as of the date of purchase (date of the invoice of the distributor) and is valid for a period of 6 months.

2. WARRANTY
The warranty is limited to the free of charge replacement of parts recognised as defective by Dimas (excluding wear components and consumables) providing the repair is made within after-sales service of Dimas or a recognised Dimas repair centre.

The manufacturer is not responsible for any direct or indirect, material or immaterial, damages caused to persons or things by failure of the machine or the non operation of the machine.

3. WARRANTY CONDITIONS
To benefit the warranty, it is necessary to return the joined warranty certificate, duly completed, to Dimas within eight days of the purchase.

In case of failure of the machine during the warranty period, our after-sales services will inform you of the appropriate and most effective method of dealing with your claim and advise you if necessary of your nearest approved service centre.

As an alternative, you may return, at your cost, the machine together with a written description of the problem and damages with a copy of the invoice directly to our after sales department where upon a full investigation will be instigated without delay.

4. EXCLUSIONS
Warranty will not be applied for damages or failures caused by :

- incorrect use, error in transportation, handling or maintenance,
 - use of incorrect fuel or lubricants not advised by Dimas,
 - use of non-genuine parts or accessories,
 - repairs made by non approved service centres,
 - the use of incorrect specifications of cutting tools. (We suggest the use of Dimas tools).
- The goods are returned at the sole responsibility of the Buyer who must appeal against the transporter in the usual manner without delay.

<h2 style="text-align: center;">Deutsch</h2> <h3 style="text-align: center;">GARANTIEBEDINGUNGEN</h3> <p>1. DAUER Die Garantie wird wirksam am Tag des Kaufs durch den Anwender (Rechnungsdatum des Händlers) und gilt für einen Zeitraum von sechs Monaten.</p> <p>2. UMFANG Die Garantie beschränkt sich auf den kostenlosen Ersatz von Teilen, die von Dimas als fehlerhaft anerkannt wurden (ausgenommen sind Verschleißteile und Verbrauchsmaterial), vorausgesetzt, die Reparatur erfolgt in einer Werkstatt von Dimas oder einer von Dimas anerkannten Werkstatt. Der Hersteller haftet nicht für direkte oder indirekte materielle oder immaterielle Personen- oder Sachschäden durch Versagen oder Stillstand der Maschine.</p> <p>3. GARANTIEBEDINGUNGEN Um Anspruch auf die Garantie zu haben, muß das beigefügte Garantiezertifikat ordnungsgemäß ausgefüllt innerhalb von acht Tagen nach dem Kauf an Dimas geschickt werden. Wenn an der Maschine während der Garantiezeit ein Problem auftritt, wird unser Kundendienst Ihnen die beste Vorgehensweise zur Lösung Ihres Problems aufzeigen und Ihnen nötigenfalls die nächstgelegene anerkannte Servicestelle nennen. Sie können Ihre Maschine auch auf eigene Kosten zusammen mit der Kautschrechnung und einem Bericht, in dem das aufgetretene Problem beschrieben und um Gewährung der Garantie gebeten wird, an unseren Kundendienst schicken. Nach Erhalt der Maschine erfolgt unverzüglich eine technische Untersuchung, deren Ergebnis Ihnen mitgeteilt wird.</p> <p>4. AUSSCHLÜSSE Die Garantie kann nicht gewährt werden bei Schäden oder Ausfällen aufgrund: - von falscher Anwendung, Transport-, Handhabungs- oder Wartungsfehlern; - der Verwendung von nicht geeigneten oder nicht von Dimas empfohlenen Schmiermitteln oder Kraftstoffgemische; - der Verwendung nicht originaler Teile oder Zubehörteile; - von Arbeiten an der Maschine, die von nicht anerkanntem Personal ausgeführt wurden; - der Verwendung eines schadhafte oder nicht geeigneten Diamantwerkzeugs. (Wir empfehlen die Verwendung von Dimas Werkzeugen). Die Waren werden auf Kosten und Gefahr des Käufers transportiert, der selbst dafür verantwortlich ist, Regressansprüche gegen den Spediteur in der gesetzlich vorgesehenen Form und Frist geltend zu machen.</p>	<h2 style="text-align: center;">Nederlands</h2> <h3 style="text-align: center;">GARANTIE VOORWAARDEN</h3> <p>1. DUUR De garantie vangt aan vanaf de datum van aankoop door de gebruiker (factuurdatum van de wederverkoper) en is gedurende 6 maanden geldig.</p> <p>2. DEKING De garantie beperkt zich tot het gratis vervangen door Dimas van onderdelen door haar als defekt erkend (met uitzondering van verbruiksodien en versleten delen) op voorwaarde dat de reparatie wordt uitgevoerd in een werkplaats van Dimas of in een werkplaats die aangewezen is door Dimas. De fabrikant aanvaardt geen enkele aansprakelijkheid voor schade, direct of indirect, materieel of immaterieel, die berokkend wordt aan personen of zaken, die het gevolg is van gebreken aan de machine of het langere tijd niet kunnen gebruiken van de machine.</p> <p>3. GARANTIEVOORWAARDEN Om aanspraak te kunnen maken op garantie is het noodzakelijk om bigaand garantie certificaat volledig ingevuld binnen 8 dagen na aankoop terug te zenden naar Dimas. Indien u gedurende de garantieterijde onverhoopt problemen mocht hebben met de machine, zal onze After-Sales servicedienst u aangeven hoe deze snel en op de beste manier opgelost kunnen worden en zal zij aangeven tot welke dichtstbijzijnde reparatiewerkplaats u zich kunt wenden. Indien u gewenst kunt U de machine op Uw kosten naar de After-Sales servicedienst terug sturen vergezeld van de aankoopfactuur met schriftelijke opgave van het geconstateerde probleem en met het verzoek om toepassing van de garantie bepalingen. Na ontvangst van de machine zal direct een technisch onderzoek uitgevoerd worden, waarvan het resultaat U bekend wordt gemaakt.</p> <p>4. UITSLUITINGEN Geen garantie wordt verleend bij gebreken of stringendie het gevolg zijn van: - verkeerd gebruik, schade ontstaan bij vervoer of onderhoud, - het gebruik van smeermiddelen en brandstoffen die niet door Dimas aanbevolen zijn of van slechte kwaliteit zijn, - het gebruik van niet-originele onderdelen of toebehoren, - reparaties die uitgevoerd zijn door een werkplaats die niet door Dimas erkend is, - het gebruik van beschadigd of verkeerd gekozen diamantgereedschap (wij bevelen het gebruik van Dimas gereedschappen aan). De goederen zullen op kosten en voor risico van de koper verzonden worden, die zelf de verantwoordelijkheid draagt voor verhaal op de transporteur binnen de wettelijke normen en termijnen.</p>	<h2 style="text-align: center;">Portugués</h2> <h3 style="text-align: center;">CONDIÇÕES DE GARANTIA</h3> <p>1. DURAÇÃO A garantia tem efeito a partir da data de compra do utilizador (data da factura do distribuidor) e tem a duração de 6 meses.</p> <p>2. COBERTURA A garantia limita-se à troca gratuita das peças que tiverem defeito, material este que terá de ser reconhecido pela Dimas (com excepção de uso de consumíveis) e se a reparação for efectuada nas nossas instalações - Dimas - ou numa oficina autorizada. O fabricante não cobre danos directos ou indirectos, causados pela má utilização da máquina, nem por paragens prolongadas da mesma.</p> <p>3. CONDIÇÕES DE GARANTIA Para ter direito à garantia, é indispensável enviar à Dimas, 8 dias após a compra, a certificação de garantia devidamente carimbada e assinada. Em caso de algum problema com a máquina durante o período de garantia, os nossos serviços pós-venda, indicará-lhe-o o melhor sistema que permita resolver o seu problema e o aconselharão, se necessitar, o centro de serviço autorizado mais próximo. Igualmente poderão enviar-nos a sua máquina (portas pagas pelo expedidor), aos nossos serviços pós-venda, juntando a factura de compra, assim como descrição da avaria e se esta ou não na garantia. Após recepção da mesma efectuar-se-á um primeiro diagnóstico técnico e as conclusões serão remetidas por fax.</p> <p>4. EXCLUSÕES A garantia não se aplica a peças de desgaste ou às consideradas como: - Uma utilização anormal, mau transporte, manuseamento ou manutenção. - Utilização de lubrificantes ou combustível de qualidade não recomendada pela Dimas. - Utilização de peças ou acessórios que não sejam de origem. - Reparação efectuada por pessoas não autorizadas. - Utilização de ferramentas diamantadas defeituosas ou inadequadas. - (Recomendamos a utilização de discos Dimas). As mercadorias viajam por conta e risco do comprador, sendo este que deverá exercer todas as demarches frente ao transportador de como deve ser feito o transporte das mesmas.</p>	<h2 style="text-align: center;">Svenska</h2> <h3 style="text-align: center;">GARANTIVILLKOR</h3> <p>1. GARANTITID Garantin gäller från inköpsdagen (datum på återförsäljarens faktura) och därefter under sex månader.</p> <p>2. OMFATTNING Garantin är begränsad till kosinadsfritt byte av delar som är behäftade med tillverkningsfel som godkänts av DIMAS (med undantag för slitedelar och förbrukningsmateriel) om reparationen utförs vid en DIMAS-verkstad eller en verstad som auktoriserats av DIMAS. Tillverkaren ersätter inte direkta eller indirekta, materiella eller immateriella följdskadorna som drabbat personer eller egendom som följd av felaktigheter hos eller stopp av maskinen.</p> <p>3. GARANTIVILLKOR För att garantin skall gälla måste användaren inom åtta dagar efter inköpet insända det vederbörligen ifyllda garantiercertifikatet till DIMAS. Om det uppstår problem med maskinen under garantitiden kan vår kundtjänst upplysa dig om bästa sättet att lösa problemet och om så behövs hänvisa dig till närmaste auktoriserade serviceverkstad. Du kan också på egen bekostnad sända maskinen till vår kundtjänst. Bifoga då fakturan samt en beskrivning av det uppkomna problemet och en begäran om att få ta garantin i anspråk. Så snart vi tagit emot maskinen genomför vi då en teknisk besiktning och meddelar dig resultatet av denna.</p> <p>4. UNDANTAG Garantin gäller inte för skador eller fel av följande orsaker: - Onormal användning, felaktig transport eller hantering eller felaktigt underhåll. - Användning av smörjmedel eller drivmedel av otillfredsställande kvalitet eller av fabrikat som inte rekommenderas av DIMAS. - Användning av reservdelar eller tillbehör som inte är original. - Ingrepp som utförts av ej behörig personal. - Användning av defekta eller olämpliga diamantverktyg. (Vi rekommenderar användning av DIMAS-verktyg). Transport av varorna sker på köparens bekostnad och risk. Köparen bör därför tillvarata sina rättigheter gentemot transportföretaget på det sätt och inom de tidsfönster som lagen föreskriver.</p>
---	--	---	---

DIMAS in Europe

BELGIQUE - LUXEMBOURG - NETHERLANDS DIAMANT BOART SA Avenue du Pont de Luttre B-1190 Brussels BELGIUM	PORTUGAL DIAMANT BOART Portuguesa SA Lagao - Albarraque PT-263595 RIO DE MOURO PORTUGAL
FRANCE DIMAS FRANCE Rue des Merisiers F-41260 La Chaussée Saint Victor FRANCE	ESPANA DIAMANT BOART IBERICA Ctra de Rivas Km 4.600 Appartado Correos 49007 ES-28052 ESPANA
GERMANY DIMAS Deutschland Nierfeldstrasse 6 D-58313 Herdecke GERMANY	UNITED KINGDOM PARTNER DIMAS UK Oldends Lane Ind. Estate Stonedale road, Stonehouse Gloucestershire GB- GL 10 3SY GREAT BRITAIN
GREECE DIMAS HELLAS SA Industrial Zone of INOFYTA 55km ATHINON-LAMIAS GR-32011 INOFYTA BEOTIA GREECE	SWEDEN DIMAS AB Sverige Industrigatan 8 SE -55002 JONKOPING SWEDEN
ITALIE DIAMANT BOART Italiana Via REMATO Loc. MAGUZZANO IT-25017 LONATO ITALIA	DENMARK DIMAS Denmark Lundtoftegårdsvej 93A DK - 2800 Lyngby DENMARK
NORWAY DIMAS Norge Okern Naringspark Risløkkeveien 2 NO -0580 OSLO NORWAY	FINLAND DIMAS FINLAND Panimokatu 4 Sisapina FI - 00511 HELSINKI FINLAND

DIMAS

Warranty certificate

- Certificat de garantie
- Garantie-Zertifikat
- Certifica to di garanzia
- Garantiebewijs
- Certificado de garantia
- Certificação de garantia
- Garantcertifikat

Place here CE sticker with serial N°

- Placer ici l'autocollant CE avec le N° de série
- Hier EU Etikette mit Seriennummer aufkleben
- Attaccare qui l'adesivo CE con N° di matricola
- Plaats hier de CE sticker met reeks Nr
- Colar o autocolante CE com o número de série
- Colocar aqui la pegatina CE con el número de série
- Fäst CE-dekalen med serienummer här

DIMAS

Construction Business Group

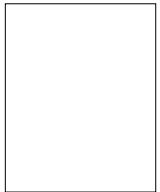
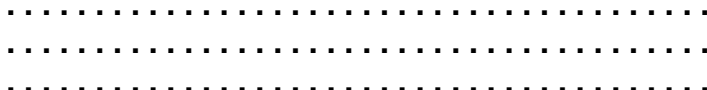

To benefit from the warranty, it is mandatory to return, within eight days after the purchase, the attached warranty certificate.

Pour avoir droit à la garantie, il est indispensable de renvoyer dans les huit jours après l'achat, le certificat de garantie ci-joint, dûment complété.

Um ein Anrecht auf die Garantie zu erwerben, muß der beigefügte Garantieschein ordnungsgemäß ausgefüllt innerhalb von acht Tagen nach Kauf eingeschickt werden.

Per poter fruire della garanzia, è indispensabile respedire il certificato di garanzia allegato, debitamente compilato otto giorni consecutivi all'acquisto.

Om recht te hebben op de garantie, is het noodderendezakelijk om binnen de 8 dagen na aankoop, het garantie certificaat, volledig ingevuld, op te sturen.

Para ter direito à garantia, é indispenável enviar antes do oitavo dia depois da compra, o certificado de garantia devidamente carimbado e assi-demnado.

Para tener derecho a la garantía, es indispen-rinvio negli sable enviar antes del octavo dia después de la compra, el certificado de garantía adjunto debidamente cumplimentado.

För att garantin skall gälla måste användaren inom Om recht te hebben op de garantie, is het nood åtta dagar efter köpet insända det bifogade derendede zakelijk om binnen de 8 dagen na aankoop, garanticertifikatet, vederbörligen ifyllt.



Warranty certificate

Certificat de garantie • Garantie-Zertifikat • Certificato di garanzia • Garantie bewijs • Certificado de garantia • Certificado de garantia • Garantificertifikat

Company :
Société • Gesellschaft • Societa • Maatchappij • Sociedade • sociedad • Företag

Address :
Adresse • Adresse • indirizzo • Adres • Endereco • Direccion • Adress

Date of Acquisition :
Date d'achat • Datum des Kaufs • Data di acquisto • Datum van aankoop • Data de compra • Fecha de comprar • Inköpsdatum

Machine Type :
Type de la machine • Maschinen Type • Tipo della macchina • Machine Type • Tipo de maquina • Tipo de maquina
• Maskintyp

Machine Serial Nr :
N° de référence de la machine • Maschinen seriennummer • Numeor di matricola • Machine Reeks • Nr Numéro de série da maquina • Numéro de série de la maquina • Maskinens seriennummer

Date :
Date • Datum • Data • Datum • Data • Fecha • Date • Datum

Place here sticker or serial Nr.

- Placez ici l'autocollant ou le N° de série
- Sticker hier aukleben oder geben sie die seriennummer bekannt
- Attacare qui l'adesivo o ii número di matricola
- Plaats hier de sticker of reeks Nr.
- Colar 0 autocolante o número de série
- Colocar aqui la pegatina o número de série
- Placera dekalen eller serienumret här

Signature

signature • Unterschrift • ondertekening • Assinatura • Firma • Namnteckning